



Four combi-vapeur
C49C62.3



Précautions de sécurité importantes	4	Protection de l'environnement	29
Causes de dommages	5	Élimination écologique.....	29
Votre nouvel appareil	6	Conseils pour économiser de l'énergie.....	29
Bandeau de commande.....	6	Tableaux et conseils	29
Modes de fonctionnement	7	Position cuisson vapeur	29
Étalonnage automatique.....	7	Chaleur tournante	29
Vos accessoires	7	CircoSteam®	29
Accessoire.....	8	Légumes.....	29
Introduction de l'accessoire.....	8	Garnitures et légumes secs.....	30
Compartiment de cuisson.....	8	Volaille et viande.....	31
Accessoire en option	9	Poisson	33
Avant la première utilisation	9	Viande cuite à basse température	33
Réglage de la langue.....	9	Soufflés, garnitures de potage	34
Réglage de l'heure	9	Desserts, compote	34
Réglage de la classe de dureté de l'eau	9	Gâteaux et pâtisseries	34
Première mise en service.....	10	Réchauffer des mets.....	36
Nettoyage préalable des accessoires	10	Décongélation	36
Accrocher le filtre de graisse	10	Position étuve	37
Utilisation de l'appareil	10	Extraire le jus	37
Remplir le réservoir d'eau	11	Mise en conserve.....	37
Mettre l'appareil en service.....	11	Produits surgelés.....	38
Mettre l'appareil hors service	12	Plats tests	39
Après chaque utilisation	12	Cuisson de pain et de pâtisseries.....	39
Horloge électronique	12	Cuisson à la vapeur	39
Affichage de l'heure	13		
Minuterie	13		
Durée de marche.....	13		
Fin du fonctionnement	14		
Fonctionnement présélectionné.....	14		
Réglage de l'heure	14		
Contrôle, correction ou annulation des réglages	14		
Programmes automatiques	14		
Réglage du programme	14		
Remarques concernant les programmes	15		
Tableaux des programmes.....	16		
Memory	20		
Mémoriser Memory	20		
Démarrer Memory.....	20		
Effacer Memory	20		
Sécurité-enfants	21		
Validation.....	21		
Verrouillage permanent	21		
Réglages de base	21		
Coupure de sécurité automatique	22		
Entretien et nettoyage	22		
Nettoyants	23		
Système de nettoyage hydrolyse.....	23		
Détartrage.....	24		
Décrocher et accrocher la porte de l'appareil	25		
Nettoyage des supports	25		
Incidents et dépannage	26		
Changer l'ampoule dans le compartiment de cuisson.....	27		
Remplacement du joint de porte	28		
Service après-vente	28		
Numéros de produit E et de fabrication FD	28		

Vous trouverez des informations supplémentaires concernant les produits, accessoires, pièces de rechange et services sur Internet sous : www.neff-international.com et la boutique en ligne : www.neff-eshop.com

⚠ Précautions de sécurité importantes

Lire attentivement ce manuel. Ce n'est qu'alors que vous pourrez utiliser votre appareil correctement et en toute sécurité. Conserver la notice d'utilisation et de montage pour un usage ultérieur ou pour le propriétaire suivant.

Cet appareil est conçu pour être encastré uniquement. Respecter la notice spéciale de montage.

Contrôler l'état de l'appareil après l'avoir déballé. Ne pas le raccorder s'il présente des avaries de transport.

Seul un expert agréé peut raccorder l'appareil sans fiche. La garantie ne couvre pas les dommages résultant d'un mauvais raccordement.

Cet appareil est conçu uniquement pour un usage ménager privé et un environnement domestique. Utiliser l'appareil uniquement pour préparer des aliments et des boissons. Surveiller l'appareil lorsqu'il fonctionne. Utiliser l'appareil uniquement dans des pièces fermées.

Cet appareil peut être utilisé par des enfants de 8 ans ou plus et par des personnes dotées de capacités physiques, sensorielles ou mentales réduites ou disposant de connaissances ou d'expérience insuffisantes, sous la surveillance d'un tiers responsable de leur sécurité ou bien lorsqu'ils ont reçu des instructions liées à l'utilisation de l'appareil en toute sécurité et qu'ils ont intégré les risques qui en résultent.

Les enfants ne doivent pas jouer avec l'appareil. Le nettoyage et l'entretien effectué par l'utilisateur ne doivent pas être accomplis par des enfants, sauf s'ils sont âgés de 8 ans et plus et qu'un adulte les surveille.

Les enfants de moins de 8 ans doivent être tenus à distance de l'appareil et du cordon d'alimentation.

Toujours insérer les accessoires à l'endroit dans le four. *Voir la description des accessoires* dans la notice d'utilisation.

Risque d'incendie !

- Tout objet inflammable entreposé dans le compartiment de cuisson peut s'enflammer. Ne jamais entreposer d'objets inflammables dans le compartiment de cuisson. Ne jamais ouvrir la porte de l'appareil lorsqu'il s'en dégage de la fumée. Éteindre l'appareil et débrancher la fiche secteur ou enlever le fusible dans le boîtier à fusibles.
- Il se produit un courant d'air lors de l'ouverture de la porte de l'appareil. Le papier sulfurisé peut toucher les résistances chauffantes et s'enflammer. Ne jamais poser de papier sulfurisé non attaché sur un accessoire lors du préchauffage. Toujours déposer un plat ou un moule de cuisson sur le papier sulfurisé pour le lester. Recouvrir uniquement la surface nécessaire de papier sulfurisé. Le papier sulfurisé ne doit pas dépasser des accessoires.

Risque de brûlure !

- L'appareil devient très chaud. Ne jamais toucher les surfaces intérieures chaudes du compartiment de cuisson ni les résistances chauffantes. Toujours laisser l'appareil refroidir. Tenir les enfants éloignés
- Les récipients ou les accessoires deviennent très chaud. Toujours utiliser des maniques pour retirer le récipient ou les accessoires du compartiment de cuisson.
- Les vapeurs d'alcool peuvent s'enflammer dans un compartiment de cuisson chaud. Ne jamais préparer de plats contenant de grandes quantités de boissons fortement alcoolisées. Utiliser uniquement de petites quantités de boissons fortement alcoolisées. Ouvrir la porte de l'appareil avec précaution.
- De la vapeur chaude peut s'échapper lors du fonctionnement. Ne pas toucher les orifices d'aération. Eloigner les enfants.

Risque de brûlures !

- Les éléments accessibles deviennent chauds pendant le fonctionnement. Ne jamais toucher les éléments chauds. Eloigner les enfants.
- La présence d'eau dans un compartiment de cuisson chaud peut générer de la vapeur d'eau chaude. Ne jamais verser d'eau dans le compartiment de cuisson chaud.
- De la vapeur chaude peut s'échapper lorsque vous ouvrez la porte de l'appareil. La vapeur n'est pas visible selon sa température. Ne pas se placer trop près de l'appareil lors de l'ouverture. Ouvrir prudemment la porte de l'appareil. Eloigner les enfants.
- Même après l'arrêt de l'appareil, l'eau dans la coupelle d'évaporation est encore chaude. Ne pas vider la coupelle d'évaporation immédiatement après l'arrêt. Laisser refroidir l'appareil avant de le nettoyer.
- Du liquide chaud peut déborder lors de l'enlèvement des bacs de cuisson. Retirer les bacs de cuisson chauds prudemment avec des gants isolants.

Risque de blessure !

- Un verre de porte d'appareil rayé peut se fendre. Ne pas utiliser de racloir à verre, ni de produit de nettoyage agressif ou abrasif.
- Les liquides inflammables peuvent s'enflammer dans le compartiment de cuisson chaud (déflagration). Ne pas remplir le réservoir d'eau de liquides inflammables (p.ex. boissons alcoolisées). Remplir le réservoir d'eau exclusivement d'eau ou de solution détartrante que nous recommandons.

Risque de choc électrique !

- Les réparations inexpertes sont dangereuses. Seul un technicien du service après-vente formé par nos soins est habilité à effectuer des réparations. Si l'appareil est défectueux, retirer la fiche secteur ou enlever le fusible dans le boîtier à fusibles. Appeler le service après-vente.
- L'isolation des câbles des appareils électroménagers peut fondre au contact des pièces chaudes de l'appareil. Ne jamais mettre le câble de raccordement

des appareils électroménagers en contact avec des pièces chaudes de l'appareil.

- De l'humidité qui pénètre peut occasionner un choc électrique. Ne pas utiliser de nettoyeur haute pression ou de nettoyeur à vapeur.
- Lors du remplacement de l'ampoule du compartiment de cuisson, les contacts du culot de l'ampoule sont sous tension. Retirer la fiche secteur ou couper le fusible dans le boîtier à fusibles avant de procéder au remplacement.
- Un appareil défectueux peut provoquer un choc électrique. Ne jamais mettre en service un appareil défectueux. Débrancher la fiche secteur ou enlever le fusible dans le boîtier à fusibles. Appeler le service après-vente.

Causes de dommages

Attention !

- Ne placez rien à même le fond du compartiment de cuisson. Ne le couvrez pas de film alu. Une accumulation de chaleur risque d'endommager l'appareil.
Le fond du compartiment de cuisson et la coupelle d'évaporation doivent toujours rester dégagés. Placez toujours la vaisselle dans un bac de cuisson perforé ou sur une grille.
- Une feuille alu placée dans le compartiment de cuisson ne doit pas entrer en contact avec la vitre de la porte. Cela peut conduire à des décolorations définitives sur la vitre de la porte
- La vaisselle doit résister à la chaleur et à la vapeur. Les moules en silicone ne sont pas appropriés pour le mode de cuisson combiné avec de la vapeur.
- N'utilisez pas de vaisselle présentant des taches de rouille. Même des taches infimes peuvent occasionner de la rouille dans le compartiment de cuisson.
- Lors de la cuisson à la vapeur avec un bac de cuisson perforé, insérez toujours en-dessous la plaque à pâtisserie ou le bac de cuisson non perforé. Cela permet de recueillir le liquide qui s'égoutte.
- Ne pas conserver des aliments humides dans le compartiment de cuisson pendant une longue durée. Ils peuvent occasionner de la rouille dans le compartiment de cuisson.
- Le jus de fruits peut laisser des taches dans le compartiment de cuisson. Enlevez toujours immédiatement le jus de fruits et essuyez ensuite avec un chiffon humide et un chiffon sec.
- Si le joint de la porte est fortement encrassé, la porte de l'appareil ne fermera plus correctement. Les façades des meubles voisins peuvent être endommagées. Garder toujours le joint de porte propre et le remplacer, le cas échéant.
- Ne rien déposer sur la porte ouverte de l'appareil. L'appareil risque d'être endommagé.
- Ne pas transporter ou porter l'appareil par la poignée de la porte. La poignée ne supportera pas le poids de l'appareil et peut se casser.
- Le compartiment de cuisson de votre appareil est en acier inoxydable de qualité supérieure. Si le compartiment de cuisson est mal entretenu, la corrosion peut y apparaître. Respectez les indications d'entretien et de nettoyage figurant dans la notice d'utilisation. Éliminez les salissures dans le compartiment de cuisson, dès que l'appareil a refroidi.

Votre nouvel appareil

Dans ce chapitre, vous trouverez des informations sur

- le bandeau de commande
- les modes de fonctionnement
- l'étalonnage automatique

Bandeau de commande

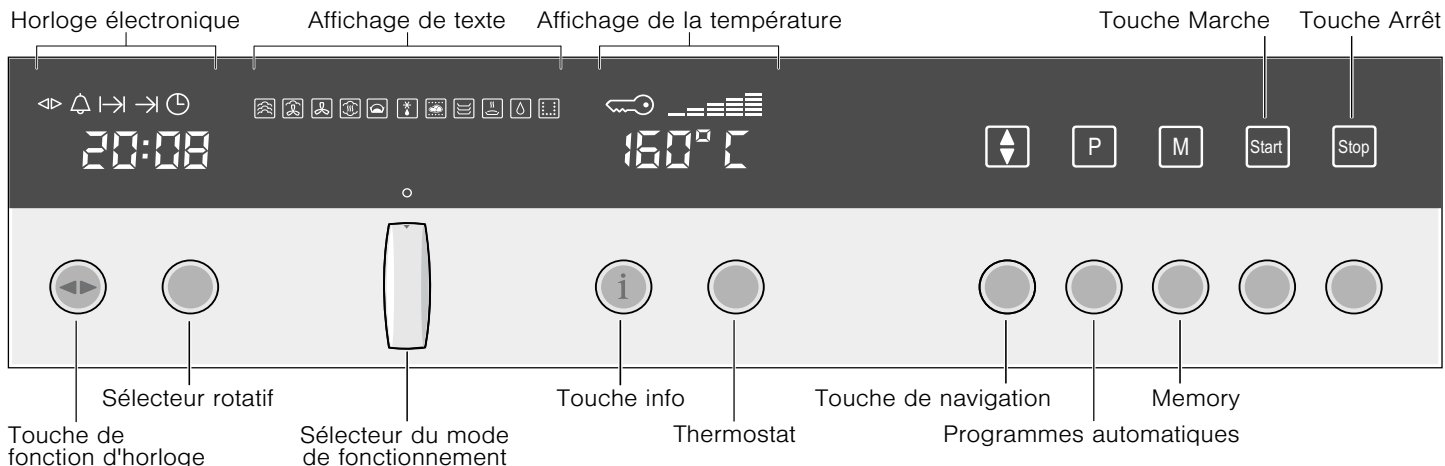

Élément de réglage	Usage/Signification
Sélecteur du mode de fonctionnement	Mettre l'appareil en service et hors service Pour sélectionner le mode de fonctionnement désiré

Horloge électronique

	Touche de fonction d'horloge	Sélectionner une fonction d'horloge (voir le chapitre : Horloge électronique)
	Sélecteur rotatif	Procéder à des réglages à l'intérieur d'une fonction d'horloge (voir chapitre : Horloge électronique)

Affichage de la température (réglages de base)

	Touche Info	Pression brève : Appeler des informations supplémentaires, par ex. afficher la température actuelle pendant la chauffe Pression longue : Appel du menu Réglages de base (voir chapitre : Modifier les réglages de base)
	Thermostat	Régler la température Modifier les réglages dans le menu Réglages de base (voir chapitre : Modifier les réglages de base)

Touches







	Touche de navigation	Commuter entre les lignes de l'affichage de texte. Les réglages sont mémorisés lors de la commutation. Si le symbole ∇ est allumé dans l'affichage de texte, il y a encore d'autres sélections possibles. Appuyez pour cela sur la touche de navigation .
	Touche de programme	Sélectionner des programmes automatiques (voir le chapitre : Vapeur)
	Touche Memory	Enregistrer les réglages et les appeler (voir le chapitre : Memory)
	Touche Start	Démarrer le fonctionnement
	Touche Arrêt	Pression brève : interrompre le fonctionnement (pause) Pression longue : terminer le fonctionnement

Manettes de commande escamotables

Le sélecteur rotatif, le thermostat et le sélecteur du mode de fonctionnement sont escamotables. Appuyez sur la manette de commande respective pour l'enclencher et la désenclencher.

Modes de fonctionnement

Le sélecteur du mode de fonctionnement permet de régler les modes de fonctionnement suivants.

Mode de fonctionnement		Application
	Position cuisson vapeur	35 - 100 °C pour des légumes, du poisson, des garnitures, pour extraire le jus de fruits et pour blanchir
	CircoSteam®	120 - 230 °C pour de la viande, des soufflés et pâtisseries. La chaleur tournante et la vapeur sont combinées lors de ce mode.
	Chaleur tournante	30 - 230 °C pour des gâteaux fondants, de la génoise, du rôti à braiser. Un ventilateur situé contre la paroi arrière répartit la chaleur uniformément dans le compartiment de cuisson
	Réchauffer	100 - 180 °C pour des plats et des pains et pâtisseries. Les aliments cuits sont réchauffés délicatement. Grâce à la vapeur amenée, les aliments ne se dessèchent pas
	Position étuve	35 - 50 °C pour de la pâte à la levure du boulanger et du levain. La pâte lève nettement plus rapidement qu'à la température ambiante. La chaleur tournante et la vapeur sont combinées, ainsi le dessus de la pâte ne se dessèche pas
	Position décongélation	35 - 60 °C pour des légumes, de la viande, du poisson et des fruits. La chaleur tournante et la vapeur sont combinées. L'humidité transmet la chaleur sur les aliments en les ménageant. Les mets ne se dessèchent pas et ne se déforment pas
	Basse température	60 - 120 °C pour du rosbif, gigot d'agneau. Tous les morceaux de viande tendre seront particulièrement fondants
	Préchauffage	30 - 70 °C pour de la porcelaine. Les mets refroidissent moins vite dans une vaisselle préchauffée. Les boissons restent plus longtemps chaudes
	Maintien au chaud	60 - 100 °C pour maintenir des mets au chaud, jusqu'à deux heures
	Nettoyage hydrolyse	Facilite le nettoyage du compartiment de cuisson
	Détartrage	Pour détartrer le système d'eau et la coupelle d'évaporation

Étalonnage automatique

La température d'ébullition de l'eau dépend de la pression atmosphérique. Lors de l'étalonnage, l'appareil se règle aux conditions atmosphériques régnant sur le lieu d'installation. Cela a lieu automatiquement lors de la première mise en service (voir le chapitre: Première mise en service). Il se produira plus de vapeur que d'habitude.

Il est ici important que l'appareil émette de la vapeur pendant 20 minutes à 100 °C sans interruption. N'ouvrez pas la porte de l'appareil pendant ce temps.

Si l'appareil ne pouvait pas s'étalonner automatiquement (p.ex. parce que la porte de l'appareil a été ouverte), l'étalonnage sera effectué de nouveau lors du fonctionnement de cuisson suivant.

Après un déménagement

Afin que l'appareil se réadapte automatiquement au nouveau lieu, remettez l'appareil aux réglages usine (voir le chapitre : Réglages de base) et répétez les opérations de la première mise en service (voir le chapitre : Première mise en service).

Après une coupure de courant

L'appareil mémorise les réglages de l'étalonnage, même en cas de panne de courant ou de séparation du secteur. Un nouvel étalonnage n'est pas nécessaire.

Vos accessoires

Vos accessoires fournis sont adaptés à de nombreux récipients. Assurez-vous d'insérer les accessoires toujours dans le bon sens dans le compartiment de cuisson.

Accessoire

Votre appareil est livré avec les accessoires suivants :

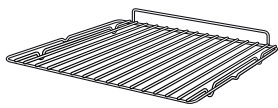

Grille

pour des récipients, des gâteaux et moules à soufflé et pour des rôtis

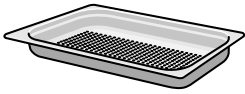

Bac de cuisson, perforé, GN 1/3, 40 mm de profondeur
pour cuire des légumes à la vapeur, pour extraire le jus de baies et pour décongeler



Bac de cuisson, non perforé, GN 1/3, 40 mm de profondeur
pour cuire du riz, des légumes secs et des céréales



Bac de cuisson, perforé, GN 2/3, 40 mm de profondeur
pour cuire à la vapeur du poisson entier ou des grandes quantités de légumes, pour extraire le jus de baies etc.



Bac de cuisson, non perforé, GN 2/3, 28 mm de profondeur (plaque à pâtisserie)
pour faire cuire du gâteau sur plaque et pour récupérer le liquide qui s'égoutte lors de la cuisson à la vapeur

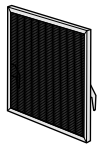

Filtre de graisse

protège le ventilateur situé sur la paroi arrière du compartiment de cuisson contre l'encrassement (p.ex. par des projections de rôtissage)

Vous pouvez ranger les accessoires en-dessous du compartiment de cuisson. Placez les accessoires les uns dans les autres dans l'ordre correct (voir fig. ci-dessous).

Poussez ensuite l'ensemble dans l'appareil jusqu'en butée, afin que la porte de l'appareil ne soit pas endommagée lors de l'ouverture.

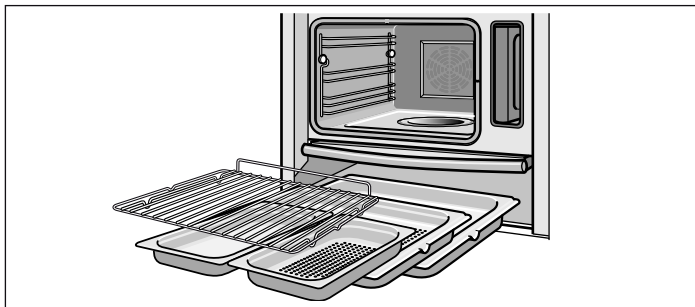

Vous pouvez acheter des accessoires auprès du service après-vente, dans le commerce spécialisé ou sur Internet.

Remarque : Les bacs de cuisson peuvent se déformer pendant et après la cuisson. Ceci est dû aux importantes variations de température sur l'accessoire. Elles peuvent apparaître lorsqu'une seule partie de l'accessoire a été garnie ou du surgelé tel qu'une pizza a été placée sur l'accessoire. La déformation disparaît quand il refroidit. Cela n'influe en rien sur le fonctionnement.

Introduction de l'accessoire

L'accessoire est doté d'une fonction d'arrêt. La fonction d'arrêt empêche le basculement de l'accessoire lors de son extraction. L'accessoire doit être correctement introduit dans le compartiment de cuisson, afin que la sécurité anti-basculement fonctionne.

En enfournant la grille, veillez à ce que

- le taquet d'arrêt (a) soit orienté vers le bas
- l'étrier de sécurité de la grille soit à l'arrière et en haut.

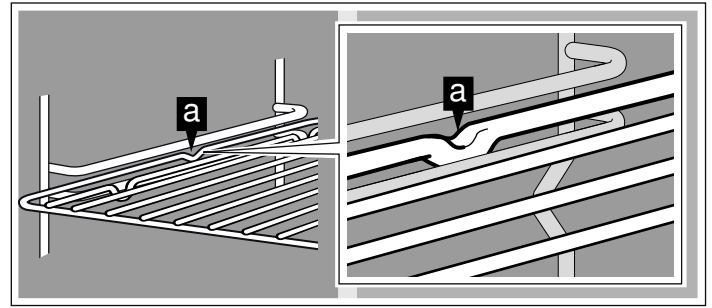

En enfournant le bac de cuisson, veillez à ce que le taquet d'arrêt (a) soit orienté vers le bas.

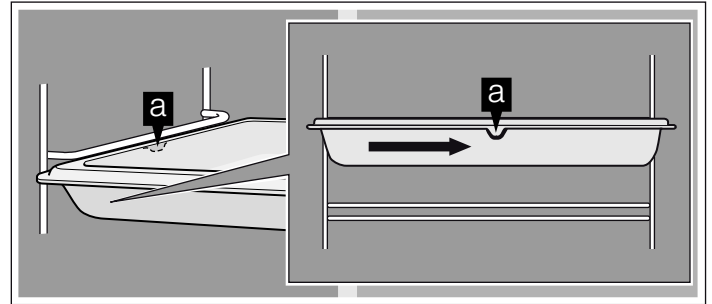

Compartiment de cuisson

Le compartiment de cuisson possède quatre hauteurs d'enfournement. Les hauteurs d'enfournement se comptent du bas vers le haut.

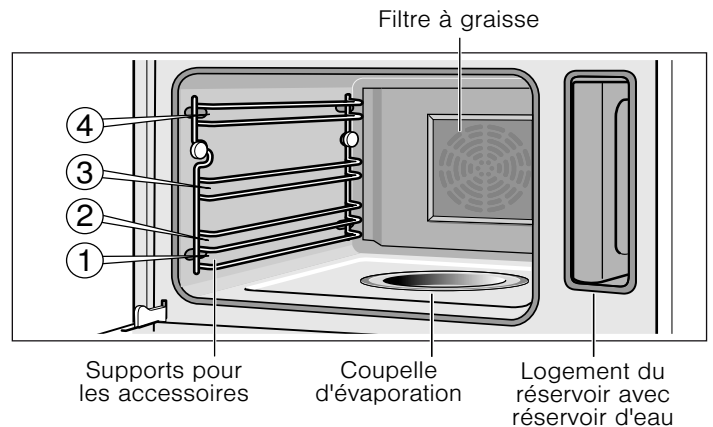

Attention !

- Ne placez rien à même le fond du compartiment de cuisson. Ne le couvrez pas de film alu. Une accumulation de chaleur risque d'endommager l'appareil.
Le fond du compartiment de cuisson et la coupelle d'évaporation doivent toujours rester dégagés. Placez toujours la vaisselle dans un bac de cuisson perforé ou sur une grille.
- N'insérez pas d'accessoire entre les niveaux d'enfournement, il risque de basculer.

Accessoire en option

D'autres accessoires sont en vente dans le commerce spécialisé :

Accessoire	Référence
Bac de cuisson, non perforé, GN 2/3, 40 mm de profondeur	Z1683X3
Bac de cuisson, perforé, GN 2/3, 40 mm de profondeur	Z1682X3
Bac de cuisson, non perforé, GN 2/3, 28 mm de profondeur (plaque à pâtisserie)	Z1673X3
Bac de cuisson, non perforé, GN 1/3, 40 mm de profondeur	Z1663X0

Accessoire	Référence
Bac de cuisson, perforé, GN 1/3, 40 mm de profondeur	Z1662X0
Récipient en porcelaine, non perforé, GN 2/3	Z1685X0
Récipient en porcelaine, non perforé, GN 1/3	Z1665X0
Grille	Z1664X3
Plat à rôtir	Z1684X3
Filtre de graisse	Z1610X0
Eponge de nettoyage	623 653
Détartrant	311 138
Chiffon microfibras alvéolé	460 770

Avant la première utilisation

Dans ce chapitre vous apprenez quelles opérations sont nécessaires avant la première utilisation :

- régler l'heure et la langue
- régler la classe de dureté de l'eau
- démarrer la première mise en service
- nettoyer les accessoires au préalable
- accrocher le filtre de graisse

Réglage de la langue

Après le raccordement électrique de l'appareil vous devez régler la langue pour l'affichage de texte.

1. Tourner le thermostat jusqu'à ce que la langue désirée apparaisse dans l'affichage de texte.
2. Appuyer sur la touche Info **i** pendant 3 secondes. Vos réglages sont validés.

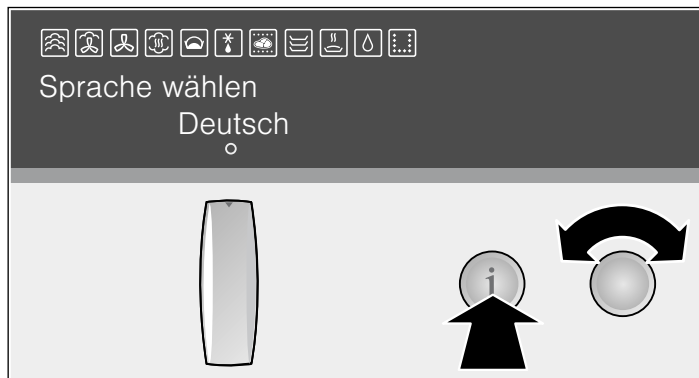

Modification de la langue

Votre appareil doit être en service.

1. Le cas échéant, régler le sélecteur du mode de fonctionnement sur la position **O**.
2. Appuyer sur la touche Info **i** pendant 3 secondes. Vous arrivez directement à la sélection de la langue.
3. Tourner le thermostat jusqu'à ce que la langue désirée apparaisse dans l'affichage de texte.
4. Appuyer sur la touche info **i** pendant 3 secondes. Vos réglages sont validés.

Réglage de l'heure

Remarque : Lorsque vous appuyez sur la touche de fonction d'horloge **<>**, vous avez 3 secondes pour régler l'heure avec le sélecteur rotatif. Si ce temps est trop court, vous pouvez modifier l'heure ultérieurement.

0:00 clignote dans l'affichage de l'heure.

1. Appuyer brièvement sur la touche de fonction d'horloge **<>** pour parvenir au mode réglage. Les symboles **<>** et **⌚** s'allument. **12:00** apparaît dans l'affichage de l'heure.
2. Régler l'heure actuelle à l'aide du sélecteur rotatif. Votre réglage est automatiquement validé après 3 secondes.

Modification de l'heure

Pour modifier l'heure ultérieurement, appuyez répétitivement sur la touche de fonction d'horloge **<>**, jusqu'à ce que les symboles **<>** et **⌚** se rallument. Modifier l'heure à l'aide du sélecteur rotatif.



Réglage de la classe de dureté de l'eau

Attention !

Domages de l'appareil dus à l'utilisation de liquides non appropriés.

N'utilisez pas d'eau distillée, pas d'eau du robinet fortement chlorée (> 40 mg/l) ni d'autres liquides.

Utilisez exclusivement de l'eau froide fraîche du robinet, de l'eau adoucie ou de l'eau minérale plate.

La classe de dureté de l'eau "moyenne" (**52**) est réglée par défaut. Modifiez la valeur si votre eau est plus douce ou plus dure.

Vous pouvez vérifier la dureté de l'eau au moyen des rubans testeurs joints ou la demander à votre compagnie des eaux.

Remarques

- Si votre eau est très calcaire, nous vous recommandons d'utiliser de l'eau adoucie.
- Si vous utilisez exclusivement de l'eau adoucie, vous pouvez régler la classe de dureté de l'eau Adoucie.
- Si vous utilisez de l'eau minérale, réglez la classe de dureté de l'eau : dure.
- Si vous utilisez de l'eau minérale, utilisez uniquement de l'eau minérale non gazeuse (voir le chapitre : Remplir et vider le réservoir d'eau).

Vous pouvez modifier la classe de dureté de l'eau dans les réglages de base lorsque l'appareil est en service.

1. Le cas échéant, régler le sélecteur du mode de fonctionnement sur la position **O**.
2. Maintenir la touche Info **i** appuyée, jusqu'à ce que "Sélection langue" apparaisse dans l'affichage de texte.
3. Appuyer répétitivement sur la touche Info **i**, jusqu'à ce que **c62** apparaisse dans l'affichage de la température (dureté de l'eau "moyenne").
4. Régler la classe de dureté de l'eau avec le thermostat.

Classe de dureté de l'eau	Symbole de réglage (affichage de température)
adoucie	c60
douce	c61
moyenne	c62
dure	c63
très dure	c64

5. Appuyer sur la touche Info **i** pendant 3 secondes. Vos réglages sont validés.

Première mise en service

Avant la première utilisation, chauffez l'appareil vide pour 20 à 100 °C avec la position Cuisson à la vapeur . N'ouvrez pas la porte de l'appareil pendant ce temps. L'appareil sera automatiquement calibré (voir le chapitre : Etalonnage automatique).

1. Appuyer sur le sélecteur du mode de fonctionnement pour le faire sortir.
L'appareil se met en service.
2. Remplir le réservoir d'eau et l'introduire (voir chapitre : Remplir le réservoir d'eau).
Avant la première utilisation, humidifiez avec un peu d'eau le joint dans le couvercle du réservoir.
3. Tourner le sélecteur du mode de fonctionnement jusqu'à la position Cuisson à la vapeur .
4. Appuyer sur la touche Start.
L'appareil chauffe à 100 °C. La durée de 20 minutes commence uniquement à s'écouler lorsque la température réglée est atteinte. N'ouvrez pas la porte de l'appareil pendant ce temps.
Il est automatiquement mis fin à la cuisson et un signal retentit.

5. Appuyer sur la touche de fonction d'horloge  pour quitter la fonction d'horloge.

6. Ramener le sélecteur du mode de fonctionnement à la position **O** et l'escamoter, pour éteindre l'appareil.
Laissez la porte de l'appareil entrebâillée jusqu'à ce que l'appareil soit refroidi.

Nettoyage préalable des accessoires

Avant la première utilisation, nettoyez soigneusement les accessoires avec de l'eau additionnée de produit à vaisselle et une lavette.

Accrocher le filtre de graisse

Accrochez le filtre de graisse fourni à la grille de la chaleur tournante située dans la paroi arrière du compartiment de cuisson.

Laissez le filtre de graisse dans le compartiment de cuisson lors de toutes les utilisations.

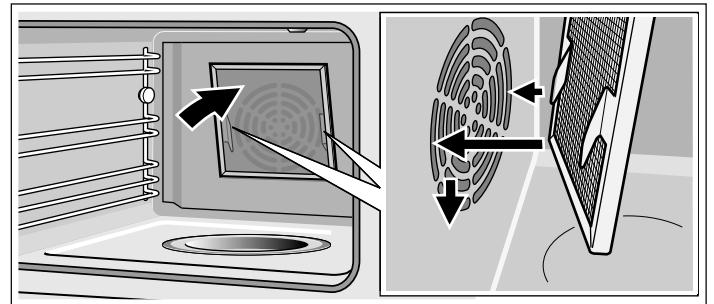

Risque de blessure !

Vous pourriez vous blesser aux crochets du filtre de graisse. Nettoyez le filtre de graisse prudemment. Placez le filtre de graisse dans le lave-vaisselle de sorte que les crochets soient orientés vers le bas.

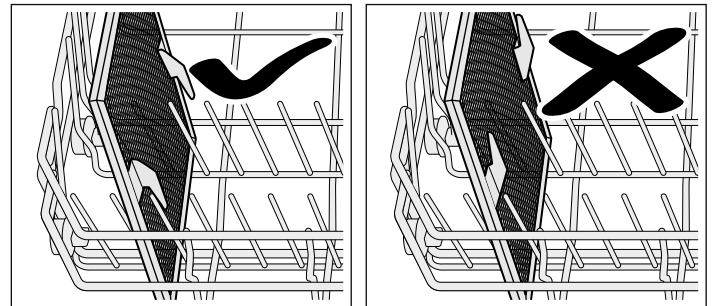

Après chaque cuisson fortement salissante, nettoyez le filtre de graisse à l'eau chaude additionnée de produit à vaisselle ou au lave-vaisselle.

Utilisation de l'appareil

Dans ce chapitre, vous apprendrez

- comment remplir le réservoir d'eau
- comment allumer et éteindre l'appareil
- ce que vous devez respecter après chaque cuisson

Remplir le réservoir d'eau

En ouvrant la porte de l'appareil, le réservoir d'eau se situe à droite.

Attention !

Dommages de l'appareil dus à l'utilisation de liquides non appropriés

- Utilisez exclusivement de l'eau fraîche du robinet, de l'eau adoucie ou de l'eau minérale plate.
- Si votre eau du robinet est très calcaire, nous vous recommandons d'utiliser de l'eau adoucie.
- N'utilisez pas d'eau distillée, pas d'eau du robinet fortement chlorée (> 40 mg/l) ni d'autres liquides.

Votre compagnie des eaux peut vous renseigner sur votre eau du robinet. Vous pouvez vérifier la dureté de l'eau au moyen des rubans testeurs joints.

Remplissez le réservoir d'eau avant chaque utilisation :

1. Ouvrir la porte de l'appareil et retirer le réservoir d'eau (fig. A).
2. Remplir le réservoir d'eau froide jusqu'au repère "max" (fig. B).

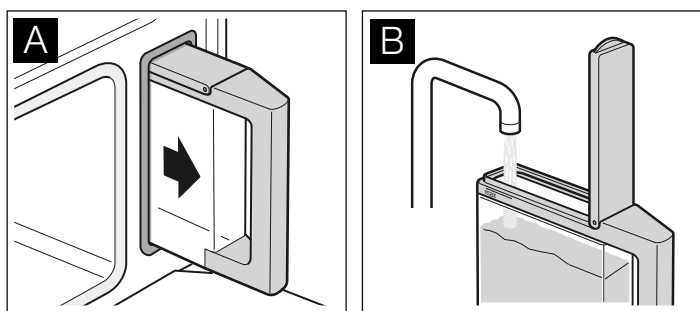

3. Fermer le couvercle du réservoir jusqu'à ce qu'il s'encliquette sensiblement.
4. Introduire complètement le réservoir d'eau jusqu'à la butée (fig. C).

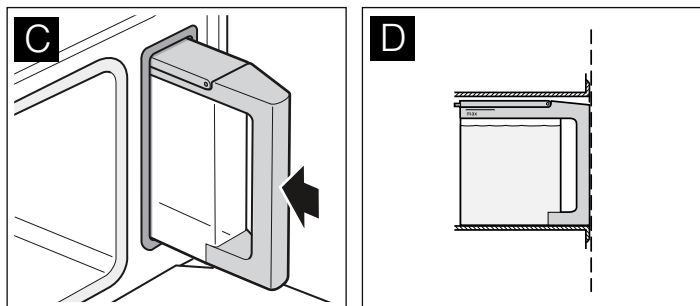

Le réservoir doit être au même niveau que son logement (fig. D).

Mettre l'appareil en service

⚠ Risque de s'ébouillanter !

Lors de l'ouverture de la porte de l'appareil et du retrait des bacs de cuisson, des liquides chauds peuvent gicler en raison de la déformation des bacs de cuisson. Ne pas se placer trop près de l'appareil lors de l'ouverture. Ouvrir prudemment la porte de l'appareil. Retirer prudemment les bacs de cuisson. Éloigner les enfants.

Remarque : Utiliser le bac de cuisson et la grille toujours en position normale d'emploi (et pas retourné).



1. Appuyer sur le sélecteur du mode de fonctionnement pour le faire sortir.
L'appareil se met en service. "Appareil prêt à fonctionner" apparaît dans l'affichage de texte.
2. Tourner le sélecteur du mode de fonctionnement jusqu'à ce que le mode de fonctionnement désiré apparaisse dans l'affichage de texte.
Dans l'affichage de texte apparaît une température de référence.

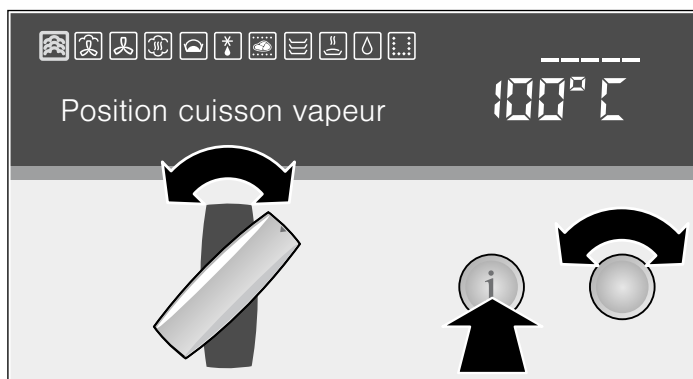

3. Tourner le thermostat pour modifier la température de référence.

Mode de fonctionnement	Plage de température	Durée de référence
Cuisson vapeur	35 - 100 °C	20 min
CircoSteam®	120 - 230 °C	30 min
Chaleur tournante	30 - 230 °C	-
Réchauffer	100 - 180 °C	10 min
Laisser lever	35 - 50 °C	30 min
Décongélation	35 - 60 °C	30 min
Basse température	60 - 120 °C	-
Préchauffage	30 - 70 °C	-
Maintien au chaud	60 - 100 °C	-

Lors des modes de fonctionnement avec de la vapeur, une durée de référence apparaît dans l'horloge électronique. Les symboles <|> et |> (durée de fonctionnement) sont allumés.

4. Tourner le sélecteur rotatif pour modifier la durée de référence.
La nouvelle durée de fonctionnement sera automatiquement mémorisée après 3 secondes.
Vous pouvez aussi régler la durée de fonctionnement pour des modes de fonctionnement sans vapeur (voir le chapitre : Horloge électronique).

5. Appuyer sur la touche Start.

Si vous n'appuyez pas sur la touche Start, un signal retentit et "Appuyer sur Start" apparaît dans l'affichage de texte.

Lors de la position Cuisson vapeur  la durée de fonctionnement s'écoule uniquement après le temps de chauffe.

Message "Remplir le réservoir d'eau ?"

Le message apparaît lorsque vous réglez un mode de fonctionnement et le réservoir d'eau est uniquement rempli de moitié.

Si vous êtes d'avis que la quantité d'eau dans le réservoir d'eau est suffisante pour le mode de cuisson, vous pouvez démarrer l'appareil. Si non, remplissez le réservoir d'eau jusqu'au repère "max", réintroduisez-le et démarrez ensuite le mode de cuisson.

Témoin de chauffe

Le témoin de chauffe indique la montée en température dans le compartiment de cuisson.

- Température atteinte (fig. A)
- L'appareil continue à chauffer (fig. B)



Température actuelle

Appuyer sur la touche info **i**.

La température actuelle est affichée pendant 3 secondes.

Afficher la durée de marche et la modifier

Appuyer répétitivement sur la touche de fonction d'horloge **<D>**, jusqu'à ce que les symboles **<D>** et **I→** s'allument. La durée de marche actuelle s'affiche. Tournez le sélecteur rotatif pour modifier la durée. La modification est automatiquement mémorisée.

Modifier la température

Vous pouvez modifier à tout moment la température. Pour cela, tournez le thermostat jusqu'à ce que la température désirée s'affiche.

Pause

Appuyer brièvement sur la touche Stop, pour interrompre le mode de cuisson (pause). Le ventilateur de refroidissement peut continuer de fonctionner. Pour démarrer, appuyer sur la touche Start.

Si vous ouvrez la porte de l'appareil pendant le mode de cuisson, le fonctionnement sera interrompu. Pour démarrer, fermer la porte de l'appareil et appuyer sur la touche Start. Si vous avez réglé la fonction Démarrage auto, il n'est pas nécessaire de redémarrer (voir le chapitre : Réglages de base).

Message "Remplir le réservoir d'eau"

Un signal retentit lorsque le réservoir d'eau est vide. Le texte "Remplir le réservoir d'eau" apparaît dans la visualisation. Le mode de cuisson est interrompu.

1. Ouvrir prudemment la porte de l'appareil.
De la vapeur chaude s'échappe !
2. Enlever le réservoir d'eau, le remplir jusqu'au repère "max" et le réintroduire.
3. Appuyer sur la touche Start.

Mettre l'appareil hors service

Risque de s'ébouillanter !

De la vapeur chaude peut s'échapper lors de l'ouverture de la porte de l'appareil. Pendant ou après la cuisson, ouvrir la porte de l'appareil avec prudence. Lors de l'ouverture, ne pas se

pencher au-dessus de la porte de l'appareil. Tenez compte du fait que, selon la température, la vapeur n'est pas visible.

Exercer une pression longue sur la touche Stop, pour terminer la cuisson.

Si vous avez réglé une durée de marche, la cuisson sera automatiquement arrêtée. Un signal retentit. Appuyer sur la touche de fonction d'horloge **<D>**, pour arrêter le signal.

Le ventilateur de refroidissement peut continuer à fonctionner lorsque vous ouvrez la porte de l'appareil.

Ramener le sélecteur du mode de fonctionnement à la position **O** et l'escamoter, pour éteindre l'appareil.

Dans l'affichage de la température vous pouvez voir si la chaleur résiduelle dans le compartiment de cuisson est élevée ou basse.

Affichage de la température	Affichage de texte
<i>H</i>	Forte chaleur résiduelle
<i>h</i>	Basse chaleur résiduelle

Après chaque utilisation

Vider le réservoir d'eau

1. Ouvrir prudemment la porte de l'appareil.
De la vapeur chaude s'échappe !
2. Enlever le réservoir d'eau et le vider.
3. Sécher soigneusement le joint dans le couvercle du réservoir et le logement du réservoir dans l'appareil.

Attention !

Ne séchez pas le réservoir d'eau dans le compartiment de cuisson chaud. Le réservoir d'eau sera endommagé.

Sécher le compartiment de cuisson

Risque de s'ébouillanter !

L'eau dans la coupelle d'évaporation peut être chaude. Laissez-la refroidir avant d'essuyer l'eau.

1. Laisser la porte de l'appareil entrebâillée jusqu'à ce que l'appareil soit refroidi.
2. Essuyer le compartiment de cuisson et la coupelle d'évaporation avec l'éponge de nettoyage fournie et sécher soigneusement avec un chiffon doux.
3. Essuyer les gouttes d'eau qui sont éventuellement tombées sur la plaque du fond lors de l'ouverture de la porte de l'appareil.
4. Eliminer les salissures dans le compartiment de cuisson, dès que l'appareil est refroidi. Des résidus incrustés sont plus difficiles à éliminer ultérieurement.
5. Essuyer les meubles ou les poignées si de l'eau de condensation s'y est formée.

Horloge électronique

Dans ce chapitre, vous apprendrez

- comment régler la minuterie
- comment arrêter automatiquement votre appareil (durée de fonctionnement et fin de fonctionnement)
- comment mettre votre appareil automatiquement en service et hors service (fonctionnement préprogrammé)
- comment régler l'heure

Affichage de l'heure



Touche de fonction d'horloge

Sélecteur rotatif

Fonction d'horloge	Utilisation
Minuterie	Vous pouvez utiliser la minuterie comme un minuteur de cuisine. L'appareil ne se met pas automatiquement en service ou hors service.
Durée de fonctionnement	L'appareil se met automatiquement hors service après la durée de fonctionnement réglée (p.ex. 1:30 heures)
Fin du fonctionnement	L'appareil se met automatiquement hors service à l'heure réglée (p.ex. 12:30 heures)
Fonctionnement préprogrammé	L'appareil se met automatiquement en service et hors service. La durée et la fin de fonctionnement sont combinées
Heure	Réglage de l'heure

Remarques

- Entre **22:00** et **5:59** heures, l'affichage de l'heure sera obscurci, si vous ne procédez à aucun réglage pendant ce laps de temps ou si aucune fonction d'horloge n'est activée.
- Lorsque vous réglez une fonction d'horloge, l'intervalle du temps accroît si vous réglez des valeurs supérieures (p.ex. durée de fonctionnement jusqu'à **1:00h** à la minute précise, au-dessus de **1:00h** en pas de 5 minutes).
- Lors des fonctions d'horloge Minuterie , durée de fonctionnement , fin du fonctionnement et fonctionnement préprogrammé, un signal retentit après écoulement des réglages et le symbole ou clignote. Pour couper le signal prématurément, appuyez sur la touche de fonction d'horloge .
- N'appuyez toujours que brièvement sur la touche de fonction d'horloge , pour sélectionner une fonction d'horloge. Vous disposez ensuite de 3 secondes pour régler la fonction d'horloge sélectionnée. Le mode réglage est ensuite quitté automatiquement.

Activer et désactiver l'affichage de l'heure

1. Appuyer sur la touche de fonction d'horloge pendant 6 secondes.
L'affichage de l'heure s'éteint. Si une fonction d'horloge est active, le symbole correspondant reste allumé.
2. Appuyer brièvement sur la touche de fonction d'horloge .

Minuterie

1. Appuyer répétitivement sur la touche de fonction d'horloge , jusqu'à ce que les symboles et s'allument.
2. Régler la durée au moyen du sélecteur rotatif (p.ex. **5:00** minutes).
Le réglage est automatiquement validé. Ensuite l'heure est réaffichée et le temps de la minuterie s'écoule.



Durée de marche

Arrêt automatique après une durée réglée.

1. Régler le mode de fonctionnement et la température.
2. Appuyer répétitivement sur la touche de fonction d'horloge , jusqu'à ce que les symboles et s'allument.
3. Régler la durée de marche à l'aide du sélecteur rotatif (p.ex. **1:30** heures).
4. Appuyer sur la touche Start.

Lors de la position Cuisson à la vapeur , la durée de marche s'écoule seulement après le temps de chauffe.

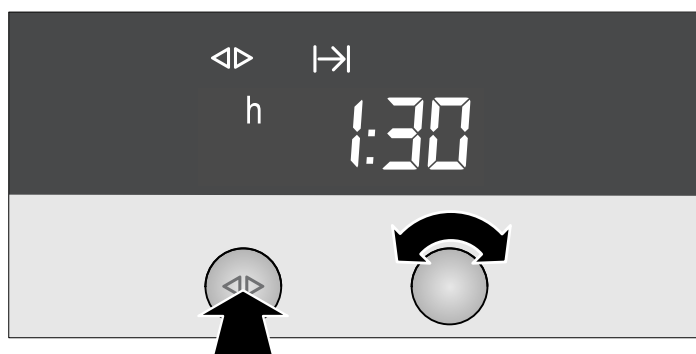



L'appareil s'éteint automatiquement après écoulement de la durée de marche.

1. Ramener le sélecteur du mode de fonctionnement sur la position **O**.
2. Appuyer sur la touche de fonction d'horloge  pour quitter la fonction d'horloge.

Fin du fonctionnement

Arrêt automatique à une heure réglée. Uniquement possible lors des modes de fonctionnement sans vapeur.

1. Régler le mode de fonctionnement et la température. Appuyer sur la touche Start. L'appareil chauffe.
2. Appuyer répétitivement sur la touche de fonction d'horloge , jusqu'à ce que les symboles  et  s'allument.
3. Régler la fin du fonctionnement avec le sélecteur rotatif (p.ex. **12:30** heures).
Le réglage est automatiquement validé. Puis, l'heure s'affiche de nouveau.



L'appareil s'éteint automatiquement à la fin de marche réglée.

1. Ramener le sélecteur du mode de fonctionnement sur la position **O**.
2. Appuyer sur la touche de fonction d'horloge  pour quitter la fonction d'horloge.





Fonctionnement présélectionné

L'appareil se met automatiquement en marche et s'arrête à la fin du fonctionnement préprogrammé.

Veillez à ce que les aliments facilement périssables ne restent pas trop longtemps dans le compartiment de cuisson.

Lors de certains programmes des programmes automatiques, le fonctionnement préprogrammé n'est pas possible.

Lors de la position Cuisson à la vapeur  la durée de fonctionnement s'écoule uniquement après le temps de chauffe. La fin du fonctionnement réglée se reportera donc du temps de chauffe.

1. Régler le mode de fonctionnement et la température.
2. Appuyer répétitivement sur la touche de fonction d'horloge, jusqu'à ce que les symboles  et  s'allument.
3. Régler la durée de fonctionnement à l'aide du sélecteur rotatif (p.ex. **1:30** heures).
4. Appuyer répétitivement sur la touche de fonction d'horloge jusqu'à ce que les symboles  et  s'allument.
5. Régler la fin du fonctionnement avec le sélecteur rotatif (p.ex. **12:30** heures).
6. Appuyer sur la touche Start.



L'appareil se met en attente jusqu'à l'heure appropriée pour se mettre en marche (dans l'exemple à **11:00** heures).

L'appareil s'éteint automatiquement à la fin du fonctionnement réglée (**12:30** heures). Un signal retentit et le symbole  clignote.

1. Ramener le sélecteur du mode de fonctionnement sur la position **O**.
2. Appuyer sur la touche de fonction d'horloge pour terminer le fonctionnement préprogrammé.

Réglage de l'heure

Vous ne pouvez modifier l'heure que si aucune autre fonction d'horloge n'est active.

1. Appuyer répétitivement sur la touche de fonction d'horloge , jusqu'à ce que les symboles  et  s'allument.
2. Régler l'heure avec le sélecteur rotatif.
Le réglage est automatiquement validé.

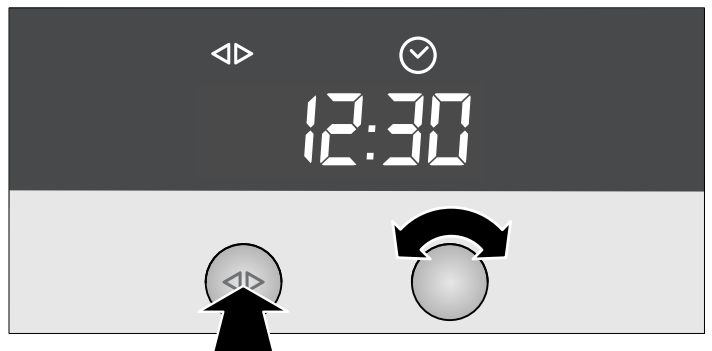

Contrôle, correction ou annulation des réglages

1. Pour contrôler vos réglages, appuyez répétitivement sur la touche de fonction d'horloge , jusqu'à ce que le symbole correspondant s'allume.
2. Le cas échéant, vous pouvez corriger votre réglage à l'aide du sélecteur rotatif.
3. Si vous souhaitez annuler votre réglage, tournez le sélecteur rotatif vers la gauche pour le faire revenir à la valeur initiale.

Programmes automatiques

Avec les programmes automatiques vous pouvez facilement préparer des mets. Il y a 16 groupes de programmes avec au total 70 programmes.

Dans ce chapitre, vous pouvez lire

- comment régler un programme des programmes automatiques
- des indications et des conseils concernant les programmes
- quels programmes vous pouvez régler (tableaux des programmes)

Réglage du programme

Sélectionnez le programme adapté dans les tableaux des programmes. Respectez les indications pour les programmes.

Exemple dans l'illustration : Vous désirez faire cuire à la vapeur 500 g de blanc de poulet frais.

- Groupe de programmes "Volaille"
- Programme "Blanc de poulet, frais, à la vapeur"

Sélectionner le groupe de programmes

1. Appuyer sur le sélecteur du mode de fonctionnement, pour mettre l'appareil en service.
2. Appuyer sur la touche **P**.
Le premier groupe de programmes apparaît dans l'affichage de texte.
3. Tourner le sélecteur du mode de fonctionnement, jusqu'à l'apparition du groupe de programmes désiré.

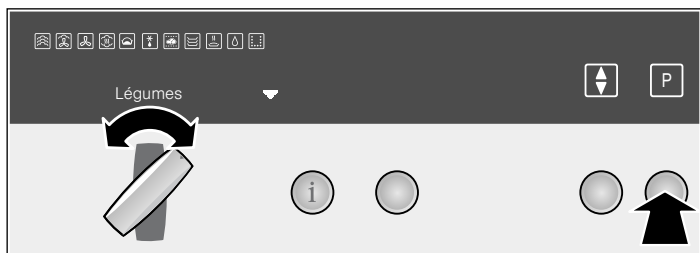

Sélectionner un programme

4. Appuyer sur la touche **↕**.
Le premier programme du groupe de programmes apparaît dans l'affichage de texte.
5. Tourner le sélecteur du mode de fonctionnement jusqu'à l'apparition du programme désiré.



Réglage individuel du résultat de cuisson

6. Appuyer sur la touche **↕**.
Le réglage individuel est marqué "- □□□■□□□ +".
7. Tourner le sélecteur du mode de fonctionnement, pour adapter le résultat de cuisson :
 - vers la gauche : régler un résultat de cuisson plus faible
 - vers la droite : régler un résultat de cuisson plus fort

Vous pouvez aussi adapter durablement le résultat de cuisson pour tous les programmes en même temps (voir le chapitre: Réglages de base).

Entrer le poids

Un poids de référence apparaît dans l'affichage de la température.

8. Tourner le thermostat, pour régler le poids du mets à cuire.
Appuyez sur la touche info **i**, pour appeler maintenant des informations concernant l'accessoire. Elles seront affichées pendant quelques secondes.

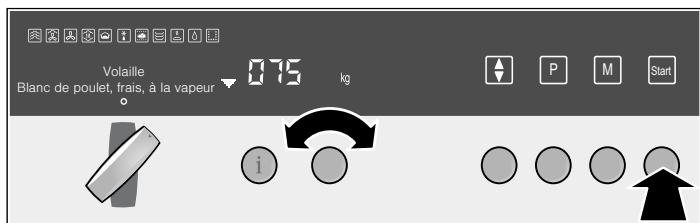

9. Appuyer sur la touche Start pour démarrer le programme.
Le témoin de chauffe n'apparaît pas.

Demander la durée

Appuyer répétitivement sur la touche de fonction d'horloge **<D>**, jusqu'à ce que les symboles **<D>** et **I->** s'allument.

Programme avec fonctionnement préprogrammé

Pour certains programmes vous pouvez régler un fonctionnement préprogrammé **→I**. Le programme démarrera plus tard et finira à l'heure désirée (voir le chapitre : Horloge électronique).

Annuler le programme

Exercer une pression longue sur la touche Stop pour annuler le programme.

Fin du programme

Un signal retentit. Le mode de cuisson est terminé. Appuyer sur le sélecteur du mode de fonctionnement et l'escamoter, pour éteindre l'appareil.

⚠ Risque de s'ébouillanter !

De la vapeur chaude peut s'échapper lors de l'ouverture de la porte de l'appareil. Pendant ou après la cuisson, ouvrir la porte de l'appareil avec prudence. Lors de l'ouverture, ne pas se pencher au-dessus de la porte de l'appareil. Tenez compte du fait que, selon la température, la vapeur n'est pas visible.

Remarques concernant les programmes

Tous les programmes sont conçus pour la cuisson sur un niveau.

Le résultat de cuisson peut varier selon la taille et la qualité des aliments.

Récipients

Utilisez les récipients indiqués. Tous les plats ont été testés avec ces récipients. Le résultat de cuisson peut être différent si vous utilisez un autre récipient.

Lors de la cuisson dans le bac de cuisson perforé, enfournez en plus la plaque à pâtisserie au niveau 1. Cela permet de recueillir le liquide qui s'égoutte.

Quantité/ poids

Placez les aliments dans l'accessoire sans dépasser une hauteur de 4 cm.

La commande des programmes automatiques doit connaître le poids de l'aliment. En cas de morceaux séparés, indiquez toujours le poids du plus gros morceau. Le poids total doit se situer à l'intérieur de la fourchette de poids prédéfinie.

Temps de cuisson

Après le démarrage du programme, le temps de cuisson s'affiche. Il peut changer pendant les 10 premières minutes, car le temps de chauffe dépend entre autres de la température de l'aliment et de l'eau.

Tableaux des programmes

Respectez les indications pour les programmes.

Légumes

Assaisonnez les légumes seulement après la cuisson.

Programme	Nota	Accessoire	Niveau
Chou-fleur à la vapeur / en bouquets*	Bouquets de taille identique	Bac de cuisson perforé + plaque à pâtisserie	3 1
Fleurs de brocoli à la vapeur*	Fleurs de taille identique	Bac de cuisson perforé + plaque à pâtisserie	3 1
Haricots verts cuits à la vapeur*	-	Bac de cuisson perforé + plaque à pâtisserie	3 1
Carottes en rondelles, à la vapeur*	Rondelles d'env. 3 mm d'épaisseur	Bac de cuisson perforé + plaque à pâtisserie	3 1
Chou-rave en rondelles, à la vapeur*	Rondelles d'env. 3 mm d'épaisseur	Bac de cuisson perforé + plaque à pâtisserie	3 1
Choux Bruxelles à la vapeur*	-	Bac de cuisson perforé + plaque à pâtisserie	3 1
Asperges à la vapeur / Asperges blanches*	-	Bac de cuisson perforé + plaque à pâtisserie	3 1
Asperges à la vapeur / Asperges vertes*	-	Bac de cuisson perforé + plaque à pâtisserie	3 1
Macédoine de légumes surgelée, à la vap.	-	Bac de cuisson perforé + plaque à pâtisserie	3 1

* Pour ce programme vous pouvez régler un fonctionnement préprogrammé

Pommes de terre

Assaisonnez les pommes de terre seulement après la cuisson.

Programme	Nota	Accessoire	Niveau
Pommes de terre à l'anglaise*	Taille moyenne, en quartiers, Poids unitaire 30 - 40 g	Bac de cuisson perforé + plaque à pâtisserie	3 1
Pommes de terre robe des champs*	Taille moyenne, Ø 4 - 5 cm	Bac de cuisson perforé + plaque à pâtisserie	3 1

* Pour ce programme vous pouvez régler un fonctionnement préprogrammé

Produits céréaliers

Pesez l'aliment et ajoutez de l'eau dans les proportions appropriées :

- Riz 1:1,5
- Couscous 1:1
- Millet 1:3
- Lentilles 1:2

Indiquez le poids sans liquide.

Remuez les produits céréaliers après la cuisson. L'eau restante est ainsi rapidement absorbée.

Préparer du risotto

Ajoutez de l'eau au risotto en proportion 1:2. Pour le poids, indiquez la quantité totale avec l'eau. Le message " Remuer " apparaît après env. 15 minutes. Remuez le risotto et appuyez sur la touche Start, le cas échéant.

Programme	Nota	Accessoire	Niveau
Riz / Riz long grain	max. 0,75 kg	bac de cuisson non perforé	2
Riz / Riz Basmati	max. 0,75 kg	bac de cuisson non perforé	2
Riz / Riz complet	max. 0,75 kg	bac de cuisson non perforé	2
Couscous	max. 0,75 kg	bac de cuisson non perforé	2
Millet	max. 0,55 kg	bac de cuisson non perforé	2
Risotto	max. 2 kg	bac de cuisson non perforé	2
Lentilles	max. 0,55 kg	bac de cuisson non perforé	2

Gratin

Programme	Nota	Accessoire	Niveau
Gratin salé, ingrédients cuits*	max. 4 cm de hauteur	Grille + plat à gratin	2
Gratin sucré*	max. 4 cm de hauteur	Grille + plat à gratin	2

* Pour ce programme vous pouvez régler un fonctionnement préprogrammé

Volaille

Ne superposez pas les blancs de poulet ou les morceaux de poulet dans le récipient. Vous pouvez mariner les morceaux de poulet au préalable.

Programme	Nota	Accessoire	Niveau
Poulet, frais	Poids total 0,7 - 1,5 kg	Grille + plaque à pâtisserie	2
Morceaux de poulet, frais	Poids individuel 0,04 - 0,35 kg	Grille + plaque à pâtisserie	2
Canard, frais	Poids total 1 - 2 kg	Grille + plaque à pâtisserie	2
Blanc de poulet, frais, à la vapeur	Poids total 0,2 - 1,5 kg	Bac de cuisson perforé + plaque à pâtisserie	3 1

Bœuf

En cas de rosbif, utilisez de préférence du rosbif épais.

Programme	Nota	Accessoire	Niveau
Rôti à braiser, frais*	1 - 1,5 kg	Plaque à pâtisserie	2
Rosbif, frais, cuisson basse temp. / Rosbif, médium**	Poids total 1 - 2 kg	Plaque à pâtisserie	2
Rosbif, frais, cuisson basse temp. / Rosbif, saignant**	Poids total 1 - 2 kg	Plaque à pâtisserie	2

* Pour ce programme vous pouvez régler un fonctionnement préprogrammé

** Bien saisir la viande au préalable

Veau

Programme	Nota	Accessoire	Niveau
Rôti, frais / Rôti maigre*	1 - 2 kg	Grille + plaque à pâtisserie	2
Rôti, frais / Rôti persillé*	1 - 2 kg	Grille + plaque à pâtisserie	2
Poitrine, farcie*	1 - 2 kg	Grille + plaque à pâtisserie	2

* Pour ce programme vous pouvez régler un fonctionnement préprogrammé

Porc

Incisez au préalable la couenne, du milieu vers l'extérieur.

Le rôti avec croûte réussit le mieux avec une pièce de viande dans l'épaule.

Programme	Nota	Accessoire	Niveau
Rôti d'échine désossé, frais*	1 - 2 kg	Grille + plaque à pâtisserie	2
Rôti avec croûte, frais*	0,8 - 2 kg	Grille + plaque à pâtisserie	2
Saucisses*	-	Bac de cuisson perforé + plaque à pâtisserie	3 1

* Pour ce programme vous pouvez régler un fonctionnement préprogrammé

Agneau

Programme	Nota	Accessoire	Niveau
Gigot, frais / sans os, bien cuit	1 - 2 kg	Grille + plaque à pâtisserie	2
Gigot, frais / Sans os, médium, cuiss. basse temp*	1 - 2 kg	Plaque à pâtisserie	2

* Bien saisir la viande au préalable

Rôti de viande hachée

Programme	Nota	Accessoire	Niveau
De viande hachée fraîche	Poids total 0,5 - 2 kg	Plaque à pâtisserie	2

Poisson

Pour préparer du poisson, graissez le bac de cuisson perforé.

Ne superposez pas les poissons entiers, filets de poisson ou bâtonnets de poisson. Indiquez le poids du poisson le plus lourd et choisissez si possible des morceaux de même taille.

Programme	Nota	Accessoire	Niveau
Poisson frais entier à la vap.	0,3 - 2 kg	Bac de cuisson perforé + Plaque à pâtisserie	3 1
Filets de poisson à la vapeur / filet de poisson, frais	Max. 2,5 cm d'épaisseur	Bac de cuisson perforé + Plaque à pâtisserie	3 1
Filets de poisson à la vapeur / poisson, surgelé	Max. 2,5 cm d'épaisseur	Bac de cuisson perforé + Plaque à pâtisserie	3 1
Moules	-	Bac de cuisson perforé + Plaque à pâtisserie	3 1
Anneaux calamar panés, surgelés	0,5 - 1,25 kg	Plaque à pâtisserie + papier cuisson	2
Bâtonnets de poisson	0,5 - 1 kg	Plaque à pâtisserie + papier cuisson	2

Pâtisseries, dessert

Cuire de la brioche tressée

Laissez lever la pâte à la levure du boulanger pendant une demi heure dans le four combi-vapeur à 40 °C.

Préparer de la compote de fruits

Le programme convient uniquement pour des fruits à noyau et des fruits à pépins. Pesez les fruits, ajoutez de l'eau (env. 1/3 de la quantité de fruits) et à convenance du sucre et des épices.

Préparer du riz au lait

Pesez le riz et ajoutez le lait (pour 1 volume de riz, env. 2,5 volumes de lait). Mettez le riz et le lait dans l'accessoire sans dépasser une hauteur de max. 2,5 cm. Remuez après la cuisson. Le lait résiduel est ainsi rapidement absorbé.

Confectionner du yaourt

Chauffez le lait sur la table de cuisson à 90 °C. Laissez-le ensuite refroidir à 40 °C. En cas de lait de conservation, il n'est pas nécessaire de le chauffer.

Pour 100 ml de lait, ajoutez une à deux cuillerées à café de yaourt nature ou la quantité correspondante de ferments lactiques. Versez le mélange dans des pots propres et fermez-les.

Après la préparation, laissez refroidir les pots au réfrigérateur.

Programme	Nota	Accessoire	Niveau
Brioche tressée	0,6 - 1,8 kg	Plaque à pâtisserie + papier cuisson	2
Cake	0,8 -2 kg	Moule démontable graissé avec fond de cyl. Ø 26 cm + grille	2
Compote de fruits*	-	Plaque à pâtisserie	2
Riz au lait	-	Plaque à pâtisserie	2
Yaourt en pots	-	Pots + bac de cuisson perforé	2

* Pour ce programme vous pouvez régler un fonctionnement préprogrammé

Pain, petits pains

Cuire du pain

Les programmes se rapportent à des pains enfournés librement, sans moule. La pâte ne doit pas être trop molle. Avant la cuisson, incisez la pâte à pain à plusieurs endroits avec un couteau pointu, à une profondeur d'env. 1 cm.

Laisser lever de la pâte à pain et la cuire

Le message "Inciser le pain" apparaît après env. 20 minutes. Incisez la pâte et appuyez sur la touche Start, le cas échéant.

Cuire des petits pains frais

Les petits pains devront être à peu près de poids égal. Entrez le poids d'un petit pain individuel.

Programme	Nota	Accessoire	Niveau
Pain bis / Cuire*	0,6 - 2 kg	Plaque à pâtisserie + papier cuisson	2
Pain bis / Laisser lever et cuire	Observer le message	Plaque à pâtisserie + papier cuisson	2
Pain de seigle / Cuire*	0,6 - 2 kg	Plaque à pâtisserie + papier cuisson	2
Pain de seigle / Laisser lever et cuire	Observer le message	Plaque à pâtisserie + papier cuisson	2
Pain blanc / Cuire*	0,4 - 2 kg	Plaque à pâtisserie + papier cuisson	2

* Pour ce programme vous pouvez régler un fonctionnement préprogrammé

Programme	Nota	Accessoire	Niveau
Pain blanc / Laisser lever et cuire	Observer le message	Plaque à pâtisserie + papier cuisson	2
Petits pains / cuire des petits pains frais*	Poids individuel 0,05 - 0,1 kg	Plaque à pâtisserie + papier cuisson	2
Petits pains / cuire des petits pains surgelés	Poids total 0,2 - 1 kg	Plaque à pâtisserie + papier cuisson	2

* Pour ce programme vous pouvez régler un fonctionnement préprogrammé

Réchauffer

Programme	Nota	Accessoire	Niveau
1 Portion*	-	Grille	2
2 Portions*	-	Grille	2
Garnitures, cuites*	-	Plaque à pâtisserie	2
Légumes, cuits*	-	Plaque à pâtisserie	2
Pizza, cuite / Pizza à fond mince*	-	Grille + plaque à pâtisserie	3
Pizza, cuite / Pizza à fond épais*	-	Grille + plaque à pâtisserie	3

* Pour ce programme vous pouvez régler un fonctionnement préprogrammé

Décongélation

Congelez les produits alimentaires si possible à plat et par portion, à -18 °C. Ne congelez pas de grosses quantités. Des aliments décongelés se conservent moins bien et périssent plus rapidement que des aliments frais

Décongelez le mets dans le sac de congélation, dans l'assiette ou dans le bac de cuisson perforé. Enfourné toujours la plaque à pâtisserie en-dessous. Ainsi, les aliments ne restent pas dans l'eau de décongélation et le compartiment de cuisson reste propre.

Tous les programmes de décongélation se rapportent à des aliments crus.

Si nécessaire, séparez les aliments entre-temps ou bien retirez de l'appareil les morceaux déjà décongelés.

Après la décongélation, laissez l'aliment encore reposer pendant 5 - 15 minutes afin que la température s'égalise à l'intérieur.

Risque pour la santé !

Lors de la décongélation d'aliments d'origine animale, enlevez impérativement le liquide de décongélation. Il ne doit jamais entrer en contact avec d'autres aliments. Des germes pourraient être transmis.

Après la décongélation, faites fonctionner le four combi-vapeur pendant 15 minutes en mode Chaleur tournante à 180 °C.

Décongeler du filet de poisson

Ne superposez jamais les filets de poisson.

Décongeler une volaille entière

Enlevez l'emballage avant la décongélation. Laissez reposer la volaille, une fois décongelée. En cas de grosse volaille (p.ex. dindonneau), vous pouvez retirer les abats après un temps de repos d'env. 30 minutes.

Décongeler de la viande

Avec ce programme vous pouvez décongeler des morceaux de rôti individuels.

Dégeler des fruits

Si vous ne désirez que dégeler des fruits, adaptez le résultat de cuisson individuellement.

Programme	Nota	Accessoire	Niveau
Poisson / Poisson entier	Max. 3 cm d'épaisseur	Bac de cuisson perforé + Plaque à pâtisserie	3 1
Poisson / Filet de poisson	Max. 2,5 cm d'épaisseur	Bac de cuisson perforé + Plaque à pâtisserie	3 1
Volaille entière	max. 1,5 kg	Bac de cuisson perforé + Plaque à pâtisserie	3 1
Viande	Poids unitaire max. 1,5 kg	Bac de cuisson perforé + Plaque à pâtisserie	3 1
Baies	-	Bac de cuisson perforé + Plaque à pâtisserie	3 1

Spécial

Stériliser des biberons

Nettoyez toujours les biberons directement après la tétée avec un goupillon. Lavez-les ensuite au lave-vaisselle.

Disposez les biberons dans le bac de cuisson perforé, de sorte qu'ils ne se touchent pas.

Après la stérilisation, séchez les biberons avec un torchon propre. Le processus correspond à la stérilisation classique à l'eau bouillante.

Mise en conserve

Le programme convient pour des fruits à noyau et des fruits à pépins ainsi que pour des légumes (sauf des haricots).

Avant la mise en conserves de potiron, le faire blanchir.

Le programme est conçu pour des bocaux de 1 litre. Pour des bocaux plus grands ou plus petits, vous devez adapter le résultat de cuisson individuellement.

A la fin du programme, ouvrez la porte de l'appareil afin d'éviter que la cuisson se poursuive. Laissez refroidir les bocaux encore quelques minutes dans le compartiment de cuisson.

Le programme est conçu pour des fruits fermes. Si les fruits utilisés ne sont plus bien fermes, adaptez le résultat de cuisson individuellement.

Cuire des œufs

Piquez les œufs avant de les faire cuire. Ne superposez pas les œufs. Le calibre M correspond à un poids unitaire d'env. 50 g.

Programme	Nota	Accessoire	Niveau
Stériliser des biberons*	-	Bac perforé	2
Mise en conserve	En bocaux de 1 litre	Bac perforé + plaque à pâtisserie	3 1
Oeufs / Oeufs durs*	Oeufs calibre M, max. 1,8 kg	Bac perforé + plaque à pâtisserie	3 1
Oeufs / Oeufs à la coque*	Oeufs calibre max. 1 kg	Bac perforé + plaque à pâtisserie	3 1

* Pour ce programme vous pouvez régler un fonctionnement préprogrammé

Memory

Avec Memory, vous pouvez mémoriser jusqu'à 6 réglages personnels et les appeler à tout moment. Memory est utile si vous préparez un plat assez souvent. Vous pouvez également mémoriser un programme des programmes automatiques.

Mémoriser Memory

1. Sélectionner le mode de fonctionnement, une température et une durée de fonctionnement ou un programme des programmes automatiques (Ne pas appuyer sur la touche Start).
2. Appuyer sur la touche **M** pour appeler le menu Memory.
3. Tourner le sélecteur du mode de fonctionnement, pour sélectionner l'un des 6 emplacements de mémoire.
4. Exercer une pression longue sur la touche **M** jusqu'à ce qu'un signal retentisse.
Dans l'affichage de texte apparaît "Memory validée".

Annuler la mémorisation

Appuyer brièvement sur la touche **M** pour quitter le menu Memory sans enregistrer.

Démarrer Memory

1. Régler le sélecteur du mode de fonctionnement sur la position **O**.
2. Placer le mets dans le compartiment de cuisson.
3. Appuyer sur la touche **M** pour appeler le menu Memory.
4. Tourner le sélecteur du mode de fonctionnement, pour sélectionner l'emplacement-mémoire.
5. Appuyer sur la touche Start.
Après le démarrage, vous pouvez modifier la température et la durée de marche (n'est pas possible en cas de programmes des programmes automatiques).

Si vous avez sélectionné la position Cuisson à la vapeur , la durée de marche démarre seulement après le temps de chauffe.

Interrompre Memory (Pause)



Appuyer brièvement sur la touche Stop. La touche Start clignote. Le ventilateur de refroidissement peut continuer de fonctionner. Pour démarrer, appuyer sur la touche Start.

Annuler Memory

Exercer une pression longue sur la touche Stop.

Effacer Memory

Vous pouvez effacer ou reprogrammer Memory.

1. Régler le sélecteur du mode de fonctionnement sur la position **O**.
2. Appuyer sur la touche **M** pour appeler le menu Memory.
3. Tourner le sélecteur du mode de fonctionnement, pour sélectionner l'emplacement-mémoire.
4. Appuyer sur la touche .
Dans l'affichage de texte apparaît "Effacer? : non".
5. Avec le sélecteur du mode de fonctionnement, commuter à "Effacer? : oui"..
6. Appuyer sur la touche , pour effacer Memory.
7. Appuyer brièvement sur la touche **M**, pour quitter le menu Memory.

Sécurité-enfants

Dans ce chapitre, vous apprendrez

- comment verrouiller votre appareil
- comment verrouiller votre appareil de façon permanente

Validation

L'appareil verrouillé ne peut pas être activé par inadvertance ou par une personne non autorisée (par ex. des enfants qui jouent).

Pour activer de nouveau l'appareil, vous devez le déverrouiller. Après le fonctionnement, l'appareil n'est pas verrouillé automatiquement. Verrouillez-le de nouveau ou activez le Verrouillage permanent.

Verrouiller l'appareil

1. Allumer l'appareil.
2. Appuyer sur la touche Info **i** pendant 3 secondes, pour parvenir au menu Réglages de base.
3. Appuyer répétitivement sur la touche Info **i**, jusqu'à ce que **Ⓒ i** (appareil déverrouillé) apparaisse dans l'affichage de la température.
4. Tourner le thermostat, jusqu'à ce que **Ⓒ i i** (appareil verrouillé) apparaisse.
5. Maintenir la touche Info **i** appuyée, jusqu'à ce que le symbole **Ⓒ** apparaisse.

Remarque : En cas de tentative d'activer l'appareil verrouillé, le symbole **-5-** (appareil verrouillé) apparaît.

Déverrouiller l'appareil

1. Maintenir la touche info **i** appuyée jusqu'à ce que **Ⓒ i i** (appareil verrouillé) apparaisse.
2. Tourner le thermostat jusqu'à ce que **Ⓒ i** (appareil déverrouillé) apparaisse.
3. Maintenir la touche info **i** appuyée, jusqu'à ce que le symbole **Ⓒ** s'éteigne.

Verrouillage permanent

L'appareil verrouillé de façon permanente ne peut pas être activé par inadvertance ou par une personne non autorisée (par ex. des enfants qui jouent).

Pour activer l'appareil, vous devez interrompre momentanément le verrouillage permanent. Une fois votre appareil éteint, il se reverrouille automatiquement.

Verrouillage permanent de l'appareil

1. Mettre l'appareil en service.
2. Appuyer sur la touche Info **i** pendant 3 secondes, pour parvenir au menu Réglages de base.
3. Appuyer répétitivement sur la touche Info **i**, jusqu'à ce que **Ⓒ i** (appareil verrouillé) apparaisse dans l'affichage de la température.
4. Tourner le thermostat, jusqu'à ce que **Ⓒ i i** (appareil verrouillé en permanence) apparaisse.
5. Appuyer sur la touche Info **i** pendant 3 secondes. Votre appareil sera verrouillé après 30 secondes. Le symbole **Ⓒ** apparaît.

Remarque : En cas de tentative d'activer l'appareil verrouillé, le symbole **-5P** (appareil verrouillé en permanence) apparaît.

Interrompre le verrouillage permanent

1. Maintenir la touche info **i** appuyée jusqu'à ce que **Ⓒ i i** (appareil verrouillé en permanence) apparaisse.
2. Tourner le thermostat jusqu'à ce que **Ⓒ i** (appareil déverrouillé occasionnellement) apparaisse.
3. Maintenir la touche info **i** appuyée, jusqu'à ce que le symbole **Ⓒ** s'éteigne. Le verrouillage permanent est interrompu.
4. Mettre l'appareil en service dans un délai de 30 secondes. Après la mise hors service, le verrouillage permanent est activé de nouveau après 30 secondes.

Déverrouiller l'appareil de façon permanente

1. Maintenir la touche Info **i** appuyée jusqu'à ce que **Ⓒ i i** (appareil verrouillé en permanence) apparaisse.
2. Tourner le thermostat jusqu'à ce que **Ⓒ i** (appareil déverrouillé occasionnellement) apparaisse.
3. Maintenir la touche Info **i** appuyée, jusqu'à ce que le symbole **Ⓒ** s'éteigne.
4. Dans les 30 secondes, réappuyer sur la touche Info **i** pendant 3 secondes.
5. Appuyer répétitivement sur la touche Info **i**, jusqu'à ce que **Ⓒ i i** (appareil verrouillé en permanence) apparaisse dans l'affichage de la température.
6. Tourner le thermostat jusqu'à ce que **Ⓒ i** (appareil déverrouillé) apparaisse.
7. Appuyer sur la touche Info **i** pendant 3 secondes. L'appareil est déverrouillé de façon permanente.

Réglages de base

Votre appareil possède différents réglages de base qui sont préréglés en usine. Vous pouvez modifier les réglages de base selon vos besoins.

Si vous désirez annuler toutes les modifications, vous pouvez restaurer les réglages usines.

Vous pouvez modifier des réglages de base uniquement lorsque l'appareil est en service.

1. Le cas échéant, régler le sélecteur du mode de fonctionnement sur la position **O**.
2. Maintenir la touche Info **i** appuyée, jusqu'à ce que "Sélection langue" apparaisse dans l'affichage de texte.

3. Appuyer répétitivement sur la touche Info **i** jusqu'à ce que le réglage de base désiré apparaisse dans l'affichage (par ex. "Signal sonore off").
4. Avec le thermostat, modifier le réglage de base (par ex. sur "Signal sonore 2 minutes").
5. Appuyer sur la touche Info **i** pendant 3 secondes. La modification est mémorisée.

Vous pouvez modifier les réglages de base suivants :

Menu Réglages de base		
Sous-menu	Réglage de base	Symbole de réglage
Sprache wählen (=Sélection langue)	Autres langues possibles	
Sécurité-enfants	Le verrouillage n'est pas activé	c 10
	Verrouillage activé	c 11
	Verrouillage permanent activé	c 21
Durée du signal	Signal sonore désactivé	c 30
	Signal sonore 30 secondes	c 31
	Signal sonore 2 minutes	c 32
	Signal sonore 10 minutes	c 33
Démarrage auto	off	c 40
	on	c 41
Réglage individuel	- □□□■□□□ +	c 5...

* Remettre l'appareil aux réglages usines :

- toutes les modifications effectuées dans les réglages de base seront effacées
- Memory est effacé
- un nouvel étalonnage automatique a lieu

Menu Réglages de base		
Sous-menu	Réglage de base	Symbole de réglage
Dureté de l'eau	adoucie	c 60
	1-douce	c 61
	2-moyenne	c 62
	3-dure	c 63
Signal de chauffe vapeur	off	c 70
	on	c 71
Aux réglages usines*	ne pas réinitialiser	c 80
	réinitialiser	c 81

* Remettre l'appareil aux réglages usines :

- toutes les modifications effectuées dans les réglages de base seront effacées
- Memory est effacé
- un nouvel étalonnage automatique a lieu

Coupure de sécurité automatique

La coupure de sécurité automatique est activée uniquement si vous n'effectuez aucun réglage sur une période plus ou moins longue.

La durée après laquelle votre appareil s'éteint dépend de vos réglages.

000 clignote dans l'affichage de la température. Le mode de cuisson est interrompu.

Ramenez le sélecteur du mode de fonctionnement à la position O, pour désactiver la coupure de sécurité automatique. Vous pouvez procéder maintenant à un nouveau réglage.

Entretien et nettoyage

Dans ce chapitre, vous trouverez des informations sur

- l'entretien et le nettoyage de votre appareil
- le système de nettoyage hydrolyse
- le détartrage

Risque de court-circuit !

N'utilisez pas de nettoyeur haute pression ni de nettoyeur à jet de vapeur pour nettoyer votre appareil.

Attention !

Domages de la surface : N'utilisez pas de

- produits agressifs ou récurant
- produits de nettoyage pour four
- nettoyeurs caustiques, agressifs ou contenant du chlore
- nettoyeurs fortement alcoolisés

Si un tel produit arrive sur la façade, essuyez-le immédiatement avec de l'eau.

Attention !

Domages de la surface : Si du détartrant ou du gel de nettoyage pour four et grill arrive sur la façade ou sur d'autres surfaces délicates, essuyez-le immédiatement avec de l'eau.

Éliminez les salissures dans le compartiment de cuisson, dès que l'appareil est refroidi. Des résidus incrustés sont plus difficiles à éliminer ultérieurement.

En cas de salissures plus importantes, utilisez le système de nettoyage (voir le chapitre : Système de nettoyage Hydrolyse).

Les sels sont très agressifs et peuvent occasionner des taches de rouille. Éliminez dans le compartiment de cuisson les résidus de sauces piquantes (ketchup, moutarde) ou de mets salés, immédiatement après le refroidissement.

N'utilisez pas de tampon en paille métallique ni d'éponge à dos récurant.

Nettoyants

Extérieur de l'appareil (avec façade en alu)	Eau additionnée de produit à vaisselle : séchez avec un chiffon doux. Nettoyant non agressif pour vitres - passer horizontalement et sans pression sur la façade en alu avec un chiffon doux pour vitres ou un chiffon microfibrés non pelucheux.
Extérieur de l'appareil (avec façade en inox)	Eau additionnée de produit à vaisselle : séchez avec un chiffon doux. Eliminer immédiatement les tâches de calcaire, de graisse, de fécule et de blanc d'œuf. Des nettoyants spéciaux pour inox sont en vente auprès du service après-vente ou dans le commerce spécialisé.
Intérieur du compartiment de cuisson avec coupelle d'évaporation	Eau chaude additionnée de produit à vaisselle ou eau au vinaigre – utiliser l'éponge de nettoyage fournie ou une brosse douce. Attention ! Le compartiment de cuisson peut rouiller : Ne pas utiliser d'éponges en acier ni à dos récurant. En cas de fortes salissures, utilisez exclusivement le gel de nettoyage pour four et grill recommandé par le service après-vente (référence 463 582, également en vente dans la boutique en ligne). Respectez les recommandations du fabricant. D'autres produits de nettoyage pour four peuvent occasionner des dommages sur l'appareil. La lampe dans le compartiment de cuisson et les joints de la porte, la lampe et la coupelle d'évaporation ne doivent pas entrer en contact avec le gel. Laisser agir au maximum 12 heures et ne pas mettre l'appareil en marche pendant ce temps. Rincer ensuite soigneusement le compartiment de cuisson à l'eau (p.ex. avec un vaporisateur), afin d'éliminer tous les restes de gel.
Filtre de graisse	Enlever le filtre de graisse situé sur la paroi arrière du compartiment de cuisson en le retirant par le haut et le nettoyer à l'eau chaude additionnée de produit à vaisselle ou au lave-vaisselle. Nettoyez le filtre de graisse après chaque cuisson fortement salissante. ⚠ Risque de blessure ! Vous pourriez vous blesser aux crochets du filtre de graisse. Nettoyez le filtre de graisse prudemment. Placez le filtre de graisse dans le lave-vaisselle de sorte que les crochets soient orientés vers le bas.
Réservoir d'eau	Eau additionnée de produit à vaisselle – Ne pas nettoyer au lave-vaisselle !
Logement du réservoir	Sécher après chaque utilisation
Joint dans le couvercle du réservoir d'eau	Bien sécher après chaque utilisation
Supports	voir chapitre : Nettoyage des supports
Vitres de la porte	voir chapitre : Nettoyage des vitres de la porte Attention ! Dommages de la surface : Après avoir nettoyé les vitres de porte avec un nettoyant pour vitres, essuyez-les pour les sécher. Sinon, des taches définitives peuvent survenir.
Joint de porte	Eau chaude additionnée de produit à vaisselle
Accessoire	Faire tremper dans de l'eau chaude additionnée de produit à vaisselle. Nettoyer avec une brosse ou une éponge à vaisselle ou au lave-vaisselle. En cas de décolorations dues à des féculents (p.ex. du riz), nettoyer à l'eau vinaigrée

Eponge de nettoyage

L'éponge de nettoyage jointe est très absorbante. Utilisez l'éponge de nettoyage uniquement pour nettoyer le compartiment de cuisson et pour éliminer l'eau résiduelle dans la coupelle d'évaporation.

Lavez soigneusement l'éponge de nettoyage avant la première utilisation. Vous pouvez passer l'éponge de nettoyage au lave-linge (lessive à 95°).

Chiffon microfibrés

Le chiffon microfibrés alvéolé est idéal pour le nettoyage des surfaces délicates, telles que verre, vitrocéramique, inox ou aluminium (référence 460 770, également en vente dans notre boutique en ligne). Il élimine en une seule opération de travail les salissures aqueuses et graisseuses.

Plat à rôtir

Pour le rôtissage, utilisez si possible le plat à rôtir (référence Z1684X3, également en vente dans la boutique en ligne). Cela permet de réduire nettement l'encrassement du compartiment de cuisson par des projections de rôtissage.

Système de nettoyage hydrolyse

Le système de nettoyage permet de décoller des salissures dans le compartiment de cuisson à l'aide de vapeur. Elles peuvent ensuite être éliminées facilement.

Le système de nettoyage comprend :

- Nettoyage (env. 30 minutes), videz ensuite la coupelle d'évaporation et essuyez l'appareil à l'intérieur
- 1er rinçage (20 secondes), videz ensuite la coupelle d'évaporation
- 2ème rinçage (20 secondes), éliminez ensuite l'eau restante

Les trois étapes doivent être complètement achevées. Ce n'est qu'après le 2ème rinçage que l'appareil est de nouveau opérationnel.

Préparatifs

Laissez refroidir le compartiment de cuisson et retirez les accessoires. Nettoyez la coupelle d'évaporation avec l'éponge de nettoyage fournie.

Versez une goutte de produit à vaisselle dans la coupelle d'évaporation située au fond du compartiment de cuisson.

Démarrer le système de nettoyage

1. Appuyer sur le sélecteur du mode de fonctionnement pour le faire sortir.
L'appareil se met en service.
2. Tourner le sélecteur du mode de fonctionnement sur Nettoyage hydrolyse .
3. Remplir le réservoir d'eau jusqu'au repère "max" avec de l'eau et l'introduire.
4. Appuyer sur la touche Start.
Le nettoyage se déroule. La lampe dans le compartiment de cuisson reste éteinte. L'affichage de température indique **EC5**.

Vider la coupelle d'évaporation et essuyer l'appareil

Un signal retentit au bout d'env. 30 minutes. Dans l'affichage de texte apparaît "Essuyer l'appareil".

1. Ouvrir la porte de l'appareil.
2. Retirer les supports du compartiment de cuisson et les nettoyer (voir le chapitre : Nettoyage des supports).
3. Essuyer les salissures décollées dans le compartiment de cuisson et dans la coupelle d'évaporation, avec une brosse douce et l'éponge de nettoyage.
4. Remplir le réservoir d'eau, le cas échéant, et le remettre en place.
5. Fermer la porte de l'appareil.

1er rinçage

Appuyer sur la touche Start.
L'appareil se rince. "1.Rinçage" apparaît dans la visualisation.

Vider la coupelle d'évaporation

Le texte "Vider la coupelle" apparaît dans la visualisation au bout de 20 secondes.

1. Ouvrir la porte de l'appareil.
2. Rincer soigneusement l'éponge de nettoyage.
3. Avec l'éponge de nettoyage, enlever l'eau restant dans la coupelle d'évaporation.
4. Fermer la porte de l'appareil.

2ème rinçage

Appuyer sur la touche Start.
L'appareil se rince. "2.Rinçage" apparaît dans la visualisation.

Éliminer l'eau résiduelle

Les textes "Terminer" et "Vider la coupelle" apparaissent dans l'affichage de texte au bout de 20 secondes.

1. Ouvrir la porte de l'appareil.
2. Avec l'éponge de nettoyage, enlever l'eau restant dans la coupelle d'évaporation.
3. Essuyer le compartiment de cuisson avec l'éponge de nettoyage et sécher avec un chiffon doux.
4. Ramener le sélecteur du mode de fonctionnement sur la position .
5. Appuyer sur le sélecteur du mode de fonctionnement et l'escamoter, pour éteindre l'appareil.

Le système de nettoyage est terminé.

Annulation du mode nettoyage

Remarque : Après l'annulation du système de nettoyage vous devez rincer deux fois l'appareil. Jusqu'à la fin du deuxième processus de rinçage, l'appareil est verrouillé pour d'autres utilisations.

1. Exercer une pression longue sur la touche Stop, pour annuler le nettoyage.
Afin que du produit à vaisselle ne reste pas dans l'appareil, vous devez rincer deux fois après une annulation.
2. Appuyer sur la touche Start.
Dans la visualisation s'affiche "Essuyer l'appareil".
3. Le cas échéant, remplir le réservoir d'eau, le remettre en place et appuyer sur la touche Start.

Procédez maintenant comme décrit dans le paragraphe "Vider la coupelle d'évaporation et essuyer l'appareil".

Détartrage

Afin de garantir que votre appareil continue de fonctionner correctement, vous devez le détartrer régulièrement. L'affichage "Détartrer l'appareil" vous le rappellera.

Le détartrage n'est pas nécessaire si vous utilisez exclusivement de l'eau adoucie.

Le détartrage est constitué de :

- Détartrage (env. 30 minutes), videz ensuite la coupelle d'évaporation et remplissez à nouveau le réservoir d'eau
- 1er rinçage (20 secondes), videz ensuite la coupelle d'évaporation
- 2ème rinçage (20 secondes), éliminez ensuite l'eau restante

Les trois étapes doivent être complètement achevées. Ce n'est qu'après le 2ème rinçage que l'appareil est de nouveau opérationnel.

Détartrant

Pour le détartrage, utilisez exclusivement le détartrant liquide recommandé par le service après-vente (référence 311 138, également en vente dans la boutique en ligne). Les autres détartrants risquent d'endommager l'appareil.

1. Mélanger 300 ml d'eau et 60 ml de détartrant liquide de façon à obtenir une solution détartrante.
2. Vider le réservoir d'eau et le remplir de la solution détartrante.

Attention !

Dommages de la surface : Si du détartrant arrive sur la façade ou sur d'autres surfaces délicates, essuyez-le immédiatement avec de l'eau.

Démarrer le détartrage

Le compartiment de cuisson doit être complètement refroidi.

1. Appuyer sur le sélecteur du mode de fonctionnement pour le faire sortir.
L'appareil se met en service.
2. Tourner le sélecteur du mode de fonctionnement sur Détartrage .
3. Introduire le réservoir d'eau contenant la solution détartrante et fermer la porte de l'appareil.
4. Appuyer sur la touche Start.
Le détartrage se déroule. La lampe dans le compartiment de cuisson reste éteinte.

Vider la coupelle d'évaporation et remettre de l'eau dans le réservoir

Un signal retentit au bout d'env. 30 minutes. Dans l'affichage de texte apparaît "Vider la coupelle et remettre de l'eau dans réservoir".

1. Ouvrir la porte de l'appareil.
2. Eliminer la solution détartrante de la coupelle d'évaporation à l'aide de l'éponge de nettoyage fournie.
3. Rincer soigneusement le réservoir d'eau, le remplir d'eau et le remettre en place.
Dans l'affichage de texte apparaît "Appareil prêt au rinçage" et "1er rinçage".
4. Fermer la porte de l'appareil.

1er rinçage

Appuyer sur la touche Start.
L'appareil se rince. "1.Rinçage" apparaît dans la visualisation.

Vider la coupelle d'évaporation

Le texte "Vider la coupelle" apparaît dans la visualisation au bout de 20 secondes.

1. Ouvrir la porte de l'appareil.
2. Rincer soigneusement l'éponge de nettoyage.
3. Avec l'éponge de nettoyage, enlever l'eau restant dans la coupelle d'évaporation.
4. Fermer la porte de l'appareil.

2ème rinçage

Appuyer sur la touche Start.
L'appareil se rince. "2.Rinçage" apparaît dans la visualisation.

Eliminer l'eau résiduelle

Les textes "Terminer" et "Vider la coupelle" apparaissent dans l'affichage de texte au bout de 20 secondes.

1. Ouvrir la porte de l'appareil.
2. Avec l'éponge de nettoyage, enlever l'eau restante dans la coupelle d'évaporation.
3. Essuyer le compartiment de cuisson avec l'éponge de nettoyage et sécher avec un chiffon doux.
4. Ramener le sélecteur du mode de fonctionnement sur la position O.
5. Appuyer sur le sélecteur du mode de fonctionnement et l'escamoter, pour éteindre l'appareil.

Le détartrage est terminé.

Annuler le détartrage

Remarque : Après l'annulation du détartrage vous devez rincer deux fois l'appareil. Jusqu'à la fin du deuxième processus de rinçage, l'appareil est verrouillé pour d'autres utilisations.

1. Exercer une pression longue sur la touche Stop, pour annuler le détartrage.
Afin que de la solution détartrante ne reste pas dans l'appareil, vous devez rincer deux fois après une annulation.
2. Appuyer sur la touche Start.
Dans l'affichage de texte apparaît "Vider la coupelle et remettre de l'eau dans réservoir".

Procédez maintenant comme décrit dans le paragraphe "Vider la coupelle d'évaporation et remettre de l'eau dans le réservoir".

Détartrer uniquement la coupelle d'évaporation

Si vous ne désirez pas détartrer l'appareil complet, mais uniquement la coupelle d'évaporation dans le compartiment de cuisson, vous pouvez également utiliser "Détartrage".

Seule différence :

1. Mélanger 100 ml d'eau et 20 ml de détartrant liquide de façon à obtenir une solution détartrante.
2. Remplir complètement la coupelle d'évaporation de solution détartrante.
3. Remplir le réservoir d'eau uniquement d'eau.
4. Démarrer "Détartrage" comme décrit.

Vous pouvez aussi détartrer la coupelle d'évaporation manuellement.

Décrocher et accrocher la porte de l'appareil

Pour faciliter le nettoyage, vous pouvez décrocher la porte de l'appareil.

Décrocher la porte de l'appareil

1. Pousser vers l'intérieur les deux verrous sur le dessous de la porte (fig. A).
2. Entrouvrir la porte de l'appareil (fig. B).
3. Soulever légèrement la poignée avec les deux pouces et retirer la porte de l'appareil vers le haut.

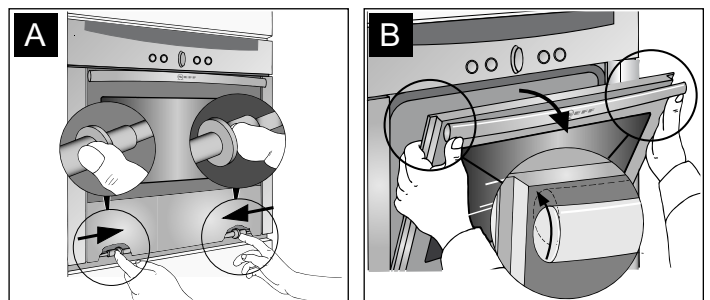

Accrocher la porte de l'appareil

Remonter la porte de l'appareil après le nettoyage.

1. Introduire la porte de l'appareil en position inclinée par les galets de guidage (fig. C).
2. Soulever légèrement la poignée avec les deux pouces jusqu'à la position horizontale, jusqu'à ce que la porte de l'appareil s'enclenche.
3. Fermer la porte de l'appareil.
4. Pousser vers l'extérieur les deux verrous sur le dessous de la porte (fig. D).

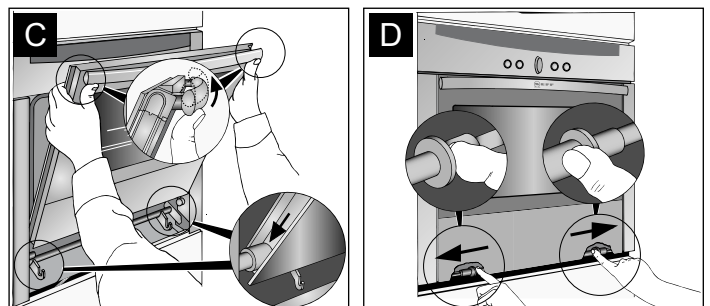

Nettoyage des supports

Vous pouvez enlever les supports pour les nettoyer.

⚠ Risque de brûlure dû aux pièces chaudes de le compartiment de cuisson !

Attendez que le compartiment de cuisson soit refroidi.

Décrocher les supports

Remarque : Pivoter le support à l'avant au maximum jusqu'à la butée, sinon la paroi latérale de l'appareil risque d'être tordue.

1. Pousser le support à l'avant délicatement vers le haut jusqu'à ce qu'il se désenclenche et le détacher de la suspension latérale (fig. A).
2. Décrocher le support de la suspension et l'enlever (fig. B).

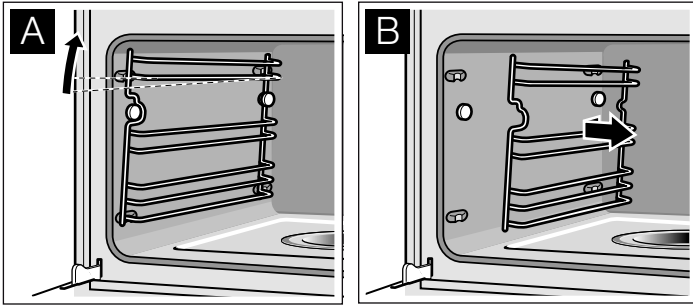

3. Nettoyer les supports avec du produit à vaisselle et une éponge à vaisselle/brosse ou nettoyer les supports au lave-vaisselle.

Accrocher les supports

1. Orienter le support les indentations vers le haut.
2. Accrocher le support à l'arrière et le pousser vers l'arrière, jusqu'à ce qu'il s'enclenche (fig. C).
3. Accrocher le support à l'avant dans la suspension et l'appuyer vers le bas, jusqu'à ce qu'il s'encliquete et qu'il soit à nouveau fixé horizontalement dans l'appareil (fig. D).

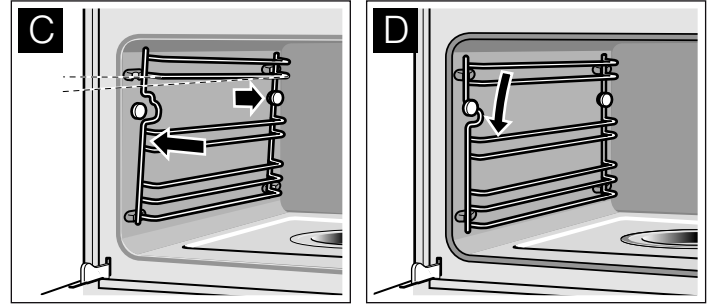

Les supports ne s'adaptent respectivement que d'un côté.

Incidents et dépannage





Il se peut qu'une petite panne gêne le bon fonctionnement de votre appareil. Observez les indications suivantes, avant d'appeler le service après-vente.

Seuls les techniciens spécialisés du service après-vente sont habilités à effectuer des réparations. Des réparations incorrectes peuvent engendrer des risques considérables pour l'utilisateur.

Risque de choc électrique !

- Les travaux sur l'électronique de l'appareil doivent uniquement être effectués par un spécialiste.
- Couper impérativement l'alimentation de l'appareil avant de procéder aux travaux de réparation sur la commande électronique. Actionnez le coupe-circuit automatique ou retirez le fusible dans le tableau de fusibles de votre domicile.

Panne	Cause possible	Remarques/Remèdes
L'appareil ne fonctionne pas	La fiche n'est pas connectée	Connecter l'appareil au secteur
	Panne de courant	Vérifier si d'autres appareils de cuisine fonctionnent
	Fusible défectueux	Vérifier dans le coffret à fusibles, si le fusible pour l'appareil est en bon état
	Manipulation incorrecte	Couper le fusible pour l'appareil dans le boîtier à fusibles et le réarmer après env. 10 secondes
L'appareil ne peut pas être mis en marche	La porte de l'appareil n'est pas complètement fermée	Fermer la porte de l'appareil
	L'appareil n'est pas éteint	Ramener le sélecteur du mode de fonctionnement sur la position O et remettre en service
Il est impossible de démarrer l'appareil, "Détravage" apparaît dans l'affichage de texte	Le détartrage a été annulé	Appuyer sur la touche Start. Rincer ensuite l'appareil deux fois (voir le chapitre : Détravage. Procédez comme décrit dans le paragraphe "Vider la coupelle d'évaporation et remettre de l'eau dans le réservoir").
Il est impossible de démarrer l'appareil, "Nettoyage" apparaît dans l'affichage de texte	Le système de nettoyage a été annulé	Appuyer sur la touche Start. Rincer ensuite l'appareil deux fois (voir le chapitre : Système de nettoyage hydrolyse. Procédez comme décrit dans le paragraphe "Vider la coupelle d'évaporation et essuyer l'appareil").
0:00 clignote dans l'affichage de l'heure	Panne de courant	Régler l'heure de nouveau (voir chapitre : Horloge électronique)
0:00 clignote dans l'affichage de l'heure, rrrr apparaît dans l'affichage de la température	Panne de courant pendant la cuisson	Appuyer sur la touche de fonction d'horloge , régler de nouveau l'heure (voir chapitre : Horloge électronique)

Panne	Cause possible	Remarques/Remèdes
L'appareil n'est pas en marche. Une durée est affichée dans la visualisation	La touche Start n'a pas été appuyée après le réglage	Appuyer sur la touche Start ou effacer le réglage à l'aide de la touche Stop
"Coupure de sécurité" apparaît dans l'affichage de texte, 000 clignote dans l'affichage de la température	La coupure automatique de sécurité est active	Ramener le sélecteur du mode de fonctionnement sur la position O et l'encliqueter
000 clignote dans l'affichage de température	L'appareil n'est pas éteint	Ramener le sélecteur du mode de fonctionnement sur la position O et l'encliqueter
Le message "Remplir le réservoir d'eau" apparaît bien que le réservoir d'eau soit plein	Le réservoir d'eau est mal introduit	Introduire le réservoir d'eau jusqu'à ce qu'il s'encliquette
	Le système de détection ne fonctionne pas	Appeler le service après-vente
L'affichage "Remplir le réservoir d'eau" apparaît, bien que le réservoir d'eau ne soit pas encore vide ou alors le réservoir d'eau est vide, mais le message "Remplir le réservoir d'eau" n'apparaît pas	Le réservoir d'eau est encrassé. Les indicateurs mobiles du niveau d'eau sont bloqués	Secouer le réservoir d'eau et le nettoyer. Si les particules ne peuvent pas être détachées, acheter un réservoir d'eau neuf auprès du service après-vente
Le réservoir d'eau se vide sans raison apparente. La coupelle d'évaporation déborde	Le réservoir d'eau est mal fermé	Fermer le couvercle jusqu'à ce qu'il s'encliquette nettement
	Le joint dans le couvercle du réservoir est encrassé	Nettoyer le joint
	Le joint dans le couvercle du réservoir est défectueux	Acheter un réservoir d'eau neuf auprès du service après-vente
La coupelle d'évaporation est vide, bien que le réservoir d'eau soit plein	Le réservoir d'eau est mal introduit	Introduire le réservoir d'eau jusqu'à ce qu'il s'encliquette
	La conduite d'alimentation est obstruée	Détartrer l'appareil. Vérifier si la classe de dureté de l'eau est correctement réglée
Dans l'affichage de texte apparaît "Vider le réservoir/nettoyer ?"	L'appareil n'a pas été utilisé depuis au moins deux jours et le réservoir d'eau est plein	Vider le réservoir d'eau et le nettoyer. Vider toujours le réservoir d'eau après la cuisson
Un bruit "Plopp" se fait entendre pendant la cuisson	Il s'agit d'un effet froid/chaud en cas de produit surgelé, dû à la vapeur d'eau	C'est normal
Il y a une très forte production de vapeur lors de la cuisson à la vapeur	L'appareil est étalonné automatiquement	C'est normal
Il y a de nouveau une très forte production de vapeur lors de la cuisson à la vapeur	L'appareil ne peut pas s'étalonner automatiquement lors de courtes durées de cuisson	Remettre l'appareil aux réglages usine (voir le chapitre : Réglages de base). Démarrer ensuite la position cuisson à la vapeur  pour 20 minutes à 100 °C
De la vapeur s'échappe par les fentes d'aération pendant la cuisson		C'est normal
L'appareil ne produit plus correctement de la vapeur	L'appareil est entartré	Détartrer l'appareil (voir le chapitre : Détartrage)
Le message d'erreur "E011" apparaît dans l'affichage de la température	Une touche a été pressée trop longtemps ou est bloquée	Appuyer sur la touche de fonction d'horloge  pour effacer le message d'erreur. Appuyer sur toutes les touches l'une après l'autre et vérifier si elles sont propres
Un message d'erreur "E..." apparaît dans l'affichage de la température	Défaillance technique	Appuyer sur la touche de fonction d'horloge  pour effacer le message d'erreur, régler l'heure de nouveau, le cas échéant. Si le message d'erreur réapparaît, appeler le service après-vente
L'appareil ne chauffe plus. Le deux-point clignote dans l'affichage de l'heure. Dans l'affichage de la température apparaît p.ex. 100a	Une combinaison de touches a été actionnée	Eteindre l'appareil, appuyer sur la touche Info i pendant 3 secondes, appuyer ensuite sur la touche de fonction d'horloge  pendant 4 secondes, appuyer ensuite sur la touche Info i pendant 3 secondes

Changer l'ampoule dans le compartiment de cuisson

Des ampoules halogènes thermostables 230 V/25 W avec joints sont en vente auprès de notre service après-vente. Veuillez indiquer les numéros E et FD de votre appareil.

Risque de brûlure !

Laissez refroidir le compartiment de cuisson et la lampe dans le compartiment de cuisson avant de changer l'ampoule dans le compartiment de cuisson.

Utilisez toujours des gants pour enlever l'ampoule halogène de son emballage, sinon la durée de vie de l'ampoule sera plus courte.

1. Enlever le fusible dans le boîtier à fusibles ou débrancher la fiche secteur.
2. Dévisser le cache en le tournant vers la gauche.
3. Retirer l'ampoule et la remplacer par un type d'ampoule identique.
4. Glisser les joints neufs et la bague de serrage sur le cache en verre, en respectant l'ordre correct.

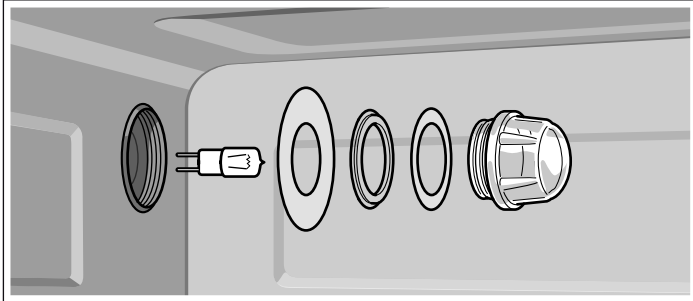

5. Revisser le cache en verre doté des joints.
6. Brancher l'appareil sur le secteur et régler de nouveau l'heure.

Ne jamais utiliser l'appareil sans le cache en verre et les joints !

Changer le cache en verre ou les joints

Si le cache en verre est défectueux ou bien si les joints sont défectueux, vous devez le/les remplacer. Veuillez indiquer au service après-vente les numéros E et FD de votre appareil.

Remplacement du joint de porte

Si le joint de porte à l'extérieur du compartiment de cuisson est défectueux, il doit être remplacé. Des joints de rechange pour votre appareil sont en vente auprès du service après-vente. Veuillez indiquer les numéros E et FD de votre appareil.

1. Ouvrir la porte de l'appareil.
2. Enlever l'ancien joint de porte.
3. Enfiler à un endroit le joint de porte neuf et le rentrer tout autour. Les extrémités du joint doivent se joindre sur le côté.
4. Revérifier en particulier dans les angles si le joint de porte est correctement en place.

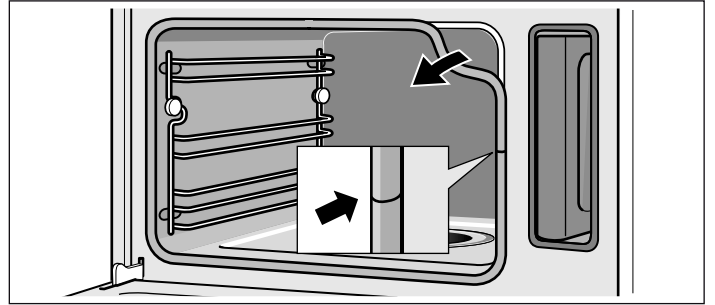

Service après-vente

Si votre appareil a besoin d'être réparé, notre service après-vente se tient à votre disposition. Nous trouvons toujours une solution appropriée pour éviter des visites inutiles d'un technicien.

Numéros de produit E et de fabrication FD

Lors de votre appel, veuillez indiquer le numéro de produit (n° E) et le numéro de fabrication (n° FD), afin que nous puissions vous apporter une assistance qualifiée. En ouvrant la porte de l'appareil, vous trouverez en bas sur le côté gauche la plaque signalétique comportant ces numéros.

Pour éviter d'avoir à les rechercher en cas de besoin, vous pouvez inscrire ici les données de votre appareil et le numéro de téléphone du service après-vente.

N° E

N° FD

Service après-vente ☎

Tenez compte du fait que la visite d'un technicien du SAV n'est pas gratuite en cas de manipulation incorrecte, même pendant la période de garantie.

Vous trouverez les données de contact pour tous les pays dans l'annuaire ci-joint du service après-vente.

Commande de réparation et conseils en cas de dérangements

B 070 222 143

FR 01 40 10 42 10

CH 0848 840 040

Faites confiance à la compétence du fabricant. Vous garantissez ainsi que la réparation sera effectuée par des techniciens formés qui possèdent les pièces de rechange d'origine pour votre appareil.

Protection de l'environnement

Élimination écologique

Éliminez l'emballage en respectant l'environnement.



Cet appareil est marqué selon la directive européenne 2012/19/UE relative aux appareils électriques et électroniques usagés (waste electrical and electronic equipment - WEEE).

La directive définit le cadre pour une reprise et une récupération des appareils usagés applicables dans les pays de la CE.

Conseils pour économiser de l'énergie

- Préchauffez l'appareil seulement si cela est indiqué dans la recette ou dans les tableaux de la notice d'utilisation.
- Ouvrez le plus rarement possible la porte de l'appareil pendant la cuisson.

- Pour cuire des pâtisseries, utilisez des moules de couleur foncée, laqués noirs ou émaillés. Ces types de moules absorbent bien la chaleur.
- Si vous voulez faire cuire plusieurs gâteaux, faites-les cuire les uns après les autres. Le four combi-vapeur étant encore chaud. Le temps de cuisson diminue au deuxième gâteau. Vous pouvez également enfourner deux moules à cake l'un à côté de l'autre.
- Si les temps de cuisson sont assez longs, vous pouvez éteindre le four combi-vapeur 10 minutes avant la fin de la durée impartie puis terminez la cuisson avec la chaleur résiduelle.
- Lors de la cuisson à la vapeur vous pouvez faire cuire simultanément sur plusieurs niveaux. En cas de mets avec des temps de cuisson différents, enfournez d'abord le mets demandant le temps le plus long.

Tableaux et conseils

Dans les tableaux, vous trouverez un choix de plats qui se préparent facilement au four combi-vapeur. Ils vous indiquent quel mode de fonctionnement, quel accessoire et quelle durée de cuisson vous devez choisir de préférence. Les indications sont valables pour un enfournement dans l'appareil froid, sauf indication contraire.

Accessoire

Utilisez les accessoires fournis avec l'appareil. Lors de la cuisson à la vapeur dans le bac de cuisson perforé, insérez toujours la plaque à pâtisserie en dessous. Cela permet de recueillir le liquide qui s'égoutte.

Récipients

Si vous utilisez un récipient, placez-le toujours au milieu de la grille.

Le récipient doit résister à la chaleur et à la vapeur. Si les ustensiles sont épais, les temps de cuisson sont plus longs. Recouvrez d'une feuille alu les aliments qui normalement se préparent au bain-marie (p.ex. pour faire fondre du chocolat).

Filtre de graisse

Laissez le filtre de graisse dans le compartiment de cuisson lors de toutes les utilisations.

Position cuisson vapeur

La cuisson à la vapeur est une façon particulièrement diététique pour cuire des mets. La vapeur enveloppe le mets et empêche ainsi la perte de substances nutritives des aliments. La cuisson a lieu sans surpression. La forme, la couleur et l'arôme typique des mets sont conservés.

Temps de cuisson et quantités à cuire

Les temps de cuisson lors de la cuisson à la vapeur dépendent de la taille des pièces, mais sont indépendants de la quantité totale. L'appareil peut cuire à la vapeur au maximum 2 kg d'aliments.

Respectez les tailles des pièces indiquées dans les tableaux. En cas de pièces plus petites, le temps de cuisson est plus

court, il est plus long si les pièces sont plus grosses. Le temps de cuisson est également influencé par la qualité et le degré de maturation. C'est pourquoi les valeurs dans les tableaux ne sont qu'indicatives.

Répartir les aliments uniformément

Répartissez toujours les aliments uniformément dans le récipient. Si les couches sont de hauteur différente, ils ne cuisent pas régulièrement.

Aliments sensibles à la pression

Les aliments sensibles à la pression ne doivent pas être déposés en couches trop hautes dans le bac de cuisson. Il est préférable d'utiliser deux bacs.

Cuisson simultanée de plusieurs plats

Vous pouvez cuire à la vapeur des menus complets simultanément, sans un transfert de goût. Enfourez en premier le mets demandant la durée de cuisson la plus longue et ajoutez les autres au moment approprié. Tous les mets seront ainsi prêts en même temps.

La durée de cuisson totale s'allonge lors de la multicuisson, car de la vapeur s'échappe lors de chaque ouverture de la porte de l'appareil et l'appareil doit être chauffé de nouveau.

Chaleur tournante

La chaleur tournante est idéale pour la cuisson de pâtisseries sucrées et épicées, les rôtis à braiser et différents gâteaux.

CircoSteam®

En raison de la combinaison air pulsé et vapeur, le mode CircoSteam® est idéal pour préparer des rôtis, poulets et des pains et pâtisseries, tels que de la pâtisserie à pâte levée.

Les rôtis et les poulets seront croustillants à l'extérieur et juteux à l'intérieur. De plus, la viande perdra moins en poids.

Les pains et pâtisseries, tels que de la pâtisserie à pâte levée, auront un bel aspect et ne se dessèchent pas.

Légumes

Placer les légumes dans le bac de cuisson perforé et enfourner au niveau 3. Enfouir la plaque à pâtisserie en-dessous au niveau 1. Cela permet de recueillir le liquide qui s'égoutte.

Aliment	Taille des pièces	Accessoire	Mode de fonctionnement	Température en °C	Temps de cuisson en min.
Artichauts	entiers	Perforé + plaque à pâtisserie	Position cuisson vapeur	100	30 - 35
Chou-fleur	entier	Perforé + plaque à pâtisserie	Position cuisson vapeur	100	30 - 40
Chou-fleur	bouquets	Perforé + plaque à pâtisserie	Position cuisson vapeur	100	10 - 15
Brocolis	fleurs	Perforé + plaque à pâtisserie	Position cuisson vapeur	100	8 - 10
Petits pois	-	Perforé + plaque à pâtisserie	Position cuisson vapeur	100	5 - 10
Fenouil	rondelles	Perforé + plaque à pâtisserie	Position cuisson vapeur	100	10 - 14
Légumes farcis (courgettes, aubergines, poivrons)	ne pas pré-cuire les légumes	Plaque à pâtisserie au niveau 2	CircoSteam®	160 - 180	15 - 30
Flan de légumes	-	Moule de bain-marie 1,5 l + grille au niveau 2	Position cuisson vapeur	100	50 - 70
Haricots verts	-	Perforé + plaque à pâtisserie	Position cuisson vapeur	100	15 - 20
Carottes	rondelles	Perforé + plaque à pâtisserie	Position cuisson vapeur	100	10 - 20
Chou-rave	rondelles	Perforé + plaque à pâtisserie	Position cuisson vapeur	100	15 - 20
Poireaux	rondelles	Perforé + plaque à pâtisserie	Position cuisson vapeur	100	4 - 6
Maïs	entiers	Perforé + plaque à pâtisserie	Position cuisson vapeur	100	25 - 35
Bettes*	bâtonnets	Perforé + plaque à pâtisserie	Position cuisson vapeur	100	8 - 10
Asperges, vertes*	entières	Perforé + plaque à pâtisserie	Position cuisson vapeur	100	7 - 12
Asperges, blanches*	entières	Perforé + plaque à pâtisserie	Position cuisson vapeur	100	10 - 15
Epinards*	-	Perforé + plaque à pâtisserie	Position cuisson vapeur	100	2 - 3
Romanesco	fleurs	Perforé + plaque à pâtisserie	Position cuisson vapeur	100	8 - 10
Choux de Bruxelles	choux	Perforé + plaque à pâtisserie	Position cuisson vapeur	100	20 - 30
Betterave rouge	entière	Perforé + plaque à pâtisserie	Position cuisson vapeur	100	40 - 50
Chou rouge	en lanières	Perforé + plaque à pâtisserie	Position cuisson vapeur	100	30 - 35
Chou blanc	en lanières	Perforé + plaque à pâtisserie	Position cuisson vapeur	100	25 - 35
Courgettes	rondelles	Perforé + plaque à pâtisserie	Position cuisson vapeur	100	2 - 3
Pois mange-tout	-	Perforé + plaque à pâtisserie	Position cuisson vapeur	100	8 - 12

* Préchauffer l'appareil

Garnitures et légumes secs

Ajouter de l'eau ou du liquide dans les proportions indiquées.
Exemple : 1:1,5 = pour 100 g de riz, ajouter 150 ml de liquide.

Vous pouvez choisir librement le niveau d'enfournement du bac de cuisson non perforé.

Aliment	Proportions	Accessoire	Niveau	Mode de fonctionnement	Température en °C	Temps de cuisson en min.
Pommes de terre en robe des champs (taille moyenne)	-	Perforé + plaque à pâtisserie	3 1	Position cuisson vapeur	100	35 - 45
Pommes de terre à l'anglaise (en quartiers)	-	Perforé + plaque à pâtisserie	3 1	Position cuisson vapeur	100	20 - 25
Gratin dauphinois	-	Plaque à pâtisserie	2	Chaleur tournante	170 - 180	35 - 45

Aliment	Proportions	Accessoire	Niveau	Mode de fonctionnement	Température en °C	Temps de cuisson en min.
Riz complet	1:1,5	Non perforé	-	Position cuisson vapeur	100	30 - 40
Riz long grain	1:1,5	Non perforé	-	Position cuisson vapeur	100	20 - 30
Riz Basmati	1:1,5	Non perforé	-	Position cuisson vapeur	100	20 - 30
Riz précuit	1:1,5	Non perforé	-	Position cuisson vapeur	100	15 - 20
Risotto	1:2	Non perforé	-	Position cuisson vapeur	100	30 - 35
Lentilles	1:2	Non perforé	-	Position cuisson vapeur	100	30 - 45
Haricots blancs, trempés	1:2	Non perforé	-	Position cuisson vapeur	100	65 - 75
Couscous	1:1	Non perforé	-	Position cuisson vapeur	100	6 - 10
Blé vert, moulu	1:2,5	Non perforé	-	Position cuisson vapeur	100	15 - 20
Millet, entier	1:2,5	Non perforé	-	Position cuisson vapeur	100	25 - 35
Blé, entier	1:1	Non perforé	-	Position cuisson vapeur	100	60 - 70
Quenelles	-	Perforé + plaque à pâtisserie	3 1	Position cuisson vapeur	95	20 - 25

Volaille et viande

Enfourner la grille et la plaque à pâtisserie ensemble au même niveau.

Avec le mode CircoSteam® la viande sera particulièrement juteuse à l'intérieur et croustillante à l'extérieur.

Laisser reposer le rôti cuit encore 10 minutes dans le four combi-vapeur éteint et fermé. La viande reste plus juteuse.

Volaille

Aliment	Quantité	Accessoire	Niveau	Mode de fonctionnement	Température en °C	Temps de cuisson en min.
Poulet, entier	1,2 kg	Grille + plaque à pâtisserie	2	CircoSteam®	180 - 190	50 - 60
Poulet, demi	de 0,4 kg	Grille + plaque à pâtisserie	2	CircoSteam®	180 - 190	35 - 45
Blanc de poulet	de 0,15 kg	Perforé + plaque à pâtisserie	3 1	Position cuisson vapeur	100	15 - 25
Morceaux de poulet	de 0,12 kg	Grille + plaque à pâtisserie	2	CircoSteam®	180 - 200	20 - 35
Canard, entier	2 kg	Grille + plaque à pâtisserie	2	CircoSteam® Chaleur tournante	170 210	60 - 80 15 - 20
Magret de canard*	de 0,35 kg	Grille + plaque à pâtisserie	2	CircoSteam®	170 - 180	10 - 15
Rôti de dinde ficelé	1,5 kg	Grille + plaque à pâtisserie	2	CircoSteam®	150 - 160	70 - 90
Blanc de dinde	1 kg	Grille + plaque à pâtisserie	2	CircoSteam®	150 - 160	60 - 80

* saisir au préalable

Bœuf

Aliment	Quantité	Accessoire	Niveau	Mode de fonctionnement	Température en °C	Temps de cuisson en min.
Rôti de bœuf à braiser*	1,5 kg	Grille + plaque à pâtisserie	2	Réchauffer	140 - 150	100 - 140
Filet de bœuf, médium*	1 kg	Grille + plaque à pâtisserie	2	Réchauffer	170 - 180	20 - 28

* saisir au préalable

Aliment	Quantité	Accessoire	Niveau	Mode de fonctionnement	Température en °C	Temps de cuisson en min.
Rosbif peu épais, médium*	1 kg	Grille + plaque à pâtisserie	2	Chaleur tournante	170 - 180	40 - 55
Rosbif peu épais, saignant*	1 kg	Grille + plaque à pâtisserie	2	Chaleur tournante	170 - 180	30 - 45
Rosbif épais, médium*	1 kg	Grille + plaque à pâtisserie	2	Chaleur tournante	170 - 180	45 - 60
Rosbif épais, saignant*	1 kg	Grille + plaque à pâtisserie	2	Chaleur tournante	170 - 180	35 - 50

* saisir au préalable

Veau

Aliment	Quantité	Accessoire	Niveau	Mode de fonctionnement	Température en °C	Temps de cuisson en min.
Rôti de veau, persillé	1 kg	Grille + plaque à pâtisserie	2	CircoSteam®	160 - 170	60 - 70
Rôti de veau, maigre	1 kg	Grille + plaque à pâtisserie	2	CircoSteam®	160 - 170	50 - 60
Selle de veau*	1 kg	Grille + plaque à pâtisserie	2	CircoSteam®	160 - 180	15 - 25
Poitrine de veau, farcie	1,5 kg	Grille + plaque à pâtisserie	2	CircoSteam®	140 - 160	75 - 120

* saisir au préalable

Porc

Aliment	Quantité	Accessoire	Niveau	Mode de fonctionnement	Température en °C	Temps de cuisson en min.
Rôti sans couenne (p.ex.échine)	1,5 kg	Grille + plaque à pâtisserie	2	CircoSteam®	170 - 180	70 - 80
Rôti avec couenne	1,5 kg	Grille + plaque à pâtisserie	2	Position cuisson vapeur	100	20 - 25
				CircoSteam®	140 - 160	40 - 50
				Chaleur tournante	210 - 220	20
Filet mignon de porc*	0,5 kg	Grille + plaque à pâtisserie	2	CircoSteam®	160 - 180	20 - 30
Filet en pâte feuilletée	1 kg	Plaque à pâtisserie	2	CircoSteam®	180 - 200	40 - 60
Kassler avec os	1 kg	Grille + plaque à pâtisserie	2	CircoSteam®	120 - 140	60 - 70
Travers de porc fumé	en tranches	Plaque à pâtisserie	2	Position cuisson vapeur	100	15 - 20
Rôti roulé	1,5 kg	Grille + plaque à pâtisserie	2	CircoSteam®	170 - 180	70 - 80

* saisir au préalable

Divers

Aliment	Quantité	Accessoire	Niveau	Mode de fonctionnement	Température en °C	Temps de cuisson en min.
Rôti de viande hachée	de 0,5 kg de viande hachée	Plaque à pâtisserie	2	CircoSteam®	140 - 150	45 - 60
Selle de chevreuil avec os*	0,6 - 0,8 kg	Grille + plaque à pâtisserie	2	CircoSteam®	150 - 170	15 - 30
Gigot d'agneau désossé	1,5 kg	Grille + plaque à pâtisserie	2	CircoSteam®	170 - 180	60 - 80
Selle d'agneau avec os*	1,5 kg	Grille + plaque à pâtisserie	2	CircoSteam®	160 - 170	15 - 25
Morceaux de lapin	1,5 kg	Grille + plaque à pâtisserie	2	CircoSteam®	150 - 160	40 - 60

* saisir au préalable

Aliment	Quantité	Accessoire	Niveau	Mode de fonctionnement	Température en °C	Temps de cuisson en min.
Saucisses viennoises	-	Perforé + plaque à pâtisserie	3 1	Position cuisson vapeur	80 - 85	12 - 18
Saucisses blanches	-	Perforé + plaque à pâtisserie	3 1	Position cuisson vapeur	80 - 85	15 - 20

* saisir au préalable

Conseils pour le rôtissage

Utiliser le plat à rôtir	Si vous utilisez le plat à rôtir, vous obtiendrez des résultats de rôtissage optimaux et le compartiment de cuisson sera à peine sali. Le plat à rôtir est en vente dans le commerce spécialisé comme accessoire (voir le chapitre : Accessoires)
Quand le rôti est-il cuit ?	Utilisez un thermomètre pour viande (en vente dans le commerce spécialisé) ou faites le « test de la cuillère » : Appuyez sur le rôti avec la cuillère. Si vous ressentez une résistance, le rôti est cuit. Si la cuillère s'enfoncé, allongez le temps de cuisson
Le rôti est trop cuit et l'extérieur est brûlé par endroits	Vérifiez le niveau d'enfournement ainsi que la température
Le rôti a un bel aspect mais la sauce est brûlée	La fois suivante, choisissez un ustensile de rôtissage plus petit ou ajoutez plus de liquide
Le rôti a un bel aspect, mais la sauce est trop claire et insipide	La fois suivante, choisissez un ustensile de rôtissage plus grand ou ajoutez moins de liquide

Poisson

Aliment	Quantité	Accessoire	Niveau	Mode de fonctionnement	Température en °C	Temps de cuisson en min.
Dorade, entière	de 0,3 kg	Perforé + plaque à pâtisserie	3 1	Position cuisson vapeur	80 - 90	15 - 25
Filet de dorade	de 0,15 kg	Perforé + plaque à pâtisserie	3 1	Position cuisson vapeur	80 - 90	10 - 20
Terrine de poisson	Moule de bain-marie 1,5 l	Grille	2	Position cuisson vapeur	70 - 80	40 - 80
Truite, entière	de 0,2 kg	Perforé + plaque à pâtisserie	3 1	Position cuisson vapeur	80 - 90	12 - 15
Filet de cabillaud	de 0,15 kg	Perforé + plaque à pâtisserie	3 1	Position cuisson vapeur	80 - 90	10 - 14
Filet de saumon	de 0,15 kg	Perforé + plaque à pâtisserie	3 1	Position cuisson vapeur	100	8 - 10
Moules	1,5 kg	Plaque à pâtisserie	2	Position cuisson vapeur	100	10 - 15
Filet de sébaste	de 0,15 kg	Perforé + plaque à pâtisserie	3 1	Position cuisson vapeur	80 - 90	10 - 20
Paupiettes de sole, farcies	-	Perforé + plaque à pâtisserie	3 1	Position cuisson vapeur	80 - 90	10 - 20

Viande cuite à basse température

La basse température est le mode de cuisson idéal pour obtenir une viande rosée ou à point. La viande reste très juteuse et demeure très fondante.

Enfourner la plaque à pâtisserie dans le four combi-vapeur et préchauffer avec le mode Basse température.

Faire saisir la viande de tous les côtés à feu vif sur la table de cuisson.

Placer la viande dans le four combi-vapeur préchauffé et poursuivre la cuisson à basse température.

Après la cuisson, dresser la viande dans des assiettes préchauffées et la servir avec une sauce chaude.

Aliment	Quantité	Accessoire	Niveau	Température en °C	Temps de cuisson en min.
Gigot d'agneau désossé	1 - 1,5 kg	Plaque à pâtisserie	2	80	140 - 160
Rosbif	1,5 - 2,5 kg	Plaque à pâtisserie	2	80	150 - 180
Filet mignon de porc	-	Plaque à pâtisserie	2	80 - 90	50 - 70
Médallions de porc	-	Plaque à pâtisserie	2	80	60 - 80

Aliment	Quantité	Accessoire	Niveau	Température en °C	Temps de cuisson en min.
Steaks de bœuf	env. 3 cm d'épaisseur	Plaque à pâtisserie	2	80	40 - 60
Magret de canard	-	Plaque à pâtisserie	2	80	35 - 55

Soufflés, garnitures de potage ...

Aliment	Accessoire	Niveau	Mode de fonctionnement	Température en °C	Temps de cuisson en min.
Gratin salé, ingrédients cuits	Moule à soufflé + grille	2	CircoSteam®	150 - 170	30 - 40
Soufflé sucré	Moule à soufflé + grille	2	CircoSteam®	150 - 170	30 - 45
Lasagnes	Plaque à pâtisserie	2	CircoSteam®	160 - 170	35 - 45
Soufflé	Ramequins + grille	2	CircoSteam®	180 - 200	15 - 25
Royale	Non perforé	2	Position cuisson vapeur	90	15 - 20
Boulettes de semoule	Perforé + plaque à pâtisserie	3 1	Position cuisson vapeur	90 - 95	7 - 10
Oeufs durs (calibre M, max. 1,8 kg)	Perforé + plaque à pâtisserie	3 1	Position cuisson vapeur	100	10 - 12
Oeufs à la coque (calibre M, max. 1 kg)	Perforé + plaque à pâtisserie	3 1	Position cuisson vapeur	100	6 - 8

Desserts, compote

Compote

Pesez les fruits, ajoutez de l'eau (env. 1/3 de la quantité de fruits) et à convenance du sucre et des épices.

Riz au lait

Pesez le riz et ajoutez le lait (pour 1 volume de riz, env. 2,5 volumes de lait). Mettez le riz et le lait dans l'accessoire sans dépasser une hauteur de max. 2,5 cm. Remuez après la cuisson. Le lait résiduel est ainsi rapidement absorbé.

Yaourt

Chauffez le lait sur la table de cuisson à 90 °C. Laissez-le ensuite refroidir à 40 °C. En cas de lait de conservation, il n'est pas nécessaire de le chauffer.

Pour 100 ml de lait, ajoutez une à deux cuillerées à café de yaourt nature ou la quantité correspondante de ferments lactiques. Versez le mélange dans des pots propres et fermez-les.

Après la préparation, laisser refroidir les pots au réfrigérateur.

Aliment	Accessoire	Mode de fonctionnement	Température en °C	Temps de cuisson en min.
Grosses brioches fourrées	Plaque à pâtisserie	Position cuisson vapeur	100	20 - 25
Crème caramel	Ramequins + grille	Position cuisson vapeur	90 - 95	15 - 20
Soufflé sucré (p.ex. soufflé de semoule)	Moule à soufflé + grille	CircoSteam®	160 - 170	50 - 60
Riz au lait*	Plaque à pâtisserie	Position cuisson vapeur	100	25 - 35
Yaourt*	Pots individuels + grille	Position cuisson vapeur	40	300 - 360
Compote de pommes	Plaque à pâtisserie	Position cuisson vapeur	100	10 - 15
Compote de poires	Plaque à pâtisserie	Position cuisson vapeur	100	10 - 15
Compote de cerises	Plaque à pâtisserie	Position cuisson vapeur	100	10 - 15
Compote de rhubarbe	Plaque à pâtisserie	Position cuisson vapeur	100	10 - 15
Compote de quetsches	Plaque à pâtisserie	Position cuisson vapeur	100	15 - 20

* Vous pouvez également utiliser le programme approprié (voir le chapitre : Programmes automatiques)

Gâteaux et pâtisseries

Utilisez de préférence des moules en métal de couleur foncée. La température et le temps de cuisson dépendent de la nature et de la quantité de la pâte préparée. C'est pourquoi les tableaux présentent des fourchettes de température.

Régler d'abord la température inférieure. Elle permet d'obtenir des mets plus uniformément dorés. Si nécessaire, sélectionner une température plus haute, la fois suivante.

Ne pas trop garnir la grille ou la plaque à pâtisserie.

Gâteau cuit dans un moule

Aliment	Accessoire	Niveau	Mode de fonctionnement	Température en °C	Temps de cuisson en min.
Cake	Moule à savarin/à cake	2	Chaleur tournante	150 - 160	60 - 70
Fond de tarte, pâte à cake	Moule pour fond de tarte aux fruits	2	Chaleur tournante	150 - 160	30 - 45
Gâteau aux fruits, pâte à cake	Moule démontable	2	Chaleur tournante	150 - 160	45 - 55
Génoise (2 oeufs)	Moule pour fond de tarte aux fruits	2	Chaleur tournante	180 - 190	12 - 16
Tarte génoise (6 oeufs)	Moule démontable	2	Chaleur tournante	150 - 160	25 - 35
Fond de tarte en pâte brisée avec bord	Moule démontable	2	Chaleur tournante	150 - 160	40 - 50
Gâteau suisse (Wähe)	Moule démontable	2	Chaleur tournante	180 - 190	35 - 60
Kouglof	Moule à Kouglof	2	CircoSteam®	150 - 160	35 - 45
Gâteaux salés (p.ex. quiche)	Moule à quiche	2	Chaleur tournante	180 - 190	35 - 60
Tarte aux pommes	Moule à tarte	2	Chaleur tournante	170 - 190	35 - 50

Gâteau sur plaque

Aliment	Accessoire	Niveau	Mode de fonctionnement	Température en °C	Temps de cuisson en min.
Gâteau à la levure du boulanger avec garniture sèche	Plaque à pâtisserie	2	CircoSteam®	150 - 160	35 - 45
Gâteau à la levure du boulanger avec garniture fondante (fruits)	Plaque à pâtisserie	2	Chaleur tournante	150 - 160	35 - 45
Biscuit roulé	Plaque à pâtisserie	2	Chaleur tournante	180 - 200	10 - 15
Brioche tressée (500 g de farine)	Plaque à pâtisserie + papier cuisson	2	CircoSteam®	150 - 160	25 - 35
Strudel, sucré	Plaque à pâtisserie	2	CircoSteam®	160 - 180	40 - 60
Tarte à l'oignon	Plaque à pâtisserie	2	CircoSteam®	170 - 180	30 - 40

Pain, petits pains

Aliment	Accessoire	Niveau	Mode de fonctionnement	Température en °C	Temps de cuisson en min.
Pain blanc (750 g de farine)	Plaque à pâtisserie + papier cuisson	2	CircoSteam®	200 - 210	15 - 20
			Chaleur tournante	160 - 170	20 - 25
Pain au levain (750 g de farine)	Plaque à pâtisserie + papier cuisson	2	CircoSteam®	200 - 220	15 - 25
			Chaleur tournante	150 - 160	40 - 60
Pain bis (750 g de farine)	Plaque à pâtisserie + papier cuisson	2	CircoSteam®	200 - 220	15 - 20
			Chaleur tournante	160 - 170	25 - 40
Pain complet (750 g de farine)	Plaque à pâtisserie + papier cuisson	2	CircoSteam®	200 - 220	20 - 30
			Chaleur tournante	140 - 150	40 - 60
Pain de seigle (750 g de farine)	Plaque à pâtisserie + papier cuisson	2	CircoSteam®	200 - 220	20 - 30
			Chaleur tournante	150 - 160	50 - 60
Petits pains (pâton de resp. 70 g)	Plaque à pâtisserie + papier cuisson	2	CircoSteam®	190 - 200	25 - 30
Petits pains en pâte levée, sucrés (pâttons de resp. 70 g)	Plaque à pâtisserie + papier cuisson	2	CircoSteam®	170 - 180	20 - 30

Petites pâtisseries

Aliment	Accessoire	Niveau	Mode de fonctionnement	Température en °C	Temps de cuisson en min.
Meringue	Plaque à pâtisserie	2	Chaleur tournante	80 - 90	120 - 180
Macarons	Plaque à pâtisserie	2	Chaleur tournante	140 - 160	15 - 25
Feuilletés	Plaque à pâtisserie	2	CircoSteam®	170 - 190	10 - 20
Muffins	Plaque à muffins	2	Chaleur tournante	170 - 180	20 - 30
Pâtisserie en pâte à choux	Plaque à pâtisserie	2	Chaleur tournante	170 - 190	27 - 35
Petits gâteaux secs	Plaque à pâtisserie	2	Chaleur tournante	150 - 160	12 - 17
Pâtisserie à base de pâte levée	Plaque à pâtisserie	2	Chaleur tournante	150 - 160	15 - 20

Conseils pour la pâtisserie

Vous voulez utiliser votre propre recette	Basez-vous sur une pâtisserie similaire dans les tableaux de pâtisseries				
Pour savoir si votre cake est complètement cuit	A l'aide d'un bâtonnet en bois, piquez le sommet du gâteau environ 10 minutes avant la fin du temps de cuisson indiqué dans la recette. Le gâteau est cuit si la pâte n'adhère plus au bâtonnet				
Le gâteau s'affaisse	La fois suivante, veillez à ce que la pâte soit moins liquide ou bien réduisez la température de cuisson de 10 °C. Respectez les temps de malaxage indiqués dans la recette				
Le gâteau a monté davantage au centre que sur les bords	Ne graissez pas le tour du moule démontable. Après la cuisson, détachez soigneusement le gâteau à l'aide d'un couteau				
Le dessous du cake ou du gâteau cuit dans le moule est trop cuit.	Ne placez pas le moule directement contre la paroi arrière mais au centre de l'accessoire				
Le gâteau est trop sec	A l'aide d'un cure-dent, percez plusieurs petits trous dans le gâteau cuit. Arrosez de jus de fruit ou de liquide légèrement alcoolisé. Au gâteau suivant, augmentez la température de 10 °C et réduisez les temps de cuisson ou utilisez le mode de fonctionnement CircoSteam®				
Le pain ou le gâteau a un bel aspect mais l'intérieur est pâteux (filets d'eau à l'intérieur).	La fois suivante, utilisez moins de liquide. Faites cuire un peu plus longtemps à une température plus basse. En cas de gâteau avec une garniture fondante, faites précuire le fond. Saupoudrez-le de poudre d'amandes ou de chapelure et mettez ensuite la garniture. Respectez le temps de cuisson indiqué dans la recette				
Le gâteau ou les pâtisseries ne sont pas uniformément dorés	La fois suivante, réglez la température un peu plus basse				

Réchauffer des mets

Avec le mode Réchauffer, les mets seront délicatement réchauffés. Ils ont un goût et un aspect comme fraîchement

préparés. Même des pains et pâtisseries de la veille peuvent ainsi être rafraîchis.

Aliment	Accessoire	Niveau	Mode de fonctionnement	Température en °C	Temps de cuisson en min.
Mets dressés dans des assiettes	Grille	2	Réchauffer	120	12 - 18
Légumes	Plaque à pâtisserie	3	Réchauffer	100	12 - 15
Pâtes, pommes de terre, riz	Plaque à pâtisserie	3	Réchauffer	100	5 - 10
Petits pains*	Grille	2	CircoSteam®	170 - 180	6 - 8
Baguette*	Grille	2	CircoSteam®	170 - 180	5 - 10
Pain*	Grille	2	CircoSteam®	170 - 180	8 - 12
Pizza	Grille + plaque à pâtisserie	3	Réchauffer	170 - 180	12 - 15

* Préchauffer 5 minutes

Décongélation

Congelez les produits alimentaires si possible à plat et par portion, à -18 °C. Ne congelez pas de grosses quantités. Des aliments décongelés se conservent moins bien et périssent plus rapidement que des aliments frais

Décongelez le mets dans le sac de congélation, dans l'assiette ou dans le bac de cuisson perforé. Enfournier toujours la plaque à pâtisserie en-dessous. Ainsi, les aliments ne restent

pas dans l'eau de décongélation et le compartiment de cuisson reste propre.

Utilisez le mode de fonctionnement Position décongélation .

Si nécessaire, séparer les aliments entre-temps ou bien retirer de l'appareil les morceaux déjà décongelés.

Après la décongélation, laissez l'aliment encore reposer pendant 5 - 15 minutes afin que la température s'égalise à l'intérieur.

Risque pour la santé !

Lors de la décongélation d'aliments d'origine animale, enlevez impérativement le liquide de décongélation. Il ne doit jamais entrer en contact avec d'autres aliments. Des germes pourraient être transmis.

Après la décongélation, faites fonctionner le four combi-vapeur pendant 15 minutes en mode Chaleur tournante à 180 °C.

Décongeler de la viande

Les morceaux de viande devant être panés doivent décongeler jusqu'à ce que les épices et la panelure adhèrent.

Décongeler de la volaille

L'enlever de l'emballage avant la décongélation. Jeter impérativement le liquide produit lors de la décongélation.

Aliment	Quantité	Accessoire	Niveau	Température en °C	Temps de cuisson en min
Poulet	1 kg	perforé + plaque à pâtisserie	3 1	45 - 50	60 - 70
Cuisses de poulet	0,4 kg	perforé + plaque à pâtisserie	3 1	45 - 50	30 - 35
Légumes surgelés en bloc (p.ex. épinards)	0,4 kg	perforé + plaque à pâtisserie	3 1	45 - 50	20 - 30
Baies	0,3 kg	perforé + plaque à pâtisserie	3 1	45 - 50	5 - 8
Filet de poisson	0,4 kg	perforé + plaque à pâtisserie	3 1	45 - 50	15 - 20
Poisson entier	1 kg	perforé + plaque à pâtisserie	3 1	45 - 50	40 - 50
Goulasch	-	perforé + plaque à pâtisserie	3 1	45 - 50	40 - 50
Rôti de bœuf	-	perforé + plaque à pâtisserie	3 1	45 - 50	70 - 80

Position étuve

Avec le mode de fonctionnement Position étuve , la pâte monte nettement plus rapidement qu'à la température ambiante.

Vous pouvez sélectionner librement le niveau d'enfournement pour la grille ou placez la grille avec précaution sur le fond du

compartiment de cuisson.

Attention : Ne pas rayer le fond du compartiment de cuisson !

Placer le récipient avec la pâte sur la grille. Ne pas couvrir la pâte.

Aliment	Quantité	Accessoire	Température en °C	Temps de cuisson en min.
Pâte à la levure de boulanger	1 kg	Saladier + grille	40	20 - 30
Levain	1 kg	Saladier + grille	40	20 - 30

Extraire le jus

Avant d'extraire le jus, placer les baies dans un saladier et saupoudrer de sucre. Laisser reposer au moins une heure pour laisser le jus s'installer.

Placer les baies dans le bac de cuisson perforé et enfourner au niveau 3. Pour récupérer le jus, enfourner la plaque à pâtisserie au niveau 1.

A la fin, verser les baies dans un torchon et presser le jus restant.

Aliment	Accessoire	Niveau	Mode de fonctionnement	Température en °C	Temps de cuisson en min
Framboises	Bac de cuisson perforé + plaque à pâtisserie	3 1	Position cuisson vapeur	100	30 - 45
Groseilles	Bac de cuisson perforé + plaque à pâtisserie	3 1	Position cuisson vapeur	100	40 - 50

Mise en conserve

Mettre en conserves des aliments frais, si possible. Un stockage assez long réduit la teneur en vitamines et les aliments fermentent facilement.

Utiliser uniquement des fruits et légumes de première qualité.

Avec votre appareil, vous ne pouvez pas mettre en conserve les aliments suivants :

Le contenu de boîtes en fer-blanc, de la viande, du poisson ou de la préparation de pâté.

Vérifier les bords, les joints en caoutchouc, les agrafes et les ressorts.

Nettoyer soigneusement les joints en caoutchouc et les bords à l'eau chaude. Le programme "Stériliser des biberons" est également approprié pour nettoyer les bords.

Placer les bords dans le bac de cuisson perforé. Ils ne doivent pas se toucher.

Ouvrir la porte de l'appareil après le temps de cuisson indiqué.

Enlever les bords de conserves uniquement de l'appareil lorsqu'ils sont complètement refroidis.

Aliment	Accessoire	Niveau	Mode de fonctionnement	Température en °C	Temps de cuisson en min.
Légumes	bocaux de 1 litre	2	Position cuisson vapeur	100	30 - 120
Fruits à noyau	bocaux de 1 litre	2	Position cuisson vapeur	100	25 - 30
Fruits à pépins	bocaux de 1 litre	2	Position cuisson vapeur	100	25 - 30

Produits surgelés

Respectez les indications du fabricant figurant sur l'emballage.

Les temps de cuisson indiqués s'appliquent pour un enfournement dans le compartiment de cuisson froid.

Aliment	Accessoire	Niveau	Mode de fonctionnement	Température en °C	Temps de cuisson en min.
Frites	Plaque à pâtisserie + papier cuisson	2	Chaleur tournante	170 - 190	25 - 35
Croquettes	Plaque à pâtisserie + papier cuisson	2	Chaleur tournante	180 - 200	18 - 22
Röstis	Plaque à pâtisserie + papier cuisson	2	Chaleur tournante	180 - 200	25 - 30
Pâtes, fraîches, du frigo*	Plaque à pâtisserie	2	Position cuisson vapeur	100	5 - 10
Lasagne, surgelée	Plaque à pâtisserie + grille	2	CircoSteam®	190 - 210	35 - 55
Pizza, fond mince	Plaque à pâtisserie + grille	2	Chaleur tournante	180 - 200	15 - 23
Pizza, fond épais	Plaque à pâtisserie + grille	2	Chaleur tournante	180 - 200	18 - 25
Baguette pizza	Plaque à pâtisserie + grille	2	Chaleur tournante	180 - 200	18 - 22
Pizza, du réfrigérateur	Plaque à pâtisserie	2	Chaleur tournante	170 - 180	12 - 17
Baguette au beurre aux herbes, du frigo	Plaque à pâtisserie	2	Chaleur tournante	180 - 200	15 - 20
Petits pains, baguette, surgelés	Plaque à pâtisserie + grille	2	Chaleur tournante	180 - 200	18 - 22
Bretzels, surgelés	Plaque à pâtisserie + papier cuisson	2	Chaleur tournante	180 - 200	18 - 22
Croissant, surgelé	Plaque à pâtisserie + papier cuisson	2	CircoSteam®	180 - 200	20 - 25
Petits pains ou baguette, à réchauffer, pré-cuits	Plaque à pâtisserie + papier cuisson	2	Chaleur tournante	150 - 170	12 - 15
Strudel, surgelé	Plaque à pâtisserie + papier cuisson	2	CircoSteam®	160 - 180	45 - 60
Bâtonnets de poisson	Plaque à pâtisserie + papier cuisson	2	Chaleur tournante	195 - 205	20 - 24
Truite	Perforé + plaque à pâtisserie	3 1	Position cuisson vapeur	80 - 100	20 - 25
Filet gourmand	Plaque à pâtisserie + grille	2	CircoSteam®	180 - 200	35 - 50
Filet de saumon	Bac de cuisson perforé + plaque à pâtisserie	3 1	Position cuisson vapeur	80 - 100	20 - 25
Anneaux de calmar	Plaque à pâtisserie + papier cuisson	2	Chaleur tournante	190 - 210	25 - 30
Brocolis	Bac de cuisson perforé + plaque à pâtisserie	3 1	Position cuisson vapeur	100	4 - 6
Chou-fleur	Bac de cuisson perforé + plaque à pâtisserie	3 1	Position cuisson vapeur	100	5 - 8
Haricots	Bac de cuisson perforé + plaque à pâtisserie	3 1	Position cuisson vapeur	100	4 - 6
Petits pois	Bac de cuisson perforé + plaque à pâtisserie	3 1	Position cuisson vapeur	100	4 - 6

* ajouter un peu de liquide

Aliment	Accessoire	Niveau	Mode de fonctionnement	Température en °C	Temps de cuisson en min.
Carottes	Bac de cuisson perforé + plaque à pâtisserie	3 1	Position cuisson vapeur	100	3 - 5
Macédoine de légumes	Bac de cuisson perforé + plaque à pâtisserie	3 1	Position cuisson vapeur	100	4 - 8
Choux de Bruxelles	Bac de cuisson perforé + plaque à pâtisserie	3 1	Position cuisson vapeur	100	5 - 10

* ajouter un peu de liquide

Plats tests

Ces tableaux ont été conçus pour des laboratoires d'essai, afin de leur permettre de contrôler et tester plus facilement les différents appareils.

Cuisson de pain et de pâtisseries

Plats test selon la norme EN 50304/EN 60350 (2009) ou bien IEC 60350.

Les valeurs du tableau s'appliquent pour un enfournement dans le compartiment de cuisson froid.

Remarque : Pour la cuisson, réglez d'abord la plus faible des températures indiquées.

Aliment	Accessoire	Niveau	Mode de fonctionnement	Température en °C	Temps de cuisson en min.
Biscuiterie dressée	Plaque à pâtisserie	2	Chaleur tournante	160 - 170	17 - 20
Petits gâteaux	Plaque à pâtisserie	2	Chaleur tournante	160 - 170	25 - 33
Biscuit à l'eau	Moule démontable 26 cm	2	Chaleur tournante	150 - 160	35 - 40
Tourte aux pommes	Moule démontable 20 cm	2	Chaleur tournante	160 - 170	60 - 70

Cuisson à la vapeur

Plats tests selon la norme EN 60350-1.

Aliment	Accessoire	Niveau	Mode de fonctionnement	Température en °C	Temps de cuisson en min.
Brocolis (répartition de la vapeur)	Perforé + Plaque à pâtisserie	3 1	Position cuisson vapeur	100	*
Brocolis (réapprovisionnement en vapeur)	Perforé + Plaque à pâtisserie	3 1	Position cuisson vapeur	100	*
Petits pois** (charge maximale)	Perforé + Plaque à pâtisserie	3 1	Position cuisson vapeur	100	***

* Le temps de cuisson pour "al dente" doit d'abord être déterminé.

** Répartir uniformément 2,0 kg de petits pois dans le récipient.

*** La fin du temps de cuisson est atteinte quand les petits pois ont atteint une température de 85°C à l'endroit le plus froid.



Constructa Neff
Vertriebs-GmbH
Carl-Wery-Straße 34
D-81739 München



9000765641

930731