

"LIBERTÉ INFINIE"

Miki a grandi en Italie, dans la cuisine de sa grand-mère. Il adore les bons petits plats et ses amis le trouvent assez doué ! il aime explorer de nouvelles recettes, découvrir et utiliser de nouveaux ingrédients. Créer, tester, goûter, c'est excitant ! Les tables FlexInduction s'adaptent à toutes ses envies, facilement, librement.

MIKI



LES TABLES / DOMINOS DE CUISSON



Introduction	76
La table induction avec hotte intégrée	86
Les tables induction	88
Les tables vitrocéramiques	104
Les tables vitrocéramiques Gaz	106
Les tables verre gaz	109
Les tables émaillées et inox	110
Les dominos	114
Les tableaux techniques	118



POUR TOUTES LES ENVIES, POUR TOUS LES DÉSIRES



Les tables induction, vitrocéramiques
et gaz mais aussi les dominos

La cuisine est votre passion, il y a toujours chez vous plusieurs petits plats qui mijotent et toujours une folle envie de créer ou de tester de nouvelles recettes. Vos amis s'arrachent vos invitations et on les comprend bien. Les odeurs parfumées de votre cuisine mettent en appétit. Vous trouverez chez NEFF la table de cuisson adaptée à votre personnalité, gourmande et généreuse. Induction ou gaz, très large de 80 ou 90 cm pour cuisiner confortablement avec 4 ou 5 plats de grande taille ou de taille standard de 60 ou 70 cm que vous pourrez compléter avec des dominos de 30 ou 40 cm.

Pour une cuisine libérée de toutes contraintes, les tables FlexInduction s'adaptent au nombre et à la taille de vos plats. Les tables MultiPlex s'adaptent à la puissance de votre installation électrique. Les nouveaux boutons de commande TwistPad® et TwistPadFire®, emblèmes de la marque, pilotent la table intuitivement, ergonomiquement, intelligemment et originalement.

Découvrez-le vite page 78.

L'INDUCTION



Le meilleur de la cuisson

L'induction est le mode de cuisson le plus rapide, le plus précis, le plus sûr et le plus économique. Son principe repose sur une technique simple : un aimant, situé sous chaque zone de cuisson, génère un champ magnétique qui produit de la chaleur au contact d'un récipient ferreux tandis que la table reste froide.

10 POINTS DE SÉCURITÉ

1 Sécurité enfants : une pression de 4 secondes sur la commande principale et le bandeau de commande est bloqué.

2-3 Système anti-débordement et détection petits objets

Si un liquide s'est renversé ou si un ustensile métallique se trouve sur le bandeau de commande, un signal d'avertissement "E" vous alerte avant l'arrêt automatique de la table.

4 Sécurité arrêt automatique

En cas d'oubli d'un plat sur un foyer allumé, le système de sécurité NEFF coupe automatiquement l'alimentation de votre table au bout d'1 heure sur le niveau 9 et 8, de 2 heures sur le niveau 7... Et, au bout de 10 heures, sur le niveau 1.

5 Sécurité anti-surchauffe

Même quand la table est éteinte, sa température est contrôlée et le ventilateur de refroidissement peut se déclencher (ex. : si un four est placé au-dessous de la table).

6 Détection casseroles

La mise en marche fonctionne uniquement si une casserole compatible avec l'induction est présente sur le foyer. Dans le cas contraire, vous êtes averti et, au-delà de 90 secondes, la plaque s'éteint automatiquement.

7 Indicateur de chaleur résiduelle H/h "H", poursuite de la cuisson possible, "h", la température permet encore de tenir le plat au chaud.

8 Détecteur faible intensité

En cas de faible voltage, un signal "d" vous avertit immédiatement de contacter un technicien.

9-10 Détection mauvaise connexion ou surtension

Si votre appareil a été connecté à un mauvais voltage ou est en surtension, un message vous prévient. Le système électrique de l'appareil n'est pas endommagé.

POURQUOI CHOISIR UNE TABLE INDUCTION NEFF ?

1.

LE MODE DE CUISSON LE PLUS RAPIDE

La montée en température est instantanée et la répartition de la chaleur homogène. L'induction réduit le temps de cuisson de 60 %, avec le PowerBoost, de 30 % sans.

* Par rapport à une table vitrocéramique.

2.

LE MODE DE CUISSON LE PLUS PRÉCIS : 17 POSITIONS DE RÉGLAGE

Pour une parfaite maîtrise de vos cuissons, la réaction aux réglages est immédiate. Saisir puis mijoter s'enchaînent sans erreur.

3.

LE MODE DE CUISSON LE PLUS SÛR : 10 SÉCURITÉS

Aucun risque de brûlure avec une table induction. Sa surface reste "froide" puisque la chaleur est uniquement produite au contact du récipient. Elle se coupe automatiquement dès que le récipient est ôté. De plus, elle présente 10 points de sécurité.

4.

LES TABLES LES PLUS FACILES À ENTREtenir

Un coup d'éponge suffit pour nettoyer ces tables totalement lisses. Comme la production de chaleur s'effectue au seul point de contact entre le récipient et le foyer, les projections graisseuses sèchent mais ne brûlent pas sur la surface de la vitrocéramique.

5.

LES TABLES LES PLUS ÉCONOMES EN ÉNERGIE : - 36 % ENVIRON*

La totalité de la chaleur produite est utilisée pour chauffer directement le récipient sans aucune déperdition énergétique. Cela contribue à diminuer votre consommation électrique. C'est écologique et économique. * Par rapport à une table gaz.

QUELS USTENSILES UTILISER ?

L'induction requiert des ustensiles de cuisson à base de fer. Si vous avez un doute sur la compatibilité de vos ustensiles, placez dessous un aimant. Dans la plupart des cas, si l'aimant tient, votre ustensile est adapté.



POWER MANAGEMENT



La force tranquille

Les tables induction NEFF s'adaptent facilement et à tout moment à toute installation électrique, quelle que soit la puissance du réseau électrique. Le Power Management permet de réduire la puissance de la table de 11100, 7600, 7400 ou 7200 W à 1000 W minimum par palier de 500 W. Ainsi les travaux peuvent se faire par étapes et vous bénéficiez quand même des avantages des dernières innovations technologiques.

AVEC OU SANS CADRE ? À CHACUN SON STYLE

ENCASTREMENT À FLEUR DE PLAN DE TRAVAIL

Sans cadre, ces tables s'encastrent dans le parfait prolongement du plan de travail.

CÔTÉS BISEAUTÉS

Discrètes et classiques, ces tables sans cadre présentent un ou trois côtés biseautés.

PROFIL INOX

Qu'elles soient commandées par le bouton amovible TwistPad® ou par des touches sensibles, les tables de la ligne Profil inox sont discrètement soulignées sur le devant d'un bandeau inox et d'un fin cadre inox sur les trois autres côtés.

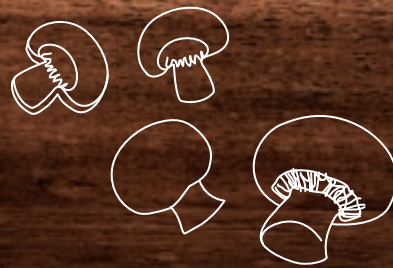

LE CONTRÔLE DE LA CHALEUR AU BOUT DU DOIGT

EXCLUSIF

LES AVANTAGES DES TWIST PAD®

- Contrôle de toutes les zones avec un seul bouton de commande.
- Manipulation simple, sûre rapide et précise.
- Affichage digital
- Excellente prise en main.
- Possibilité de le retirer pour nettoyer la table (fonction Stop & Clean).
- Sécurité maximale : retiré, les enfants ne sauront pas faire fonctionner la table. Si c'est nécessaire, la table peut aussi fonctionner à l'aide des touches sensibles.



FLASHEZ
LE CODE ET
DÉCOUVREZ
LA COMMANDE
TWIST PAD®

TWIST PAD®

L'unique bouton de commande amovible



Notre bouton magnétique et amovible permet de façon simple, intuitive et originale de contrôler la table. Touchez-le légèrement du bout du doigt pour sélectionner un foyer puis faites-le tourner sur lui-même pour en déterminer la puissance. Le TwistPad® reste en place, il est élégant, d'une utilisation extrêmement simple et sûre et la table est très facile à entretenir.

TWIST PAD FIRE®

Le TwistPad® version design

Ce sobre bouton noir s'illumine d'un anneau rouge dès que la table est en marche. Son fonctionnement est identique au TwistPad®. Touchez-le légèrement pour activer la zone désirée. Un point rouge lumineux confirme votre choix. Faites-le tourner pour choisir sa puissance. La table éteinte, seules les boutons on/off et Timer sont visibles. Seules les fonctions opérationnelles sont toujours rétro-éclairées. C'est plus simple.



FLASHEZ
LE CODE ET
DÉCOUVREZ
LA COMMANDE
TWIST PAD FIRE®





FLEX INDUCTION



Plus de place pour se faire plaisir

Il est loin le temps où les cuisiniers étaient contraints par la taille et la position de chaque foyer. Avec les tables FlexInduction, vous placez vos poêles et casseroles petites et grandes où vous voulez. Leur taille, leur forme et leur nombre sont automatiquement détectés et la table chauffe uniquement sous les plats. C'est sans aucune perte d'énergie.

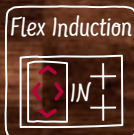

FLASHEZ
LE CODE ET
DÉCOUVREZ
LES TABLES
FLEX INDUCTION

LA LIBERTÉ DE CUISINER
DE LONG EN LARGE

TABLES



NOUVEAU

FLEX INDUCTION XL



Sur certaines des plus grandes tables, 2 zones centrales ont été ajoutées pour élargir encore plus les possibilités de la zone Flex. Un teppanyaki ou une braisière peuvent être placés en travers laissant plus de place pour les autres cuissons.



LES AVANTAGES DES FLEX INDUCTION XL

- Des cuissons parfaitement homogènes, même avec de grands ustensiles jusqu'à Ø 30 cm.
- Chaque zone flex est divisible en 2 zones distinctes pour cuisiner à 2 températures différentes.
- Efficacité énergétique optimale, les quatre inducteurs de chaque zone Flex fonctionnent indépendamment .



FRYING SENSOR

Une technologie sensible

Le Frying Sensor assure la stabilité de la température dans la poêle selon le réglage que vous avez sélectionné. Un choix à effectuer, selon votre préparation, parmi 5 niveaux de température. Mettez vos ingrédients dans la poêle en toute confiance. Prenons l'exemple de l'huile. Faites-la chauffer à la bonne température. Elle ne brûlera jamais. C'est mieux pour l'aliment, la surface de votre poêle et votre santé. Le Frying Sensor contrôle en permanence la température et la maintient constante. Aucun ajustement à faire. Surchauffer est virtuellement impossible. Le résultat est parfait.

Le Frying Sensor fonctionne idéalement avec la poêle NEFF Z9453X0 (cf. accessoires pages 238-239), mais tout autre poêle de qualité conviendra également.



CHAUD SUR
COMMANDE,
CE N'EST PLUS
UN PROBLÈME

POWER BOOST



Atteindre le résultat, plus vite

Qui aime attendre que l'eau bouille ? Personne ! Et vous n'aurez plus jamais à le faire. Le PowerBoost procure instantanément une très forte chaleur avec jusqu'à 50% de puissance supplémentaire. Après 10 minutes, la zone de cuisson redescend au niveau 9.

TABLES

PAN BOOST



Plus vite, plus sûr

Rien ne permet un démarrage plus rapide de vos cuissons à la poêle. Pendant 30 secondes, cette nouvelle fonction libère une puissance intense pour atteindre une très haute température et la stabilise ensuite automatiquement au niveau 9 (pour chauffer la poêle, faire fondre la matière grasse) sans surcuissons.



POWER MOVE+



Partagez la zone Flex en trois zones de cuisson

C'est encore plus simple de cuisiner avec une table FlexInduction. Pressez la touche Power Move+ et la zone Flex se divise en trois zones de puissances différentes (par défaut 9, 5 et 1) : chaud à l'avant pour saisir, tempéré au centre pour mijoter et très faible à l'arrière pour maintenir au chaud. L'avantage : placez votre plat sur la zone désirée sans faire aucun réglage. Restez concentré sur la cuisson, pas sur la technique. Vous pouvez modifier à votre convenance les réglages prédéfinis.

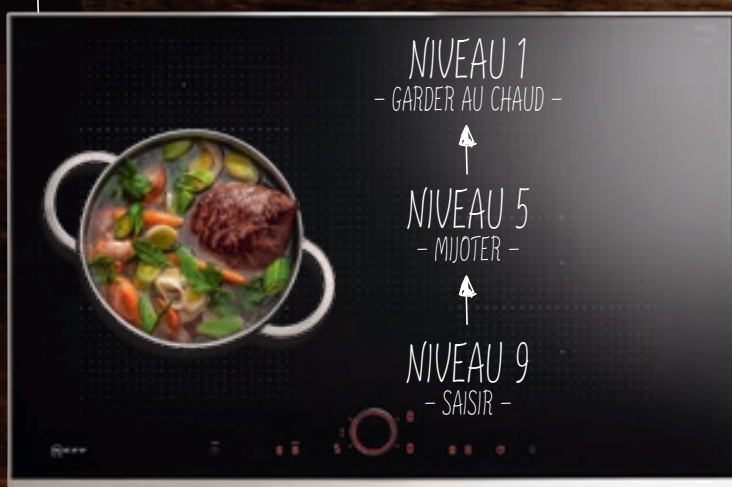

FLASHEZ
LE CODE ET
DÉCOUVREZ
LA COMMANDE
POWER MOVE +

COMBI ZONE

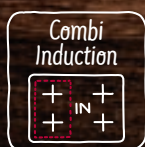

1 zone, 3 possibilités

Les combi zones des tables combi-induction se gèrent de 3 façons différentes.



1.

VIVE L'INDÉPENDANCE :
classique, les 2 foyers de la zone se règlent indépendamment l'un de l'autre.



2.

L'UNION FAIT LA FORCE :
pour une cuisson dans un grand plat rectangulaire, sur un grill ou au cuiseur vapeur par exemple, les 2 foyers s'associent et réagissent comme un seul.



3.

L'ALTERNANCE :
avec la fonction PowerMove, saisissez les aliments à l'avant et maintenez-les au chaud à l'arrière juste en déplaçant le plat.

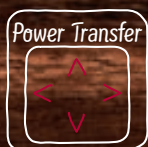
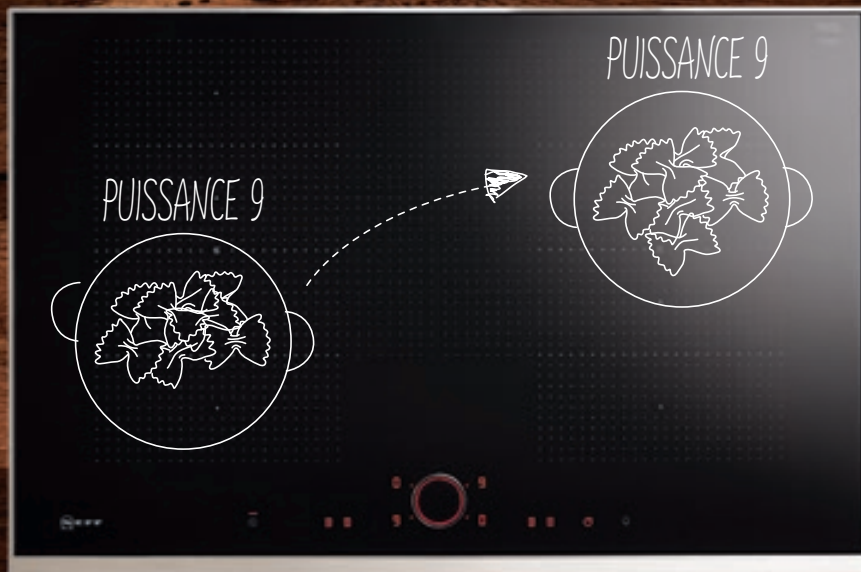

POWER TRANSFER



Déplacez vos casseroles, les réglages suivront

Oubliez tous vos réglages. PowerTransfer les mémorise pour vous. Déplacez votre plat d'une zone à une autre, les réglages de puissance et de durée se déplacent aussi. Il suffit de confirmer. Les inducteurs de la zone délaissée se coupent automatiquement.



CHRONOMÈTRE



Cuisiner dans le rythme

La précision est essentielle en cuisine pour atteindre la réussite. Le chronomètre va vous y aider. Il compte et affiche le temps écoulé depuis son activation. Ce qui est très pratique pour la réalisation de recettes qui nécessitent d'ajouter des ingrédients aux bons moments. Vous déclenchez le chronomètre et vous pouvez à tout moment le remettre à zéro et le redémarrer autant de fois que vous voulez.



COMBINÉ TABLE + HOTTE

La performance et la simplicité en un seul appareil

Cette table de cuisson avec sa hotte intégrée aspire les odeurs directement là où elles sont émises, au centre de la table. Cet appareil 2 en 1 libère le champ visuel et fait souffler un vent de nouveauté dans la cuisine. Un seul bouton de commande magnétique et amovible, le TwistPadFire®, permet de tout avoir sous contrôle, la hotte et la table. C'est totalement intuitif et original.

Disponible en évacuation extérieure ou recyclage, cette configuration libère des contraintes d'aménagement, l'installation est facilitée, surtout en îlot.



UN EQUIPEMENT DE CHEF

Pour cuisiner malin

PowerTransfer pour déplacer les casseroles d'une zone à l'autre sans perdre aucun réglages, PowerMove+ pour diviser d'un coup d'un seul une zone Flex en 3 zones de puissances différentes (saisir, mijoter, maintenir au chaud), FryingSensor pour être sûr d'ajouter les ingrédients dans la poêle quand celle-ci a atteint la bonne température...

TOUT SE MAÎTRISE INTUITIVEMENT

SENSOR AIR PUR

Concentrez-vous sur votre recette,
pas sur le réglage de la hotte

Le Sensor Air Pur ajuste automatiquement et précisément la puissance d'aspiration de la hotte de la position 1 à intensive. Il détecte en continu odeurs, vapeurs et fumées dégagées par la cuisson pour assurer une atmosphère saine. A votre convenance, la puissance peut aussi se régler manuellement.



N90



PROFIL INOX

T58TS6BN0

4199,99€*



TABLE INDUCTION

Design

- Profil inox
- TwistPadFire®

Puissance

- Zones de cuisson : 1 x 400 x 240 mm, 3,3 kW (Puissance max, 3,7 kW) ou 2 x 240 mm, 200 mm ; 1 x 400 x 240 mm, 3,3 kW (Puissance max, 3,7 kW) ou 2 x 200 mm, 240 mm
- 2 zones FlexInduction

Confort/Sécurité

- PowerTransfer
- FryingSensor avec 5 niveaux de température
- PowerMove+ (3 niveaux)
- PowerBoost sur chaque foyer
- PanBoost : Booster spécial pour les poêles
- 17 positions de réglage
- Indicateur lumineux de chaleur résiduelle sur chaque foyer : "H" pour prolonger la cuisson et "h" pour le maintien au chaud
- Minuterie coupe-circuit pour chaque foyer
- Reconnaissance automatique des casseroles
- Fonction PowerManagement
- Sécurité anti-surchauffe
- Sécurité enfants
- Fonction Stop & Clean : arrêt temporaire de la table pour nettoyage
- Fonction QuickStart : détection automatique des récipients sur la zone de cuisson
- Fonction ReStart : en cas d'arrêt brutal de la table, mémorisation de la température initiale pendant 4 secondes
- Fonction "maintien au chaud" pour tous les foyers

AÉRATEUR DE TABLE

Puissance

- Fonctionnement en mode évacuation ou en mode recyclage (accessoire obligatoire en option selon le type d'installation)
- 9 vitesses et 1 position intensive
- Moteur EfficientSilentDrive : Moteur à induction basse consommation
- Position intensive avec retour automatique
- Arrêt différé 30 minutes après la cuisson
- Débit d'air en évacuation selon la norme EN 61591 :
 - Fonctionnement normal min, 139 M3H
 - Fonctionnement max, 557 M3H
 - Position intensive 618 M3H
- Niveau sonore en fonctionnement normal (min/max) : 42 DB/70 DB, intensif : 75 DB
- Classe d'efficacité énergétique : A
- Classe d'efficacité filtre à graisse : B

Confort/Sécurité

- Contrôle de la vitesse par TwistPadFire®
- Extraction de l'air entièrement automatisée grâce au sensor AirPur,
- Grille d'aération en fonte, résistante à la chaleur et lavable au lave-vaisselle
- Réservoir de sécurité d'une capacité de 2l pour liquide en débordement
- Filtre à graisse et collecteur de liquide amovibles et lavables au lave-vaisselle

Données techniques

- Câble de raccordement : 120 cm
- Puissance de raccordement 7400 W

INSTALLATION

T58TS6BN0

Mesures en mm

Mesures en mm

Mesures en mm

Mesures en mm

* Distance minimale entre la découpe de plaque et le mur
** Profondeur d'encastrement

Mesures en mm

Mesures en mm

Connexion directe à l'arrière

Mesures en mm

TABLES

ACCESSOIRES EN OPTION

- Module de recyclage CleanAir
- Filtre CleanAir de rechange
- Kit de recyclage à charbon actif
- Poêle 21 cm pour FryingSensor
- et autres accessoires pages 238-241

Table et hotte connectées



Votre sentinelle personnelle

Le bouton TwistPadFire® peut aussi contrôler la puissance et l'éclairage des hottes connectées par Wi-Fi. Une commande centralisée, c'est tellement plus pratique !



N90

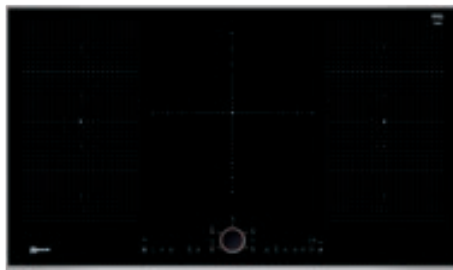

PROFIL INOX

T59TS5RN0

2129,99€*

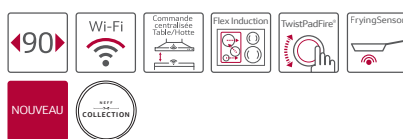

Design

- Profil inox
- TwistPadFire®

Puissance

- 1 triple zone de cuisson, 2 zones FlexInduction
- Zones de cuisson : 1 x 400 mm x 230 mm, 3,3 kW (PowerBoost 3,7 kW) ou 2 x 230 mm, 2,2 kW (PowerBoost 3,7 kW); 1 x 210 mm, 3,3 kW (PowerBoost 3,7 kW); 1 x 400 mm x 230 mm, 3,3 kW (PowerBoost 3,7 kW) ou 2 x 230 mm, 2,2 kW (PowerBoost 3,7 kW)

Confort/Sécurité

- Commande centralisée : contrôle la hotte via la table de cuisson (avec hotte compatible)
- FryingSensor avec réglage de 5 températures
- PowerMove+
- PowerBoost sur chaque foyer
- PanBoost : Booster spécial pour les poêles
- 17 positions de réglage
- Indicateur lumineux de chaleur résiduelle sur chaque foyer : "H" pour prolonger la cuisson et "h" pour le maintien au chaud
- Minuterie coupe-circuit pour chaque foyer
- Reconnaissance automatique des casseroles
- Fonction PowerManagement
- Sécurité anti-surchauffe
- Sécurité enfants
- Fonction Stop & Clean : arrêt temporaire de la table pour nettoyage
- Fonction QuickStart : détection automatique des récipients sur la zone de cuisson
- Fonction ReStart : en cas d'arrêt brutal de la table, mémorisation de la température initiale pendant 4 secondes
- Fonction "maintien au chaud" pour tous les foyers

Informations techniques

- Câble de raccordement : 110 cm
- Puissance de raccordement 11100 W

N90



PROFIL INOX

T59TS61N0

2129,99€*



Design

- Profil inox
- TwistPadFire®

Puissance

- Zones de cuisson : 1 x 400 mm x 240 mm, 3,3 kW (PowerBoost 3,7 kW) ou 2 x Ø 240 mm, 2,2 kW (PowerBoost 3,7 kW); 1 x 300 mm x 240 mm, 2,6 kW (PowerBoost 3,7 kW); 1 x 400 mm x 240 mm, 3,3 kW (PowerBoost 3,7 kW) ou 2 x Ø 200 mm, 2,2 kW (PowerBoost 3,7 kW)
- 3 zones FlexInduction

Confort/Sécurité

- FryingSensor avec réglage de 5 températures
- PowerMove+
- PowerBoost sur chaque foyer
- PanBoost : Booster spécial pour les poêles
- 17 positions de réglage
- Affichage digital de la position de réglage
- Indicateur lumineux de chaleur résiduelle sur chaque foyer : "H" pour prolonger la cuisson et "h" pour le maintien au chaud
- Minuterie coupe-circuit pour chaque foyer
- Reconnaissance automatique des casseroles
- Fonction PowerManagement
- Sécurité anti-surchauffe
- Sécurité enfants
- Fonction Stop & Clean : arrêt temporaire de la table pour nettoyage

Informations techniques

- Câble de raccordement : 110 cm
- Puissance de raccordement 11100 W

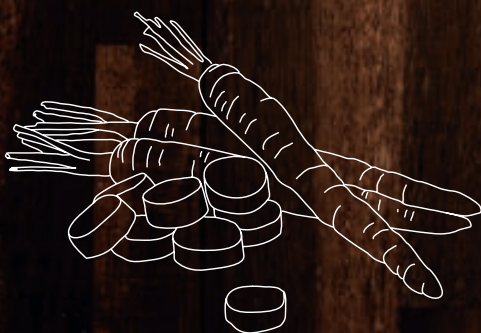

N90

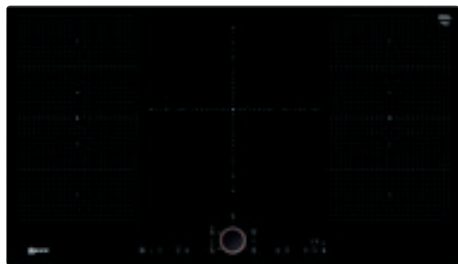

À FLEUR DE PLAN

T59PS51X0

2009,99€*



Design

- A fleur de plan de travail en pierre naturelle ou en carrelage
- TwistPadFire®

Puissance

- Zones de cuisson : 1 x 380 mm x 230 mm, 3,3 kW (PowerBoost 3,7 kW) ou 2 x Ø 190 mm, 2,2 kW (PowerBoost 3,7 kW); 1 x Ø 260 mm, 2,2 kW (PowerBoost 3,7 kW); 1 x 380 mm x 230 mm, 3,3 kW (PowerBoost 3,7 kW) ou 2 x Ø 190 mm, 2,2 kW (PowerBoost 3,7 kW)
- 1 triple zone de cuisson, 2 zones FlexInduction

Confort/Sécurité

- FryingSensor avec réglage de 5 températures
- PowerMove+
- PowerBoost sur chaque foyer
- PanBoost : Booster spécial pour les poêles
- 17 positions de réglage
- Affichage digital de la position de réglage
- Indicateur lumineux de chaleur résiduelle sur chaque foyer : "H" pour prolonger la cuisson et "h" pour le maintien au chaud
- Minuterie coupe-circuit pour chaque foyer
- Reconnaissance automatique des casseroles
- Fonction PowerManagement
- Sécurité anti-surchauffe
- Sécurité enfants
- Fonction Stop & Clean : arrêt temporaire de la table pour nettoyage

Informations techniques

- Câble de raccordement : 110 cm
- Puissance de raccordement 11100 W

N70

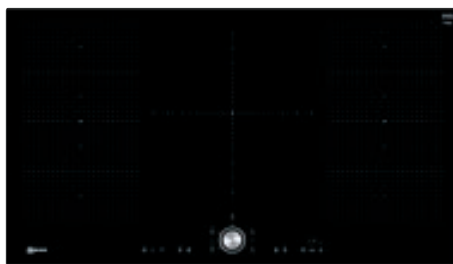

BORD AVANT BISEAUTE

T59FT50X0

1999,99€*



Design

- Devant biseauté
- TwistPad®

Puissance

- 5 foyers induction
- Zones de cuisson : 1 x 400 mm x 230 mm, 3,3 kW (PowerBoost 3,7 kW) ou 2 x 230 mm, 2,2 kW (PowerBoost 3,7 kW); 1 x 210 mm, 3,3 kW (PowerBoost 3,7 kW); 1 x 400 mm x 230 mm, 3,3 kW (PowerBoost 3,7 kW) ou 2 x 200 mm, 2,2 kW (PowerBoost 3,7 kW)
- 1 triple zone de cuisson, 2 zones FlexInduction

Confort/Sécurité

- PowerMove+
- PowerBoost sur chaque foyer
- PanBoost : Booster spécial pour les poêles
- 17 positions de réglage
- Affichage digital de la position de réglage
- Indicateur lumineux de chaleur résiduelle sur chaque foyer : "H" pour prolonger la cuisson et "h" pour le maintien au chaud
- Minuterie coupe-circuit pour chaque foyer
- Fonction re-Start : en cas d'arrêt brutal de la table, mémorisation de la température initiale pendant 4 secondes
- Fonction QuickStart : détection automatique des récipients sur la zone de cuisson
- Reconnaissance automatique des casseroles
- Fonction PowerManagement
- Sécurité anti-surchauffe
- Sécurité enfants
- Fonction Stop & Clean : arrêt temporaire de la table pour nettoyage
- Fonction "maintien au chaud" pour tous les foyers

Informations techniques :

- Câble de raccordement : 110 cm
- Puissance de raccordement 11100 W

INSTALLATION

SCHEMA POUR TOUTES LES TABLES À INDUCTION

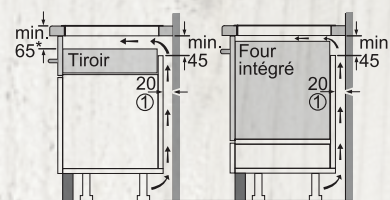

Mesures en mm

T59TS5RN0 / T59TS61N0

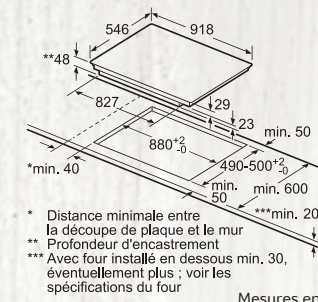

Mesures en mm

- * Distance minimale entre la découpe de plaque et le mur
- ** Profondeur d'encastrement
- *** Avec four installé en dessous min. 30, éventuellement plus ; voir les spécifications du four

T59PS51X0

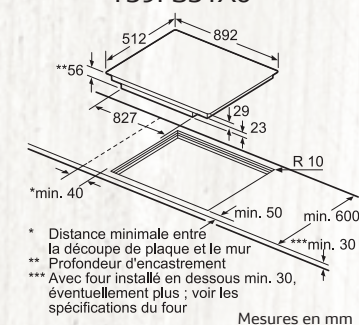

Mesures en mm

- * Distance minimale entre la découpe de plaque et le mur
- ** Profondeur d'encastrement
- *** Avec four installé en dessous min. 30, éventuellement plus ; voir les spécifications du four

T59FT50X0

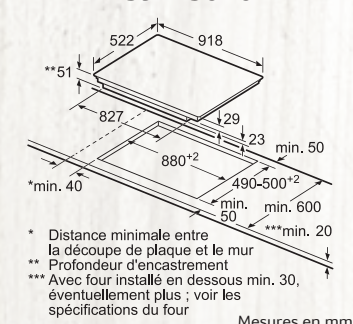

Mesures en mm

- * Distance minimale entre la découpe de plaque et le mur
- ** Profondeur d'encastrement
- *** Avec four installé en dessous min. 30, éventuellement plus ; voir les spécifications du four

T59TS5RN0 / T59TS61N0
T59PS51X0 / T59FT50X0

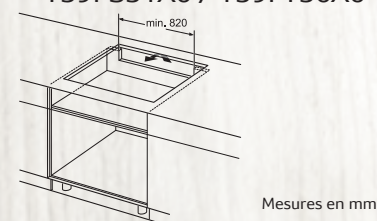

Mesures en mm

ACCESSOIRES EN OPTION

Poêles, Teppan Yaki, braisière, gril, barrette de jonction etc

En savoir plus pages 238-239

N90



PROFIL INOX

T68TS61N0

1769,99€*



Design

- Profil inox
- TwistPadFire®

Puissance

- Zones de cuisson : 1 x 380 mm x 230 mm, 3,3 kW (PowerBoost 3,7 kW) ou 2 x Ø 190 mm, 2,2 kW (PowerBoost 3,7 kW); 1 x 380 mm x 230 mm, 3,3 kW (PowerBoost 3,7 kW) ou 2 x Ø 190 mm, 2,2 kW (PowerBoost 3,7 kW)
- 2 zones FlexInduction XL

Confort/Sécurité

- PowerTransfer
- FryingSensor avec réglage de 5 températures
- PowerMove+
- PowerBoost sur chaque foyer
- PanBoost : Booster spécial pour les poêles
- 17 positions de réglage
- Affichage digital de la position de réglage
- Indicateur lumineux de chaleur résiduelle sur chaque foyer : "H" pour prolonger la cuisson et "h" pour le maintien au chaud
- Minuterie coupe-circuit pour chaque foyer
- Reconnaissance automatique des casseroles
- Fonction PowerManagement
- Sécurité anti-surchauffe
- Sécurité enfants
- Fonction Stop & Clean : arrêt temporaire de la table pour nettoyage

Informations techniques

- Câble de raccordement : 110 cm
- Puissance de raccordement 7400 W

Accessoires inclus:

- 1 x baguette ajustement 750-780mm

N90

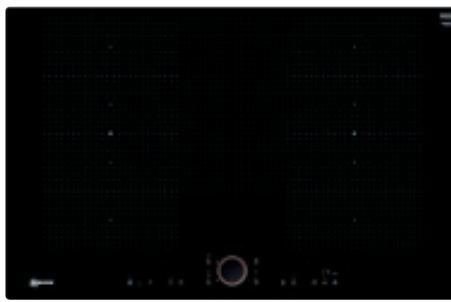

À FLEUR DE PLAN

T68PS61X0

1779,99€*



Design

- A fleur de plan de travail en pierre naturelle ou en carrelage
- TwistPadFire®

Puissance

- Zones de cuisson : 1 x 380 mm x 230 mm, 3,3 kW (PowerBoost 3,7 kW) ou 2 x Ø 230 mm, 2,2 kW (PowerBoost 3,7 kW); 1 x 380 mm x 230 mm, 3,3 kW (PowerBoost 3,7 kW) ou 2 x Ø 190 mm, 2,2 kW (PowerBoost 3,7 kW)
- 2 zones FlexInduction XL

Confort/Sécurité

- PowerTransfer
- FryingSensor avec réglage de 5 températures
- PowerMove+
- PowerBoost sur chaque foyer
- PanBoost : Booster spécial pour les poêles
- 17 positions de réglage
- Affichage digital de la position de réglage
- Indicateur lumineux de chaleur résiduelle sur chaque foyer : "H" pour prolonger la cuisson et "h" pour le maintien au chaud
- Minuterie coupe-circuit pour chaque foyer
- Reconnaissance automatique des casseroles
- Fonction PowerManagement
- Sécurité anti-surchauffe
- Sécurité enfants
- Fonction Stop & Clean : arrêt temporaire de la table pour nettoyage

Informations techniques

- Câble de raccordement : 110 cm
- Puissance de raccordement 7400 W

N70



PROFIL INOX

T68TT60N0

1709,99€*

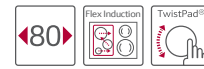

Design

- Profil inox
- TwistPad®

Flexibilité

- 4 foyers induction
- 2 zones FlexInduction XL
- Zones de cuisson : 1 x 400 mm x 230 mm, 3,3 kW (Puissance max, 3,7 kW) ou 2 x 200 mm, 2,2 kW (Puissance max, 3,7 kW); 1 x 400 mm x 230 mm, 3,3 kW (Puissance max, 3,7 kW) ou 2 x 200 mm, 2,2 kW (Puissance max, 3,7 kW)

Confort/Sécurité

- PowerTransfer
- PowerMove+
- PowerBoost sur chaque foyer
- PanBoost : Booster spécial pour les poêles
- 17 positions de réglage
- Affichage digital de la position de réglage
- Indicateur lumineux de chaleur résiduelle sur chaque foyer : "H" pour prolonger la cuisson et "h" pour le maintien au chaud
- Minuterie coupe-circuit pour chaque foyer
- Reconnaissance automatique des casseroles
- Fonction PowerManagement
- Sécurité anti-surchauffe
- Sécurité enfants
- Fonction Stop & Clean : arrêt temporaire de la table pour nettoyage

Informations techniques

- Câble de raccordement : 110 cm
- Puissance de raccordement 7400 W

Accessoires inclus

- 1 x baguette ajustement 750-780mm

N90

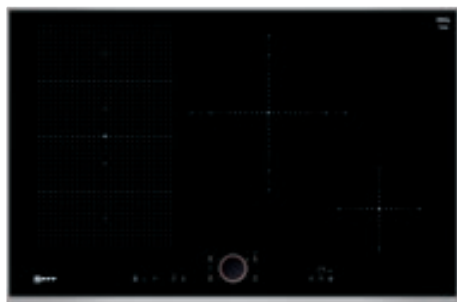

PROFIL INOX

T58TS11N0

1489,99€*



Design

- Profil inox
- TwistPadFire®

Puissance

- Zones de cuisson : 1 x Ø 400 mm x 240 mm, 3,3 kW (PowerBoost 3,7 kW) ou 2 x Ø 200 mm, 2,2 kW (PowerBoost 3,7 kW); 1 x Ø 280 mm, 2,6 kW (PowerBoost 3,7 kW); 1 x Ø 145 mm, 1,4 kW (PowerBoost 2,2 kW)
- Zone FlexInduction

Confort/Sécurité

- FryingSensor avec réglage de 5 températures
- PowerMove+
- PowerBoost sur chaque foyer
- PanBoost : Booster spécial pour les poêles
- 17 positions de réglage
- Affichage digital de la position de réglage
- Indicateur lumineux de chaleur résiduelle sur chaque foyer : "H" pour prolonger la cuisson et "h" pour le maintien au chaud
- Minuterie coupe-circuit pour chaque foyer
- Reconnaissance automatique des casseroles
- Fonction PowerManagement
- Sécurité anti-surchauffe
- Sécurité enfants
- Fonction Stop & Clean : arrêt temporaire de la table pour nettoyage

Informations techniques

- Câble de raccordement : 110 cm
- Puissance de raccordement 7400 W

Accessoires inclus:

- 1 x baguette ajustement 750-780mm

N70



PROFIL INOX

T57TT60N0

1359,99€*



Design :

- Profil inox
- TwistPad®

Flexibilité

- 4 foyers induction
- 2 zones FlexInduction
- Zones de cuisson : 1 x 380 mm x 240 mm, 3,3 kW (Puissance max, 3,7 kW) ou 2 x 190 mm, 2,2 kW (Puissance max, 3,7 kW); 1 x 380 mm x 240 mm, 3,3 kW (Puissance max, 3,7 kW) ou 2 x 190 mm, 2,2 kW (Puissance max, 3,7 kW)

Confort/Sécurité

- PowerMove+
- PowerBoost sur chaque foyer
- PanBoost : Booster spécial pour les poêles
- 17 positions de réglage
- Affichage digital de la position de réglage
- Indicateur lumineux de chaleur résiduelle sur chaque foyer : "H" pour prolonger la cuisson et "h" pour le maintien au chaud
- Minuterie coupe-circuit pour chaque foyer
- Reconnaissance automatique des casseroles
- Fonction PowerManagement
- Sécurité anti-surchauffe
- Sécurité enfants
- Fonction Stop & Clean : arrêt temporaire de la table pour nettoyage

Informations techniques :

- Câble de raccordement : 110 cm
- Puissance de raccordement 7400 W

INSTALLATION

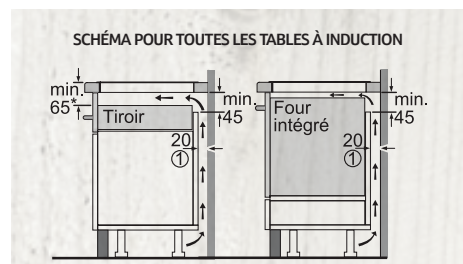

Mesures en mm

T68TS61N0 / T58TS11N0
T68TT60N0

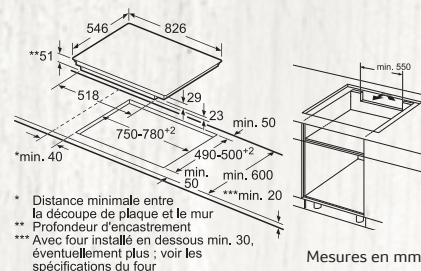

Mesures en mm

* Distance minimale entre la découpe de plaque et le mur Profondeur d'encastrement
** Avec four installé en dessous min. 30, éventuellement plus ; voir les spécifications du four

T68PS61X0

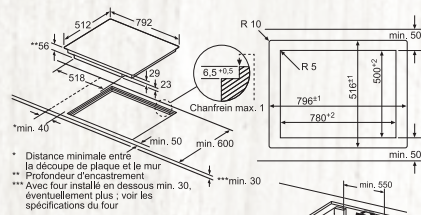

Mesures en mm

* Distance minimale entre la découpe de plaque et le mur Profondeur d'encastrement
** Avec four installé en dessous min. 30, éventuellement plus ; voir les spécifications du four

T57TT60N0

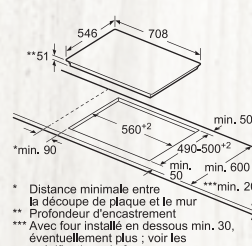

Mesures en mm

* Distance minimale entre la découpe de plaque et le mur Profondeur d'encastrement
** Avec four installé en dessous min. 30, éventuellement plus ; voir les spécifications du four

ACCESSOIRES EN OPTION

Poêles, Teppan Yaki, braisière, gril, barrette de jonction etc

En savoir plus pages 238-239

TABLES



N90



À FLEUR DE PLAN

T50PS31X0

1719,99€*



Design

- A fleur de plan de travail en pierre naturelle ou en carrelage
- TwistPadFire®

Puissance

- Zones de cuisson : 1 x Ø 280 mm, 2,6 kW (PowerBoost 3,7 kW); 1 x 210 mm x 380 mm, 3,3 kW (PowerBoost 3,7 kW) ou 2 x Ø 190 mm, 2,2 kW (PowerBoost 3,7 kW)
- Zone FlexInduction

Confort/Sécurité

- FryingSensor avec réglage de 5 températures
- PowerBoost sur chaque foyer
- PanBoost : Booster spécial pour les poêles
- 17 positions de réglage
- Affichage digital de la position de réglage
- Indicateur lumineux de chaleur résiduelle sur chaque foyer : "H" pour prolonger la cuisson et "h" pour le maintien au chaud
- Minuterie coupe-circuit pour chaque foyer
- Reconnaissance automatique des casseroles
- Fonction PowerManagement
- Sécurité anti-surchauffe
- Sécurité enfants
- Fonction Stop & Clean : arrêt temporaire de la table pour nettoyage

Informations techniques

- Câble de raccordement : 110 cm
- Puissance de raccordement 7400 W

INSTALLATION

SCHÉMA POUR TOUTES LES TABLES À INDUCTION

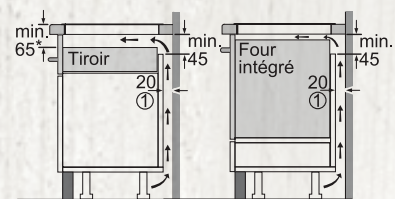

Mesures en mm

T50PS31X0

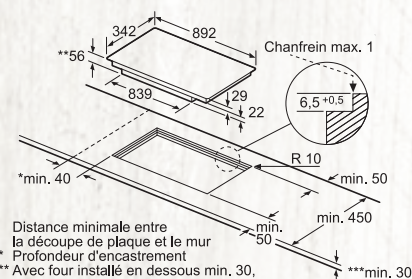
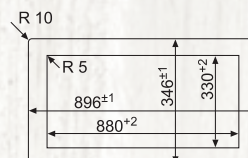

- * Distance minimale entre la découpe de plaque et le mur
- ** Profondeur d'encastrement
- *** Avec four installé en dessous min. 30, éventuellement plus ; voir les spécifications du four

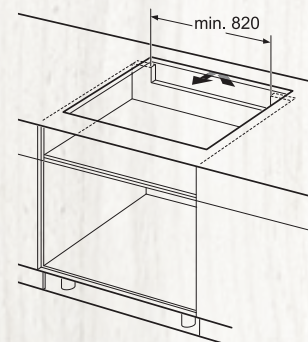

Mesures en mm

TABLES

ACCESSOIRES EN OPTION

Poêles, Teppan Yaki, braisière, grill, barrette de jonction etc

En savoir plus pages 238-239

INSTALLATION

SCHEMA POUR TOUTES LES TABLES À INDUCTION

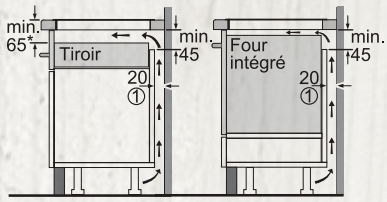

Mesures en mm

T66TS61N0

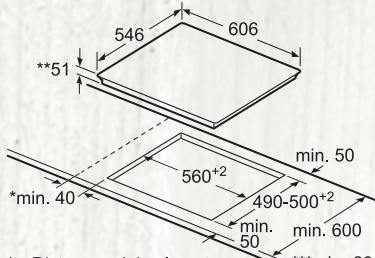

Mesures en mm

T66PS61X0

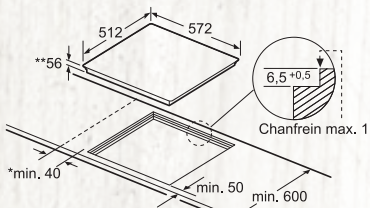

Mesures en mm

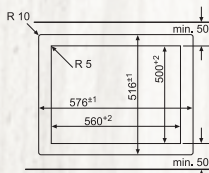

Mesures en mm

N90



PROFIL INOX

T66TS61N0

1539,99€*



Design

- Profil inox
- TwistPadFire®

Puissance

- Zones de cuisson : 1 x 380 mm x 230 mm, 3,3 kW (PowerBoost 3,7 kW) ou 2 x Ø 230 mm, 2,2 kW (PowerBoost 3,7 kW); 1 x 380 mm x 230 mm, 3,3 kW (PowerBoost 3,7 kW) ou 2 x Ø 190 mm, 2,2 kW (PowerBoost 3,7 kW)
- 2 zones FlexInduction XL

Confort/Sécurité

- PowerTransfer
- FryingSensor avec réglage de 5 températures
- PowerMove+
- PowerBoost sur chaque foyer
- PanBoost : Booster spécial pour les poêles
- 17 positions de réglage
- Affichage digital de la position de réglage
- Indicateur lumineux de chaleur résiduelle sur chaque foyer : "H" pour prolonger la cuisson et "h" pour le maintien au chaud
- Minuterie coupe-circuit pour chaque foyer
- Reconnaissance automatique des casseroles
- Fonction PowerManagement
- Sécurité anti-surchauffe
- Sécurité enfants
- Fonction Stop & Clean : arrêt temporaire de la table pour nettoyage

Informations techniques

- Câble de raccordement : 110 cm
- Puissance de raccordement 7400 W

N90



À FLEUR DE PLAN

T66PS61X0

1539,99€*



Design

- A fleur de plan de travail en pierre naturelle ou en carrelage
- TwistPadFire®

Puissance

- Zones de cuisson : 1 x 380 mm x 230 mm, 3,3 kW (PowerBoost 3,7 kW) ou 2 x Ø 230 mm, 2,2 kW (PowerBoost 3,7 kW); 1 x 380 mm x 230 mm, 3,3 kW (PowerBoost 3,7 kW) ou 2 x Ø 190 mm, 2,2 kW (PowerBoost 3,7 kW)
- 2 zones FlexInduction XL

Confort/Sécurité

- PowerTransfer
- FryingSensor avec réglage de 5 températures
- PowerMove+
- PowerBoost sur chaque foyer
- PanBoost : Booster spécial pour les poêles
- 17 positions de réglage
- Affichage digital de la position de réglage
- Indicateur lumineux de chaleur résiduelle sur chaque foyer : "H" pour prolonger la cuisson et "h" pour le maintien au chaud
- Minuterie coupe-circuit pour chaque foyer
- Reconnaissance automatique des casseroles
- Fonction PowerManagement
- Sécurité anti-surchauffe
- Sécurité enfants
- Fonction Stop & Clean : arrêt temporaire de la table pour nettoyage

Informations techniques

- Câble de raccordement : 110 cm
- Puissance de raccordement 7400 W

ACCESSOIRES EN OPTION

Poêles, Teppan Yaki, braisière, grill, barrette de jonction etc

En savoir plus pages 238-239

N90



PROFIL INOX

T56TS61N0

1319,99€*



Design

- Profil inox
- TwistPadFire®

Puissance

- Zones de cuisson : 1 x Ø 380 mm x 240 mm, 3,3 kW (PowerBoost 3,7 kW) ou 2 x Ø 240 mm, 2,2 kW (PowerBoost 3,7 kW); 1 x Ø 190 mm, 2,2 kW (PowerBoost 3,7 kW); 1 x Ø 240 mm, 2,2 kW (PowerBoost 3,7 kW)
- 2 zones FlexInduction

Confort/Sécurité

- FryingSensor avec réglage de 5 températures
- PowerMove+
- PowerBoost sur chaque foyer
- PanBoost : Booster spécial pour les poêles
- 17 positions de réglage
- Affichage digital de la position de réglage
- Indicateur lumineux de chaleur résiduelle sur chaque foyer : "H" pour prolonger la cuisson et "h" pour le maintien au chaud
- Minuterie coupe-circuit pour chaque foyer
- Reconnaissance automatique des casseroles
Fonction PowerManagement
Sécurité anti-surchauffe
Sécurité enfants
- Fonction Stop & Clean : arrêt temporaire de la table pour nettoyage

Informations techniques

- Câble de raccordement : 110 cm
- Puissance de raccordement 7400 W

N90

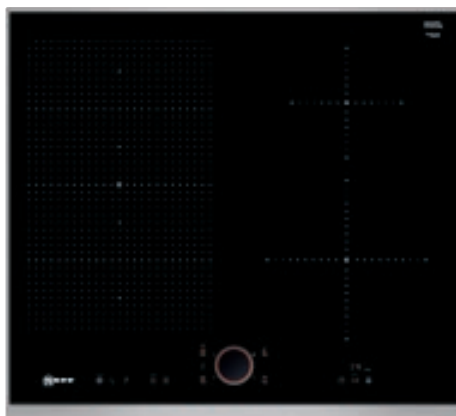

PROFIL INOX

T56TS51N0

1189,99€*



Design

- Profil inox
- TwistPadFire®

Puissance

- Zones de cuisson : 1 x Ø 380 mm x 240 mm, 3,3 kW (PowerBoost 3,7 kW) ou 2 x Ø 240 mm, 2,2 kW (PowerBoost 3,7 kW); 1 x Ø 145 mm, 1,4 kW (PowerBoost 2,2 kW); 1 x Ø 210 mm, 2,2 kW (PowerBoost 3,7 kW)
- Zone FlexInduction

Confort/Sécurité

- FryingSensor avec réglage de 5 températures
- PowerMove+
- PowerBoost sur chaque foyer
- PanBoost : Booster spécial pour les poêles
- 17 positions de réglage
- Affichage digital de la position de réglage
- Indicateur lumineux de chaleur résiduelle sur chaque foyer : "H" pour prolonger la cuisson et "h" pour le maintien au chaud
- Minuterie coupe-circuit pour chaque foyer
- Reconnaissance automatique des casseroles
Fonction PowerManagement
Sécurité anti-surchauffe
Sécurité enfants
- Fonction Stop & Clean : arrêt temporaire de la table pour nettoyage

Informations techniques

- Câble de raccordement : 110 cm
- Puissance de raccordement 7400 W

INSTALLATION

SCHÉMA POUR TOUTES LES TABLES À INDUCTION

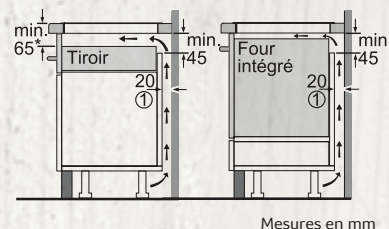

Mesures en mm

T56TS61N0 / T56TS51N0

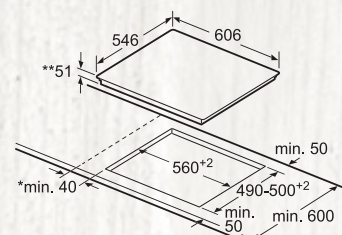

- * Distance minimale entre la découpe de plaque et le mur
- ** Profondeur d'encastrement
- *** Avec four installé en dessous min. 30, éventuellement plus ; voir les spécifications du four

Mesures en mm

TABLES

ACCESSOIRES EN OPTION

Poêles, Teppan Yaki, braisière, gril, barrette de jonction etc

En savoir plus pages 238-239



N70

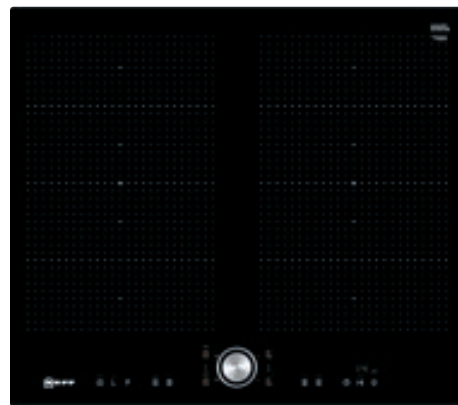

BORD AVANT BISEAUTÉ

T56FT60X0

1179,99€*



Design

- Devant biseauté
- TwistPad®

Puissance

- Zones de cuisson : 1 x 380 mm x 240 mm, 3,3 kW (PowerBoost 3,7 kW) ou 2 x Ø 190 mm, 2,2 kW (PowerBoost 3,7 kW); 1 x 380 mm x 240 mm, 3,3 kW (PowerBoost 3,7 kW) ou 2 x Ø 240 mm, 2,2 kW (PowerBoost 3,7 kW)
- 2 zones FlexInduction

Confort/Sécurité

- PowerMove+
- PowerBoost sur chaque foyer
- PanBoost : Booster spécial pour les poêles
- 17 positions de réglage
- Affichage digital de la position de réglage
- Indicateur lumineux de chaleur résiduelle sur chaque foyer : "H" pour prolonger la cuisson et "h" pour le maintien au chaud
- Minuterie coupe-circuit pour chaque foyer
- Reconnaissance automatique des casseroles
- Fonction PowerManagement
- Sécurité anti-surchauffe
- Sécurité enfants
- Fonction Stop & Clean : arrêt temporaire de la table pour nettoyage

Informations techniques

- Câble de raccordement : 110 cm
- Puissance de raccordement 7400 W

N70

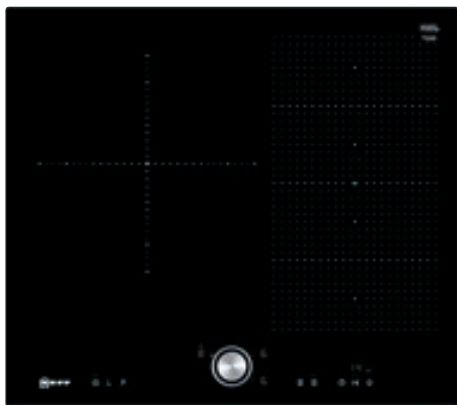

N70

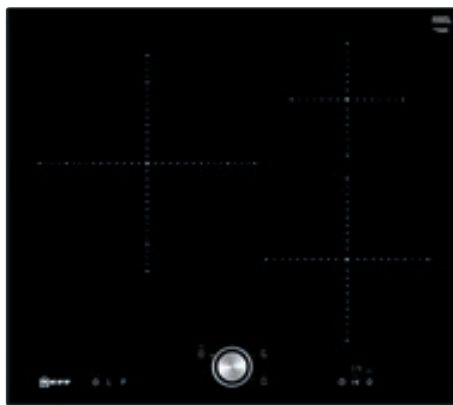

BORD AVANT BISEAUTÉ

T56FT30X0

1059,99€*

3 CÔTÉS BISEAUTÉS

T46UT20X0

959,99€*

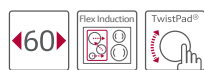
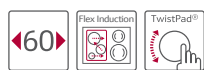

Design

- Devant biseauté
- TwistPad®

Design

- Bords biseautés
- TwistPad®

Puissance

- Zones de cuisson : 1 x Ø 280 mm, 2,6 kW (PowerBoost 3,7 kW); 1 x 380 mm x 210 mm, 3,3 kW (PowerBoost 3,7 kW) ou 2 x Ø 190 mm, 2,2 kW (PowerBoost 3,7 kW)
- Zone FlexInduction

Puissance :

- 3 foyers induction
- Zones de cuisson : 1 x Ø 280 mm, 2,6 kW (PowerBoost 3,7 kW); 1 x Ø 145 mm, 1,4 kW (PowerBoost 2,2 kW); 1 x Ø 210 mm, 2,2 kW (PowerBoost 3,7 kW)

Confort/Sécurité

- PowerMove+
- PowerBoost sur chaque foyer
- PanBoost : Booster spécial pour les poêles
- 17 positions de réglage
- Affichage digital de la position de réglage
- Indicateur lumineux de chaleur résiduelle sur chaque foyer : "H" pour prolonger la cuisson et "h" pour le maintien au chaud
- Minuterie coupe-circuit pour chaque foyer
- Reconnaissance automatique des casseroles
- Fonction PowerManagement
- Sécurité anti-surchauffe
- Sécurité enfants
- Fonction Stop & Clean : arrêt temporaire de la table pour nettoyage

Confort/Sécurité

- PowerBoost sur chaque foyer
- PanBoost : Booster spécial pour les poêles
- 17 positions de réglage
- Affichage digital de la position de réglage
- Indicateur lumineux de chaleur résiduelle sur chaque foyer : "H" pour prolonger la cuisson et "h" pour le maintien au chaud
- Minuterie coupe-circuit pour chaque foyer
- Reconnaissance automatique des casseroles
- Fonction PowerManagement
- Sécurité anti-surchauffe
- Sécurité enfants
- Fonction Stop & Clean : arrêt temporaire de la table pour nettoyage

Informations techniques

- Câble de raccordement : 110 cm
- Puissance de raccordement 7400 W

Informations techniques

- Câble de raccordement : 110 cm
- Puissance de raccordement 7400 W

INSTALLATION

SCHEMA POUR TOUTES LES TABLES À INDUCTION

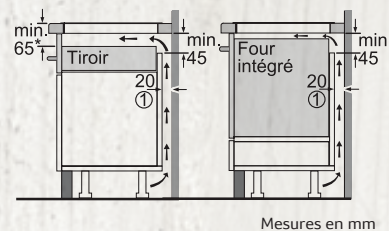

Mesures en mm

T56FT60X0 / T56FT30X0
T46UT20X0

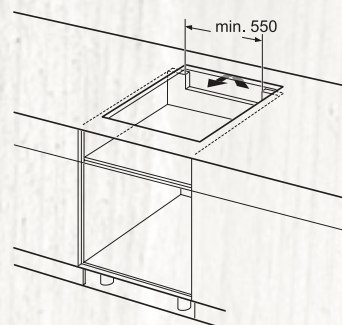

Mesures en mm

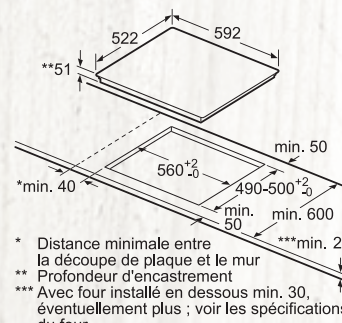

Mesures en mm

* Distance minimale entre la découpe de plaque et le mur
** Profondeur d'encastrement
*** Avec four installé en dessous min. 30, éventuellement plus ; voir les spécifications du four

TABLES

ACCESSOIRES EN OPTION

Poêles, Teppan Yaki, braisière, gril, barrette de jonction etc

En savoir plus pages 238-239



N70

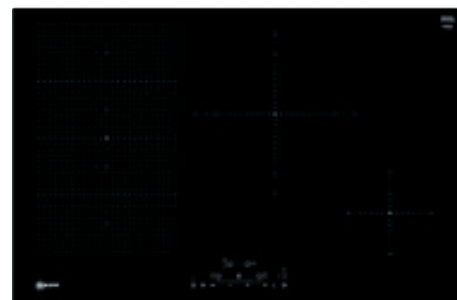

3 CÔTÉS BISEAUTÉS

T58UD10X0**1259,99€*****Design**

- Bords biseautés
- Commandes sensibles MultiTouch

Puissance

- Zones de cuisson : 1 x Ø 400 mm x 240 mm, 3,3 kW (PowerBoost 3,7 kW) ou 2 x Ø 240 mm, 2,2 kW (PowerBoost 3,7 kW); 1 x Ø 280 mm, 2,6 kW (PowerBoost 3,7 kW); 1 x Ø 145 mm, 1,4 kW (PowerBoost 2,2 kW)
- Zone FlexInduction

Confort/Sécurité

- PowerBoost sur chaque foyer
- 17 positions de réglage
- Affichage digital de la position de réglage
- Indicateur lumineux de chaleur résiduelle sur chaque foyer : "H" pour prolonger la cuisson et "h" pour le maintien au chaud
- Minuterie coupe-circuit pour chaque foyer
- Reconnaissance automatique des casseroles
Fonction PowerManagement
Sécurité anti-surchauffe
Sécurité enfants
- Fonction Stop & Clean : arrêt temporaire de la table pour nettoyage

Informations techniques

- Câble de raccordement : 110 cm
- Puissance de raccordement 7400 W

Accessoires inclus

- 1 x baguette ajustement 750-780mm

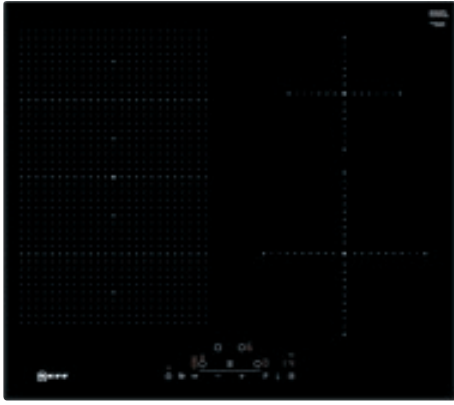
N70

3 CÔTÉS BISEAUTÉS
T56UD50X0
929,99€*

Design

- Bords biseautés
- Commandes sensibles MultiTouch

Puissance

- Zones de cuisson : 1 x Ø 400 mm x 240 mm, 3,3 kW (PowerBoost 3,7 kW) ou 2 x Ø 200 mm, 2,2 kW (PowerBoost 3,7 kW); 1 x Ø 145 mm, 1,4 kW (PowerBoost 2,2 kW); 1 x Ø 210 mm, 2,2 kW (PowerBoost 3,7 kW)
- Zone FlexInduction

Confort/Sécurité

- PowerBoost sur chaque foyer
- 17 positions de réglage
- Affichage digital de la position de réglage
- Indicateur lumineux de chaleur résiduelle sur chaque foyer : "H" pour prolonger la cuisson et "h" pour le maintien au chaud
- Minuterie coupe-circuit pour chaque foyer
- Reconnaissance automatique des casseroles
- Fonction PowerManagement
- Sécurité anti-surchauffe
- Sécurité enfants
- Fonction Stop & Clean : arrêt temporaire de la table pour nettoyage

Informations techniques

- Câble de raccordement : 110 cm
- Puissance de raccordement 7400 W

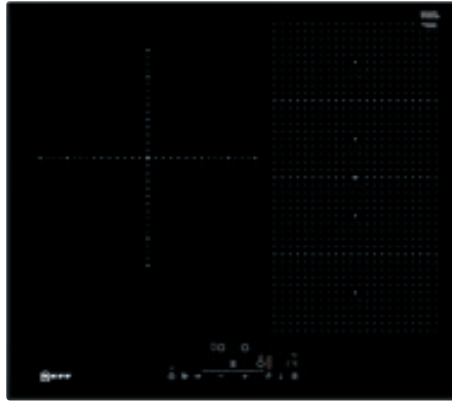
N70

3 CÔTÉS BISEAUTÉS
T56UD30X0
919,99€*

Design

- Bords biseautés
- Commandes sensibles MultiTouch

Puissance

- Zones de cuisson : 1 x Ø 280 mm, 2,6 kW (PowerBoost 3,7 kW); 1 x 400 mm x 210 mm, 3,3 kW (PowerBoost 3,7 kW) ou 2 x Ø 200 mm, 2,2 kW (PowerBoost 3,7 kW)
- Zone FlexInduction

Confort/Sécurité

- PowerBoost sur chaque foyer
- 17 positions de réglage
- Affichage digital de la position de réglage
- Indicateur lumineux de chaleur résiduelle sur chaque foyer : "H" pour prolonger la cuisson et "h" pour le maintien au chaud
- Minuterie coupe-circuit pour chaque foyer
- Reconnaissance automatique des casseroles
- Fonction PowerManagement
- Sécurité anti-surchauffe
- Sécurité enfants
- Fonction Stop & Clean : arrêt temporaire de la table pour nettoyage

Informations techniques

- Câble de raccordement : 110 cm
- Puissance de raccordement 7400 W

INSTALLATION

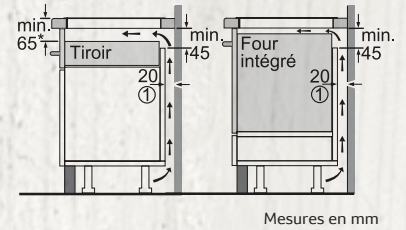
SCHEMA POUR TOUTES LES TABLES À INDUCTION

Mesures en mm

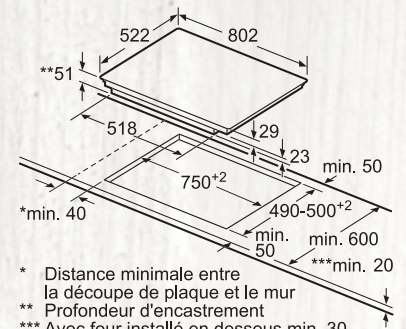
T58UD10X0

Mesures en mm

- * Distance minimale entre la découpe de plaque et le mur
- ** Profondeur d'encastrement
- *** Avec four installé en dessous min. 30, éventuellement plus ; voir les spécifications du four

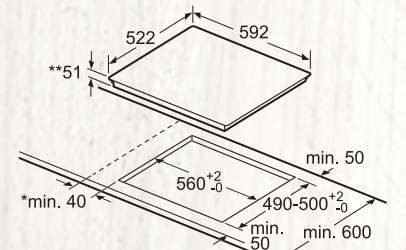
T56UD50X0 / T56UD30X0

Mesures en mm

- * Distance minimale entre la découpe de plaque et le mur
- ** Profondeur d'encastrement
- *** Avec four installé en dessous min. 30, éventuellement plus ; voir les spécifications du four

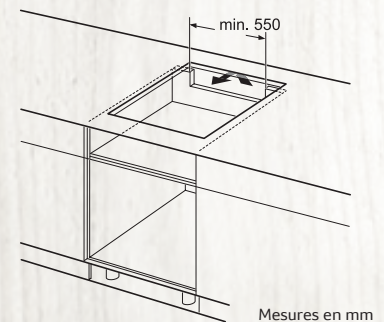

Mesures en mm

ACCESSOIRES EN OPTION

Poêles, Teppan Yaki, braisière, gril, barrette de jonction etc

En savoir plus pages 238-239

N70

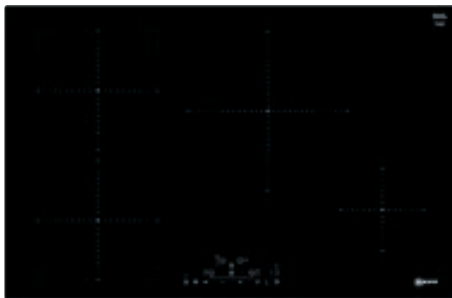

BORD AVANT BISEAUTÉ

T48FD13X0**1059,99€*****Design**

- Devant biseauté
- Commandes sensibles MultiTouch

Puissance

- 4 foyers induction
- Zones de cuisson : 1 x Ø 210 mm, 2,2 kW (PowerBoost 3,7 kW); 1 x Ø 210 mm, 2,2 kW (PowerBoost 3,7 kW); 1 x Ø 280 mm, 2,6 kW (PowerBoost 3,7 kW); 1 x Ø 145 mm, 1,4 kW (PowerBoost 2,2 kW)
- CombiZone

Confort/Sécurité

- PowerMove
- PowerBoost sur chaque foyer
- 17 positions de réglage
- Affichage digital de la position de réglage
- Indicateur lumineux de chaleur résiduelle sur chaque foyer : "H" pour prolonger la cuisson et "h" pour le maintien au chaud
- Minuterie coupe-circuit pour chaque foyer
- Reconnaissance automatique des casseroles
Fonction PowerManagement
- Sécurité anti-surchauffe
- Sécurité enfants
- Fonction Stop & Clean : arrêt temporaire de la table pour nettoyage

Informations techniques

- Câble de raccordement : 110 cm
- Puissance de raccordement 7400 W

N70

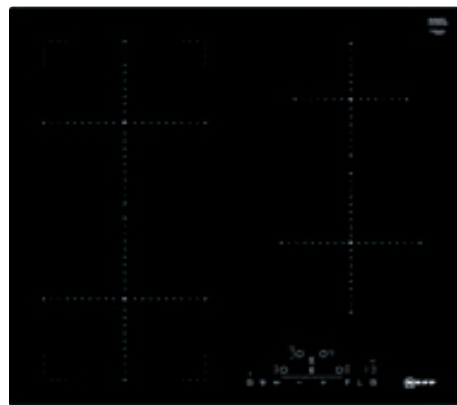

BORD AVANT BISEAUTÉ

T46FD53X0**779,99€*****Design**

- Devant biseauté
- Commandes sensibles MultiTouch

Puissance

- 4 foyers induction
- Zones de cuisson : 1 x Ø 210 mm, 2,2 kW (PowerBoost 3,7 kW); 1 x Ø 210 mm, 2,2 kW (PowerBoost 3,7 kW); 1 x Ø 145 mm, 1,4 kW (PowerBoost 2,2 kW); 1 x Ø 180 mm, 1,8 kW (PowerBoost 3,1 kW)
- CombiZone

Confort/Sécurité

- PowerMove
- PowerBoost sur chaque foyer
- 17 positions de réglage
- Affichage digital de la position de réglage
- Indicateur lumineux de chaleur résiduelle sur chaque foyer : "H" pour prolonger la cuisson et "h" pour le maintien au chaud
- Minuterie coupe-circuit pour chaque foyer
- Reconnaissance automatique des casseroles
Fonction PowerManagement
- Sécurité anti-surchauffe
- Sécurité enfants
- Fonction Stop & Clean : arrêt temporaire de la table pour nettoyage

Informations techniques

- Câble de raccordement : 110 cm
- Puissance de raccordement 6900 W

N70

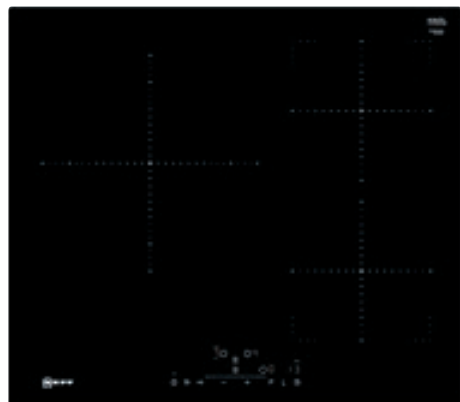

BORD AVANT BISEAUTÉ

T46FD23X0

779,99€*



Design

- Devant biseauté
- Commandes sensibles MultiTouch

Puissance

- 3 foyers induction
- Zones de cuisson : 1 x Ø 280 mm, 2,6 kW (PowerBoost 3,7 kW); 1 x Ø 180 mm, 1,8 kW (PowerBoost 3,1 kW); 1 x Ø 180 mm, 1,8 kW (PowerBoost 3,1 kW)
- CombiZone

Confort/Sécurité

- PowerMove
- PowerBoost sur chaque foyer
- 17 positions de réglage
- Affichage digital de la position de réglage
- Indicateur lumineux de chaleur résiduelle sur chaque foyer : "H" pour prolonger la cuisson et "h" pour le maintien au chaud
- Minuterie coupe-circuit pour chaque foyer
- Reconnaissance automatique des casseroles
- Fonction PowerManagement
- Sécurité anti-surchauffe
- Sécurité enfants
- Fonction Stop & Clean : arrêt temporaire de la table pour nettoyage

Informations techniques

- Câble de raccordement : 110 cm
- Puissance de raccordement 7400 W

N70

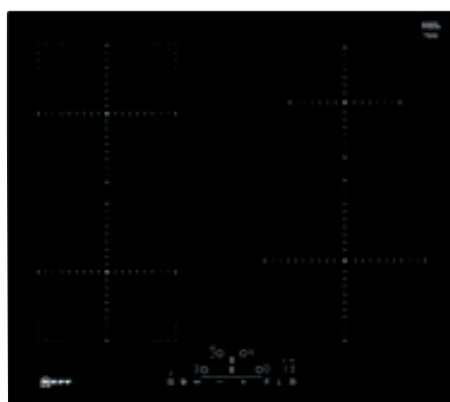

BORD AVANT BISEAUTÉ

T36FD43X0

699,99€*



Design

- Devant biseauté
- Commandes sensibles MultiTouch

Flexibilité

- CombiZone, PowerMove

Puissance

- 4 foyers induction
- Zones de cuisson : 1 x Ø 180 mm, 1,8 kW (PowerBoost 3,1 kW); 1 x Ø 180 mm, 1,8 kW (PowerBoost 3,1 kW); 1 x Ø 145 mm, 1,4 kW (PowerBoost 2,2 kW); 1 x Ø 210 mm, 2,2 kW (PowerBoost 3,7 kW)
- CombiZone

Confort/Sécurité

- PowerBoost sur chaque foyer
- 17 positions de réglage
- Affichage digital de la position de réglage
- Indicateur lumineux de chaleur résiduelle sur chaque foyer : "H" pour prolonger la cuisson et "h" pour le maintien au chaud
- Minuterie coupe-circuit pour chaque foyer
- Reconnaissance automatique des casseroles
- Fonction PowerManagement
- Sécurité anti-surchauffe
- Sécurité enfants
- Fonction QuickStart : détection automatique des récipients sur la zone de cuisson
- Fonction Re-Start : en cas d'arrêt brutal de la table, mémorisation de la température initiale pendant 4 secondes
- Fonction Stop & Clean : arrêt temporaire de la table pour nettoyage

Informations techniques

- Câble de raccordement : 110 cm
- Puissance de raccordement 4600 W

INSTALLATION

SCHÉMA POUR TOUTES LES TABLES À INDUCTION

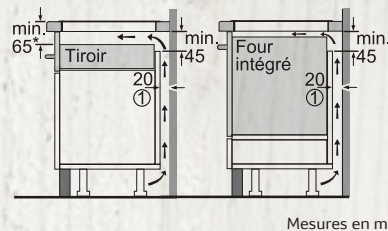

Mesures en mm

T48FD13X0

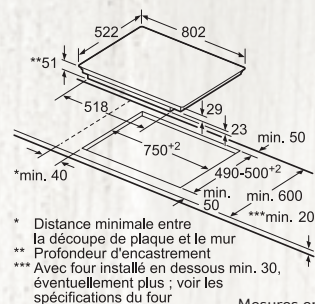

Mesures en mm

**T46FD53X0 / T46FD23X0
T36FD43X0**

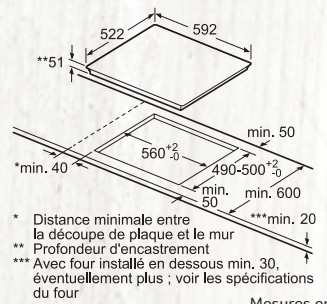

Mesures en mm

**T48FD13X0 / T46FD53X0
T46FD23X0 / T36FD43X0**

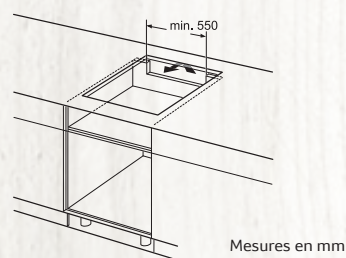

Mesures en mm

TABLES

ACCESSOIRES EN OPTION

Poêles, Teppan Yaki, braisière, gril, barrette de jonction etc

En savoir plus pages 238-239

INSTALLATION

SCHÉMA POUR TOUTES LES TABLES À INDUCTION

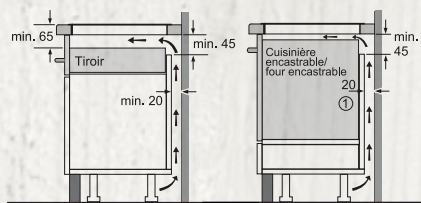

① Prévoir une fente d'aération

Mesures en mm

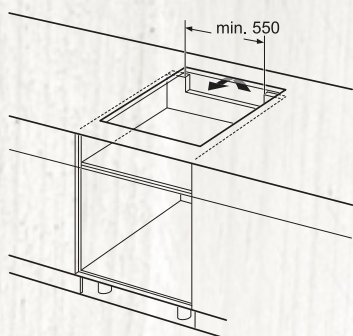

Mesures en mm

T46UB20X0 / T36FB20X0
T36FB10X0 / T36FB40X0

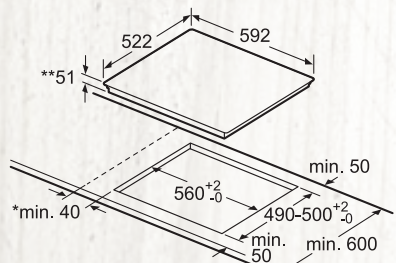

* Distance minimale entre la découpe de plaque et le mur
** Profondeur d'encastrement
*** Avec four installé en dessous min. 30, éventuellement plus ; voir les spécifications du four

Mesures en mm

N50

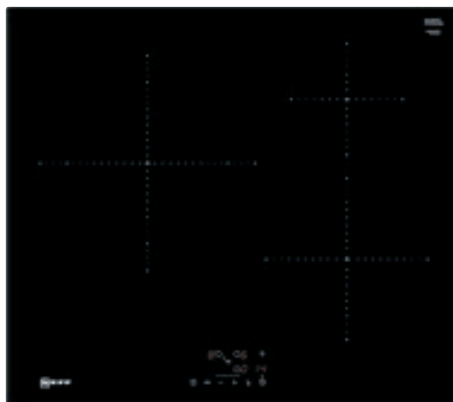

3 CÔTÉS BISEAUTÉS

T46UB20X0

729,99€*



Design

- Bords biseautés
- Commande EasyTouch (+/-)

Puissance

- 3 foyers induction
- Zones de cuisson : 1 x Ø 280 mm, 2,6 kW (PowerBoost 3,7 kW); 1 x Ø 145 mm, 1,4 kW (PowerBoost 2,2 kW); 1 x Ø 210 mm, 2,2 kW (PowerBoost 3,7 kW)

Confort/Sécurité

- PowerBoost sur chaque foyer
- 17 positions de réglage
- Affichage digital de la position de réglage
- Indicateur lumineux de chaleur résiduelle sur chaque foyer : "H" pour prolonger la cuisson et "h" pour le maintien au chaud
- Minuterie coupe-circuit pour chaque foyer
- Reconnaissance automatique des casseroles
- Fonction PowerManagement
- Sécurité anti-surchauffe
- Sécurité enfants
- Fonction QuickStart : détection automatique des récipients sur la zone de cuisson
- Fonction Re-Start : en cas d'arrêt brutal de la table, mémorisation de la température initiale pendant 4 secondes

Informations techniques

- Câble de raccordement : 110 cm
- Puissance de raccordement 7400 W

N50

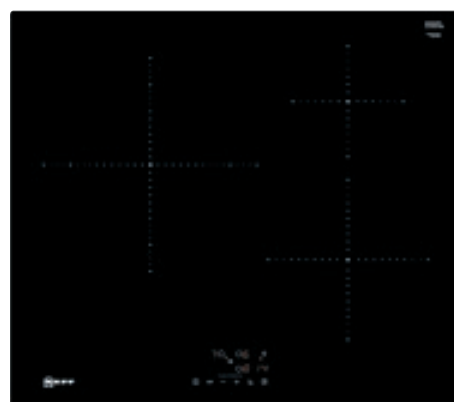

BORD AVANT BISEAUTÉ

T36FB20X0

659,99€*



Design

- Devant biseauté
- Commande EasyTouch (+/-)

Puissance

- 3 foyers induction
- Zones de cuisson : 1 x Ø 280 mm, 2,6 kW (PowerBoost 3,7 kW); 1 x Ø 145 mm, 1,4 kW (PowerBoost 2,2 kW); 1 x Ø 210 mm, 2,2 kW (PowerBoost 3,7 kW)

Confort/Sécurité

- PowerBoost sur chaque foyer
- 17 positions de réglage
- Affichage digital de la position de réglage
- Indicateur lumineux de chaleur résiduelle sur chaque foyer : "H" pour prolonger la cuisson et "h" pour le maintien au chaud
- Minuterie coupe-circuit pour chaque foyer
- Reconnaissance automatique des casseroles
- Fonction PowerManagement
- Sécurité anti-surchauffe
- Sécurité enfants
- Fonction QuickStart : détection automatique des récipients sur la zone de cuisson
- Fonction Re-Start : en cas d'arrêt brutal de la table, mémorisation de la température initiale pendant 4 secondes

Informations techniques

- Câble de raccordement : 110 cm
- Puissance de raccordement 4600 W

ACCESSOIRES EN OPTION

Poêles, Teppan Yaki, braisière, grill, barrette de jonction etc

En savoir plus pages 238-239

N50

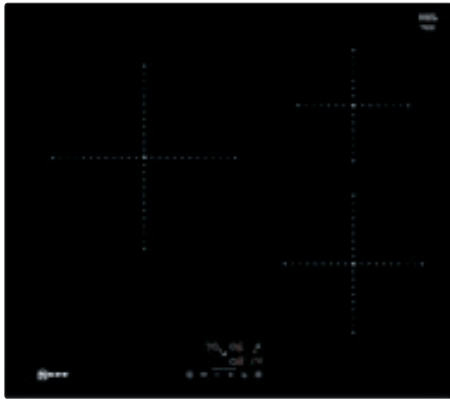

BORD AVANT BISEAUTÉ

T36FB10X0

599,99€*



Design

- Devant biseauté
- Commande EasyTouch (+/-)

Puissance

- 3 foyers induction
- Zones de cuisson : 1 x Ø 240 mm, 2,2 kW (PowerBoost 3,7 kW); 1 x Ø 145 mm, 1,4 kW (PowerBoost 2,2 kW); 1 x Ø 180 mm, 1,8 kW (PowerBoost 3,1 kW)

Confort/Sécurité

- PowerBoost sur chaque foyer
- 17 positions de réglage
- Affichage digital de la position de réglage
- Indicateur lumineux de chaleur résiduelle sur chaque foyer : "H" pour prolonger la cuisson et "h" pour le maintien au chaud
- Minuterie coupe-circuit pour chaque foyer
- Reconnaissance automatique des casseroles
Fonction PowerManagement
Sécurité anti-surchauffe
Sécurité enfants
- Fonction QuickStart : détection automatique des récipients sur la zone de cuisson
- Fonction Re-Start : en cas d'arrêt brutal de la table, mémorisation de la température initiale pendant 4 secondes

Informations techniques

- Câble de raccordement : 110 cm
- Puissance de raccordement 4600 W

N50



BORD AVANT BISEAUTÉ

T36FB40X0

649,99€*



Design

- Devant biseauté
- Commande EasyTouch (+/-)

Puissance

- 4 foyers induction
- Zones de cuisson : 1 x Ø 180 mm, 1,8 kW (PowerBoost 3,1 kW); 1 x Ø 180 mm, 1,8 kW (PowerBoost 3,1 kW); 1 x Ø 145 mm, 1,4 kW (PowerBoost 2,2 kW); 1 x Ø 210 mm, 2,2 kW (PowerBoost 3,7 kW)

Confort/Sécurité

- PowerBoost sur chaque foyer
- 17 positions de réglage
- Affichage digital de la position de réglage
- Indicateur lumineux de chaleur résiduelle sur chaque foyer : "H" pour prolonger la cuisson et "h" pour le maintien au chaud
- Minuterie coupe-circuit pour chaque foyer
Reconnaissance automatique des casseroles
Fonction PowerManagement
Sécurité anti-surchauffe
Sécurité enfants
- Fonction QuickStart : détection automatique des récipients sur la zone de cuisson
- Fonction Re-Start : en cas d'arrêt brutal de la table, mémorisation de la température initiale pendant 4 secondes

Informations techniques

- Câble de raccordement : 110 cm
- Puissance de raccordement 4600 W

TABLES INDUCTION MULTIPLEX



Grâce à leur faible puissance de raccordement, les tables MultiPlex conviennent à toutes les installations électriques.



BRANCHEZ, CUISINEZ

Les tables MultiPlex sont idéales pour remplacer une ancienne table de cuisson car elles ne nécessitent aucune modification de votre installation électrique. Elles se branchent simplement sur une prise électrique de 16 ou 20 (A), sans aucun aménagement spécifique.

GESTION INTELLIGENTE DES FOYERS

La performance est au rendez-vous. Avec une puissance de 4600 W leurs performances sont comparables aux tables d'une puissance égale à 7200 W grâce à la gestion intelligente de leurs foyers. A diamètre égal, la puissance des foyers est identique. Tout comme les modèles classiques, elles bénéficient de boosters afin de gagner en rapidité.

TABLES VITROCÉRAMIQUES



LE FOYER "ÉCLAIR"

Idéal pour cuire et réchauffer les volumes importants en un temps record et pour tous vos mijotages.



INDICATEURS DE CHALEUR RÉSIDUELLE H/h

Quand "H" est allumé, le foyer est encore très chaud, la poursuite de la cuisson est possible. Quand c'est "h", la température est encore assez chaude pour maintenir un plat au chaud ou chauffer des assiettes.

LA VITROCÉRAMIQUE "HIGH SPEED"

La surface vitrocéramique des tables de cuisson NEFF a été modifiée pour une meilleure diffusion de la chaleur. Ce nouveau revêtement permet un gain de temps de 20% en montée en température, de tous les foyers.

LE PRÉCHAUFFAGE RAPIDE

Il permet de chauffer plus rapidement vos préparations et de redescendre automatiquement à la température que vous avez choisie. Vous n'avez plus à manipuler plusieurs fois le bouton. Il n'y a plus aucun risque de débordement.

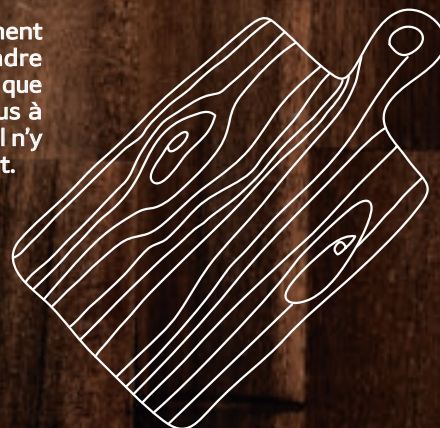

N50



BORD AVANT BISEAUTÉ

T11B22X2

479,99€*



Design

- Affichage digital
- Commande EasyTouch (+/-)

Puissance

- 3 foyers "éclairés"
- Arrière gauche 275 mm, 210 mm : Zone variable 2,7 kW, 2 kW
- Arrière droit 145 mm : Foyer normal 1,2 kW
- Avant droit 120 mm, 180 mm : Zone variable 2 kW, 0,8 kW

Confort/Sécurité

- Fonction Re-Start : en cas d'arrêt brutal de la table, mémorisation de la température initiale pendant 4 secondes
- 17 positions de réglage
- Minuterie coupe-circuit pour chaque foyer
- Indicateur lumineux de chaleur résiduelle sur chaque foyer : "H" pour prolonger la cuisson et "h" pour le maintien au chaud
- 10 niveaux de sécurité dont : Sécurité enfants, Sécurité anti-surchauffe

Données techniques

- Câble de raccordement 1 m
- Puissance de raccordement 5900 W

N30

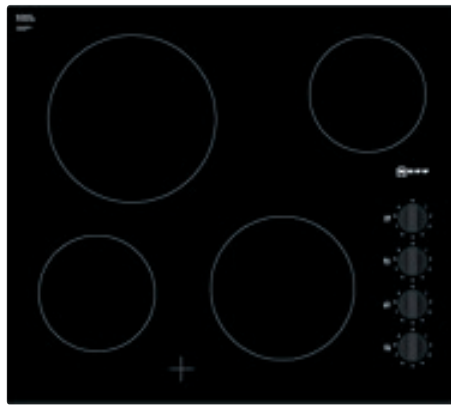

BORD AVANT BISEAUTÉ

T16FK40X0

429,99€*



Design

- Devant biseauté
- Manettes losangées

Puissance

- 4 foyers "éclairés"
- Zones de cuisson : 1 x Ø 145 mm, 1,2 kW; 1 x Ø 210 mm, 2,2 kW; 1 x Ø 145 mm, 1,2 kW; 1 x Ø 180 mm, 2 kW

Confort/Sécurité

- 9 positions de réglage
- 4 indicateurs de chaleur résiduelle

Informations techniques

- Puissance de raccordement 6600 W

INSTALLATION

T11B22X2

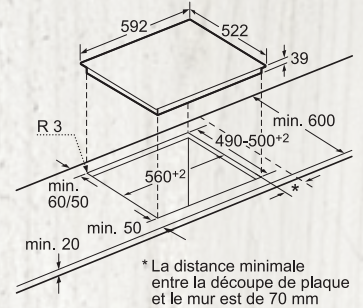

Mesures en mm

T16FK40X0

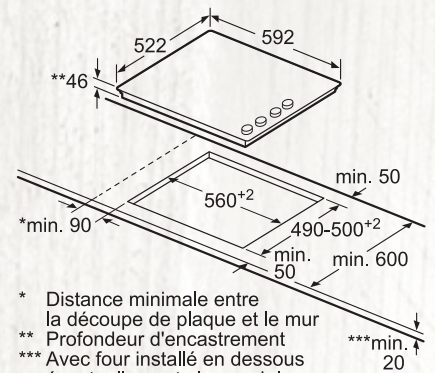

Mesures en mm

TABLES

LES TABLES GAZ



500.000 ans après la découverte du feu

Les hommes ont domestiqué le feu. Ils le maîtrisent. Nos tables gaz puisent leurs racines dans ce mode de cuisson ancestral et l'associent à la technologie d'aujourd'hui. Pour saisir ou mijoter pendant de longues heures, vous trouverez toujours la flamme qui convient à votre goût.



MOINS
DE GAZ,
PLUS
DE GOÛT

Economisez l'énergie mais ne sacrifiez jamais le goût. C'est possible avec nos brûleurs à haute efficacité énergétique.



FLAME SELECT®



La cuisson haute précision – 9 niveaux de puissance



Saisir un steak, cuire des pâtes ou mijoter un bœuf bourguignon... Vous choisissez la puissance adaptée avec précision, aussi facilement qu'avec une table de cuisson électrique. Chaque bouton de commande permet de sélectionner la puissance de 1 à 9 sans vous pencher sur la flamme pour vérifier son réglage. Cuisiner au gaz n'a jamais été aussi facile. Quelque soit le plat, vous allez adorer !



WOK DOUBLE COURONNE



Tout feu tout flamme

Vous choisissez ce que vous cuisinez. Vous souhaitez probablement aussi choisir comment le cuisiner. 1 ou 2 couronnes de flamme, elles se règlent avec une seule manette de commande. De la puissance la plus faible à la plus forte de 6 kW, vous ajustez la flamme avec une grande précision.



- PRISE EN MAIN AGRÉABLE
- ROTATION FLUIDE
- MEILLEUR USAGE

LA CUISINE EST UN ART – AVEC NOS BOUTONS ERGONOMIQUES – Avec cette nouvelle forme de boutons, cuisiner n'est pas que passion, c'est un pur bonheur.



TÉMOINS DE CHALEUR RÉSIDUELLE

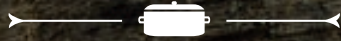

Votre sentinelle
personnelle

«Eteint» et «froid», ce n'est pas la même chose. Quand vous éteignez la table, les témoins de chaleur résiduelle veillent pour vous. «H» allumé, attention, c'est chaud, ne touchez pas la zone de cuisson. «h» allumé, la zone de cuisson est refroidie. Aucun symbole visible, vous pouvez passer l'éponge, la table est froide.

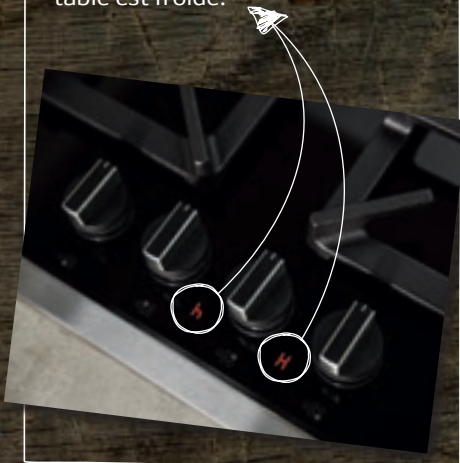

N90



VITROCÉRAMIQUE PROFIL INOX

T29TA79N0

1649,99€*

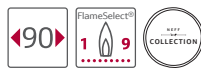

Design

- Noir
- Cadre Profil inox
- Boutons ergonomiques

Puissance

- 5 brûleurs à gaz
- 1 Wok double couronne
- 1 brûleur de grande puissance, 2 brûleurs normaux, 1 brûleur économique et 1 brûleur Wok
- Arrière droit : Brûleur grande puissance 2,8 kW
- Gauche : Brûleur pour Wok 6 kW
- entre arrière : Brûleur économique 1,1 kW
- Centre avant : Brûleur normal 1,9 kW
- Avant droit : Brûleur normal 1,9 kW

Confort/Sécurité

- FlameSelect, 9 positions
- Affichage digital de la puissance sélectionnée
- Allumage électrique une main
- Sécurité gaz par thermocouple
- 5 témoins de chaleur résiduelle
- Porte-casserolles en fonte, émaillés noir

Données techniques

- Equipé pour le gaz naturel (20 mbar)
- Injecteurs pour butane/propane (28-30/37 mbar) livrés avec l'appareil
- Câble de raccordement 150 cm
- Puissance de raccordement totale gaz 13,7 kW

Accessoires inclus

- 1 x anneau pour Wok

N70



VERRE ENCASTREMENT STANDARD OU À FLEUR

T27CS59S0

949,99€*



Design

- Verre noir à haute résistance
- Semi-fleur de plan de travail
- Boutons ergonomiques

Puissance

- 5 brûleurs à gaz
- 1 Wok double couronne
- Arrière gauche : Brûleur normal 1,75 kW
- Arrière droit : Brûleur grande puissance 3 kW
- Centre : 4 kW
- Avant gauche : Brûleur économique 1 kW
- Avant droit : Brûleur normal 1,75 kW

Confort/Sécurité

- FlameSelect, 9 positions
- Allumage électrique une main
- Supports individuels en fonte
- Sécurité gaz par thermocouple

Données techniques

- Equipé pour le gaz naturel (20 mbar)
- Injecteurs pour butane/propane (28-30/37 mbar) livrés avec l'appareil
- Câble de raccordement 100 cm
- Puissance de raccordement totale gaz 11,5 kW

ESTHÉTIQUE

ENCASTREMENT AU CHOIX : À FLEUR DE PLAN DE TRAVAIL OU CLASSIQUE

Les tables verre gaz de NEFF s'encastrent soit classiquement dans le plan de travail, soit de façon très contemporaine, à fleur de plan de travail. Dans ce cas, le verre de la table est dans le parfait prolongement du plan.

N70

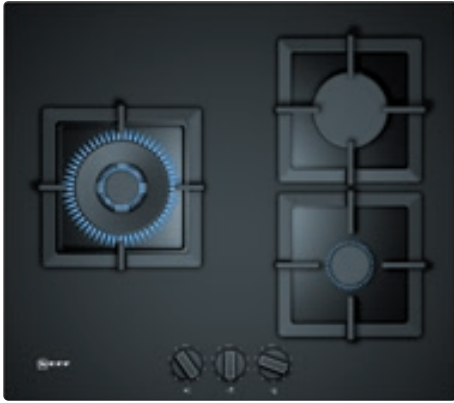

VERRE ENCASTREMENT STANDARD OU À FLEUR

T26CS12S0

569,99€*

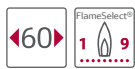

Design

- Verre noir à haute résistance
- Semi-fleur de plan de travail
- Boutons ergonomiques

Puissance

- 3 brûleurs à gaz
- 1 Wok double couronne
- Arrière droit : Brûleur grande puissance 3 kW
- Gauche : Brûleur pour Wok 4 kW
- Avant droit : Brûleur économique 1 kW

Confort/Sécurité

- FlameSelect, 9 positions
- Allumage électrique une main
- Supports individuels en fonte
- Sécurité gaz par thermocouple

Données techniques

- Equipé pour le gaz naturel (20 mbar)
- Injecteurs pour butane/propane (28-30/37 mbar) livrés avec l'appareil
- Câble de raccordement 100 cm
- Puissance de raccordement totale gaz 8 kW

N70

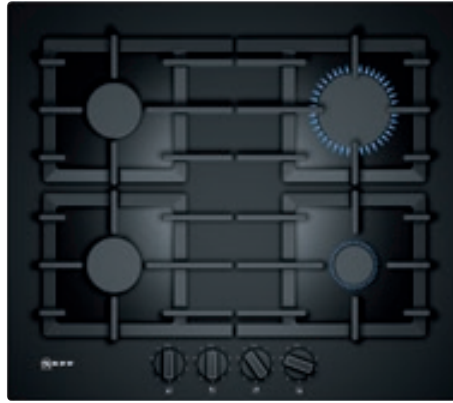

VERRE ENCASTREMENT STANDARD OU À FLEUR

T26CS49S0

569,99€*



Design

- Verre noir à haute résistance
- Semi-fleur de plan de travail
- Boutons ergonomiques

Puissance

- 4 brûleurs à gaz
- 1 brûleur de grande puissance, 2 brûleurs normaux et 1 brûleur économique
- Arrière gauche : Brûleur normal 1,75 kW
- Arrière droit : Brûleur grande puissance 3 kW
- Avant gauche : Brûleur normal 1,75 kW
- Avant droit : Brûleur économique 1 kW

Confort/Sécurité

- FlameSelect, 9 positions
- Allumage électrique une main
- Supports individuels en fonte
- Sécurité gaz par thermocouple

Données techniques

- Equipé pour le gaz naturel (20 mbar)
- Injecteurs pour butane/propane (28-30/37 mbar) livrés avec l'appareil
- Câble de raccordement 100 cm
- Puissance de raccordement totale gaz 7,5 kW

INSTALLATION

T29TA79N0

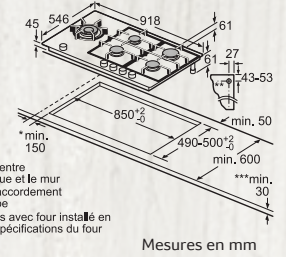

- * Distance minimale entre la découpe de plaque et le mur
- ** Emplacement du raccordement gaz dans la découpe
- *** Eventuellement plus avec four installé en dessous ; voir les spécifications du four

T27CS59S0

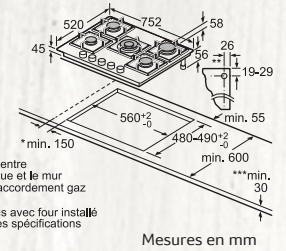

- * Distance minimale entre la découpe de plaque et le mur
- ** Emplacement du raccordement gaz dans la découpe
- *** Eventuellement plus avec four installé en dessous ; voir les spécifications du four

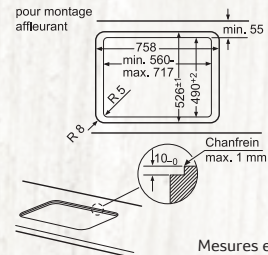

T26CS12S0

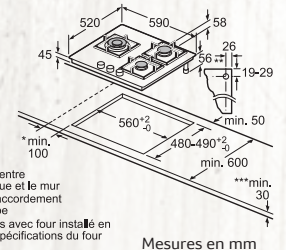

- * Distance minimale entre la découpe de plaque et le mur
- ** Emplacement du raccordement gaz dans la découpe
- *** Eventuellement plus avec four installé en dessous ; voir les spécifications du four

T26CS49S0

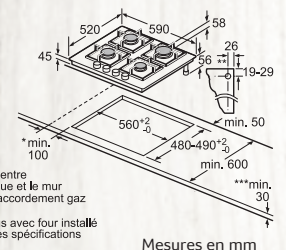

- * Distance minimale entre la découpe de plaque et le mur
- ** Emplacement du raccordement gaz dans la découpe
- *** Eventuellement plus avec four installé en dessous ; voir les spécifications du four

T26CS12S0 / T26CS49S0

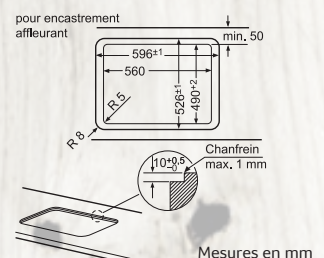

TABLES

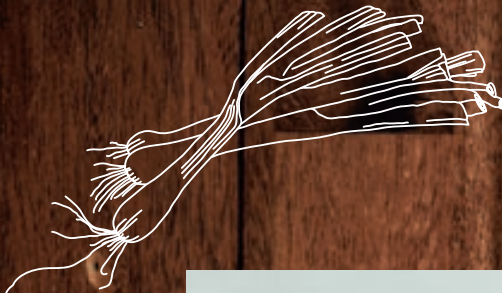

ASTUCE D'ENCASTREMENT

Les tables de 75 cm de large offrent plus d'espace pour cuisiner tout en s'encastrant dans une niche standard de 56 cm !



N70



T29DA69NO INOX 919,99€*



Design

- Inox
- Boutons ergonomiques

Puissance

- 5 brûleurs à gaz
- 1 Wok double couronne
- Arrière gauche : Brûleur normal 1,75 kW
- Arrière droit : Brûleur grande puissance 3 kW
- Centre : 5 kW
- Avant gauche : Brûleur économique 1 kW
- Avant droit : Brûleur normal 1,75 kW

Confort/Sécurité

- FlameSelect, 9 positions
- Affichage digital de la puissance sélectionnée
- Allumage électrique une main
- Porte-casserole en fonte, émaillés noir
- Sécurité gaz par thermocouple
- 5 témoins de chaleur résiduelle

Données techniques

- Equipé pour le gaz naturel (20 mbar)
- Injecteurs pour butane/propane (28-30/37 mbar) livrés avec l'appareil
- Câble de raccordement 150 cm
- Puissance de raccordement totale gaz 12,5 kW

N70



ENCASTREMENT STANDARD

T27DA69N0 INOX 819,99€*



Design

- Inox
- Boutons ergonomiques

Puissance

- 5 brûleurs à gaz
- 1 Wok double couronne
- Arrière gauche : Brûleur normal 1,75 kW
- Arrière droit : Brûleur grande puissance 3 kW
- Centre : 5 kW
- Avant gauche : Brûleur économique 1 kW
- Avant droit : Brûleur normal 1,75 kW

Confort/Sécurité

- FlameSelect, 9 positions
- Affichage digital de la puissance sélectionnée
- Allumage électrique une main
- Porte-casserole en fonte, émaillés noir
- Sécurité gaz par thermocouple
- 5 témoins de chaleur résiduelle

Données techniques

- Equipé pour le gaz naturel (20 mbar)
- Injecteurs pour butane/propane (28-30/37 mbar) livrés avec l'appareil
- Câble de raccordement 100 cm
- Puissance de raccordement totale gaz 12,5 kW

N70



ENCASTREMENT STANDARD

T27DS59N0 INOX 669,99€*



Design

- Inox
- Boutons ergonomiques

Puissance

- 5 brûleurs à gaz
- 1 Wok double couronne
- Arrière gauche : Brûleur normal 1,75 kW
- Arrière droit : Brûleur grande puissance 3 kW
- Centre : 4 kW
- Avant gauche : Brûleur économique 1 kW
- Avant droit : Brûleur normal 1,75 kW

Confort/Sécurité

- FlameSelect, 9 positions
- Allumage électrique une main
- Porte-casserole en fonte, émaillés noir
- Sécurité gaz par thermocouple

Données techniques

- Equipé pour le gaz naturel (20 mbar)
- Injecteurs pour butane/propane (28-30/37 mbar) livrés avec l'appareil
- Câble de raccordement 100 cm
- Puissance de raccordement totale gaz 11,5 kW

INSTALLATION

T29DA69N0

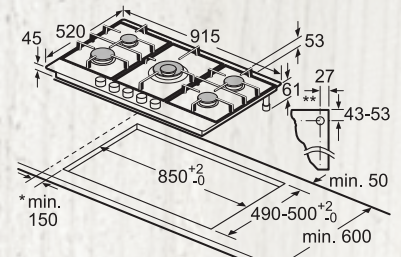

- * Distance minimale entre la découpe de plaque et le mur
 - ** Emplacement du raccordement gaz dans la découpe
 - *** Éventuellement plus avec four installé en dessous ; voir les spécifications du four
- Mesures en mm

T27DA69N0 / T27DS59N0

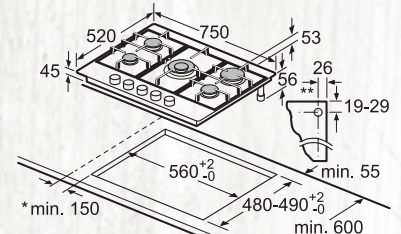

- * Distance minimale entre la découpe de plaque et le mur
 - ** Emplacement du raccordement gaz dans la découpe
 - *** Éventuellement plus avec four installé en dessous ; voir les spécifications du four
- Mesures en mm

TABLES

N70

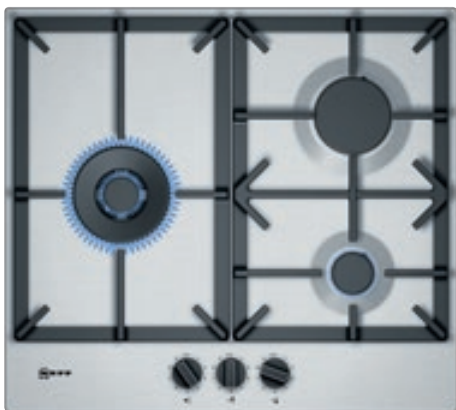

T26DS19N0 INOX 489,99€*



- Design
- Inox
- Boutons ergonomiques

Puissance

- 3 brûleurs
- Wok double couronne
- Arrière droit : Brûleur grande puissance 3 kW
- Gauche : Brûleur pour Wok 4 kW
- Avant droit : Brûleur économique 1 kW

Confort/Sécurité

- FlameSelect, 9 positions
- Allumage électrique une main
- Porte-casseroles en fonte, émaillés noir
- Sécurité gaz par thermocouple

Données techniques

- Equipé pour le gaz naturel (20 mbar)
- Injecteurs pour butane/propane (28-30/37 mbar) livrés avec l'appareil
- Câble de raccordement 100 cm
- Puissance de raccordement totale gaz 8 kW

N70



T26DS49N0 INOX 469,99€*



- Design
- Inox
- Boutons ergonomiques

Puissance

- 4 brûleurs
- 1 brûleur de grande puissance, 2 brûleurs normaux et 1 brûleur économique
- Arrière gauche : Brûleur normal 1,75 kW
- Arrière droit : Brûleur grande puissance 3 kW
- Avant gauche : Brûleur normal 1,75 kW
- Avant droit : Brûleur économique 1 kW

Confort/Sécurité

- FlameSelect, 9 positions
- Allumage électrique une main
- Porte-casseroles en fonte, émaillés noir
- Sécurité gaz par thermocouple

Données techniques

- Equipé pour le gaz naturel (20 mbar)
- Injecteurs pour butane/propane (28-30/37 mbar) livrés avec l'appareil
- Câble de raccordement 100 cm
- Puissance de raccordement totale gaz 7,5 kW

Autres couleurs disponibles



T26DS49W0 BLANC 469,99€*



T26DS49S0 NOIR 459,99€*

N50



T26BB56N0 INOX 429,99€*



- Design
- Inox
- Boutons ergonomiques

Puissance

- 4 brûleurs
- Wok double couronne
- Arrière gauche : Brûleur normal 1,75 kW
- Arrière droit : Brûleur pour Wok 3,3 kW
- Avant gauche : Brûleur normal 1,75 kW
- Avant droit : Brûleur économique 1 kW

Confort/Sécurité

- Allumage électrique une main
- Supports finition fonte
- Sécurité gaz par thermocouple

Données techniques

- Equipé pour le gaz naturel (20 mbar)
- Injecteurs pour butane/propane (28-30/37 mbar) livrés avec l'appareil
- Câble de raccordement 100 cm
- Puissance de raccordement totale gaz 8 kW

INSTALLATION

T26DS19N0

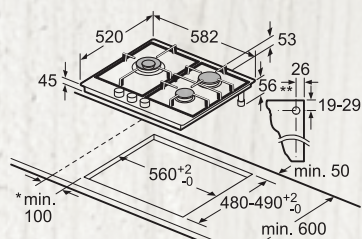

- * Distance minimale entre la découpe de plaque et le mur
- ** Emplacement du raccordement gaz dans la découpe
- *** Éventuellement plus avec four installé en dessous ; voir les spécifications du four

Mesures en mm

INSTALLATION

T26DS49N0/W0/S0
T26BB56N0
T26BB46N0/W0/S0

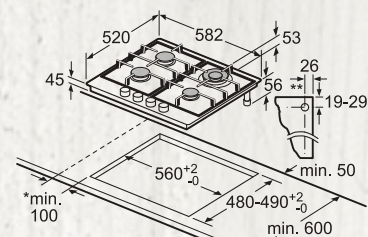

- * Distance minimale entre la découpe de plaque et le mur
- ** Emplacement du raccordement gaz dans la découpe
- *** Éventuellement plus avec four installé en dessous ; voir les spécifications du four

Mesures en mm

N50



T26BB46N0 INOX 379,99€*



Design

- Inox
- Boutons ergonomiques

Puissance

- 4 brûleurs
- 1 brûleur de grande puissance, 2 brûleurs normaux et 1 brûleur économique
- Arrière gauche : Brûleur normal 1,75 kW
- Arrière droit : Brûleur grande puissance 3 kW
- Avant gauche : Brûleur normal 1,75 kW
- Avant droit : Brûleur économique 1 kW

Confort/Sécurité

- Allumage électrique une main
- Supports finition fonte
- Sécurité gaz par thermocouple

Données techniques

- Equipé pour le gaz naturel (20 mbar)
- Injecteurs pour butane/propane (28-30/37 mbar) livrés avec l'appareil
- Câble de raccordement 100 cm
- Puissance de raccordement totale gaz 7,5 kW

Autres couleurs disponibles

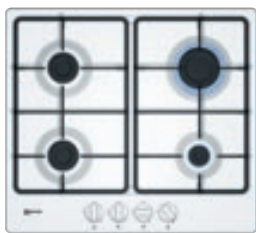

T26BB46W0 BLANC 389,99€*



T26BB46S0 NOIR 389,99€*

N30

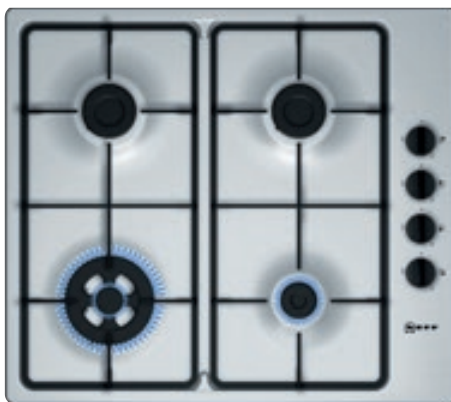

T26BR56N0 INOX 359,99€*



Puissance

- 4 brûleur(s)
- Avant gauche : Wok 3,3 kW
- Arrière gauche : Brûleur normal 1,7 kW
- Arrière droit : Brûleur normal 1,7 kW
- Avant droit : Brûleur économique 1 kW

Confort/Sécurité

- Allumage une main
- Sécurité gaz par thermocouple
- Supports finition fonte

Données techniques

- Equipé pour le gaz naturel (20 mbar)
- Injecteurs pour butane/propane (28-30/37 mbar) livrés avec l'appareil
- Câble de raccordement 1 m
- Puissance de raccordement totale gaz 7,7 kW

N30



T26BR46N0 INOX 319,99€*



Puissance

- 4 brûleur(s)
- Avant gauche : Brûleur rapide 3 kW
- Arrière gauche : Brûleur normal 1,7 kW
- Arrière droit : Brûleur normal 1,7 kW
- Avant droit : Brûleur économique 1 kW

Confort/Sécurité

- Allumage une main
- Sécurité gaz par thermocouple
- Supports finition fonte

Données techniques

- Equipé pour le gaz naturel (20 mbar)
- Injecteurs pour butane/propane (28-30/37 mbar) livrés avec l'appareil
- Câble de raccordement 1 m
- Puissance de raccordement totale gaz 7,4 kW

Autres couleurs disponibles



T26BR46S0 NOIR 299,99€*

INSTALLATION

T26BR56N0
T26BR46N0/S0

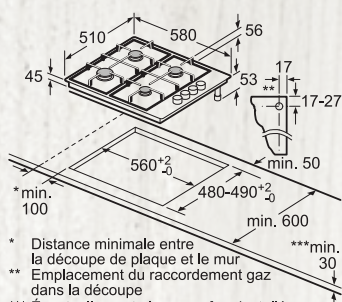

- * Distance minimale entre la découpe de plaque et le mur
- ** Emplacement du raccordement gaz dans la découpe
- *** Eventuellement plus avec four installé en dessous ; voir les spécifications du four

Mesures en mm



TEPPAN YAKI

Il s'utilise avec des pierres de lave volcanique ou de l'eau. Les pierres retiennent en surface la graisse des aliments en train de cuire. Quand la graisse entre en contact avec les pierres, il se dégage une délicieuse odeur qui enveloppe les aliments, ce qui leur donne ce goût braisé inimitable. Quand les pierres sont saturées de graisse, vous pouvez vous en procurer de nouvelles auprès de notre service après-vente. Si vous utilisez de l'eau, une valve d'évacuation vous permet de la changer très facilement.

FONCTION NETTOYAGE

Tout est prévu pour faciliter le nettoyage du Teppan Yaki. Il suffit d'enclencher la position nettoyage et de déposer un peu d'eau sur la surface de cuisson en inox. Celle-ci étant plus basse que les bords, l'eau ne s'épanchera pas. Sous l'effet de la chaleur tiède (40°C) et de l'eau, les graisses ramollissent et se détachent facilement.

FONCTION MAINTIEN AU CHAUD

En sélectionnant cette fonction, la totalité de la surface maintient au chaud les aliments à 70°C. Autre possibilité : après avoir cuit vos aliments, la moitié arrière du Teppan Yaki peut être coupée pour conserver votre préparation au chaud sans poursuivre la cuisson.

ACCESSOIRES

BARRETTE DE JONCTION INVISIBLE

Les barrettes de jonction (réf. Z 9914 X0) sont parfaitement invisibles. Les dominos et les tables induction et vitrocéramiques au design profil inox s'assemblent côte à côte avec encore plus d'élégance au point de sembler ne former qu'un seul appareil.



LES DOMINOS



Un travail à la carte

Parce qu'il n'est pas toujours facile de choisir un système de cuisson ou un autre, les dominos de 30 et 40 cm de large se combinent entre eux et avec les tables induction et vitrocéramiques. Vous créez un plan de cuisson personnalisé, à votre goût. Gaz, induction, gril barbecue ou Teppan Yaki, toutes les possibilités s'offrent à vous.

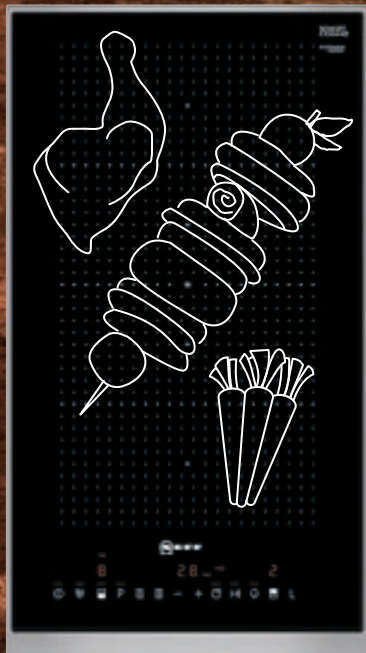

TABLES

GRIL BARBECUE

Il s'utilise avec des pierres de lave volcanique ou de l'eau. Les pierres retiennent en surface la graisse des aliments en train de cuire. Quand la graisse entre en contact avec les pierres, il se dégage une délicieuse odeur qui enveloppe les aliments, ce qui leur donne ce goût braisé inimitable. Quand les pierres sont saturées de graisse, vous pouvez vous en procurer de nouvelles auprès de notre service après-vente. Si vous utilisez de l'eau, une valve d'évacuation vous permet de la changer très facilement.



INSTALLATION

Possibilités de combinaisons Domino avec dimensions appareils et découpes pour montage correspondantes (voir tableau)

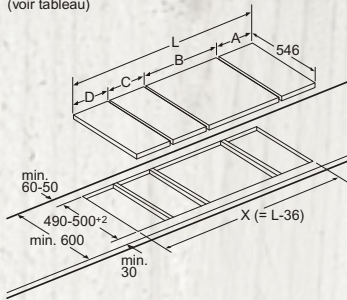

Pour le montage de plusieurs éléments côte à côte, plusieurs kits de montage sont nécessaires (Z9914X0).

Cotes de découpe (X) selon association voir tableau.

Possibilités de combinaisons Domino avec dimensions appareils et découpes pour montage correspondantes

Type de largeur : 30 40 60 70 80 90
Largeur de l'appareil : 306 396 606 708 826 918

	A	B	C	D	L	X
2x30	306	306	-	-	612	576
1x30, 1x40	306	396	-	-	702	666
1x30, 1x60	306	606	-	-	912	876
1x30, 1x70	306	708	-	-	1014	978
1x30, 1x80	306	826	-	-	1132	1096
1x30, 1x90	306	918	-	-	1224	1188
2x40	396	396	-	-	792	756
1x40, 1x60	396	606	-	-	1002	966
1x40, 1x70	396	708	-	-	1104	1068
1x40, 1x80	396	826	-	-	1222	1186
1x40, 1x90	396	918	-	-	1314	1278
3x30	306	306	306	-	918	882
2x30, 1x40	306	306	396	-	1008	972
2x30, 1x60	306	306	606	-	1218	1182
2x30, 1x70	306	306	708	-	1320	1284
2x30, 1x80	306	306	826	-	1438	1402
2x30, 1x90	306	306	918	-	1530	1494
1x30, 2x40	306	396	396	-	1098	1062
1x30, 1x40, 1x60	306	396	606	-	1308	1272
1x30, 1x40, 1x80	306	396	826	-	1528	1492
1x30, 1x40, 1x90	306	396	918	-	1620	1584
3x40	396	396	396	-	1188	1152
2x40, 1x60	396	396	606	-	1398	1362
1x30, 1x40, 1x70	306	396	708	-	1410	1374
4x30	306	306	306	306	1224	1188
3x30, 1x40	306	306	306	396	1314	1278
2x30, 2x40	306	306	396	396	1404	1368
1x30, 3x40	306	396	396	396	1494	1458

N74TDO0N0

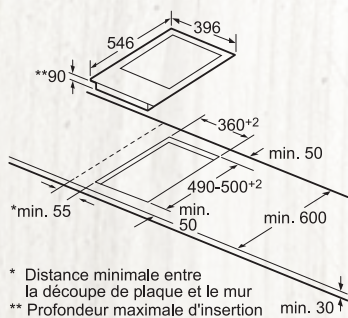

Mesures en mm

N64TDO0N0

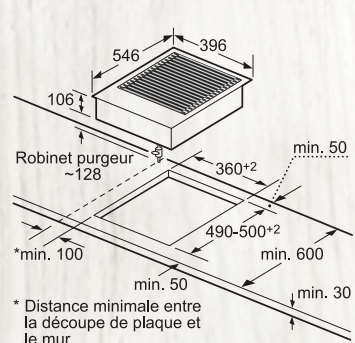

Mesures en mm

N70



TEPPAN YAKI
PROFIL INOX

N74TDO0N0

1779,99€*



Design

- Profil inox
- Commande par TouchControl

Puissance

- Grande surface de cuisson en inox
- Zone de cuisson peut être chauffée totalement ou partiellement
- Température réglable entre 160°C et 240°C
- Position maintien au chaud (70°C)
- Position nettoyage (40°C)

Confort/Sécurité

- Indicateur lumineux de chaleur résiduelle sur chaque foyer : "H" pour prolonger la cuisson et "h" pour le maintien au chaud
- Minuterie coupe-circuit pour chaque foyer
- Chronomètre
- Sécurité anti-surchauffe
- 9 niveaux de sécurité dont : Sécurité enfants, Sécurité anti-surchauffe
- Fonction Stop & Clean : arrêt temporaire de la table pour nettoyage
- Fonction Re-Start : en cas d'arrêt brutal de la table, mémorisation de la température initiale pendant 4 secondes
- Affichage de la consommation énergétique
- Couvercle en verre

Données techniques

- Câble de raccordement 1 m
- Puissance de raccordement 1900 W

Accessoires inclus

- 2 x spatule



N70



BARBECUE
PROFIL INOX

N64TDO0N0

1129,99€*



Design

- Profil inox
- Commande par TouchControl

Puissance

- 2 grils indépendants, puissance totale de 2800 W

Confort/Sécurité

- Fonctionne avec de l'eau ou des pierres de lave
- Témoin lumineux de fonctionnement
- Indicateur lumineux de chaleur résiduelle sur chaque foyer : "H" pour prolonger la cuisson et "h" pour le maintien au chaud
- Chronomètre
- Minuterie coupe-circuit pour chaque foyer
- 9 niveaux de sécurité dont : Sécurité enfants, Sécurité anti-surchauffe
- Fonction Stop & Clean : arrêt temporaire de la table pour nettoyage
- Fonction Re-Start : en cas d'arrêt brutal de la table, mémorisation de la température initiale pendant 4 secondes
- Affichage de la consommation énergétique
- Couvercle en verre

Données techniques

- Câble de raccordement 1 m
- Puissance de raccordement 3400 W

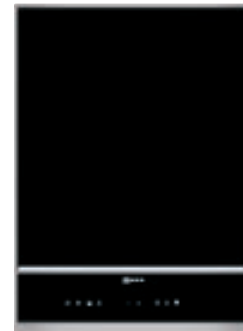

N70



FLEX INDUCTION
PROFIL INOX

N53TD40N0

1059,99€*



Design

- Profil inox
- Commande par TouchControl

Puissance

- Zone FlexInduction
- Zones de cuisson : 1 x 400 mm x 210 mm, 3,3 kW (PowerBoost 3,7 kW) ou 2 x 210 mm, 2,2 kW (PowerBoost 3,7 kW)

Confort/Sécurité

- 17 positions de réglage
- PowerBoost sur chaque foyer
- Minuterie coupe-circuit pour chaque foyer
- Indicateur lumineux de chaleur résiduelle sur chaque foyer : "H" pour prolonger la cuisson et "h" pour le maintien au chaud
- Reconnaissance automatique des casseroles
Fonction PowerManagement
Sécurité anti-surchauffe
Sécurité enfants
- Fonction Stop & Clean : arrêt temporaire de la table pour nettoyage

Données techniques

- Câble de raccordement : 110 cm
- Puissance de raccordement 3700 W

N90

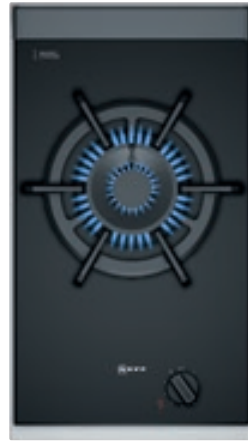

WOK VITROCÉRAMIQUE GAZ
PROFIL INOX

N23TA19N0

789,99€*



Design

- Noir
- Profil inox
- Bouton ergonomique

Puissance

- 1 Wok triple couronne
- Centre : 6 kW

Confort/Sécurité

- FlameSelect, 9 positions
- Affichage digital de la puissance sélectionnée
- Allumage électrique une main
- Porte-casseroles en fonte, émaillés noir
- Sécurité gaz par thermocouple
- 1 témoin de chaleur résiduelle

Données techniques

- Equipé pour le gaz naturel (20 mbar)
- Injecteurs pour butane/propane (28-30/37 mbar) livrés avec l'appareil
- Câble de raccordement 100 cm
- Puissance de raccordement totale gaz 6 kW

Accessoires inclus

- 1 x anneau pour WOK

N90

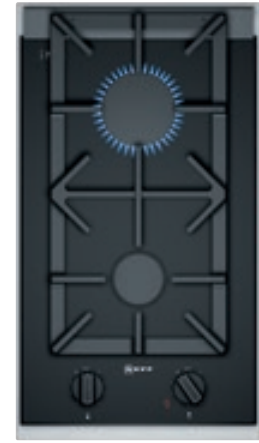

VITROCÉRAMIQUE GAZ
PROFIL INOX

N23TA29N0

699,99€*



Design

- Noir
- Profil inox
- Bouton ergonomique

Puissance

- 2 brûleurs à gaz
- Centre arrière : Brûleur rapide 2,8 kW
- Centre avant : Brûleur normal 1,9 kW

Confort/Sécurité

- FlameSelect, 9 positions
- Affichage digital de la puissance sélectionnée
- Allumage électrique une main
- Porte-casseroles en fonte, émaillés noir
- Sécurité gaz par thermocouple
- 2 témoins de chaleur résiduelle

Données techniques

- Equipé pour le gaz naturel (20 mbar)
- Injecteurs pour butane/propane (28-30/37 mbar) livrés avec l'appareil
- Câble de raccordement 100 cm
- Puissance de raccordement totale gaz 4,7 kW

TABLES

INSTALLATION

N53TD40N0

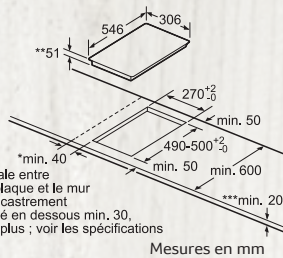

- * Distance minimale entre la découpe de plaque et le mur
- ** Profondeur d'encastrement
- *** Avec four installé en dessous min. 30, éventuellement plus ; voir les spécifications du four

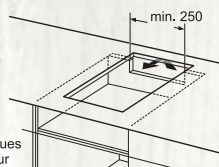

INSTALLATION

N23TA19N0

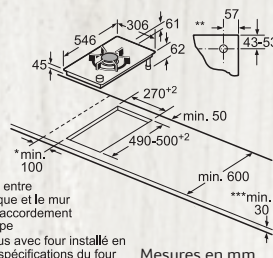

- * Distance minimale entre la découpe de plaque et le mur
- ** Emplacement du raccordement gaz dans la découpe
- *** éventuellement plus avec four installé en dessous ; voir les spécifications du four

INSTALLATION

N23TA29N0

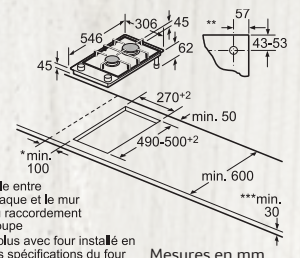

- * Distance minimale entre la découpe de plaque et le mur
- ** Emplacement du raccordement gaz dans la découpe
- *** éventuellement plus avec four installé en dessous ; voir les spécifications du four

LE TABLEAU TECHNIQUE

	COMBI TABLE + HOTTE INDUCTION TWIST PAD FIRE 90 ET 80 CM	FLEX INDUCTION TWIST PAD ET TWIST PAD FIRE GRANDES LARGEUR									
	T58TS6BN0	T59TS5RN0	T59TS61N0	T59PS51X0	T59FT50X0	T68TS61N0	T68PS61X0	T68TT60N0	T58TS11N0	T57TT60N0	T50PS31X0
Type d'énergie	Électricité	Électricité	Électricité	Électricité	Électricité	Électricité	Électricité	Électricité	Électricité	Électricité	Électricité
Matériau de base de la surface	Vitrocéramique	Vitrocéramique	Vitrocéramique	Vitrocéramique	Vitrocéramique	Vitrocéramique	Vitrocéramique	Vitrocéramique	Vitrocéramique	Vitrocéramique	Vitrocéramique
Couleur de la surface	Inox, Noir	Inox, Noir	Inox, Noir	Noir	Noir	Inox, Noir	Noir	Inox, Noir	Inox, Noir	Inox, Noir	Noir
Type de cadre	Cadre pratique	Cadre pratique	Cadre pratique	A surfaces affleurantes	Facette avant	Cadre pratique	A surfaces affleurantes	Cadre pratique	Cadre pratique	Cadre pratique	A surfaces affleurantes
Puissance maximum de raccordement électrique (W)	7418	11100	11100	11100	11100	7400	7400	7400	7400	7400	7400
Certificats de conformité	CE, VDE	AENOR, CE	AENOR, CE	AENOR, CE	AENOR, CE	AENOR, CE	AENOR, CE	AENOR, CE	AENOR, CE	AENOR, CE	AENOR, CE
Dimensions du produit (mm) (H x L x P)	197 x 826 x 546	51 x 918 x 546	51 x 918 x 546	56 x 892 x 512	51 x 918 x 522	51 x 826 x 546	56 x 792 x 512	51 x 826 x 546	51 x 826 x 546	51 x 708 x 546	56 x 892 x 342
Dimensions du produit emballé (mm) (H x L x P)	320 x 920 x 760	-	126 x 603 x 1074	126 x 603 x 1074	126 x 603 x 1074	126 x 603 x 953	126 x 603 x 953	126 x 603 x 953	126 x 603 x 953	120 x 605 x 950	126 x 472 x 1031
Niche d'encastrement (mm) (H x L x P)	197 x 780 x 490	51 x 880-880 x 490-500	51 x 880 x 490-500	56 x 880-896 x 500-516	51 x 880 x 490-500	51 x 750-780 x 490-500	56 x 780-796 x 500-516	51 x 750-780 x 490-500	51 x 750-780 x 490-500	51 x 560 x 490-500	56 x 880 x 330-330
Poids net (kg)	30,0	24,0	22	23	22	19	19	18	17	15	13
Poids brut (kg)	35,0	26,0	23	24	23	20	20	19	19	17	15
Emplacement du bandeau de commande	Frontal	Frontal	Frontal	Frontal	Frontal	Frontal	Frontal	Frontal	Frontal	Frontal	Frontal
Système de commandes	Twist Pad Fire	Twist Pad Fire	Twist Pad Fire	Twist Pad Fire	Twist Pad inox	Twist Pad Fire	Twist Pad Fire	Twist Pad inox	Twist Pad Fire	Twist Pad inox	Twist Pad Fire
Mode de fonctionnement	Recyclage ou Evacuation	-	-	-	-	-	-	-	-	-	-
Nombre de moteurs	1	-	-	-	-	-	-	-	-	-	-
Nombre de vitesses	3	-	-	-	-	-	-	-	-	-	-
Débit Aspiration d'air en évacuation position turbo	618	-	-	-	-	-	-	-	-	-	-
Niveau sonore (dB(A) re 1 pW)	70	-	-	-	-	-	-	-	-	-	-
Type de filtre à graisse	Filtre à cassette	-	-	-	-	-	-	-	-	-	-
Classe énergétique	A	-	-	-	-	-	-	-	-	-	-
Type de prise	sans fiche	sans fiche	sans fiche	sans fiche	sans fiche	sans fiche	sans fiche	sans fiche	sans fiche	sans fiche	sans fiche
Longueur du cordon électrique (cm)	120	110	110	110	110	110	110	110	110	110	110
Tension (V)	220-240	220-240	220-240	220-240	220-240	220-240	220-240	220-240	220-240	220-240	220-240
Fréquence (Hz)	50/60	50; 60	50/60	50/60	60/50	60/50	60/50	50/60	50/60	50/60	50/60
Code EAN	4242004214779	4242004209560	4242004189374	4242004195856	4242004189367	4242004190882	4242004195122	4242004192039	4242004192077	4242004191926	4242004192961

LE TABLEAU TECHNIQUE

	FLEX INDUCTION TWIST PAD FIRE 60 CM				FLEX INDUCTION TWIST PAD 60 CM		INDUCTION TWIST PAD 60 CM	FLEX INDUCTION SENSITIVES		
	T66TS61N0	T66PS61X0	T56TS61N0	T56TS51N0	T56FT60X0	T56FT30X0	T46UT20X0	T58UD10X0	T56UD50X0	T56UD30X0
Type d'énergie	Électricité	Électricité	Électricité	Électricité	Électricité	Électricité	Électricité	Électricité	Électricité	Électricité
Matériau de base de la surface	Vitrocéramique	Vitrocéramique	Vitrocéramique	Vitrocéramique	Vitrocéramique	Vitrocéramique	Vitrocéramique	Vitrocéramique	Vitrocéramique	Vitrocéramique
Couleur de la surface	Inox, Noir	Noir	Inox, Noir	Inox, Noir	Noir	Noir	Noir	Noir	Noir	Noir
Type de cadre	Cadre pratique	A surfaces affleurantes	Cadre pratique	Cadre pratique	Facette avant	Facette avant	Facette en U	Facette en U	Facette en U	Facette en U
Puissance maximum de raccordement électrique (W)	7400	7400	7400	7400	7400	7400	7400	7400	7400	7400
Certificats de conformité	AENOR, CE	AENOR, CE	AENOR, CE	AENOR, CE	AENOR, CE	AENOR, CE	AENOR, CE	AENOR, CE	AENOR, CE	AENOR, CE
Dimensions du produit (mm) (H x L x P)	56 x 606 x 546	56 x 572 x 512	51 x 606 x 546	51 x 606 x 546	51 x 592 x 522	51 x 592 x 522	51 x 592 x 522	51 x 802 x 522	51 x 592 x 522	51 x 592 x 522
Dimensions du produit emballé (mm) (H x L x P)	126 x 603 x 753	126 x 603 x 753	126 x 603 x 753	126 x 603 x 753	126 x 603 x 753	126 x 603 x 753	126 x 603 x 753	126 x 603 x 953	126 x 603 x 753	126 x 603 x 753
Niche d'encastrement (mm) (H x L x P)	56 x 560 x 490-500	56 x 560-576 x 500-516	51 x 560 x 490-500	51 x 560 x 490-500	51 x 560 x 490-500	51 x 560 x 490-500	51 x 560 x 490-500	51 x 750 x 490-500	51 x 560 x 490-500	51 x 560 x 490-500
Poids net (kg)	16	16	15	14	14	13	12	16	13	13
Poids brut (kg)	17	17	16	16	16	15	13	17	14	14
Emplacement du bandeau de commande	Frontal	Frontal	Frontal	Frontal	Frontal	Frontal	Frontal	Frontal	Frontal	Frontal
Système de commandes	Twist Pad Fire	Twist Pad Fire	Twist Pad Fire	Twist Pad Fire	Twist Pad inox	Twist Pad inox	Twist Pad inox	MultiTouch	MultiTouch	MultiTouch
Mode de fonctionnement	-	-	-	-	-	-	-	-	-	-
Nombre de moteurs	-	-	-	-	-	-	-	-	-	-
Nombre de vitesses	-	-	-	-	-	-	-	-	-	-
Débit Aspiration d'air en évacuation position turbo	-	-	-	-	-	-	-	-	-	-
Niveau sonore (dB(A) re 1 pW)	-	-	-	-	-	-	-	-	-	-
Type de filtre à graisse	-	-	-	-	-	-	-	-	-	-
Classe énergétique	-	-	-	-	-	-	-	-	-	-
Type de prise	sans fiche	sans fiche	sans fiche	sans fiche	sans fiche	sans fiche	sans fiche	sans fiche	sans fiche	sans fiche
Longueur du cordon électrique (cm)	110	110	110	110	110	110	110	110	110	110
Tension (V)	220-240	220-240	220-240	220-240	220-240	220-240	220-240	220-240	220-240	220-240
Fréquence (Hz)	50/60	60/50	60/50	50/60	60/50	50/60	60/50	60/50	60/50	50/60
Code EAN	4242004191704	4242004189381	4242004189336	4242004191742	4242004195702	4242004190844	4242004191629	4242004189350	4242004195733	4242004191520

LE TABLEAU TECHNIQUE

	COMBI INDUCTION 80 ET 60 CM				INDUCTION MULTIPLEX 60 CM			
	T48FD13X0	T46FD53X0	T46FD23X0	T36FD43X0	T46UB20X0	T36FB20X0	T36FB10X0	T36FB40X0
Type d'énergie	Électricité	Électricité	Électricité	Électricité	Électricité	Électricité	Électricité	Électricité
Matériau de base de la surface	Vitrocéramique	Vitrocéramique	Vitrocéramique	Vitrocéramique	Vitrocéramique	Vitrocéramique	Vitrocéramique	Vitrocéramique
Couleur de la surface	Noir	Noir	Noir	Noir	Noir	Noir	Noir	Noir
Type de cadre	Facette avant	Facette avant	Facette avant	Facette avant	Facette en U	Facette avant	Facette avant	Facette avant
Puissance maximum de raccordement électrique (W)	7400	6900	7400	4600	7400	4600	4600	4600
Certificats de conformité	AENOR, CE	AENOR, CE	AENOR, CE	AENOR, CE	AENOR, CE	AENOR, CE	AENOR, CE	AENOR, CE
Dimensions du produit (mm) (H x L x P)	51 x 802 x 522	51 x 592 x 522	51 x 592 x 522	51 x 592 x 522	51 x 592 x 522	51 x 592 x 522	51 x 592 x 522	51 x 592 x 522
Dimensions du produit emballé (mm) (H x L x P)	126 x 603 x 953	126 x 603 x 753	126 x 603 x 753	126 x 603 x 753	126 x 603 x 753	126 x 603 x 753	126 x 603 x 753	126 x 603 x 753
Niche d'encastrement (mm) (H x L x P)	51 x 750 x 490-500	51 x 560 x 490-500	51 x 560 x 490-500	51 x 560 x 490-500	51 x 560 x 490-500	51 x 560 x 490-500	51 x 560 x 490-500	51 x 560 x 490-500
Poids net (kg)	15	12	12	11	12	11	10	11
Poids brut (kg)	17	14	13	12	13	13	12	13
Emplacement du bandeau de commande	Frontal	Frontal, droite	Frontal	Frontal	Frontal	Frontal	Frontal	Frontal
Système de commandes	MultiTouch	MultiTouch	MultiTouch	MultiTouch	EasyTouch	EasyTouch	EasyTouch	EasyTouch
Mode de fonctionnement	-	-	-	-	-	-	-	-
Nombre de moteurs	-	-	-	-	-	-	-	-
Nombre de vitesses	-	-	-	-	-	-	-	-
Débit Aspiration d'air en évacuation position turbo	-	-	-	-	-	-	-	-
Niveau sonore (dB(A) re 1 pW)	-	-	-	-	-	-	-	-
Type de filtre à graisse	-	-	-	-	-	-	-	-
Classe énergétique	-	-	-	-	-	-	-	-
Type de prise	sans fiche	sans fiche	sans fiche	sans fiche	sans fiche	sans fiche	sans fiche	sans fiche
Longueur du cordon électrique (cm)	110	110	110	110	110	110	110	110
Tension (V)	220-240	220-240	220-240	220-240	220-240	220-240	220-240	220-240
Fréquence (Hz)	60/50	60/50	50/60	50/60	60/50	50/60	50/60	50/60
Code EAN	4242004191407	4242004191285	4242004188902	4242004195504	4242004211624	4242004195443	4242004195436	4242004195450

LE TABLEAU TECHNIQUE

	VITROCERAMIQUES 60 CM		VERRE GAZ 90, 75 ET 60 CM				GAZ INOX GRANDE LARGEUR		
	T11B22X2	T16FK40X0	T29TA79N0	T27CS59S0	T26CS12S0	T26CS49S0	T29DA69N0	T27DA69N0	T27DS59N0
Type d'énergie	Électricité	Électricité	Gaz	Gaz	Gaz	Gaz	Gaz	Gaz	Gaz
Matériau de base de la surface	Vitrocéramique	Vitrocéramique	Vitrocéramique	Verre	Verre	Verre	Inox	Inox	Inox
Couleur de la surface	Noir	Noir	Inox, Noir	Noir	Noir	Noir	Inox	Inox	Inox
Type de cadre	Facette avant	Facette avant	Profil inox	A fleur de plan ou standard	A fleur de plan ou standard	A fleur de plan ou standard	-	-	-
Puissance maximum de raccordement électrique (W)	5700	6600	2	1	1	1	2	2	1
Puissance maxi gaz (W)	-	-	13700	11500	8000	7500	12500	12500	11500
Certificats de conformité	-	-	CE	CE	CE	CE	CE	CE	CE
Dimensions du produit (mm) (H x L x P)	39 x 592 x 522	46 x 592 x 522	45 x 918 x 546	45 x 752 x 520	45 x 590 x 520	45 x 590 x 520	45 x 915 x 520	45 x 750 x 520	45 x 750 x 520
Dimensions du produit emballé (mm) (H x L x P)	100 x 590 x 750	100 x 590 x 750	189 x 1125 x 665	168 x 795 x 605	138 x 650 x 585	138 x 650 x 585	189 x 1125 x 665	168 x 795 x 605	168 x 795 x 605
Niche d'encastrement (mm) (H x L x P)	39 x 560-560 x 490-500	46 x 560-560 x 490-500	45 x 850-852 x 490-502	45 x 560-562 x 480-492	45 x 560-562 x 480-492	45 x 560-562 x 480-492	45 x 850-852 x 490-502	45 x 560-562 x 480-492	45 x 560-562 x 480-492
Poids net (kg)	8,0	8,0	18	18	13	13	13	13	12
Poids brut (kg)	8,0	8,0	21	19	14	14	14	14	14
Nombre de brûleurs	-	-	5	5	3	4	5	5	5
FlameSelect	-	-	•	•	•	•	•	•	•
Emplacement du bandeau de commande	Frontal	A droite	Frontal	Frontal	Frontal	Frontal	Frontal	Frontal	Frontal
Système de commandes	EasyTouch	Manettes	Manette losangée	Manette losangée	Manette losangée	Manette losangée	Manette losangée	Manette losangée	Manette losangée
Système d'allumage	-	-	•	•	•	•	•	•	•
Type de prise	sans fiche	sans fiche	sans fiche	sans fiche	sans fiche	sans fiche	sans fiche	sans fiche	sans fiche
Longueur du cordon électrique (cm)	100	-	150	100	100	100	150	100	100
Intensité (A)	-	-	3	3	3	3	3	3	3
Tension (V)	220-240	220-240	220-240	220-240	220-240	220-240	220-240	220-240	220-240
Fréquence (Hz)	60/50	50/60	60/50	60/50	50/60	60/50	60/50	50/60	60/50
Code EAN	4242004162421	4242004206750	4242004203636	4242004203476	4242004203315	4242004203322	4242004203575	4242004183181	4242004203506

LE TABLEAU TECHNIQUE

	GAZ INOX ET EMAIL										
	T26DS19N0	T26DS49N0	T26DS49S0	T26DS49W0	T26BB56N0	T26BB46N0	T26BB46S0	T26BB46W0	T26BR56N0	T26BR46N0	T26BR46S0
Type d'énergie	Gaz	Gaz	Gaz	Gaz	Gaz	Gaz	Gaz	Gaz	Gaz	Gaz	Gaz
Matériau de base de la surface	Inox	Inox	Acier émaillé	Acier émaillé	Inox	Inox	Acier émaillé	Acier émaillé	Inox	Inox	Acier émaillé
Couleur de la surface	Inox	Inox	Noir	Blanc	Inox	Inox	Noir	Blanc	Inox	Inox	Noir
Type de cadre	-	-	-	-	-	-	-	-	-	-	-
Puissance maximum de raccordement électrique (W)	1	1	1	1	1	1	1	1	1	1	1
Puissance maxi gaz (W)	8000	7500	7500	7500	8000	7500	7500	7500	7700	7400	7400
Certificats de conformité	CE	CE	CE	CE	CE	CE	CE	CE	CE	CE	CE
Dimensions du produit (mm) (H x L x P)	45 x 582 x 520	45 x 582 x 520	45 x 582 x 520	45 x 582 x 520	45 x 582 x 520	45 x 582 x 520	45 x 582 x 520	45 x 582 x 520	43 x 580 x 510	43 x 580 x 510	43 x 580 x 510
Dimensions du produit emballé (mm) (H x L x P)	138 x 650 x 585	138 x 650 x 585	138 x 650 x 585	138 x 650 x 585	145 x 580 x 655	145 x 580 x 655	145 x 580 x 655	145 x 580 x 655	145 x 580 x 650	145 x 656 x 584	145 x 656 x 584
Niche d'encastrement (mm) (H x L x P)	45 x 560-562 x 480-492	45 x 560-562 x 480-492	45 x 560-562 x 480-492	45 x 560-562 x 480-492	45 x 560-562 x 480-492	45 x 560-562 x 480-492	45 x 560-562 x 480-492	45 x 560-562 x 480-492	43 x 560-560 x 480-490	43 x 560-560 x 480-490	43 x 560-560 x 480-490
Poids net (kg)	11	10	10	10	8	8	9	9	10	10	10
Poids brut (kg)	11	11	11	11	9	9	10	10	11	11	11
Nombre de brûleurs	3	4	4	4	4	4	4	4	4	4	4
FlameSelect	•	•	•	•	-	-	-	-	-	-	-
Emplacement du bandeau de commande	Frontal	Frontal	Frontal	Frontal	Frontal	Frontal	Frontal	Frontal	A droite	A droite	A droite
Système de commandes	Manette losangée	Manette losangée	Manette losangée	Manette losangée	Manette losangée	Manette losangée	Manette losangée	Manette losangée	Manette losangée	Manette losangée	Manette losangée
Système d'allumage	•	•	•	•	•	•	•	•	•	•	•
Type de prise	sans fiche	sans fiche	sans fiche	sans fiche	sans fiche	sans fiche	sans fiche	sans fiche	sans fiche	sans fiche	sans fiche
Longueur du cordon électrique (cm)	100	100	100	100	100	100	100	100	100	100	100
Intensité (A)	3	3	3	3	3	3	3	3	3	3	3
Tension (V)	220-240	220-240	220-240	220-240	220-240	220-240	220-240	220-240	220-240	220-240	220-240
Fréquence (Hz)	60/50	60/50	50/60	60/50	60/50	60/50	60/50	60/50	60/50	50/60	60/50
Code EAN	4242004203353	4242004203384	4242004203414	4242004203421	4242004212119	4242004212089	4242004212096	4242004212102	4242004187837	4242004187271	4242004187813

LE TABLEAU TECHNIQUE

	DOMINOS 40 CM		DOMINOS 30 CM		
	N74TD00N0	N64TD00N0	N53TD40N0	N23TA19N0	N23TA29N0
Type de produits	Teppan Yaki	Gril barbecue	FlexInduction	Wok Gaz	Gaz
Type d'énergie	Électricité	Électricité	Électricité	Gaz	Gaz
Matériau de la surface	-	Fonte	Vitrocéramique	Vitrocéramique	Vitrocéramique
Couleur de la surface	Inox, Inox	Inox, Noir	Inox, Noir	Inox, Noir	Inox, Noir
Type de cadre	Profil inox	Profil inox	Profil inox	Profil inox	Profil inox
Puissance maximum de raccordement électrique (W)	1900	3400	3700	2	2
Puissance maxi gaz (W)	-	-	-	6000	4700
Dimensions du produit (mm) HxLxP	90 x 396 x 546	234 x 396 x 546	51 x 306 x 546	45 x 306 x 546	45 x 306 x 546
Dimensions du produit emballé (mm) HxLxP	240 x 610 x 480	280 x 610 x 480	110 x 370 x 573	167 x 365 x 585	167 x 365 x 585
Niche d'encastrement (mm) HxLxP	90 x 360 x 490	234 x 360 x 490	51 x 270 x 490-500	45 x 270 x 490-500	45 x 270 x 490-500
Poids net (kg)	10	16	8	7	6
Poids brut (kg)	12	18	8	8	7
Nombre de brûleurs	-	-	-	1	2
Nombre de foyers induction	-	-	2	0	0
Emplacement du bandeau de commande	Frontal	Frontal	Frontal	Frontal	Frontal
Système de commandes	MultiTouch	MultiTouch	MultiTouch	Manette	Manette
Témoin de mise sous tension	•	•	-	-	-
Type de prise	sans fiche	sans fiche	sans fiche	sans fiche	sans fiche
Longueur du cordon électrique (cm)	100	100	110	100	100
Intensité (A)	13	13	-	3	3
Tension (V)	220-240	220-240	220-240	220-240	220-240
Fréquence (Hz)	60/50	50/60	50/60	50/60	60/50
Certificats de conformité	CE, VDE	CE, VDE	AENOR, CE	CE	CE
Code EAN	4242004188117	4242004187639	4242004189312	4242004203261	4242004203292