

de Gebrauchsanweisung
en Instructions for use
it Istruzioni per l'uso
el Οδηγίες χρήσεως



NEFF

de

en

it

el

de	Seite	3–30
en	page	31–50
it	pagina	51–70
el	Σελίδα	71–90

Inhaltsverzeichnis

	Seite		Seite
Worauf Sie achten müssen		Tipps und Tricks	20
<input type="checkbox"/> Hinweise zur Entsorgung	4	Auftauen und Garen	21
<input type="checkbox"/> Vor dem Anschluss des neuen Gerätes	4	Sterilisieren	22+23
<input type="checkbox"/> Sicherheitshinweise	5	Reinigen und Pflegen	
Vor dem ersten Benutzen		<input type="checkbox"/> Wichtige Hinweise	24
<input type="checkbox"/> Vorreinigung	5	<input type="checkbox"/> Email und Glas	24
<input type="checkbox"/> Ausheizen	5	<input type="checkbox"/> Edelstahlfront	24
Das ist Ihr neuer Herd		<input type="checkbox"/> Kochfeld	24
<input type="checkbox"/> Gerätebeschreibung	6	<input type="checkbox"/> Backofen	24
<input type="checkbox"/> Zubehör	7	<input type="checkbox"/> EasyClean®-Reinigungssystem	25+26
<input type="checkbox"/> Einschubhöhen	7	<input type="checkbox"/> Aus- und Einhängen der Backofentür	27
Kochen		<input type="checkbox"/> Einhängegitter	27
<input type="checkbox"/> Bedienen der Kochstellen	8	<input type="checkbox"/> Heizkörper	27
<input type="checkbox"/> Kochtabelle	9	Störungen und Reparaturen	28
<input type="checkbox"/> Wahl der Kochtöpfe	9	Was ist, wenn etwas nicht funktioniert?	29+30
Backen und Braten			
<input type="checkbox"/> Backofen-Funktionen	10		
<input type="checkbox"/> Backofen ein- und ausschalten	11		
<input type="checkbox"/> Backen	12–14		
<input type="checkbox"/> Braten	15+16		
<input type="checkbox"/> Rundum-Grillen	17		
Grillen			
<input type="checkbox"/> Thermogrillen	18		
<input type="checkbox"/> Flächengrillen	19		

Noch Fragen? Sie erreichen uns:

Per Post:

Postfach 10 02 50
D-80076 München

Per Fax:

Fax: 0 89 / 45 90-30 99
Im Internet:
<http://www.neff.de>

Per Telefon:

NeffCOM®
0 18 05 - 24 00 25

€ 0,12/min. DTAG

Hinweise zur Entsorgung

- ❑ Altgeräte sind kein wertloser Abfall. Durch umweltgerechte Entsorgung können wertvolle Rohstoffe wiedergewonnen werden. Bevor Sie das Altgerät entsorgen, machen Sie es unbrauchbar.
- ❑ Ihr neues Gerät wurde auf dem Weg zu Ihnen durch die Verpackung geschützt. Alle eingesetzten Materialien sind umweltverträglich und wieder verwertbar. Bitte helfen Sie mit und entsorgen Sie die Verpackung umweltgerecht.
Über aktuelle Entsorgungswege informieren Sie sich bitte bei Ihrem Fachhändler oder bei Ihrer Gemeindeverwaltung.

Vor dem Anschluss des neuen Gerätes

- ❑ Bevor Sie das neue Gerät benutzen, lesen Sie bitte sorgfältig die Gebrauchsanweisung. Sie enthält wichtige Informationen für Ihre Sicherheit sowie zum Gebrauch und zur Pflege des Gerätes.
- ❑ Diese Gebrauchsanweisung gilt für mehrere Geräte-Ausführungen. Es ist möglich, dass einzelne Ausstattungsmerkmale beschrieben sind, die nicht auf Ihr Gerät zutreffen.
- ❑ Bewahren Sie die Gebrauchs- und Montageanweisung ggf. für einen Nachbesitzer gut auf.
- ❑ Ist das Gerät beschädigt, dürfen Sie es nicht in Betrieb nehmen.
- ❑ Montage und Anschluss des Gerätes bitte nur nach beiliegenden Anweisungen und dem Anschlussbild von einem konzessionierten Fachmann vornehmen lassen. Wird das Gerät falsch angeschlossen, entfällt bei Schaden der Garantieanspruch.
- ❑ Unsere Geräte entsprechen den einschlägigen Sicherheitsbestimmungen für Elektrogeräte. Reparaturen dürfen nur vom Hersteller geschulte Kundendiensttechniker durchführen. Bei unsachgemäß durchgeführten Reparaturen können für Sie erhebliche Gefahren entstehen.

Worauf Sie achten müssen

Sicherheitshinweise

- Benutzen Sie das Gerät nur für das Zubereiten von Speisen.
- Die Oberflächen von Heiz- und Kochgeräten werden bei Betrieb heiß. Die Backofeninnenflächen und die Heizelemente werden sehr heiß. Halten Sie Kinder grundsätzlich fern.
- Bleiben Sie in der Nähe, wenn Sie Speisen mit Fett oder Öl bereiten. Bei Überhitzung kann es sich entzünden.
- Reinigen Sie den Backofen regelmäßig. Rückstände aus Fett oder Öl könnten sich entzünden, wenn der Backofen eingeschaltet wird.
- Anschlusskabel von Elektrogeräten dürfen die heißen Kochstellen nicht berühren und nicht mit der heißen Backofentür eingeklemmt werden. Die Isolierung könnte beschädigt werden.
- Bei einem Defekt schalten Sie die Sicherung in der Hausinstallation aus.
- Bewahren Sie keine brennbaren Gegenstände im Backofen auf. Sie könnten sich bei unbeabsichtigtem Einschalten entzünden. Legen Sie keine brennbaren Gegenstände auf das Kochfeld.
- Reinigen Sie den Backofen und das Kochfeld nicht mit Dampf- oder Hochdruckreinigern.
- Fassen Sie den Backofentürgriff zum Öffnen der Backofentür nur in der Mitte an.
- Legen Sie Backpapier beim Arbeiten mit Heißluft  nicht lose in den Backofen (z. B. beim Aufheizen). Das Heißluftgebläse kann das Papier ansaugen. Das kann zu Beschädigungen von Heizung und Gebläse führen.
- Schieben Sie auf dem Backofenboden kein Backblech ein oder legen Sie ihn nicht mit Alufolie aus, sonst entsteht ein Wärmestau. Back- und Bratzeiten stimmen nicht mehr und das Email wird beschädigt.
- Gießen Sie nie Wasser direkt in den heißen Backofen. Es können Emailschäden entstehen.
- Obstsaft, die vom Backblech tropfen, hinterlassen Flecken, die nicht mehr entfernt werden können. Verwenden Sie für diese Fälle zum Backen die tiefere Universalpfanne.
- Stellen oder setzen Sie sich nicht auf die offene Backofentür.
- Die Backofentür muss gut schließen. Halten Sie die Türdichtungsflächen sauber.
- Beobachten Sie Schnellkochtöpfe beim Erhitzen. Ist der richtige Kochdruck erreicht, rechtzeitig zurückschalten.
- Bitte beachten Sie die dem Kochfeld beiliegende Gebrauchsanweisung.

Vor dem ersten Benutzen

Vorreinigung:

1. Reinigen Sie das Gerät außen mit einem weichen feuchten Tuch.
 2. Reinigen Sie den Backofen und das Zubehör mit heißer Spüllauge.
- Entfernen Sie Rückstände der Verpackung z. B. Styroporteilchen vollständig aus dem Backofen.
 - Beachten Sie die dem Kochfeld beiliegende Gebrauchsanweisung.

Ausheizen:

1. Heizen Sie den Backofen leer ca. 30 Minuten lang auf. Wählen Sie dazu Ober-/Unterhitze bei 240° C. Öffnen Sie während des Ausheizens die Fenster Ihrer Küche um Geruchsbelästigung zu vermeiden.
2. Schalten Sie Guss-Kochplatten ohne Töpfe ca. 1 bis 2 Minuten auf höchster Stufe ein. Der dabei auftretende Geruch entsteht durch das Einbrennen des Korrosionsschutzes und nur beim ersten Gebrauch.

Das ist Ihr neuer Herd



Funktionswähler

Temperaturwähler mit Anzeigelampe

Schalter für Kochstellen

Anzeigelampe für EasyClean®-Reinigungssystem

Anzeigelampe für Kochstellen

Die Bedienblende:

- Die Schalter sind versenkbar.
- Zum Aus- und Einrasten drücken Sie auf den Schalter.

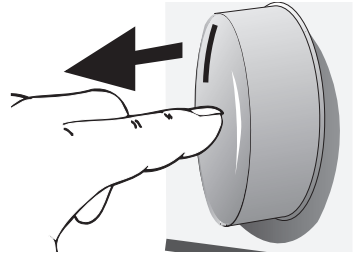

Funktionswähler

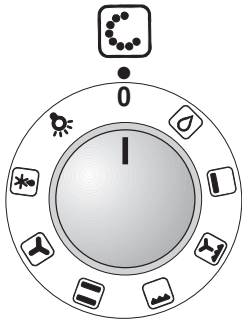

Temperaturwähler

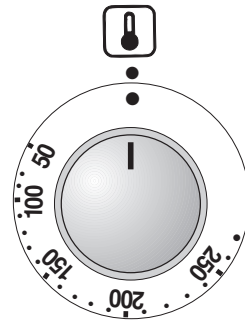

Stellungen:

- Backofenbeleuchtung
- Auftaustufe
- Heißluft
- Ober-/Unterhitze
- Flächengrillen
- Thermogrillen
- Unterhitze
- EasyClean®-Reinigungssystem

Stellungen:

50–275 Temperatur in °C

Das ist Ihr neuer Herd

Zubehör

- Ihr Backofen ist mit folgendem Zubehör ausgestattet:

1 Backblech Email

1 Back-/Bratrost

1 Universalpfanne mit Rost

- Weiteres Zubehör erhalten Sie im Fachhandel:

Bestell-Nr.

	Bestell-Nr.
Universalpfanne mit Rost	Z 1230 X2
Auflaufpfanne	Z 1270 X2
Backblech Alu	Z 1330 X0
Backblech Email	Z 1340 X2
Back-/Bratrost gekröpft	Z 1430 X0
Back-/Bratrost engmaschig	Z 1440 X0
Bratenblech (nur in Universalpfanne einsetzbar)	Z 1510 X2
Brotbackstein	Z 1910 X0
System-Dampfgarer	N 8640 X2
Nachrüstsatz-Clou	Z 1750 X0

Hinweis:

- Backblech oder Universalpfanne können sich während des Backofenbetriebes verziehen. Ursache dafür sind große Temperaturunterschiede auf dem Zubehör. Sie können entstehen, wenn nur ein Teil des Zubehörs belegt wurde oder Tiefgefrorenes, wie z. B. Pizza auf das Zubehör gegeben wurde.

Der Verzug geht bereits während des Backens, Bratens oder Grillens wieder zurück.

Einschubhöhen

- Ihr Backofen ist mit 4 Einschubhöhen ausgestattet.
Die Einschubhöhen werden von unten nach oben gezählt.
Sie sind am Backofen gekennzeichnet.

⚠ Beim Arbeiten mit **Heißluft** **Einschubhöhe »2« nicht benutzen**, damit die Luftumwälzung nicht beeinträchtigt wird.



Bedienen der Kochstellen

- Die Kennzeichnung  auf der Bedienblende zeigt Ihnen, welcher Schalter zu welcher Kochstelle gehört.
- Nach dem Einstellen einer oder mehrerer Kochstellen leuchtet die Anzeigelampe.
- Die Einstellung der Kochstellen ist stufenlos möglich.
- Dem Kochfeld liegt eine gesonderte Gebrauchsanweisung bei. Bitte lesen Sie vor dem ersten Benutzen alle dort angegebenen Informationen aufmerksam durch.

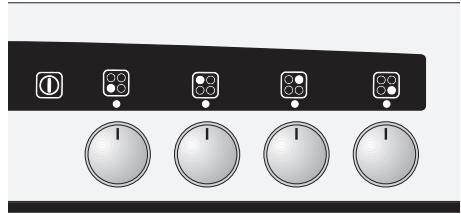

Einstellen:

Je nach Ausstattung Ihres Kochfeldes stehen Ihnen folgende Kochstellen zur Verfügung:

Normal-Kochstelle

1. Drehen Sie den Kochstellenschalter zum Ankochen auf Stellung **9**.
 2. Drehen Sie den Kochstellenschalter nach dem Ankochen auf Fortkochstellung zurück.
- Im Bereich 2–5 sind die Zwischeneinstellungen durch einen Punkt gekennzeichnet (Beispiel: 2• ist zwischen 2 und 3).

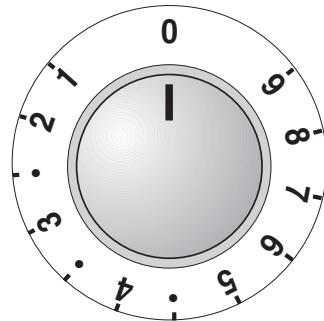

Zweikreis-Kochzonen

bei Glaskeramik-Kochfeldern

1. Die Zweikreis-Kochzone schalten Sie durch Drehen des zugehörigen Schalters auf das Symbol  ein.
 2. Weitere Einstellungen erfolgen wie bei den Normal-Kochstellen.
- Zum Ausschalten der Zweikreis-Kochzone drehen Sie den Schalter auf **0**.

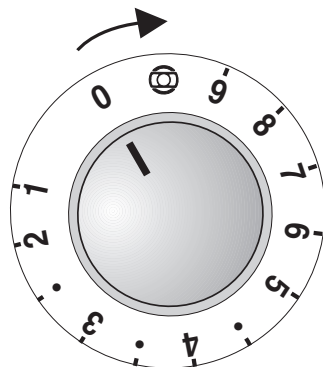

Kochen

Kochtabelle

Ohne Ankochen	Beispiele	Kochstufe	Anmerkung
Schmelzen (ohne Wasserbad)	Schokolade, Kuvertüre	1	gelegentlich umrühren
	Gelatine	2	
	Butter	2	
Erwärmen	Gemüse (Dose)	3	
	Eintopf	3	
Braten	Pfannkuchen (Flädle)	5 – 6	fortlaufend braten
	Fischstäbchen	4•–5	
	Schnitzel	4•–5	
Mit Ankochen	Beispiele	Kochstufe	
Dünsten	Fisch	3•	
Kochen	Reis	2•	
	Pellkartoffeln	2•–3	
	Salzkartoffeln	2•–3	
	Gemüse, frisch	2•–3	
Schmoren	Schmorbraten	3 – 4	
	Rouladen	3 – 3•	

Hinweise:

- Verwenden Sie bei Kartoffeln und Gemüse nur wenig Kochflüssigkeit. Vitamine und Mineralstoffe werden geschont. Die Ankochzeiten verkürzen sich.
- Die Angaben sind Richtwerte und können nach Lebensmittel und Geschirr variieren.
- Ankochen** bis der Kochpunkt erreicht ist. Rechtzeitig auf die Fortkochstufe zurückstellen.
- Nachwärme ausnutzen.** Bei Lebensmitteln mit langer Garzeit können Sie 5 – 10 Minuten vor Ende der Garzeit die Kochstelle ausschalten.

Wahl der Kochtöpfe

Durch die richtige Wahl der Kochtöpfe sparen Sie Zeit und Energie.

- Die beste Nutzung erreichen Sie nur mit guten Töpfen und Pfannen.
- Benutzen Sie nur Töpfe und Pfannen mit einem ebenen Boden.
- Benutzen Sie ausreichend große Töpfe und Pfannen.
- Der Bodendurchmesser der Töpfe sollte dem Durchmesser der Kochstelle entsprechen oder etwas größer sein.
- Garen Sie mit geschlossenem Topfdeckel.
- Verwenden Sie zum Kochen mit viel Flüssigkeit hohe Töpfe, das verhindert ein Überlaufen.
- Topfböden vor dem Aufsetzen immer trocken reiben.

Backofen-Funktionen

Heißluft

Durch das Heizsystem in der Backofenrückwand wird die erwärmte Luft im Backofen umgewälzt, wodurch ein besonders guter Wärmeübergang auf das Back- oder Bratgut erreicht wird.

Vorteile:

- geringe Verschmutzung des Backofens
- Backen und Braten auf mehreren Ebenen gleichzeitig möglich
- kurze Aufheizzeiten
- niedrige Backofentemperaturen
- schonendes Auftauen 
- Sterilisieren

Ober-/Unterhitze

(Konventionelles Heizsystem)

Durch oben und unten im Backofen angeordnete Heizkörper wird die Wärme auf das Back- oder Bratgut übertragen.

Backen und Braten ist nur auf einer Einschubhöhe möglich.

Vorteile:

- Backen von Kuchen mit feuchtem Belag, Pizza, Quiche
- Backen von Brot

Flächengrill

Durch den Heizkörper an der Backofendecke wird die Wärme erzeugt und auf das Grillgut übertragen.

Vorteile:

- besonders geeignet für flache, kleine Fleischstücke z.B. Steaks, Würstchen, Fisch, Gemüse und Toast.

Thermogrillen

Beim Thermogrillen werden abwechselnd der Flächengrill und das Gebläse ein- und ausgeschaltet.

Die durch den Flächengrill erzeugte Wärme wird durch das Gebläse gleichmäßig im Backraum verteilt.

Vorteile:

- besonders geeignet für Geflügel und größere Fleischstücke.

Unterhitze

Hier wird nur der Heizkörper an der Unterseite des Backofens eingeschaltet.

Vorteile:

- besonders geeignet für Speisen und Backwaren, die an der Unterseite zusätzlich eine stärkere Bräunung oder Kruste erhalten sollen.

 Nur kurz vor dem Ende der Back- oder Bratzeit anwenden.

EasyClean®-Reinigungssystem

Um Ihnen die Reinigung des Backofens zu erleichtern, ist Ihr Gerät mit einer Reinigungshilfe ausgestattet. Durch eine automatisch gesteuerte Verdampfung von Reinigungslösung weichen die Schmutzrückstände auf dem Email durch Wärme und Wasserdampf auf und lassen sich anschließend leichter entfernen.

Nähere Angaben siehe „Reinigen und Pflegen“.

Nur bei kaltem Backofen anwenden.

Vorteile:

- leichtere Backofenreinigung
- Schonung der Emailflächen des Backofens
- umweltfreundlich

Backofen ein- und ausschalten

Bevor Sie Ihren Backofen einschalten entscheiden Sie, welches Heizsystem Sie benutzen möchten.

Einschalten:

1. Stellen Sie den Funktionswähler auf das gewählte System ein.
2. Stellen Sie den Temperaturwähler auf die erforderliche Temperatur ein. (Temperaturangaben siehe Back-/Brattabellen).

- Die eingestellte Temperatur wird automatisch geregelt.
- Die Anzeigelampe leuchtet beim Einschalten des Backofens und bei jedem Nachheizen.

Ausschalten:

- Zum Ausschalten drehen Sie den Temperaturwähler und den Funktionswähler auf 0.

Hinweis:

- Zum Kühlen kann das Gebläse nach dem Ausschalten des Backofens noch einige Zeit nachlaufen.

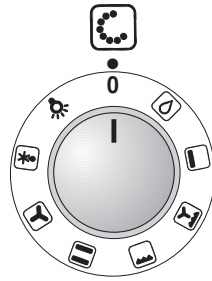

Funktionswähler
für die Heizsysteme

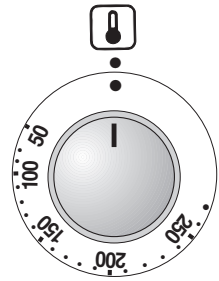

Temperaturwähler

Backen in Backformen

- Stellen Sie die Backformen immer auf die Mitte des Rostes.
- Wir empfehlen dunkle Backformen aus Metall.

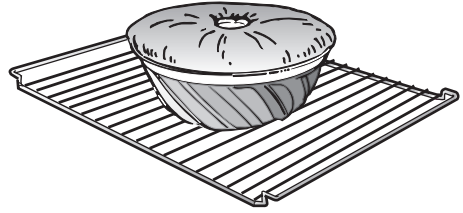

Backen in Weißblechformen:

- Heißluft Einschubhöhe 3
- Ober-/Unterhitze Einschubhöhe 1

Ober-/Unterhitze:

- Wird der Kuchen unten zu dunkel:**
Überprüfen Sie die Einschubhöhe.
Verkürzen Sie die Backzeit und wählen Sie eventuell eine niedrigere Temperatur.
- Wird der Kuchen unten zu hell:**
Überprüfen Sie die Einschubhöhe. Verlängern Sie die Backzeit, wählen Sie eine niedrigere Temperatur oder verwenden Sie eine Schwarzblechform.

Heißluft:

- Stellen Sie Backformen oder hohes Gebäck nicht direkt vor die Backofenrückwand.

Backen auf Backblechen:

- Die Abschrägung des Backbleches muss immer zur Backofentür zeigen.
- Schieben Sie Backbleche immer bis zum Anschlag ein.
- Verwenden Sie nur Originalbleche.

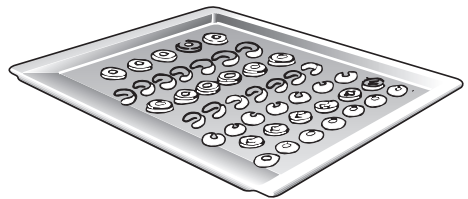

Hinweise:

- Das Bräunungsergebnis können Sie durch Verändern der Temperatureinstellung beeinflussen.
- Fällt ein Kuchen nach dem Herausnehmen zusammen, verwenden Sie das nächste Mal weniger Flüssigkeit, wählen Sie eventuell eine längere Backzeit oder stellen Sie die Temperatur etwas niedriger ein.

Backen

- Die Angaben in der Tabelle sind Richtwerte, gültig für emaillierte Backbleche und dunkle Backformen. Die Werte können je nach Art und Menge des Teiges und je nach Backform variieren.
- Hinweise in der Tabelle zum Vorheizen beachten.
- Wir empfehlen** beim ersten Versuch, die niedrigere der angegebenen Temperaturen einzustellen. Grundsätzlich ergibt die niedrigere Temperatur eine gleichmäßigere Bräunung.
- Wenn Sie nach eigenen Rezepten backen, orientieren Sie sich an ähnlichen Gebäcken in der Tabelle.
- Wenn in Rezepten nur Temperaturangaben zu Ober- und Unterhitze gemacht werden und Sie gerne Heißluft backen möchten so stellen Sie eine 20° – 30° C tiefere Temperatur ein.

Gebäckart	Heißluft		Backdauer Minuten	Ober- und Unterhitze	
	Einschub- höhe	Temperatur in ° C		Einschub- höhe	Temperatur in ° C
Rührteige					
Blechkuchen mit Belag					
1 Blech	3	150 – 160	25 – 40	3	160 – 170
2 Bleche	1 + 3	150 – 160	35 – 55	–	–
Kastenkuchen	3	150 – 160	50 – 70	2	160 – 170
Kuchen in runder Form	3	150 – 160	50 – 70	2	160 – 170
Obst-Tortenboden	3	160 – 170	20 – 30	2	170 – 180
Mürbeteige					
Blechkuchen mit Belag					
1 Blech	3	150 – 170	45 – 70	3	170 – 190
2 Bleche	1 + 3	150 – 170	45 – 70	–	–
Kuchen in Form (z. B. Quarktorte)	3	150 – 160	50 – 90	2	170 – 180
Obst-Tortenboden (vorheizen)	3	150 – 170	25 – 30	2	190 – 200
Biskuitteige					
Biskuitrolle (vorheizen)	3	180 – 190	7 – 12	3	190 – 200
Obst-Tortenboden	3	150 – 160	20 – 30	2	160 – 170
Wasserbiskuit	–	–	25 – 35	2	160 – 170
Biskuit ohne Wasser	3	150 – 160	25 – 40	2	160 – 170

Weitere Hinweise und Rezepte können Sie dem beiliegenden Kochbuch entnehmen.

Backen

Gebäckart	Heißluft 		Backdauer Minuten	Ober- und Unterhitze 	
	Einschub- höhe	Temperatur in ° C		Einschub- höhe	Temperatur in ° C
Hefeteig					
Blechkuchen mit Belag (z. B. Apfelstreusel)					
1 Blech	3	170–180	30–60	3	170–180
2 Bleche	1 + 3	170–180	40–60	–	–
Hefekranz und -zopf (500 g Mehl)	3	160–170	35–50	3	170–180
Kuchen niedere Form	3	160–170	35–50	2	170–180
Kuchen hohe Form	1	160–170	35–50	2	170–180
Kleingebäck					
Baisers	3	70– 80	110–130	3	70– 80
Blätterteig (vorheizen)					
1 Blech	3	190–200	20–30	3	190–210
2 Bleche	1 + 3	190–200	20–35	–	–
Brandteig (vorheizen)					
1 Blech	3	190–200	25–40	3	200–210
2 Bleche	1 + 3	190–200	25–40	–	–
Spritzgebäck					
1 Blech	–	–	20–30	3	160–170
2 Bleche	1 + 3	150–160	25–35	–	–
3 Bleche	1 + 3 + 4	150–160	25–35	–	–
Rührteig (Small Cakes)					
1 Blech	3	150–160	30–40	3	160–170
2 Bleche	1 + 3	150–160	30–40	–	–
Pikantes					
Auflauf aus rohen Zutaten (z. B. Kartoffelgratin)	1	180–190	45–80	2	190–210
Pizza					
1 Blech	3	180–190	25–45	3	200–220
2 Bleche	1 + 3	180–190	30–50	–	–
Quiche (vorheizen)	3	180–200	40–60	1	210–230
Brot (vorheizen)	1	200–220 anbacken 180–200 fertigbacken	10–15 und 45–50	2 2	220–240 anbacken 190–220 fertigbacken

Weitere Hinweise und Rezepte können Sie dem beiliegenden Kochbuch entnehmen.

Braten

Hinweise:

- Legen Sie den Rost in die Universalpfanne ein und schieben Sie gemeinsam in dieselbe Einschubhöhe ein.**
- Fleisch kann besonders wirtschaftlich bei einem Gewicht von über 750 g im Backofen gebraten werden.
- Braten im offenen Geschirr:**
Spülen Sie die Universalpfanne bzw. das Bratgeschirr mit Wasser aus und legen Sie das Fleisch ein.
- Geben Sie für fettes Fleisch und Geflügel je nach Größe und Art des Bratens $\frac{1}{8}$ bis $\frac{1}{4}$ Liter Wasser in die Universalpfanne. Bei Bedarf heißes Wasser nachgießen. Bestreichen Sie mageres Fleisch nach Belieben mit Fett oder belegen Sie es mit Speckstreifen.
- Eine schmackhafte Soße ergibt der Fond (Bratensaft) der sich in der Universalpfanne bildet. Löschen Sie den Fond mit heißem Wasser ab, kochen Sie ihn auf, binden ihn mit Speisestärke, schmecken ihn ab und gießen Sie ihn wenn nötig durch ein Sieb.
- Schieben Sie den Braten in den kalten Backofen (Vorheizen nicht nötig – Energieeinsparung).

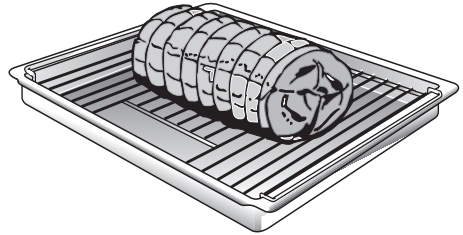

- Braten im geschlossenen Geschirr:**
Legen Sie das Fleisch in einen Bratentopf, decken Sie es mit einem passenden Deckel ab und schieben Sie es auf dem Rost in den Backofen. Wir empfehlen Rinderbraten im geschlossenen Bratentopf zuzubereiten.

Tipps:

- Verwenden Sie nur Bratgeschirr mit hitzebeständigen Griffen.
- Bereiten Sie große Braten ohne Rost direkt in der Universalpfanne zu.
- Kleinere Bratenstücke können Sie auf Alu-Folie braten. Dazu die Alu-Folie zu einer Form mit hochgestellten Kanten formen und auf den Rost legen.
- Belassen Sie nach dem Ende der Bratzeit den Braten noch ca. 10 Minuten im abgeschalteten, geschlossenen Backofen.

Braten auf dem Bratenblech

(Als Sonderzubehör im Fachhandel erhältlich).

Mit Heißluft  für große fette Braten.

- Legen Sie das Bratenblech in die Universalpfanne ein. Das Bratenblech vermindert das Verschmutzen des Backofens.
- Abtropfendes Fett und Bratensaft werden in der Universalpfanne aufgefangen.

- Mit dem Bratenblech können Sie entgegen der Temperaturangabe eine etwas höhere Temperatur einstellen, wenn das Bratgut besonders knusprig werden soll.

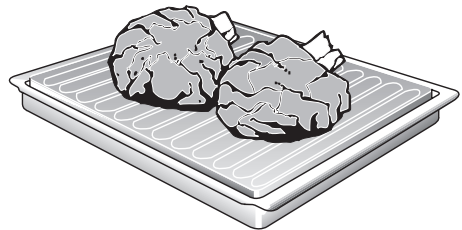

Braten

□ Die Angaben in der Tabelle sind Richtwerte. Die Werte können je nach Art und Menge und je nach dem Bratgeschirr variieren.

Allgemein:

Große, hohe Braten, Gans, Pute, Ente = Lange Bratdauer, niedrige Temperatur
 Mittelgroße, niedrige Braten = Mittlere Bratdauer, mittlere Temperatur
 Kleine, flache Braten = Kurze Bratdauer, hohe Temperatur



Bratdauer je cm Fleischhöhe ohne Knochen ca. 13 – 15 Min.

Bratdauer je cm Fleischhöhe mit Knochen ca. 15 – 18 Min.

Wir empfehlen beim ersten Versuch die niedrigere der angegebenen Temperaturen einzustellen. Grundsätzlich ergibt die niedrigere Temperatur eine gleichmäßigere Bräunung.

Wir empfehlen beim Braten mit  den Braten nach ca. der Hälfte bzw. zwei Drittel der Bratdauer zu wenden.

Brattabelle

Bratgut	Heißluft 		Bratdauer Minuten	Ober- und Unterhitze 	
	Einschub- höhe	Temperatur in ° C		Einschub- höhe	Temperatur in ° C
Schwein					
Braten mit Schwarte (z. B. Schulter od. Haxe)	3	160 – 170	100 – 130	2	200 – 220
Braten/Rollbraten	3	160 – 170	90 – 120	2	190 – 210
Kasseler	3	160 – 170	70 – 80	2	190 – 210
Schweinefilet	3	170 – 180	30 – 45	3	200 – 230
Hackbraten	3	170 – 190	60 – 70	2	190 – 210
Rind					
Filet	3	180 – 190	45 – 65	2	200 – 220
Roastbeef (rosa)	3	180 – 190	30 – 45	2	200 – 220
Kalb					
Braten/-brust	3	160 – 170	90 – 120	2	180 – 200
Haxe	3	160 – 170	100 – 130	2	190 – 210
Lamm					
Keule	3	180 – 190	70 – 110	2	200 – 220
Rücken	3	160 – 170	90 – 120	2	200 – 220
Geflügel					
Hähnchen 1 kg	3	170 – 180	60 – 70	2	200 – 220
Ente	1	160 – 170	90 – 120	2	190 – 210
Gans 4 kg	1	150 – 160	130 – 180	1 oder 2	180 – 200
Wild					
Rehrücken	3	160 – 170	90 – 120	2	200 – 220
Rehbraten	3	160 – 170	90 – 120	2	190 – 210
Schwein-/Hirschbraten	3	160 – 170	100 – 120	2	190 – 210
Fische	3	160 – 170	30 – 40	2	180 – 200

Weitere Hinweise und Rezepte können Sie dem beiliegenden Kochbuch entnehmen.

Rundum-Grillen

Grillen mit Heißluft

- Die Grillzeiten für das Rundum-Grillen sind Richtwerte. Die Werte können je nach Art und Menge des Grillgutes variieren.
- Ein Wenden des Grillgutes ist nicht erforderlich.
- Hinweise auf Vorheizen beachten.

Grillgut	Temperatureinstellung	Einschubhöhe	Grillzeit
Schweinesteak	180–190° C (vorheizen)	3	15– 20 Min.
Schweinehaxen	170° C (mit Bratenblech bis 190° C)	3	100– 130 Min.
Rindersteak	190° C (vorheizen)	3	ca. 15 Min.
Hacksteak	180– 190° C	3	25– 30 Min.
Hähnchen	170– 180° C	3	60– 70 Min.

Weitere Hinweise und Rezepte können Sie dem beiliegenden Kochbuch entnehmen.

Grillen

- ! Beim Grillen ist Vorsicht geboten.
Kinder grundsätzlich fernhalten.**

Hinweise:

- Grillen Sie bei geschlossener Backofentür.
- Die Grilltemperaturen sind regelbar.
- Verwenden Sie immer den Rost und die Universalpfanne.

- Legen Sie das Grillgut immer auf die Mitte des Rostes.
- Schaltet sich der Grillheizkörper automatisch aus, wurde der Überhitzungsschutz wirksam. Der Grillheizkörper schaltet sich nach kurzer Zeit wieder ein.
- Legen Sie den Rost in die Universalpfanne ein. Schieben Sie in die angegebene Einschubhöhe ein.**

Thermogrillen

Für besonders knuspriges Geflügel oder Braten (Schweinebraten mit Schwarte).

- Verwenden Sie den Rost und die Universalpfanne. Verwenden Sie für Braten hitzebeständiges Bratgeschirr. Wenden Sie große Braten nach ca. der Hälfte der Grillzeit.
- Stellen Sie Glasgeschirr nach dem Grillen nicht auf eine kalte oder nasse Unterlage, sondern auf ein trockenes Küchentuch, damit das Glas nicht zerspringt.
- Beim Thermogrillen auf dem Rost kann je nach Grillgut eine stärkere Backofenschmutzung auftreten. Reinigen Sie daher den Backofen nach jedem Benutzen, um das Einbrennen der Schmutzung zu vermeiden.

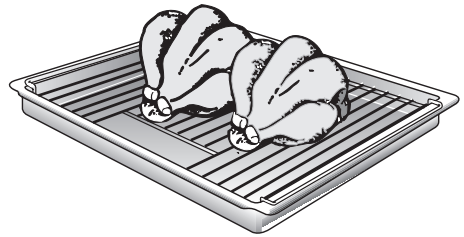

- Wenden Sie ganzes Geflügel nach ca. zwei Drittel der Grillzeit. Stechen Sie bei Ente und Gans die Haut unter den Flügeln ein, damit das Fett gut ausbraten kann.
- Lassen Sie den fertigen Braten noch ca. 10 Minuten im abgeschalteten, geschlossenen Backofen ruhen.

Tabelle für Thermogrillen

- Die Angaben in den Tabellen sind Richtwerte. Die Werte können je nach Art und Menge des Grillgutes variieren und gelten für das Einschieben in den kalten Backofen.

Grillgut	Gewicht	Geschirr	Temperatur-einstellung	Einschub-höhe	Grillzeit
Schweinebraten mit Schwarte	2 kg	offen	170–190° C	2	130–140 Min.
Geflügel					
Halbe Hähnchen 1–3 Stück	ca. 400 g pro Stück	Rost/Uni- versalpfanne	200–220° C	2	40– 50 Min.
Ganze Hähnchen 1–3 Stück	ca. 1 kg pro Stück	Rost/Uni- versalpfanne	200–220° C	2	50– 70 Min.
Gans	ca. 4 kg	Rost/Uni- versalpfanne	150–170° C	2	140–160 Min.

Grillen

Flächengrillen

Für flache kleinere Gerichte.

- Verwenden Sie immer den Rost und die Universalpfanne.
- Wenden Sie das Grillgut nach ca. zwei Drittel der Zeit.
- Streichen Sie den Rost und das Grillgut nach Belieben leicht mit Öl ein.









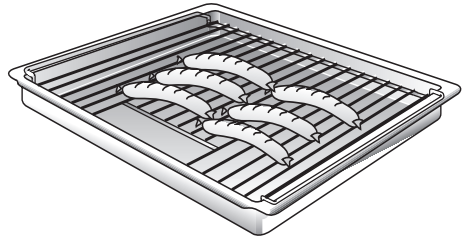

Tabelle für Flächengrillen

- Die Angaben in den Tabellen sind Richtwerte. Die Werte können je nach Art und Menge des Grillgutes variieren und gelten für das Einschieben in den kalten Backofen.

Grillgut	Temperatur- einstellung	Ein- schub- höhe	Rost- lage	Grillzeit		Bemerkungen
				1. Seite	2. Seite	
Schwein						
Filetsteaks (2–2,5 cm)	max.	4		8–11 Min.	6– 9 Min.	Leicht einschneiden
Kammsteaks	250° C	4		11–14 Min.	9–12 Min.	
Bratwürste	250° C	4		7–10 Min.	5– 7 Min.	
Rind						
Filetsteaks	max.	4		10–13 Min.	6– 9 Min.	Je nach gewünschtem Gargrad können Grillzeiten verkürzt oder verlängert werden.
Tournedos	max.	4		9–12 Min.	5– 8 Min.	
Toast						
Scheiben mit Belag	max. max.	4 2 oder 3	 	4– 5 Min. 6– 9 Min.	0,5–1,5 Min. –	
Fisch						
Kleine Fische	220° C	3		12–15 Min.	9–12 Min.	Wenden

Tipps und Tricks

Zum Backen:

- Der Blechkuchen ist unten zu hell.
Nehmen Sie nicht benötigte Backbleche oder die Universalpfanne aus dem Backofen.
- Der Formkuchen ist unten zu hell.
Schieben Sie Backformen nicht auf dem Backblech sondern auf dem Rost ein.
- Kuchen oder Gebäck sind unten zu dunkel.
Schieben Sie Kuchen oder Gebäck höher ein.
- Der Kuchen ist zu trocken.
Stellen Sie die Backofentemperatur etwas höher ein. Wählen Sie die Backzeit etwas kürzer.
- Der Kuchen ist innen glitschig, teigig, oder das Fleisch innen nicht gar.
Stellen Sie die Back- oder Brattemperatur etwas niedriger ein.
Merke: Back- oder Bratzeiten können Sie durch höhere Temperaturen nicht verkürzen (außen gar, innen roh). Back- oder Bratzeit etwas länger wählen, Kuchenteig länger gehen lassen. Weniger Flüssigkeit in den Teig geben.
- Form- oder Kastenkuchen sind bei Heißluft hinten zu dunkel.
Stellen Sie die Backform nicht direkt vor die Luftaustritte an der Backofenrückwand.
- Bei sehr feuchtem Back- und Bratgut z. B. Obstkuchen oder mit Wasser zubereitetem Braten entsteht viel Wasserdampf im Backofen, der sich an der Backofentür niederschlägt und eventuell zum Abtropfen von Wasser auf den Boden oder die Einbaumöbel führt.
Durch kurzzeitiges, vorsichtiges Öffnen der Backofentür (1 bis 2 mal, bei langer Back- oder Bratzeit öfter) können Sie den Wasserdampf dem Backofen entziehen und dadurch die Wasserbildung wesentlich vermindern.

Zum Energie sparen:

- Heizen Sie nur vor, wenn es in der Backtabelle angegeben ist.
- Dunkle Backformen nehmen die Hitze besser auf.
- Nachwärme:** Bei längeren Backzeiten können Sie den Backofen 5–10 Minuten vor Ende der Backzeit ausschalten.

Auftauen und Garen mit Heißluft:

Wichtige Hinweise:

- Verwenden Sie zum Auftauen und Garen von Gefrier- oder Tiefkühlprodukten nur Heißluft.
- Beachten Sie bei allen tiefgekühlten Lebensmitteln grundsätzlich die Angaben des Herstellers.
- Aufgetaute Gefrier- oder Tiefkühlprodukte (vor allem Fleisch) benötigen generell kürzere Garzeiten als frische Produkte, weil das Frosten eine Art Vorgaren bewirkt.
- Wird **gefrorenes Fleisch** in den Backofen gegeben, verlängert sich die Garzeit um die Auftauzeit.
- Tauen Sie **Tiefkühl-Geflügel** vor dem Garen immer auf, um die Innereien entfernen zu können.
- Garen Sie **Tiefkühl-Fisch** mit den gleichen Temperaturen wie Frisch-Fisch.
- Sie können **Tiefkühl-Fertigmenüs** in Alu-Portionsschalen in größeren Mengen gleichzeitig in den Backofen geben.

Auftaustufe:

nur für empfindliche Gebäcke (z. B. Sahnetorten).

- Drehen Sie den Funktionswähler auf Stellung . Tauen Sie Gebäck je nach Größe und Art 25–45 Minuten auf. Danach nehmen Sie es aus dem Backofen und lassen es 30–45 Minuten nachtauen.
- Bei kleinen Mengen (Stückchen) verkürzt sich die Auftauzeit auf 15–20 Minuten und die Nachtauzzeit auf 10–15 Minuten.

Auftauen:

Einschubhöhen:

Bei 1 Blech: Einschubhöhe 3

Bei 2 Blechen: Einschubhöhe 1 + 3.

- Zeitangaben** sind Richtwerte, die von der Form und Menge der Tiefkühlprodukte beeinflusst werden.
- Tauen Sie **rohe Tiefkühlprodukte oder Lebensmittel aus einem Gefriergerät** bei 50° C auf.
Bei höheren Auftautemperaturen besteht die Gefahr des Austrocknens.
- Tauen Sie **in Alufolie oder geschlossenen Alubehältern** verpackte Tiefkühl-Gerichte bei 130–140° C auf.
- Tiefkühl-Backwaren** bei 100–140° C auftauen und wärmen. Bestreichen Sie Brot, Brötchen oder Hefengebäck dünn mit Wasser, damit die Kruste schöner wird.
- Tauen Sie **trockene Tiefkühl-Blechkuchen** bei 160–170° C, 20–30 Minuten auf.
- Tauen Sie **feuchte Tiefkühl-Blechkuchen** (mit Obstbelag) bei 160–170° C, 30–50 Minuten auf. Dazu packen Sie die Kuchen in Alufolie ein, damit der Belag nicht abtrocknet.
- Tiefkühl-Toast** (fertig belegt) bei 160–170° C, ca. 20 Minuten auftauen und toasten.
- Tiefkühl-Pizza:**
Beachten Sie bitte die Angaben der Hersteller.

Sterilisieren mit Heißluft

Im Backofen können bis zu sechs Einweckgläser mit 1/2, 1 oder 1 1/2 Liter Inhalt gleichzeitig sterilisiert werden.

Hinweise:

- Obst und Gemüse** müssen frisch und in einwandfreiem Zustand sein.
- Beim Vorbereiten** und Verschließen ist Sauberkeit oberstes Gebot.
- Verwenden Sie nur **Einweckgläser**, die einwandfrei sauber und unbeschädigt sind.
- Verwenden Sie nur **Gummiringe**, die hitzebeständig sind.
- Sterilisieren Sie **Blechk Dosen oder festverschraubte Gläser** nicht im Backofen sondern im Einkochtopf oder -kessel, da diese während des Sterilisierens im Wasser schwimmen müssen.

Vorbereiten von Obst:

- Obst waschen, je nach Art schälen, entkernen, zerteilen und in Einweckgläser bis ca. 2 cm unter den Rand einfüllen.
- Einweckgläser mit heißer, abgeschäumter Zuckerlösung auffüllen (ca. 1/3 Liter für ein Literglas) und verschließen.
Auf 1-Liter Wasser:
bei süßem Obst ca. 250 g Zucker
bei saurem Obst ca. 500 g Zucker
- Sehr hartes Obst einige Minuten in der Zuckerlösung vorgaren oder im Schnellkochtopf vorbehandeln.

Vorbereiten von Gemüse:

- Gemüse waschen, putzen, je nach Art zerteilen und in Einweckgläser einfüllen.
- Einweckgläser sofort mit heißem, abgekochtem Wasser auffüllen und verschließen.

Verschließen der Gläser:

- Wischen Sie die Ränder der Einweckgläser mit einem sauberen feuchten Tuch ab. Legen Sie die Gummiringe und Deckel nass auf und verschließen Sie die Gläser mit einer Klammer.

Sterilisieren von Obst und Gemüse

Einsetzen der Gläser:

- Schieben Sie die Universalpfanne in Einschubhöhe **1** ein.
- Stellen Sie die Einweckgläser im Dreieck auf (siehe Abb.), dabei ca. 5 cm Abstand zur Backofenrückwand halten.
- Stellen Sie die Einweckgläser so in die Universalpfanne, dass sie sich nicht berühren.
- Gießen Sie $\frac{1}{2}$ l heißes Wasser (ca. 80° C) in die Universalpfanne.



Obst, Gurken und Tomatenmark		Gemüse (jedoch keine Gurken)	
1	Gläser einsetzen (siehe oben)	1	Gläser einsetzen (siehe oben)
2	Funktion wählen und auf ca. 160° C einstellen.	2	Funktion wählen und auf ca. 160° C einstellen.
3	Das hintere Glas und das rechte Glas in der zweiten Reihe perlen zuerst. $\frac{1}{2} + 1$ l nach ca. 50 Minuten $1\frac{1}{2}$ l nach ca. 60 Minuten. Sobald die anderen Gläser zu perlen beginnen, Backofen ausschalten.	3	Das hintere Glas und das rechte Glas in der zweiten Reihe perlen zuerst. $\frac{1}{2} + 1$ l nach ca. 50 Minuten $1\frac{1}{2}$ l nach ca. 60 Minuten. Sobald die anderen Gläser zu perlen beginnen, Backofentemperatur auf 100° C zurückstellen.
4	Gläser noch einige Minuten im geschlossenen Backofen belassen. – Himbeeren, Erdbeeren Kirschen, Gurken: 5–10 Min. – Anderes Obst: 10–15 Min. – Tomatenmark, Apfelmus: 15–20 Min.	4	Gläser im geschlossenen Backofen ca. 60 Minuten weiterperlen lassen. Backofen ausschalten. Gläser noch ca. 15–30 Minuten im geschlossenen Backofen belassen.

Entnehmen der Gläser:

- Stellen Sie die Gläser auf ein saugfähiges Tuch, decken Sie sie ab und schützen Sie sie vor Zugluft.
- Entfernen Sie die Klammern erst nach dem Erkalten der Gläser.

Reinigen und Pflegen

Wichtige Hinweise:

- Verwenden Sie zum Reinigen keine Scheuermittel, keine scharfen Mittel und keine kratzenden Gegenstände.
- Kratzen Sie eingebrannte Speiserückstände nicht ab, sondern weichen Sie diese mit einem feuchten Tuch und Spülmittel auf.
- Verwenden Sie Spezialreiniger (z. B. Sprays) nicht für Aluminium- und Kunststoffteile.

Edelstahlfront:

- Bei Verwendung von handelsüblichen Edelstahlreinigern kann die Bedruckung angegriffen werden.
- Verwenden Sie keine kratzenden Schwämme.
- Tragen Sie **handelsübliche Spülmittel** auf einen weichen, feuchten Lappen oder Fensterleder auf.

Email und Glas:

- Verwenden Sie zum Reinigen heiße Spüllauge.
- Zum Reinigen der Backofenfront (hinter der Backofentür) sollten Sie die Backofentürdichtung aushängen.

Kochfeld:

- Dem Kochfeld liegt eine gesonderte Gebrauchsanweisung bei.
- Beachten Sie alle dort angegebenen Reinigungshinweise.

Backofen:

- Reinigen Sie den Backofen nach jedem Gebrauch, insbesondere nach dem Braten oder Grillen. Verschmutzungen brennen beim nächsten Aufheizen ein. Nach dem Einbrennen lassen sich die Verschmutzungen nur noch schwer entfernen.
- Beim Arbeiten mit Heißluft ist die Verschmutzung geringer, als bei den anderen Heizsystemen.

 Führen Sie keine Warmreinigung mit speziell dafür vorgesehenen Backofenreinigern durch.

- Verwenden Sie zum Backen von sehr feuchten Kuchen die Universalpfanne.
- Verwenden Sie zum Braten geeignetes Geschirr (Bräter).
- Waschen Sie den Backofen bei geringer Verschmutzung in warmem Zustand mit heißer Spüllauge aus.
- Lassen Sie den Backofen zum Trocknen geöffnet.

Backofentürscheibe:

- Die Innenscheibe der Backofentür hat zum Absenken der Temperatur eine Beschichtung zur Reflektion der Wärme.
- Die Sicht durch das Backofentürfenster wird dadurch nicht beeinträchtigt.
- Bei geöffneter Backofentür kann diese Beschichtung wie ein heller Belag wirken. Das ist technisch bedingt und stellt keinen Qualitätsmangel dar.

EasyClean®-Reinigungssystem:

Um Ihnen die Reinigung des Backofens zu erleichtern, ist Ihr Gerät mit einer Reinigungshilfe ausgestattet. Durch eine automatisch gesteuerte Verdampfung von Reinigungslösung weichen die Schmutzrückstände auf dem Email durch Wärme und Wasserdampf auf und lassen sich anschließend leichter entfernen.

Achtung:

- Benutzen Sie die Reinigungshilfe **nur bei vollständig abgekühltem Backofen** (Raumtemperatur).
- Verwenden Sie nur normales Leitungswasser, **kein destilliertes Wasser**.

Einschalten:

1. Entfernen Sie das Backblech und die Universalpfanne aus dem Backofen. Der Grillrost kann im Backofen bleiben.
2. Füllen Sie vorsichtig in die Bodenwanne des Backofens ca. 0,4 Liter Wasser mit etwas Spülmittel ein.
Bei stärkerer Verschmutzung können Sie die Spüllauge einige Zeit vor dem Einschalten einwirken lassen.
3. Schließen Sie die Backofentür.

Achtung:

- Die Reinigungshilfe kann nur **bei vollständig abgekühltem Backofen** eingeschaltet werden.
4. Drehen Sie den Funktionswähler auf Position . Die Anzeigelampen für Backofenreinigung und für Backofentemperatur leuchten. Nach Ablauf der Aufheizzeit (4 Minuten) geht die Anzeigelampe für die Backofentemperatur aus. Nach weiteren 17 Minuten ist das Programm beendet. Es ertönt ein Signal.

Ausschalten:

Drehen Sie den Funktionswähler auf **0**. Die Anzeigelampe für Backofenreinigung erlischt.

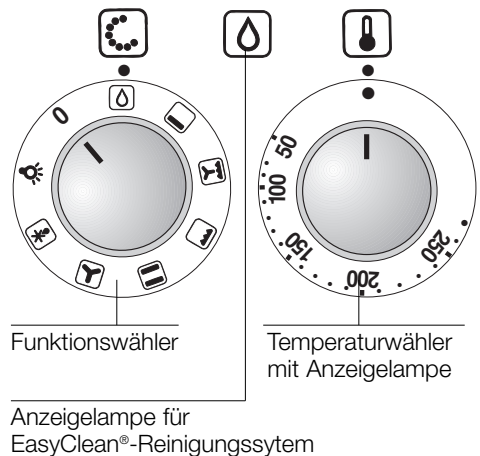
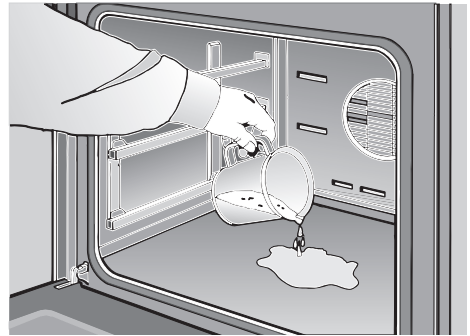

Nach dem Abschalten der Reinigungshilfe:

Hinweis:

- Lassen Sie das Restwasser nicht längere Zeit, z. B. über Nacht im Backofen.
- 1. Öffnen Sie die Backofentür und nehmen Sie das Restwasser mit einem großen saugfähigen Schwammtuch auf.
- 2. Reinigen Sie den Backofen mit dem laugen-getränkten Schwammtuch, einer weichen Bürste, oder einem Topfreiniger aus Plastik.
Noch vorhandene, hartnäckige Rückstände können Sie mit einem Glasschaber (für Glaskeramik) entfernen.
Achtung: Den Glasschaber vorsichtig handhaben und nicht zu flach aufsetzen, das Email könnte zerkratzen!
- 3. Kalkränder können Sie mit einem essigetränkten Tuch entfernen.
- 4. Wischen Sie mit klarem Wasser nach und reiben Sie mit einem weichen Tuch trocken (bitte auch unter der Backofentürdichtung).

Hinweise:

- Bei stärkerer Verschmutzung können Sie den Vorgang nach Abkühlen des Backofens wiederholen.
- Bei starker Verschmutzung mit Fett, nach dem Braten oder Grillen, empfehlen wir die verschmutzten Stellen vor dem Einschalten der Reinigungshilfe mit Spülmittel einzureiben.
- Lassen Sie die Backofentür nach der Reinigung noch ca. 1 Stunde in Raststellung ca. 30° schräg geöffnet, damit die Emailflächen des Backofens gut abtrocknen können.

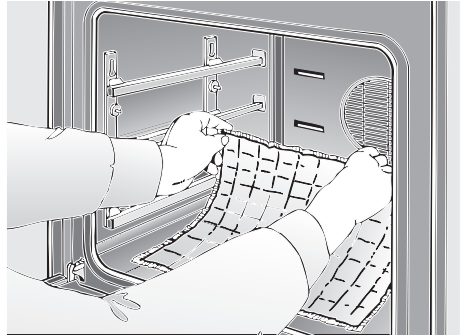

Schnelltrocknung:

1. Stellen Sie die Backofentür bis zur Raststellung, ca. 30° schräg.
2. Stellen Sie den Funktionswähler auf Position  und den Temperaturwähler auf 50° C.
3. Dauer: 5 Minuten.
4. Danach stellen Sie den Funktionswähler und den Temperaturwähler wieder auf 0.

Backofen

Hinweis: Zur bequemeren Reinigung nach der automatischen Reinigungshilfe bietet Ihnen das Gerät folgende Möglichkeiten.

Backofentür

Aushängen:

1. Öffnen Sie die Backofentür ganz.
2. Klappen Sie die Sperrhebel links und rechts ganz auf.
3. Stellen Sie die Backofentür hoch (schräg) und nehmen Sie diese nach vorne ab.

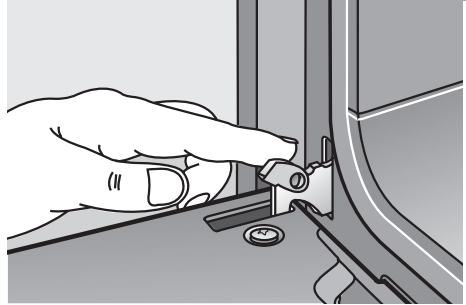

Einhängen:

1. Setzen Sie beide Scharniere in die Halterungen links und rechts ein und schwenken Sie die Backofentür nach unten.
2. Klappen Sie die Sperrhebel links und rechts zu.
3. Schließen Sie die Backofentür.

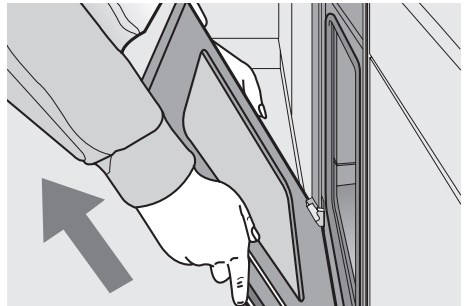

Backofenbeleuchtung einschalten:

- Drehen Sie den Funktionswählerwähler auf Position .

Einhängegitter abnehmen:

1. Drehen Sie die Rändelschrauben links und rechts heraus.
2. Nehmen Sie die Eihängegitter vorsichtig heraus.

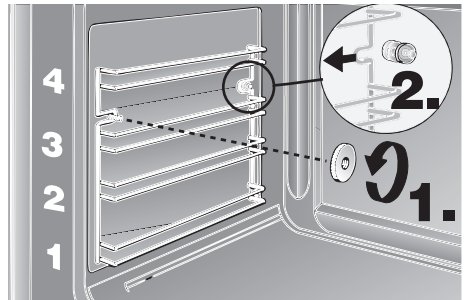

Heizkörper absenken:

Achtung: Der Heizkörper muss abgekühlt sein.

1. Zum Entriegeln drehen Sie die Raste an der Backofendecke.
Achtung: Schalten Sie den Heizkörper in abgesenkter Stellung nicht ein und belasten Sie ihn nicht.
2. Nach dem Reinigen der Backofendecke schwenken Sie den Heizkörper hoch und verriegeln ihn wieder.

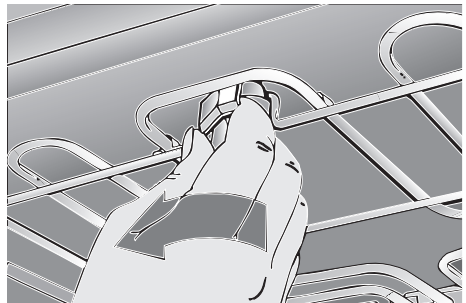

Störungen und Reparaturen

Bei Störungen oder Reparaturen, die Sie nicht selbst beheben können, ist der Kundendienst für Sie da.

Anschriften siehe Kundendienststellenverzeichnis.

Achtung: Es kostet Ihr Geld, wenn Sie wegen eines Bedienfehlers den Kundendienst rufen. Bei Kundendienstfällen bitte angeben:

E-Nr.	FD
-------	----

Sie finden diese Angaben auf dem Geräteschild. Das Geräteschild finden Sie hinter der Backofentür, links unten am seitlichen Rand des Backofens.

Austauschen der Backofenlampe:

Achtung: Gerät stromlos machen!

1. Legen Sie ein Geschirrtuch in den kalten Backofen, um Schäden zu vermeiden.
2. Nehmen Sie die Glasabdeckung ab.
Dazu fassen Sie mit einem Messer, oder ähnlichem, zwischen das Glas und dem Halterahmen.
3. Lampe ersetzen.
 - Typ Glühlampe E 14, 230–240 Volt, 25 Watt, hitzebeständig bis 300° C.
 - Die Glühlampe erhalten Sie beim Kundendienst oder beim Fachhandel.

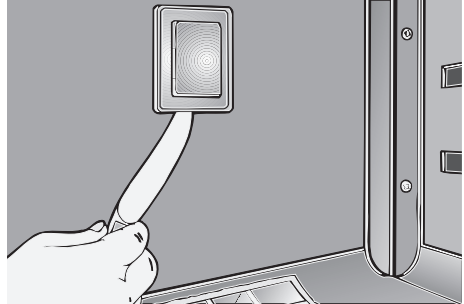

Austauschen der Backofen-Türdichtung:

Nehmen Sie die defekte Backofen-Türdichtung durch einfaches Aushängen ab.

- Die neue Backofentürdichtung erhalten Sie beim Kundendienst.

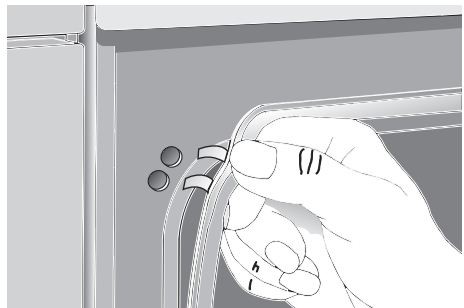

Was ist wenn?

Nicht immer ist der Ruf nach dem Kundendienst erforderlich. In manchen Fällen können Sie selbst Abhilfe schaffen. In der nachfolgenden Tabelle finden Sie einige Tipps.

Grundsätzlicher Hinweis:

Arbeiten an der Geräte Elektrik dürfen nur von einem Fachmann ausgeführt werden. Vor Beginn solcher Arbeiten muss das Gerät unbedingt stromlos gemacht werden: Durch Betätigen des Sicherungsautomaten, oder durch Herausdrehen der Sicherungen im Sicherungskasten Ihrer Wohnung.

was ist ...	Mögliche Ursache	Abhilfe
... wenn die elektrische Funktion generell gestört ist, z. B. die Anzeigelampen plötzlich nicht mehr leuchten?	Sicherung defekt	Sicherung im Sicherungskasten prüfen und bei Defekt austauschen.
... wenn sich Flüssigkeit oder dünnflüssiger Teig stark einseitig verteilen?	Gerät nicht waagrecht aufgestellt oder eingebaut	Einbau überprüfen.
... wenn eine Störung von elektronisch gesteuerten Funktionen auftritt?	Energetische Impulse (z. B. Blitzschlag).	Entsprechende Funktionen neu einstellen.
... wenn nach dem Einschalten der Reinigungshilfe die Anzeigelampe für Backofentemperatur nicht rot aufleuchtet?	Temperatur im Herd ist noch zu hoch, z. B. durch längere Benutzung der Kochstellen. Anzeigelampe defekt.	Herd vor dem Benutzen der Reinigungshilfe vollständig abkühlen lassen. Austausch durch einen autorisierten Fachmann.
... wenn die Mulde zu heiß erscheint?	Topf-Durchmesser nicht zur Kochstelle passend.	Topf passend zur Kochstelle wählen.
... wenn das Kochgut laufend stärker kocht als gewünscht?	Zu hohe Einstellung am Knebel.	Zum Ankochen nicht auf Höchststufe einstellen, sondern auf gewünschte Kochstufe am Knebel.
... wenn die Einstellung an den Knebeln für die Kochstellen immer höher vorgenommen werden muss als in der Gebrauchsanweisung angegeben?	Ungeeigneter Topf. Topf Durchmesser zu groß.	Topf mit ebenem Boden wählen, damit die Wärme direkt von der Kochstelle auf den Topf übergehen kann. Topf passend zur Kochstelle wählen.

Was ist wenn?

was ist . . .	Mögliche Ursache	Abhilfe
... wenn die Kochstelle unansehnlich ist?	Unsachgemäße Pflege	Kochstellen so pflegen, wie in der Gebrauchsanweisung angegeben.
... wenn der Kochplattenrand unansehnlich ist?	Normale Verschmutzung. Ungeeigneter Topf	Kochplattenrand mit Sidel oder Schwamm reinigen. Topf mit ebenem Boden verwenden, damit Kochplatte nicht unnötig heiß wird.
... wenn die Kochplatte rostet?	Kochplatte war nass oder feucht – sie wurde nicht durch kurzes Einschalten getrocknet.	Kochplatte mit Pflegemittel reinigen! – Bei starken Fällen feines Schmirgelpapier verwenden.
... wenn die Ankochzeit der Kochstellen zu lang erscheint?	Topf-Durchmesser zu groß. Ungeeigneter Topf.	Topf mit gleichem Durchmesser wie Kochstelle wählen (besser höherer Topf als größerer Topfdurchmesser). Topf mit ebenem Boden wählen, damit die Wärme direkt auf den Topf übergehen kann.
... wenn beim Braten oder Grillen Qualm entsteht?	Zu hohe Brattemperatur. Rost und Universalpfanne falsch eingeschoben.	Rost über Universalpfanne legen und zusammen in eine Einschubhöhe schieben.
... wenn emaillierte Einschubteile mattierte, helle Flecken haben?	Normale Erscheinung durch abtropfenden Fleischsaft.	Nicht möglich.
... wenn Backofentürscheibe oder -fenster beschlägt?	Normale Erscheinung. Beruht auf vorhandenem Temperaturunterschied.	Backofen ca. 5 Minuten bei 100° C einschalten.
... wenn im Backofen verstärkt Kondenswasser auftritt?	Normale Erscheinung z.B. bei Kuchen mit sehr feuchtem Belag (Obst) oder großen Braten.	Backofentür während des Backens ab und zu kurz öffnen, Kondenswasser nach dem Betrieb aufwischen.
... wenn nach längerem Gebrauch die Backofentürscheiben innen verschmutzt sind?	Normale Verschmutzung 	Backofentür aushängen und mit der Vorderseite nach unten auf eine weiche, saubere Unterlage legen. Türglas neben den Scharnieren anfassen, nach oben ausrasten und abnehmen. Bei Türen mit 3 Scheiben: Innentürglas an den Eckstücken ausrasten und z.B. mit einem Bratenwender aus Kunststoff oder Holz anheben. Montage nach dem Reinigen: Innentürglas einsetzen und einrasten. Türglas über die vier Bolzen einrasten.

Table of Contents

	Page		Page
Important Information		Cleaning and Care	
<input type="checkbox"/> Notes on disposal	32	<input type="checkbox"/> Important cleaning basics	45
<input type="checkbox"/> Before connecting your new appliance ...	32	<input type="checkbox"/> Enamel and glass	45
<input type="checkbox"/> Appliance safety considerations	33	<input type="checkbox"/> Stainless steel front	45
Before Using Your Appliance for the First Time		<input type="checkbox"/> Hob surface	45
<input type="checkbox"/> Preliminary cleaning	33	<input type="checkbox"/> Oven interior	45
<input type="checkbox"/> Initial burn-in	33	<input type="checkbox"/> EasyClean® System (Oven cleaning system)	46+47
Introducing: Your New Cooker		<input type="checkbox"/> Removing/installing the oven door	48
<input type="checkbox"/> Control panel overview	34	<input type="checkbox"/> Removing the suspend grids	48
<input type="checkbox"/> Accessories	35	<input type="checkbox"/> Heating elements	48
<input type="checkbox"/> Slide-in levels	35	Service and Repair Information	49
Cooking		Trouble-shooting Guide	50
<input type="checkbox"/> Operating the hotplates	36		
<input type="checkbox"/> Table of cooking times	37		
<input type="checkbox"/> Pan selection	37		
Baking and Roasting			
<input type="checkbox"/> Description of Oven Features	38		
<input type="checkbox"/> Switching the oven ON and OFF	39		
<input type="checkbox"/> Baking	40		
<input type="checkbox"/> Roasting	41		
Grilling	42		
Cooking Tips and Helpful Hints	43		
Defrosting and Cooking	44		

Notes on disposal

- ❑ Old appliances still have some residual value. An environment-friendly method of disposal will ensure that valuable raw materials can be recovered and used again.
Before you dispose of your old appliance, make sure that it has been rendered inoperable.
- ❑ Your new appliance was protected by suitable packaging while it was on its way to you. All materials used for this purpose are environment-friendly and suitable for recycling. Please make a contribution to protecting the environment by disposing of the packaging appropriately.
Up-to-date information concerning options for disposing of your old appliance and the packaging from the new one can be obtained from your retailer or local government office.

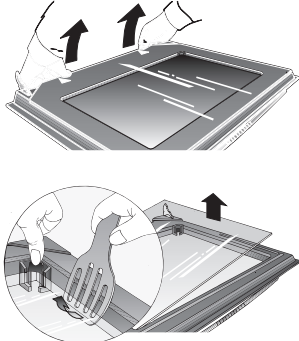
Before connecting your new appliance

- ❑ Before using your new appliance, please read these Instructions for Use carefully. They contain important information concerning your personal safety as well as on use and care of the appliance.
- ❑ The Instructions for Use apply to several versions of this appliance. Accordingly, you may find descriptions of individual features that do not apply to your specific appliance.
- ❑ Please keep the operating and installation instructions in a safe place; this important documentation may also be of use to a possible subsequent owner.
- ❑ Do not use the appliance if it is damaged in any way.
- ❑ Installation and connection of the appliance should be performed according to the instructions and connection diagram provided, and should be entrusted to a licensed specialist. In the event of a damage that occurs as a result of improper connection, the warranty will be void.
- ❑ Our appliances meet the applicable safety regulations for electrical appliances. Repairs may be performed only by customer service engineers trained by the manufacturer. Inexpert repairs may entail serious injury to you, the user.

Important Information

Appliance safety considerations

- The appliance should only be used for the preparation of food.
- The surfaces of heating and cooking appliances get hot during operation. The interior oven walls and the heating elements get extremely hot. Always keep children away from the appliance.
- Never leave the appliance unattended when cooking with fat or oil. They can catch fire if overheated.
- Clean the oven regularly. Fatty or oily remnants could ignite when the oven is switched on.
- Make sure that the power cord never comes into contact with the hotplates, and does not get caught in the hot oven door. The plastic insulation could melt.
- In the case of a defect, switch off (or remove) the mains fuse in the building electrical system.
- Do not store combustible items in the oven. They could ignite if the oven is switched on accidentally. Do not place any objects on the hob which might catch fire.
- Do not clean the oven or the hob with steam or high-pressure cleaners.
- Take hold of the handle for opening the oven door in the middle only.
- If using hot air , do not place greaseproof paper loosely in the oven (e.g. when heating the oven). The hot-air fan could draw in the paper which may damage the heater and fan.
- Do not insert a baking sheet at the bottom of the oven, or cover it with aluminium foil, because a heat build-up would result. Roasting and baking times would change, and the enamel would be damaged.
- Never pour water directly into the hot oven. Damage to the enamel could result.
- Fruit juices dripping from the baking sheet leave spots that cannot be removed later. For baking, use the deeper universal baking pan.
- Never stand or sit on the open oven door.
- The oven door must close properly. Keep the door sealing surfaces clean.
- Keep an eye on pressure cookers during the heat-up phase. As soon as the proper cooking pressure is reached, reduce the heat setting.
- Please observe the separate operating instructions that came with your hob.

Before Using Your Appliance for the First Time

Preliminary cleaning:

1. Clean the appliance exterior with a soft moistened cloth.
 2. Clean the oven and the accessories with a hot detergent solution.
- Please observe the operating instructions furnished with the hob.

Initial burn-in

1. Heat the empty oven for approx. 30 minutes.
Select top and bottom heat at a setting of 240° C.
During the initial burn-in phase, please open the kitchen windows to dissipate unpleasant odours.
2. Operate cast-iron hotplates, without placing utensils on them, on the highest heat setting for about 1 to 2 minutes. The odour rising from the hotplates is caused by the burning-in of the corrosion protection, and occurs only during the initial use.

Introducing: Your new Cooker

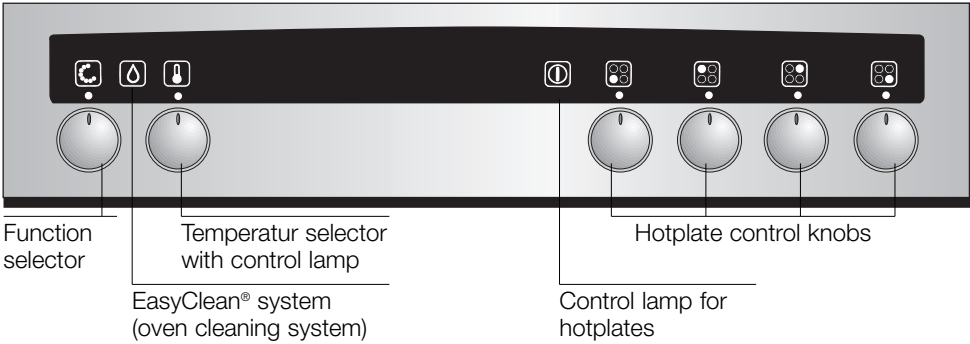

The control panel:

- ❑ The switches are retractable.
- ❑ To engage and disengage, depress the switch, making sure that it is in OFF position.

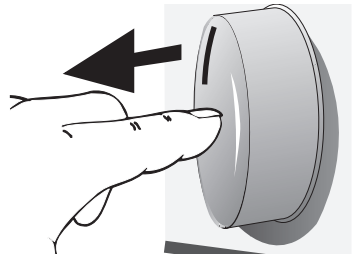

Function selector

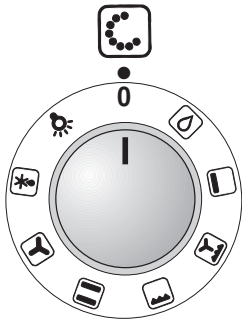

Settings:

- ☼ Oven light
- ❄️ Defrosting position
- 🌬️ Hot air
- ☰ Top/bottom heat
- ☑️ Surface grilling
- ☑️ Combination hot-air/surface grilling
- ☑️ Bottom heat
- 🌀 EasyClean® system (oven cleaning system)

Temperature selector

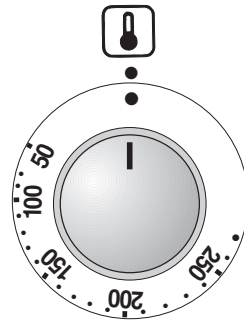

Settings:

50–275 Temperature in °C

Introducing: Your new Cooker

Accessories

- Your appliance is supplied with:

1 Baking tray, enamelled

1 Wire shelf

1 Universal pan with grid

- The following accessories can be obtained from a specialist dealer:

Order no.

Universal pan with grid	Z 1230 X2
Soufflé pan	Z 1270 X2
Baking tray, aluminium	Z 1330 X0
Baking tray, enamelled	Z 1340 X2
Wire shelf, high/low	Z 1430 X0
Wire shelf, close mesh	Z 1440 X0
Roasting tray (only for use with Universal pan)	Z 1510 X2
Pizza stone	Z 1910 X0
System steam cooker	N 8640 X2
Supplementary equipment set – Clou	Z 1750 X0

Note:

- The baking tray or universal pan may distort while the oven is operating. This is caused by major temperature differences on the utensil. These differences may occur if only one part of the utensil was covered or if deep-frozen food, e. g. pizza, was placed on the utensil.

The distortion will already subside again during baking, roasting or grilling.

Slide-in levels

- Your oven features 4 slide-in levels. The slide-in levels are counted from bottom to top. The numbers are marked in the oven.

⚠ When using **hot-air baking or roasting, do not use slide-in level »2«,** in order not to block air circulation.

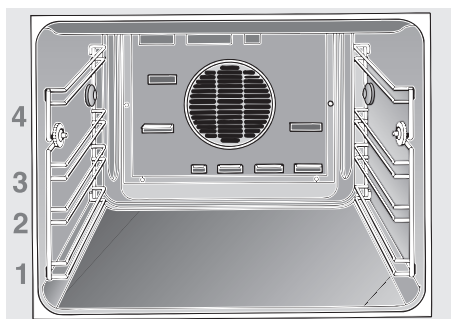

Operating the hotplates

- ❑ The  symbol on the switch panel represents the different hotplates and their respective switches.
- ❑ After switching on one or more hotplates, the control lamp lights up.
- ❑ The hotplate heat settings are infinitely variable.
- ❑ Separate operating instructions apply to the hotplates. Before the initial use of the hotplates, please familiarise yourself with the information contained therein.

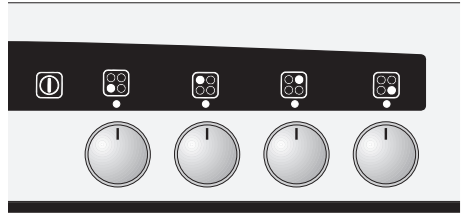

Settings:

Dependent on the features offered by your hob, the following hotplates are available:

Standard hotplate

1. Turn the hotplate control knob to setting **9**.
 2. After the initial high-heat cooking phase, turn the control knob to a suitable setting for continuous cooking.
- ❑ Intermediate settings between the heat settings 2 to 5 are marked by a dot.

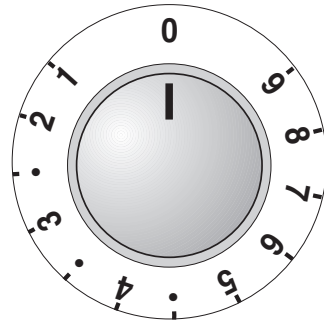

Dual-zone hotplate

in glass-ceramic hobs

1. The dual-zone cooking zone is activated by turning the associated hotplate control knob to the  symbol.
 2. The remaining settings are the same as those for the standard hotplates.
- ❑ To switch off the dual-zone hotplate, turn the control knob to **0**.

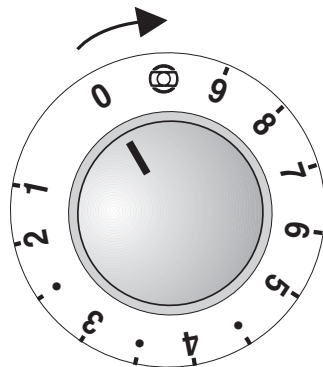

Cooking

Table of cooking times

Without rapid boil	Examples	Setting	Remark
Melt	(Cooking) chocolate	1	Stir occasionally
	Butter	2	
	Gelatine	2	
Heat	Vegetables (tinned)	3	
	Stew	3	
Fry	Pancakes	5 – 6	Fry continuously
	Fish fingers	4●–5	
	Cutlets	4●–5	
With rapid boil	Examples	Setting	
Steam	Fish	3●	
Boil	Rice	2●	
	Jacket potatoes	2●–3	
	Peeled potatoes	2●–3	
	Fresh vegetables	2●–3	
Braise	Pot roast	3 – 4	
	Roulades	3 – 3●	

Note:

- To retain vitamins and minerals, cook potatoes and vegetables in only a little water. Rapid boil times are reduced.
- The figures in the table are guide values and may vary depending on the food and utensil.
- Make use of residual heat.** If food requires a long cooking time, you can switch off the hotplates 5–10 minutes before the end of the cooking time.
- The electronic automatic rapid boil control is less suitable for foods which have to be browned and/or turned frequently during the cooking time.

Pan selection

Selecting the correct pans will save you time and energy.

- Best results will be obtained only if good-quality pots and pans are used.
- Use only pots and pans which have a flat base.
- Use adequately large pots and pans.
- The base diameter of the pans should be equal to or slightly larger than the diameter of the hotplate.
- Cook the food with the pan lid on.
- If the food needs to be cooked in a lot of liquid, use a deep pan to prevent the contents from overflowing.
- Before placing a pan on the hotplate, always dry the pan base.

Description of Oven Features

Hot-air circulation

A fan system located in the rear oven wall circulates the hot air in the oven, achieving an especially effective heat transfer to the food being baked or roasted.

Advantages:

- low soiling of oven interior
- simultaneous baking and roasting on several oven levels is possible
- shorter preheating times
- low oven temperatures
- gentle defrosting 

Top and bottom heat

(Conventional heating system)

The food being baked or roasted is exposed to heat radiation from heating elements located at the top and bottom of the oven cavity.

Baking and roasting is possible on one slide-in level only.

Advantages:

- Baking of cake with moist filling, pizza, quiche
- bread baking

Surface grilling

The food being prepared is exposed to heat radiation from the heating element at the top of the oven cavity.

Advantages:

- Particularly effective with flat, small cuts of meat, i.e., steaks, sausages, fish, vegetables and toast.

Combination hot-air/surface grilling

With combination hot-air/surface grilling, the air circulating fan and the grilling radiators are activated in alternation.

The heat generated by the grilling radiator is evenly distributed in the oven cavity.

Advantages:

- Particularly effective with poultry and larger cuts of meat.

Bottom heat

With this setting, only the heating element at the bottom of the oven cavity is activated.

Advantages:

- Particularly useful with dishes and baked goods that require a distinctive bottom crust or browning.

 Use just before the end of the baking or roasting time.

EasyClean® system (oven cleaning system)

The oven cleaning function featured in your oven is intended to help you keep your oven neat and tidy. An amount of cleaning solution is vaporised automatically. The combined effects of heat and steam soften the soil deposits on the oven wall enamel and facilitate their removal. For more information on this function, see the section on “Cleaning and Care” later in this booklet. Use this function with a cold oven only.

Advantages:

- takes the toil out of oven cleaning
- protects the enamel on interior surfaces
- constitutes an environmentally friendly cleaning method

Switching the Oven ON and OFF

Before switching on your oven, you should decide which heating system you wish to use.

Switching the oven ON:

1. Use the function selector to determine the desired system.
 2. Set the temperature control knob to the desired temperature.
- The selected temperature will be controlled automatically.
 - The oven temperature control lamp illuminates when the oven is first switched on, and extinguishes when the required temperature has been reached.

Switching the oven OFF:

- To switch the oven OFF, turn both the temperature selector and function selector to the »0« position.

Note:

- The appliance features a cooling fan which runs until the oven has cooled down.

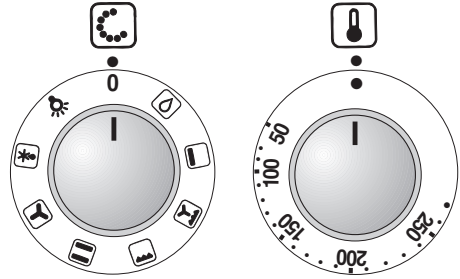

Function selector

Temperature selector

Using baking tins

- Always place baking tins in the centre of the baking grill.
- We recommend dark metallic baking tins.

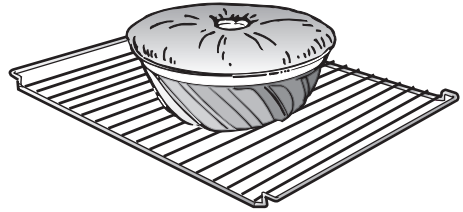

Using tinplate baking tins:

- Hot air Shelf position 3
- Top/bottom heat Shelf position 1

Top/bottom heat:

- If the cake bottom gets too dark:**
Check the slide-in level. Shorten the baking time, and possibly use a lower baking temperature.
- If the cake bottom stays too light:**
Check the slide-in level. Increase the baking time, select a lower temperature, or use a dark metal baking tin.

Hot-air circulation:

- Do not place baking forms or high cakes too close to the rear oven wall.

Using baking sheets

- The slanted (handle) end of the baking sheet must always face the oven door.
- Always fully insert baking sheets into the oven.
- Use only original baking sheets.

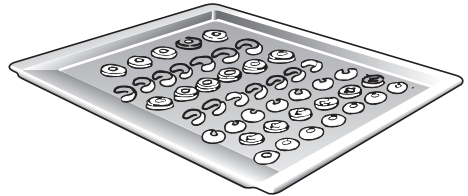

Notes:

- You can influence the degree of browning by changing the temperature setting.
- If a cake collapses after removing it from the oven, use less liquid on your next attempt, consider using a longer baking time, or use a slightly lower temperature setting.

Roasting

Roasting with hot-air circulation or with top/bottom heat

Notes:

- Place the grill into the universal baking pan and slide them together into the same slide-in level.
- Meat can be roasted in the oven in a particularly economical fashion if the weight of the cut exceeds 750 grams.
- Roasting in an uncovered pot:**
Rinse the universal baking pan and/or the roaster with water, and place the meat into it.
- With fat meat and poultry, pour 125 to 250 ml of water (to suit the size and kind of roast) into the universal pan. At your discretion, baste lean meat with fat, or cover it with bacon strips.
- The roast drippings collecting in the universal pan make a tasty gravy. Dissolve the drippings with hot water, bring to a boil, thicken with corn starch, season to taste and, if required, pass it through a strainer.
- No preheating is required. Save energy by putting the roast into the oven while it is still cold.

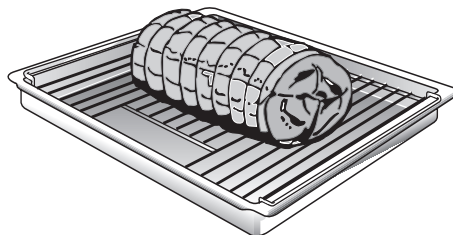

- Roasting in a covered pot:**
Place the meat into the roasting pot (or Dutch oven), cover it with a matching lid, and place it on the grill in the oven. We recommend that beef roast be prepared in a covered roasting pot.

Cooking tips:

- For roasting, use only cookware with oven-proof handles.
- Prepare large roast directly in the universal pan, without using the grill.
- Smaller cuts of roast can be roasted on aluminium foil. To do so, bend the edges of the foil upward, as if to form a dish, and place it on the grill.
- After the end of the selected roasting time and with the oven switched OFF, leave the roast in the closed oven for approx. 10 minutes.

Roasting on the roasting sheet

(Optional accessory available from your dealer.)

With hot-air  for large, fatty roasts.

- Place the roasting sheet into the universal pan. The roasting sheet prevents soiling of the oven.
- Grease and juice drippings from the roast are collected in the universal pan.

- To render your roast more crispy when using the roasting sheet, you may wish to set a slightly higher temperature than indicated in the roasting table.

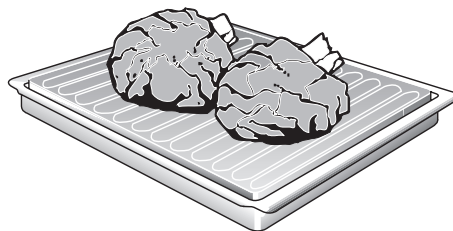

Grilling

! Exercise **CAUTION** when grilling.

- **Always keep children at a safe distance.**

Notes on grilling:

- Always close the oven door when grilling.
- The grilling temperatures are variable.
- Always use the grill and the universal pan.

- Always place food to be grilled in the centre of the wire grill.
- If the grilling radiator (heating element) switches OFF automatically, the overheating protection was activated. The radiator will be reactivated after a short period of time.
- **Place the grill into the universal baking pan and slide them together into the same slide-in level.**

Combination hot-air/surface grilling

Use this method for particularly crispy poultry or roast (e.g., pork roast with rind).

- Use the grill and universal pan together. For roast, heat-proof utensils are preferred. Turn large roasts after about half of the total grilling time has elapsed.
- To prevent breakage after removing them from the oven, place glass utensils on a dry kitchen towel instead of cold or wet surfaces.
- Dependent on the type of food being prepared, combination hot-air and surface grilling can cause an increased degree of oven soiling. Therefore, to prevent burning-in of the soil, thorough cleaning of the oven is recommended after each use.

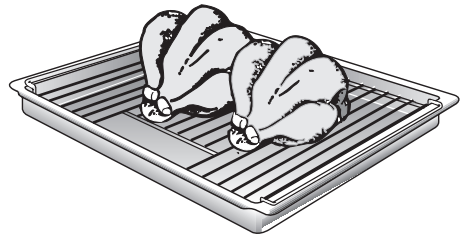

- Whole poultry should be turned after approx. two-thirds of the cooking time has elapsed. With duck and goose, pierce the skin under the wings to allow excess fat to drain off.
- After the end of the selected roasting time and with the oven switched OFF, leave the roast in the closed oven for approx. 10 minutes.

Surface grilling

Used for smaller dishes having little height/thickness.

- Always use the grill and universal pan together.
- Turn the food after approx. two-thirds of the grilling time has elapsed.
- At your discretion, lightly baste the grill and the food with oil.

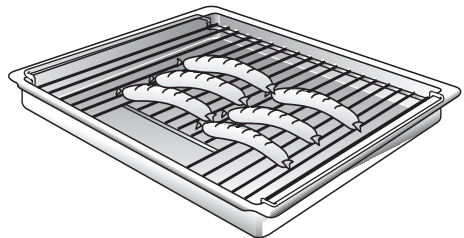

Cooking Tips and Helpful Hints

For baking:

- The bottom of a cake baked on a baking sheet stays too light. Remove from the oven all baking sheets or universal baking pan currently not in use.
- The bottom of a cake baked in a tin stays too light. Use a grill and not a baking sheet to support the cake tin during baking.
- The bottom of cake or cookies gets too dark. Set cake or cookies into a higher set of slide-in rails.
- The cake gets too dry. Select a slightly higher oven temperature, and shorter baking time.
- The inside of the cake remains spongy or doughy, or meat stays raw in the centre. Use a slightly lower baking or roasting temperature.
Note: Baking or roasting times cannot be shortened by using higher temperatures (done on the outside, raw inside). Select a slightly longer baking or roasting time, allow cake dough more time to rise. Reduce the amount of liquid used in the dough.
- When baked with hot-air circulation, cake baked in round or square tins gets too dark at the rear. Avoid blocking the air vents at the rear wall of the oven cavity with the cake tins.
- With very moist baked or roasted goods: For example, when making fruit pie or a water-basted roast, steam develops, condenses on the oven door, and may cause water to drip onto the floor or into the modular furniture enclosing the appliance. Several brief periods of opening the oven door during baking (1 to 2 times, more frequently with longer roasting times) will aid in venting the water vapours from the oven, thereby greatly reducing water condensation.

To save energy:

- Preheat only if expressly required by the recipe.
- Dark baking tins have a higher degree of heat absorption.
- Residual heat:** In the case of longer baking times, you can switch off the oven 5 – 10 minutes before the full baking time has elapsed.

Defrosting and cooking using the hot-air system

Important heating system information:

- For defrosting and cooking of frozen or deep-frozen foods, use only the hot-air heating system.
- With all deep-frozen foods, follow the food processing company's instructions on the package.
- As a rule, **defrosted frozen or deep-frozen foods** (especially meats) require less cooking time than fresh products, since freezing has a pre-cooking effect.
- If **frozen meat** is placed in the oven, the defrosting time must be added to the required cooking time.
- Always defrost **deep-frozen poultry** before cooking because the giblets must be removed.
- For cooking **deep-frozen fish**, use the same temperatures as for fresh fish.
- Deep-frozen ready-to-eat meals** in aluminium dishes may be placed into the oven several at a time.

Defrosting position:

Recommended for delicate pastries only (i.e., whipped-cream gateaus).

- Turn the function selector switch to the  position. Dependent on size and type of the baked goods, defrost 25 – 45 minutes, take out of the oven and allow to stand 30 – 45 minutes.
- With smaller amounts (pastries), the defrosting time is reduced to 15 – 20 minutes and the subsequent standing time to 10 – 15 minutes.

Standard defrosting of various foods:

Slide-in levels:

With 1 baking sheet: Slide-in level **3**

With 2 baking sheets: Slide-in levels **1** and **3**

- All stated times** are approximate guidelines that vary with the shape and volume of deep-frozen products.
- Raw deep-frozen products or foods from a freezer** always defrost at 50° C. Higher defrosting temperatures may cause the food to dry out.
- Defrost **deep-frozen meals packed in aluminium foil or closed aluminium containers** at a setting of 130 – 140° C.
- Defrost and warm up **deep-frozen baked goods** at 100 – 140° C. Brush bread, rolls or yeast pastry lightly with water to make the crust more appealing.
- Defrost **dry deep-frozen yeast cakes** at 160 – 170° C for 20 – 30 minutes.
- Defrost **moist deep-frozen yeast cakes** (with fruit topping) at 160 – 170° C for 30 – 50 minutes after wrapping in aluminium foil to prevent cake from drying out.
- Defrost and toast **deep-frozen toast** (with topping) at 160 – 170° C for about 20 minutes.
- Frozen pizza:**
Please follow the manufacturers' instructions.

Cleaning and Care

Important cleaning basics:

- For cleaning, do not use abrasives, no corrosive cleaners, and no sharp objects.
- Do not scratch off burnt-in food residues, but soak them off with a moist cloth and dishwashing detergent.
- Special cleaners, such as oven cleaning spray, must not be used on aluminium or plastic parts.

Stainless steel front:

- When using commercially available stainless steel cleaning agents, the lettering may become damaged.
- Do not use scouring sponges.
- Use commercially available detergents applied to a soft, moistened cloth or a chamois.

Enamel and glass:

- Use hot detergent suds for cleaning.
- For cleaning the mating surface of the oven door at the front of the oven, the door should be removed.

Hob surface:

- The hob is covered by a special set of operating instructions.
- Please observe all cleaning directions contained in the instructions.

Oven interior:

- Clean the oven after each use, especially after roasting or grilling. Food remnants burn in when the oven is reheated.
The baked in remnants are very difficult to remove once burnt in.
- You can reduce the degree of soiling by frequent cleaning using the hot-air system.

⚠ Do not clean the warm oven with any of the cleaning products specifically designed for this purpose.

- When baking very moist cake, use the universal baking pan.
- For roasting, use the appropriate utensils (Dutch oven).
- Clean the oven before soiling becomes too heavy. Wash out the oven cavity with hot detergent suds.
- Leave the door open until the interior has dried.

Oven door pane:

- The temperature of the pane inside the oven door is reduced by a heat-reflecting coating.
- The reduced temperature ensures that visibility through the oven door window is not impaired.
- When the oven door is open, this coating may have a bright appearance. This is quite normal and does not indicate a quality defect.

Cleaning and Care

EasyClean® System:

The oven cleaning function featured in your oven is intended to help you keep your oven neat and tidy. An amount of cleaning solution is vaporised automatically. The combined effects of heat and steam soften the soil deposits on the oven wall enamel and facilitate their removal.

Caution:

- Use this function only after the **oven has completely cooled** (room temperature).
- Use normal water only, and **no distilled water**.

Activate oven cleaning:

1. Remove the baking sheet and the universal baking pan from the oven. The baking grill may remain in the oven.
2. Pour approx. 400 ml of water mixed with a little dishwashing detergent into the floor pan of the oven cavity. In the case of heavy soil build-up, you may wish to allow the cleaning solution to soak in for a while before you activate the cleaning function.
3. Close the oven door.
4. Turn the function selector to the  position. The oven cleaning and the oven temperature control lamp are illuminated. After the initial heating time (approx. 4 minutes) the oven temperature control lamp extinguishes. After a further 17 minutes the program cycle is completed. A buzzer sounds.

Switching the oven OFF:

Turn the function selector to the **0** position. The oven cleaning control lamp extinguishes.

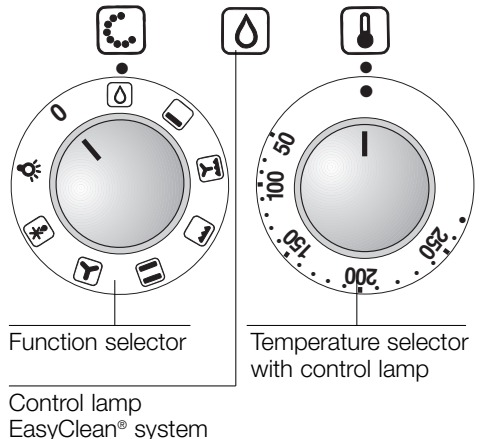
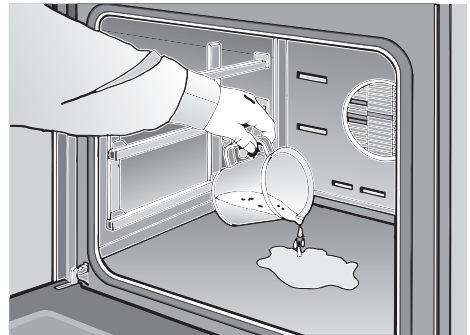

After deactivating the oven cleaning function:

Cleaning tips:

- ❑ Never leave the residual water in the oven for any length of time, e.g. overnight.
- 1. Open the oven door and pick up the remaining water with a large absorbent sponge cloth.
- 2. Using the detergent-soaked sponge cloth, a soft brush or a plastic pot scrubber, wipe of the oven interior. Stubborn soil remnants can be removed with a cleaning scraper for glass-ceramic.
Caution: Use the scraper carefully, and do not apply the tool at too flat an angle, because the enamel could be scratched!
- 3. Calciferous deposits may be removed with a cloth soaked in vinegar.
- 4. Wipe clean with clear water and dry with a soft cloth (do not forget to wipe under the oven door seal).

Cleaning tips:

- ❑ If the oven is heavily soiled, the procedure may be repeated after the oven has cooled.
- ❑ If the oven is heavily soiled with grease, e.g. after roasting or grilling, we would recommend rubbing any stubborn dirt with detergent before activating the oven cleaning function.
- ❑ After cleaning, leave the oven door in its slanted detent position, i.e., at a 30-degree angle, to allow the interior enamel surfaces to dry thoroughly.

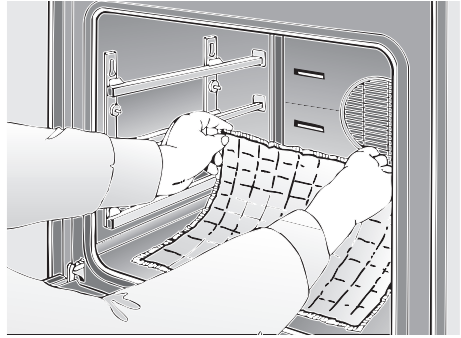

Rapid drying:

1. Place the oven door into the slanted detent position, at an angle of approximately 30 degrees.
2. Turn the function selector to the  position, and the temperature selector to the **50° C**.
3. Allow oven to heat for 5 minutes.
4. Afterwards return the function selector and the temperature selector to the **»0«** position.

Cleaning and Care

Manual cleaning steps:

Note: To make the manual cleaning steps following the automatic oven cleaning function more convenient, the appliance features the following options:

Removing the oven door:

1. Fully open the oven door.
2. Move the catch levers on the right and left-hand sides to the fully open position.
3. Placing the door at an upward angle toward you, grasp the door with both hands and lift it out of the hinges toward you.

Hanging the oven door:

1. Set both hinges into their respective receptacles on the left and right, and swing the oven door downward.
2. Close the catch levers on the left and right.
3. Close the oven door.

Switch On the oven light:

- Turn the function selector to the  position.

Removing the suspend grids:

1. On both left and right sides, remove two milled screws each.
2. Carefully remove the suspended grids.

Lowering the heating element:

Caution: The heating element must have been allowed to cool.

1. Unlock the heating element by turning the ratchet at the ceiling of the oven cavity.
Caution: in the lowered position, never switch on the heating element or place any weight on it.
2. After cleaning, swing the heating element again upward, and latch it into place.

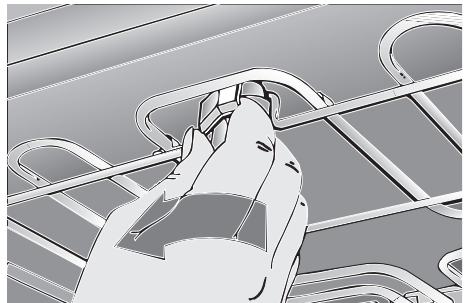
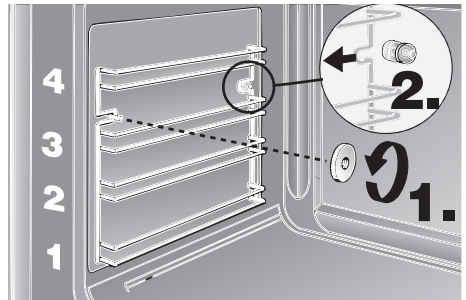
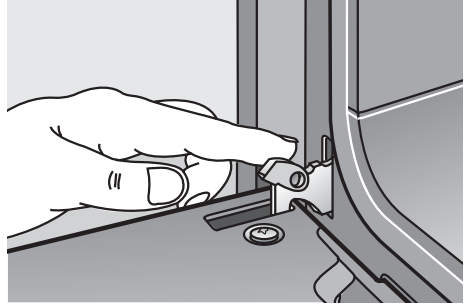

Service and Repair Information

In the event of problems or repairs that you cannot solve or perform yourself, our customer service will be happy to help. Check the customer service directory for a customer service facility in your area.

Caution: Calling the customer service because of an operator error can be very costly! In the event of a customer service request, please have the following information handy:

E-Number	FD
-----------------	-----------

You can find this information on the appliance's nameplate. The nameplate is located on the appliance, behind the oven door, on the left bottom edge of the oven.

Replacing the oven light:

Caution: Unplug the appliance or remove the fuse!

1. To prevent damage, place a dish towel into the cold oven.
2. Remove the glass cover by inserting a knife or similar object between the glass and the frame.
3. Replacing the lamp:
 - Type: Incandescent bulb E 14, 230 - 240 V, 25 W, heat resistant to 300° C.
 - You can obtain this lamp from customer service.

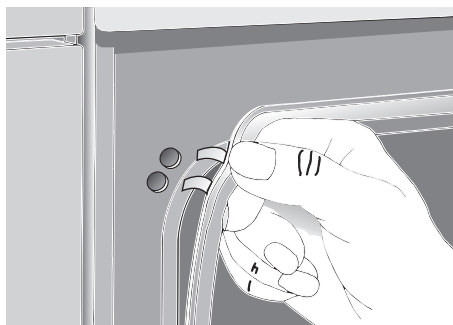
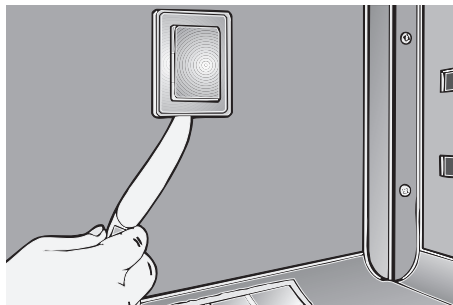

Replacing the oven door seal:

1. Remove the defective oven door seal by simply unhooking it. You may obtain the new oven door seal from your customer service.

Trouble-shooting Guide

Calling the customer service is not always really necessary. In some cases, you can remedy the situation yourself. The following table may contain some helpful tips.

Important general safety guidelines:

Service or repair work on the electronic components may only be performed by a qualified expert. Without exception, prior to starting such repairs, the appliance must be disconnected from the mains. This may be accomplished by tripping the automatic fuse or by removing the fuse from the fuse box that controls your flat or apartment.

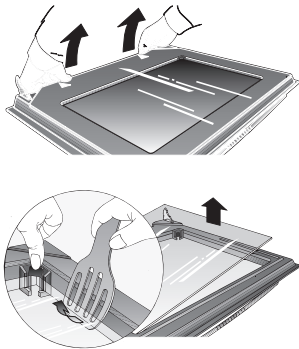
Problem	Possible cause	Remedy
There is a general failure of all electrical functions, i.e., the control lamps have suddenly ceased to function.	Defective fuse.	Check the fuse in the fuse box, and replace if required.
Liquids or thin viscous dough are distributed at a visibly uneven thickness.	The appliance has not been placed or installed plumb-and-level.	Level the appliance using the leveling feet, or check the installation.
The oven cleaning control lamp fails to illuminate after the function has been activated?	Temperature inside oven cavity is still too high, i.e., after prolonged use of the hotplates. Defective control lamp.	Prior to using the oven cleaning function, the oven must be allowed to cool completely. Replacement only by an authorised expert.
The oven door window pane fogs up.	This is a normal condition. It is caused by the occurrence of temperature differences.	Heat the oven at 100° C for about 5 minutes.
A considerable amount of water condensation occurs in the oven.	This condition is normal with cakes having very moist toppings (fruit), or with very large roasts.	During baking or roasting, open the oven briefly several times; wipe up condensation after use.
... if enamelled slide-in parts have dull, light blotches?	Normal occurrence due to dripping meat juices.	Not possible.
... if after prolonged use, the oven window panes are soiled from the inside.	This kind of soiling is normal. 	Detach the oven door and lay front side down on a soft, clean base. Grip the door glass near the hinges, pull up and remove. Doors with 3 panels: Disengage inner door glass at the corner pieces and lift it up using, for example, a pair of frying tongs made of plastic or wood. Installing the cleaned glass: Insert the inner door glass and lock into position. Engage the door glass via the four pins.

Indice

	Pagina		Pagina
Raccomandazioni		Pulizia e manutenzione	
<input type="checkbox"/> Avvertenze per lo smaltimento	52	<input type="checkbox"/> Avvertenze importanti	65
<input type="checkbox"/> Prima dell'allacciamento del nuovo apparecchio	52	<input type="checkbox"/> Smalto e vetro	65
<input type="checkbox"/> Avvertenze di sicurezza	53	<input type="checkbox"/> Frontale in acciaio inox	65
Precede il primo impiego		<input type="checkbox"/> Frontale in vetro a specchio	65
<input type="checkbox"/> Pulizia preliminare	53	<input type="checkbox"/> Piano di cottura	65
<input type="checkbox"/> Primo riscaldamento	53	<input type="checkbox"/> Forno	65
Ecco il Vostro nuovo forno		<input type="checkbox"/> Sistema di pulizia EasyClean®	66+67
<input type="checkbox"/> Descrizione dell'apparecchio	54	<input type="checkbox"/> Smontaggio e montaggio della porta del forno	68
<input type="checkbox"/> Accessori	55	<input type="checkbox"/> Griglie agganciate	68
<input type="checkbox"/> Livelli d'inserimento	55	<input type="checkbox"/> Elementi riscaldanti	68
Cucinare		Guasti e riparazioni	69
<input type="checkbox"/> Uso delle zone di cottura	56	Che fare se qualcosa non funziona?	70
<input type="checkbox"/> Tabella di cottura	57		
<input type="checkbox"/> Scelta delle pentole	57		
Cottura e arrosti al forno			
<input type="checkbox"/> Funzioni del forno	58		
<input type="checkbox"/> Accendere e spegnere il forno	59		
<input type="checkbox"/> Cottura al forno	60		
<input type="checkbox"/> Arrosti al forno	61		
Grigliare	62		
Consigli e astuzie	63		
Scongelare e cuocere	64		

Avvertenze per lo smaltimento

- ❑ Gli apparecchi dismessi non sono rifiuti senza valore. Attraverso lo smaltimento ecologico possono essere recuperati materiali pregiati.
Rendere inservibile l'apparecchio dismesso prima di rottamarlo.
- ❑ L'imballaggio ha protetto il Vostro nuovo apparecchio nel trasporto fino a Voi. Tutti i materiali utilizzati sono compatibili con l'ambiente e riciclabili. Siete pregati di collaborare, smaltendo l'imballaggio in modo ecologicamente corretto.
Informatevi sulle attuali possibilità di smaltimento presso il Vostro rivenditore specializzato, oppure presso la Vostra amministrazione comunale.

Prima dell'allacciamento del nuovo apparecchio

- ❑ Prima di usare il nuovo apparecchio, leggete attentamente le istruzioni per l'uso. Esse contengono informazioni importanti per la Vostra sicurezza, e anche per l'uso e la manutenzione dell'apparecchio.
- ❑ Questo libretto di istruzioni per l'uso è previsto per più versioni dell'apparecchio. È possibile che siano descritti singoli particolari della dotazione, che non riguardano il Vostro apparecchio.
- ❑ Conservate bene il libretto delle istruzioni per l'uso e il montaggio, per un eventuale successivo proprietario.
- ❑ Se l'apparecchio è danneggiato, non dovete metterlo in funzione.
- ❑ Fate eseguire il montaggio e l'allacciamento elettrico dell'apparecchio solo da un tecnico concessionario, secondo le istruzioni e lo schema di allacciamento allegati.
Se l'apparecchio viene collegato in modo errato, in caso di danni si estingue il diritto alla garanzia.
- ❑ I nostri apparecchi sono conformi alle pertinenti norme di sicurezza per gli apparecchi elettrici. Le riparazioni devono essere eseguite solo da tecnici del servizio assistenza clienti addestrati dal produttore.
Le riparazioni non effettuate a regola d'arte possono causarvi pericoli considerevoli.

Raccomandazioni

Avvertenze di sicurezza

- Usate l'apparecchio solo per cuocere pietanze.
- Le superfici degli apparecchi da riscaldamento e per la cottura di cibi durante il funzionamento si riscaldano. Le superfici interne del forno e gli elementi riscaldanti si surriscaldano. Per principio tenere lontano i bambini.
- Non Vi allontanate quando preparate pietanze con olio o grasso. In caso di surriscaldamento possono infiammarsi.
- Pulire regolarmente il forno. I residui di grasso o di olio potrebbero incendiarsi quando si accende il forno.
- I cavi di allacciamento degli apparecchi elettrici non devono toccare le zone di cottura calde e non devono essere schiacciati nella porta del forno calda. L'isolamento del cavo potrebbe subire danni.
- In caso di cattivo funzionamento, disinserite il dispositivo di sicurezza nell'impianto domestico.
- Non conservate nel forno oggetti infiammabili. In caso di accensione accidentale potrebbero incendiarsi. Non poggiare oggetti infiammabili sul piano di cottura.
- Non pulite il forno e il piano di cottura con pulitrici a vapore o con idropulitrici ad alta pressione.
- Per aprire la porta del forno, afferrare la maniglia della porta del forno solo al centro.
- Quando il forno funziona con aria calda  non deponete nel forno carta da forno senza fissarla (per es. durante il riscaldamento). Il ventilatore dell'aria calda potrebbe aspirare la carta. Ciò può danneggiare il riscaldamento ed il ventilatore.
- Non introducete sulla base del forno una teglia da forno, né coprite la base con foglio di alluminio, altrimenti si verifica un accumulo di calore, i tempi di cottura e d'arrosto si alterano e lo smalto subisce danni.
- Non versate mai acqua direttamente nel forno caldo. Si possono verificare danni allo smalto.
- Le gocce dei succhi di frutta, che cadono dalla teglia da forno, lasciano macchine indelebili. Per la cottura al forno usare la leccarda, che è più profonda.
- Non salite, né sedetevi sulla porta del forno aperta.
- La porta del forno deve chiudere bene. Mantenete pulite le superfici di chiusura per la guarnizione della porta.
- Sorvegliate le pentole a pressione durante il riscaldamento. Raggiunta la pressione di cottura corretta, ridurre in tempo il riscaldamento.
- Siete pregati di osservare le istruzioni per l'uso accluse al piano di cottura.

Precede il primo impiego

Pulizia preliminare:

1. Pulite l'apparecchio all'esterno con un panno morbido, umido.
 2. Pulite il forno e gli accessori con una soluzione di lavaggio ben calda.
- Osservate le istruzioni per l'uso accluse al piano di cottura.

Primo riscaldamento:

1. Riscaldare il forno vuoto per ca. 30 minuti.
Selezionate a questo scopo il riscaldamento superiore/inferiore a 240° C.
Durante questo primo riscaldamento, aprite le finestre della Vostra cucina, per evitare cattivi odori.
2. Accendere al grado massimo i fornelli elettrici in ghisa, senza pentole, da 1 a 2 minuti circa. L'odore si sviluppa a causa della protezione anticorrosiva che brucia, solo al primo impiego.

Ecco il Vostro nuovo forno

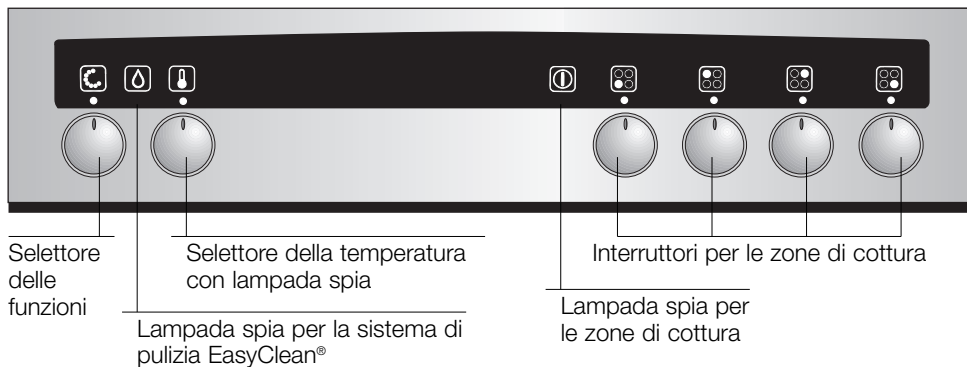

Pannello di comando:

- I selettori sono rientranti.
- Premete sul selettore per farlo uscire o rientrare.
A tal fine esso deve essere disinerito.

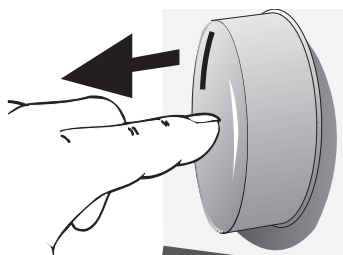

Selettore delle funzioni

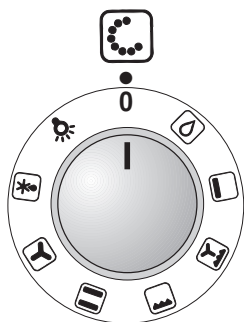

Posizioni:

- Illuminazione forno
- Grado di scongelamento
- Aria calda
- Riscaldamento superiore/inferiore
- Grigliata piana
- Termogrill
- Riscaldamento inferiore
- Sistema di pulizia EasyClean®

Selettore della temperatura

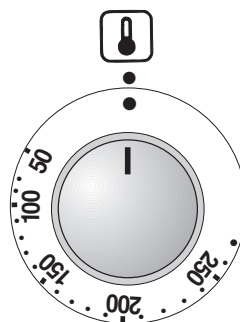

Posizioni:

50–275 Temperatura in °C

Ecco il Vostro nuovo forno

Accessori

Fornitura di serie:

1 Teglia da forno smaltata

1 Griglia per dolci/arrosti

1 Leccarda

Troverete altri accessori presso i rivenditori specializzati.

Cod. di ordinazione

Leccarda	Z 1230 X2
Tegame per sformati	Z 1270 X2
Teglia da forno in alluminio	Z 1330 X0
Teglia da forno smaltata	Z 1340 X2
Griglia per dolci/arrosti con bordo a gomito	Z 1430 X0
Griglia per dolci/arrosti fitta	Z 1440 X0
Vassoio per arrosti (utilizzabile solo nella leccarda)	Z 1510 X2
Mattone per pane	Z 1910 X0
Sistema di cottura a vapore	N 8640 X2
Set di guide telescopiche	Z 1750 X0

Avvertenza:

La teglia da forno o la leccarda durante il funzionamento del forno si possono deformare. Causa di ciò sono le grandi differenze di temperatura sugli accessori. Queste possono verificarsi quando solo una parte dell'accessorio è stata occupata, oppure sull'accessorio è stato deposto un prodotto surgelato, come p. es. pizza.

La deformazione si riduce già durante la cottura al forno, l'arrosto o la cottura al grill.

Livelli d'inserimento

Il forno è dotato di 4 livelli d'inserimento. I livelli si contano dal basso verso l'alto. Essi sono indicati sul forno.

⚠ Nel funzionamento con aria calda, non usate il livello d'inserimento »2«, per non pregiudicare la circolazione dell'aria.

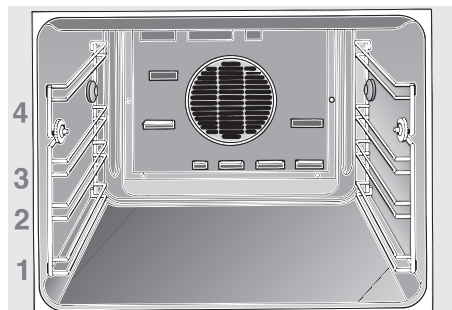

Uso delle zone di cottura

- Il simbolo  sul pannello di comando indica l'appartenenza del selettore alla zona di cottura.
- Dopo avere regolato una o più zone di cottura, la lampada spia s'illumina.
- É possibile la regolazione continua delle zone di cottura.
- Al piano di cottura é accluso un apposito libretto di istruzioni per l'uso. Prima del primo impiego, siete pregati di leggere attentamente tutte le informazioni in esso riportate.

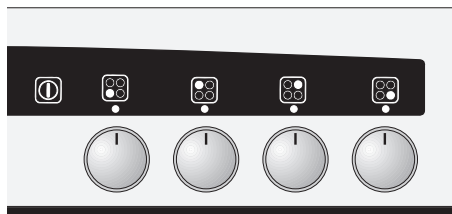

Regolazione:

Secondo la dotazione del Vostro piano di cottura, disponete delle zone di cottura seguenti.

Zona di cottura normale

1. Per la prima cottura rapida, girate il selettore sulla posizione **9**.
 2. Dopo la prima cottura rapida, girate il selettore indietro sulla posizione di prosecuzione cottura.
- Nei gradi da 2 a 5 le posizioni intermedie sono indicate con un punto.

Zone di cottura a circuito doppio

nei piani di cottura in vetroceramica

1. Potete accendere le zone di cottura a circuito doppio girando il selettore relativo sul simbolo .
 2. Le altre regolazioni si effettuano come per le zone di cottura normali.
- Per spegnere la zona di cottura a circuito doppio, girate il selettore sullo **0**.



Tabella di cottura

Senza riscaldamento rapido	Esempi	Grado di cottura	Osservazioni
Fondere	cioccolata, glasse	1	mescolare ogni tanto
	burro	2	
	gelatina	2	
Riscaldare	verdura (barattolo)	3	ogni tanto
	piatto unico	3	
Friggere	omelette	5 – 6	arrosto continuo
	bastoncini di pesce	4•–5	
	scaloppine	4•–5	
Con riscaldamento rapido	Esempi	Grado di cottura	
Cuocere a vapore	pesce	3•	
Bollire	riso	2•	
	patate lesse con buccia	2•–3	
	patate lesse senza buccia	2•–3	
	verdura fresca	2•–3	
Stufare	stufato	3 – 4	
	involtini	3 – 3•	

Avvertenze:

- Per patate e verdura usare solo poco liquido di cottura. Così si conservano le vitamine ed i minerali. I tempi di cottura sono più brevi.
- Le indicazioni rappresentano valori orientativi e possono variare a seconda degli alimenti e delle stoviglie.
- Sfruttare il calore residuo.** Per gli alimenti con tempi di cottura lunghi potete spegnere le zone di cottura da 5 a 10 minuti prima della fine del tempo di cottura.
- Per alimenti, che durante la cottura richiedono un frequente riscaldamento rapido e/o devono essere girati di frequente, il riscaldamento rapido automatico è meno indicato.

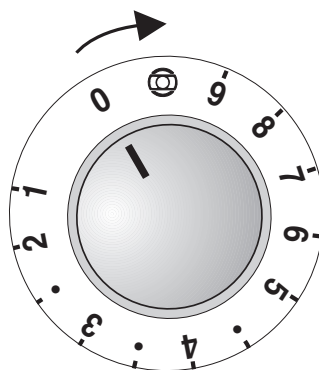
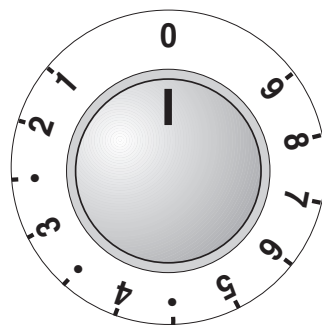
Scelta delle pentole

Con la scelta delle pentole adatte risparmiate tempo ed energia.

- L'utilizzazione ottimale è possibile solo con pentole e tegami di buona qualità.
- Usate solo pentole e tegami con il fondo piano.
- Usate pentole e tegami di grandezza adeguata.
- Il diametro del fondo delle pentole dovrebbe corrispondere al diametro della zona di cottura, oppure essere un poco più grande.
- Cucinate chiudendo le pentole con il coperchio.
- Per la cottura con molto liquido utilizzate pentole alte, che impediscono al liquido di traboccare.
- Asciugare sempre il fondo della pentola prima di metterla sul piano di cottura.

Funzioni del forno

Aria calda

Con un sistema di riscaldamento, disposto nella parete posteriore del forno, l'aria riscaldata viene ricircolata nel forno, ottenendo così un'ottima trasmissione del calore alle pietanze da cuocere o arrostitire.

Vantaggi:

- il forno si sporca poco
- possibilità di cuocere e arrostitire contemporaneamente su più piani
- brevi tempi di riscaldamento
- basse temperature del forno
- scongelamento delicato 
- sterilizzazione

Riscaldamento superiore/inferiore

(sistema di riscaldamento convenzionale)

Mediante elementi riscaldanti situati nella parte superiore e inferiore del forno, il calore viene trasmesso alla pietanza da cuocere o arrostitire.

Cottura e arrosto sono possibili su un solo livello d'inserimento.

Vantaggi:

- cottura di dolci con copertura umida, pizza, quiche
- cottura di pane

Grill

Il calore viene prodotto dall'elemento riscaldante superiore del forno e trasmesso alle pietanze da grigliare.

Vantaggi:

- molto indicato per piccoli pezzi di carne piani, p. es. bistecche, salsicciotti, pesce, verdura e toast.

Termogrill

Nella cottura al grill, l'elemento riscaldante del grill e il ventilatore vengono accesi e spenti alternativamente.

Il calore prodotto dall'elemento riscaldante del grill viene distribuito uniformemente dal ventilatore nel vano del forno.

Vantaggi:

- molto indicato per polli e pezzi di carne grandi.

Riscaldamento inferiore

Si accende solo l'elemento riscaldante nella parte inferiore del forno.

Vantaggi:

- molto indicato per pietanze e dolci, che nella parte inferiore devono avere anche una doratura maggiore o una crosta.

 Utilizzare solo poco prima della fine del tempo di cottura o di arrosto.

Sistema di pulizia EasyClean®

Per rendervi più semplice la pulizia del forno, il Vostro apparecchio è dotato di un sistema ausiliario di pulizia. Per mezzo dell'evaporazione guidata automaticamente di una soluzione di lavaggio, i residui di sporco sullo smalto si ammorbidiscono a causa del calore e del vapore acqueo, e infine si possono rimuovere più facilmente.

Per maggiori ragguagli vedere "Pulizia e manutenzione".

Usare solo quando il forno è freddo.

Vantaggi:

- pulizia del forno più facile
- trattamento delicato delle superfici smaltate del forno
- ecologica

Cuocere negli stampi

- Poggiate gli stampi sempre sul centro della griglia.
- Consigliamo stampi in metallo scuri.

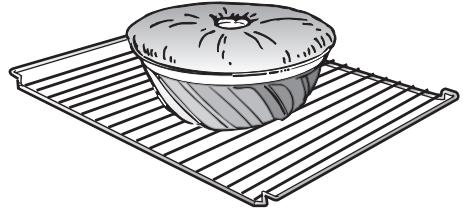

Cuocere in stampi di lamiera stagnata:

- Aria calda
altezza d'inserimento 3
- Riscaldamento superiore/inferiore
altezza d'inserimento 1

Riscaldamento superiore/inferiore:

- Se il dolce nella parte inferiore diventa troppo oscuro:**
controllate l'altezza d'inserimento. Abbreviate il tempo di cottura e selezionate eventualmente una temperatura più bassa.
- Se il dolce nella parte inferiore diventa troppo chiaro:**
controllate l'altezza d'inserimento. Prolungate il tempo di cottura, selezionate una temperatura più bassa, oppure usate uno stampo in lamiera scuro.

Aria calda:

- Non ponete gli stampi o i dolci alti direttamente innanzi alla griglia di protezione della parete posteriore del forno.

Cuocere su teglie da forno:

- La smussatura della teglia deve essere sempre rivolta verso la porta del forno.
- Inserite le teglie sempre fino in fondo.
- Utilizzate solo teglie da forno originali.

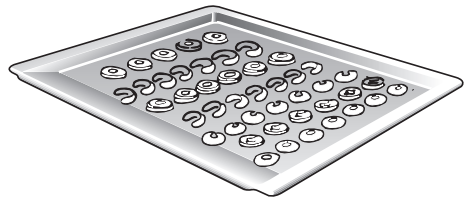

Avvertenze:

- Potete influenzare il risultato di doratura variando l'impostazione della temperatura.
- Se un dolce dopo l'estrazione dal forno si affloscia, la prossima volta usate meno liquido, selezionate eventualmente un tempo di cottura più lungo, oppure riducete un poco la temperatura.

Arrostire con aria calda oppure con riscaldamento superiore/inferiore

Avvertenze:

- Mettete la griglia nella leccarda e inseritela insieme sullo stesso livello.**
- Il pezzo di carne con un peso superiore a 750 g può essere arrostito molto economicamente nel forno.
- Arrosto in contenitore aperto:**
Sciacquate con acqua la leccarda o il contenitore per arrosto e mettete in esso la carne.
- Per carne e polli grassi, secondo la grandezza ed il tipo di arrosto, versate nella leccarda da $\frac{1}{8}$ a $\frac{1}{4}$ di litro d'acqua. Spalmate a discrezione la carne magra con grasso, oppure copritela con fettine di speck.
- Il fondo (sugo d'arrosto), che si forma nella leccarda, è un condimento molto saporito. Sciogliete il sugo con acqua bollente, portatelo ad ebollizione e addensatelo con amido alimentare, assaggiatelo e passatelo, se necessario, attraverso un setaccio.
- Introducete l'arrosto nel forno freddo (il preriscaldamento non è necessario – risparmio energetico).

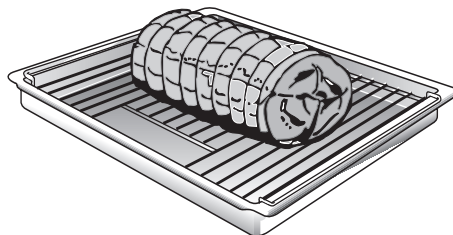

- Arrostire in contenitore chiuso:**
deponete la carne in una pentola per arrosto, copritela con un coperchio adatto e spingetela sulla griglia nel forno.
Consigliamo di preparare l'arrosto di manzo in una pentola per arrosto chiusa.

Consigli:

- Usate solo stoviglie per arrosto con manici resistenti ad alta temperatura.
- Cuocete gli arrosti grandi senza griglia direttamente nella leccarda.
- Potete arrostitire piccoli pezzi di carne su foglio di alluminio. A tal fine sagomate il foglio di alluminio a mo' di forma con gli orli sollevati, e deponetelo sulla griglia.
- Alla fine del tempo di cottura, lasciate l'arrosto per altri 10 minuti circa nel forno spento, chiuso.

Arrosto al forno sulla teglia per arrosti

(disponibile come accessorio nel commercio specializzato)

Con aria calda  per grandi arrosti grassi.

- Disponete la teglia per arrosti nella leccarda. Con questa teglia per arrosti il forno si sporca meno.
- Il grasso che cola ed il sugo dell'arrosto si raccolgono nella leccarda.

- Con la teglia per arrosti, contrariamente alla temperatura suggerita, potete impostare una temperatura un poco più alta, se l'arrosto deve diventare molto croccante.

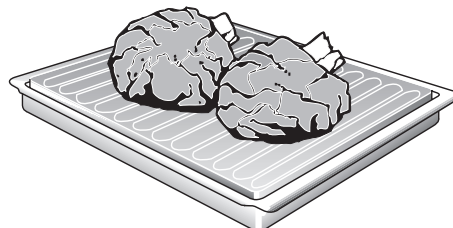

Cottura al grill

! Fare attenzione quando si usa il grill.

! Tenere sempre lontano i bambini.

Avvertenze:

- Cuocete al grill con la porta del forno chiusa.
- Le temperature del grill si possono regolare.
- Introducete sempre insieme griglia e leccarda.

- Mettete la pietanza da cuocere al grill sempre al centro della griglia.
- Se l'elemento riscaldante del grill si spegne automaticamente, è intervenuta la protezione di surriscaldamento. L'elemento riscaldante del grill si riaccende subito dopo.
- Mettete la griglia nella leccarda e inseriteli insieme sullo stesso livello.**

Termogrill

Per polli o arrostiti (arrostito di maiale con cotenna) molto croccanti.

- Usate la griglia e la leccarda. Per l'arrostito usate preferibilmente recipienti per arrostito termoresistenti. Rivoltate i grandi pezzi di arrostito dopo circa la metà del tempo cottura.
- Dopo la cottura al grill, non poggiate le stoviglie di vetro su una superficie fredda o bagnata, ma su un canovaccio asciutto, per evitare che il vetro si rompa.
- Nella cottura al termogrill, secondo la pietanza da grigliare, al di sopra della griglia il forno si può sporcare molto. Perciò pulite il forno dopo ogni impiego, per evitare che lo sporco possa bruciare attaccandosi.

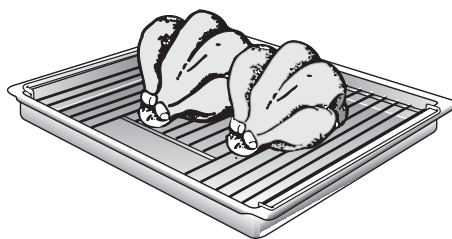

- Rivoltate il pollo intero dopo circa due terzi del tempo di cottura. Affinché il grasso possa scolare, forate sotto le ali la pelle dell'anatra e dell'oca.
- Fate riposare la pietanza pronta per altri 10 minuti circa a forno spento e chiuso.

Cottura al grill

Per pietanze piane piccole.

- Usate sempre la griglia e la leccarda.
- Rivoltate la pietanza da grigliare dopo circa due terzi del tempo.
- Ungete leggermente con olio griglia e pietanza a discrezione, anche più volte.

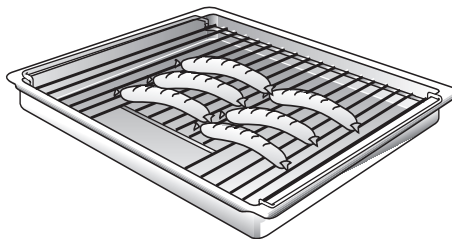

Consigli e astuzie

Per informare:

- Il dolce su teglia da forno sotto è troppo chiaro.
Togliete dal forno le teglie e la leccarda non utilizzate.
- Il dolce in stampo sotto è troppo chiaro.
Introducete lo stampo non su teglia da forno, ma sulla griglia.
- Il dolce o i biscotti sotto diventano troppo scuri.
Introducete il dolce o i biscotti a un livello superiore.
- Il dolce si secca troppo.
Aumentate un poco la temperatura del forno. Selezionate un tempo di cottura un poco più breve.
- Il dolce al suo interno diventa appiccicoso, pastoso, oppure la carne all'interno non è cotta.
Impostate una temperatura di cottura o di arrosto un poco inferiore.
Nota bene: non potete abbreviare i tempi di cottura o di arrosto aumentando la temperatura (esterno cotto, interno crudo). Scegliete tempi di cottura o di arrosto un poco più lunghi, fate lievitare più a lungo la pasta del dolce. Aggiungete meno liquido nella pasta.
- I dolci in stampi o in forme rettangolari con il sistema ad aria calda dietro diventano troppo scuri.
Non mettete lo stampo direttamente innanzi alle uscite dell'aria, presso la parete posteriore del forno.
- In caso di alimenti da forno o arrosti molto umidi, p. es. dolce alla frutta o arrosto preparato con acqua, nel forno si sviluppa molto vapore acqueo, che si condensa sulla porta del forno e provoca eventualmente un gocciolamento sul pavimento o sui mobili incassati sottostanti.
Aprendo brevemente e con cautela la porta del forno (1 o 2 volte e, in caso di tempi di cottura o arrosto più lunghi, anche più spesso), il vapore può essere fatto uscire dal forno, riducendo così notevolmente la formazione di acqua.

Per risparmiare energia:

- Effettuate il preriscaldamento solo se indicato nella ricetta.
- Gli stampi per dolci di colore oscuro assorbono meglio il calore.
- Calore residuo:** nel caso di lunghi tempi di cottura, potete spegnere il forno 6 – 10 minuti prima della fine del tempo di cottura.

Scongelare e cuocere con il sistema ad aria calda:

Avvertenze importanti:

- Per scongelare e completare la cottura di prodotti congelati e surgelati, usate solo il sistema ad aria calda.
- Per tutti gli alimenti surgelati, osservate in linea di massima le indicazioni del produttore.
- I prodotti congelati o surgelati (soprattutto la carne) dopo essere stati scongelati richiedono generalmente tempi di cottura più brevi rispetto ai prodotti freschi, poiché il congelamento provoca quasi una precottura.
- Se s'inforna **carne surgelata**, al tempo di cottura si deve aggiungere il tempo di scongelamento.
- Il **pollame surgelato** deve essere sempre scongelato prima della cottura, per poter togliere le interiora.
- Cucinate il **pesce surgelato** alle stesse temperature del pesce fresco.
- I **pasti precotti surgelati** in vaschette porzioni di alluminio possono essere infornati contemporaneamente in quantità maggiore.

Grado di scongelamento:

solo per dolci delicati

(p. es. torte alla panna).

- Girate il selettore delle funzioni sulla posizione . Scongelate il dolce, secondo la grandezza e il tipo, per 25–45 minuti. Poi toglietelo dal forno e fatelo finire di scongelare per 30–45 minuti.
- Nel caso di piccole quantità (pezzetti), il tempo di scongelamento diminuisce a 15–20 minuti e il tempo di fine scongelamento a 10–15 minuti.

Scongelare:

Livelli d'inserimento:

Con 1 teglia: livello 3

Con 2 teglie: livello 1 + 3

- Le indicazioni dei tempi rappresentano valori orientativi, che vengono influenzati dalla forma e dalla quantità dei prodotti surgelati.
- Scongelate i **prodotti surgelati crudi o alimenti congelati** in linea di massima a 50° C. A temperature di scongelamento più alte vi è pericolo di essiccazione.
- Scongelate a 130–140° C le pietanze surgelate confezionate **in foglio di alluminio o in contenitori chiusi di alluminio**.
- Scongelare e riscaldare i **prodotti da forno surgelati** ad una temperatura di 100–140° C. Per ottenere una crosta più bella, inumidite leggermente pane, panini o dolci di pasta lievitata.
- Scongelate i **dolci asciutti surgelati** ad una temperatura di 160–170° C, per 20–30 minuti.
- Scongelate i **dolci umidi surgelati** (ricoperti con frutta) a 160–170° C, per 30–50 minuti. Avvolgete i dolci in un foglio di alluminio per evitare che la frutta si essicchi.
- Scongelare e poi tostare i toast surgelati (già imbottiti) a 160–170° C, per circa 20 minuti.
- Pizza surgelata:**
Seguire le istruzioni dei produttori.

Pulizia e manutenzione

Avvertenze importanti:

- Per la pulizia non adoperate mai sostanze abrasive, prodotti corrosivi e oggetti che graffiano.
 - Non raschiate residui di cibo bruciati, ma ammorbiditeli con un panno umido e detergente.
 - Per le parti in alluminio e in plastica non usate detergenti speciali (p. es. spray e simili).
-

Frontale in acciaio inox:

- I detergenti commerciali per pulire l'acciaio inox possono aggredire la decorazione stampata.
- Non usate pagliette che graffiano.
- Versate un **detergente commerciale comune** su un panno morbido, umido o su una pelle per vetri.

Smalto e vetro:

- Per la pulizia usate una soluzione di lavaggio ben calda.
- Per pulire la bocca del forno dietro alla porta, dovrete sganciare la guarnizione della porta del forno.

Piano di cottura:

- Al piano di cottura è accluso un apposito libretto di istruzioni per l'uso.
 - Osservate tutte le istruzioni per la pulizia in esso indicate.
-

Forno:

- Pulire il forno dopo ogni uso, specialmente dopo l'arrosto o la cottura al grill. Al successivo riscaldamento lo sporco bruciandosi si attacca. Lo sporco bruciato è molto difficile da rimuovere.
- Potete ridurre lo sporco usando più spesso il sistema ad aria calda.

 Non eseguire nessuna pulizia a caldo con detergenti appositamente previsti per il forno.

- Per cuocere dolci molto umidi usate la leccarda.
- Per l'arrosto usate stoviglie adatte (pentola per l'arrosto).
- Se lo sporco è limitato lavate il forno caldo con una soluzione di acqua con detersivo ben calda e lasciatelo aperto affinché possa asciugarsi.

Vetro della porta del forno:

- Il vetro interno della porta del forno, al fine di abbassare la temperatura, è dotato di un rivestimento per riflettere il calore.
- Esso non pregiudica la vista attraverso la finestra della porta del forno.
- A porta aperta questo rivestimento può apparire come una patina chiara. Questa è una caratteristica tecnica e non costituisce un difetto di qualità.

Sistema di pulizia EasyClean®

Per rendervi più agevole la pulizia del forno, l'apparecchio è dotato di un sistema ausiliario di pulizia. Per mezzo dell'evaporazione guidata automaticamente di una soluzione di lavaggio, i residui di sporco sullo smalto si ammorbidiscono, a causa del calore e del vapore acqueo, e infine possono essere rimossi più facilmente.

Attenzione:

- Usate il sistema ausiliario di pulizia **solo quando il forno è completamente freddo** (temperatura ambiente).
- Usate solo normale acqua di rubinetto, **non acqua distillata**.

Inserire:

1. Togliete dal forno la teglia da forno e la leccarda. La griglia può restare nel forno.
2. Versate nella vaschetta di fondo del forno circa 0,4 litri di acqua con un poco di detergente. In caso di sporco intenso, prima di accendere potete attendere un poco per fare reagire la soluzione di lavaggio.
3. Chiudete la porta del forno.
4. Ruotate il selettore della funzioni sulla posizione . Le lampada spia per la pulizia del forno e la temperatura del forno s'illuminano. Trascorso il tempo di riscaldamento (4 minuti), la lampada spia per la temperatura del forno si spegne. Dopo altri 17 minuti il programma è terminato. Risuona un segnale acustico.

Spegnere:

Ruotate il selettore delle funzioni sullo **0**. La lampada spia per la pulizia del forno si spegne.

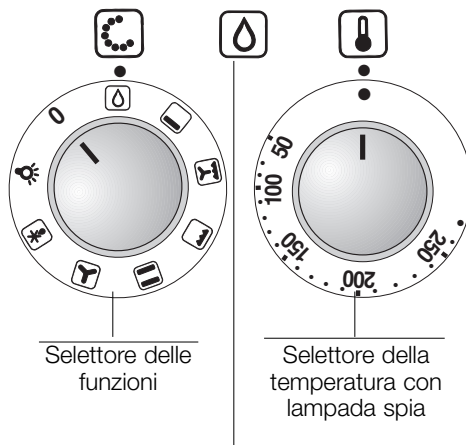
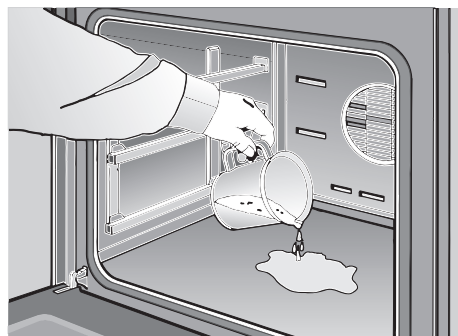

Selettore delle funzioni

Selettore della temperatura con lampada spia

Lampada spia per la sistema di pulizia EasyClean®

Dopo avere disinserito il sistema ausiliario di pulizia:

Avvertenze:

- ❑ Non lasciare l'acqua residua nel forno per lungo tempo, p. es. durante tutta la notte.
- 1. Aprite la porta del forno e assorbite l'acqua residua con un panno-spugna grande, molto assorbente.
- 2. Pulite il forno con il panno-spugna imbevuto della soluzione di lavaggio, con una spazzola morbida, oppure con una paglietta di plastica per lavare le pentole.
Potete rimuovere i residui resistenti ancora presenti con un raschietto per vetro (per vetroceramica).
Attenzione: maneggiate il raschietto con precauzione e non tenetelo con il manico troppo inclinato, per evitare di graffiare lo smalto!
- 3. Potete rimuovere gli orli di calcare con un panno imbevuto di aceto.
- 4. Strofinare di nuovo il forno con il panno-spugna sciacquato in acqua pulita, e poi asciugatelo strofinando con un panno morbido (anche sotto la guarnizione della porta del forno).

Avvertenze:

- ❑ Se il forno è molto sporco, potete ripetere l'operazione dopo il raffreddamento.
- ❑ In caso di sporco intenso con grasso, dopo l'arrosto o la cottura sulla griglia, consigliamo di strofinare con detergente per stoviglie i punti sporchi, prima di attivare il sistema ausiliario di pulizia.
- ❑ Dopo la pulizia, lasciate la porta del forno per circa 1 ora nella posizione di arresto obliqua a ca. 30°, affinché le superfici smaltate del forno possano asciugarsi bene.

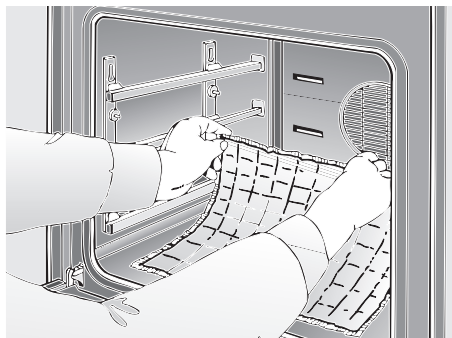

Asciugatura rapida:

1. Portate la porta del forno nella posizione di arresto obliqua a ca. 30°.
2. Disponete il selettore delle funzioni sulla posizione  e il selettore della temperatura sulla **50° C**.
3. Durata: 5 minuti.
4. Poi riportate il selettore delle funzioni e il selettore della temperatura sullo **0**.

Forno:

Avvertenza: oltre al sistema ausiliario automatico di pulizia, per una pulizia più comoda l'apparecchio Vi offre le possibilità seguenti:

Smontare la porta del forno:

Sganciare:

1. Aprite completamente la porta del forno.
2. Ribaltate completamente in fuori le leve di arresto a sinistra e a destra.
3. Sollevate la porta (posizione obliqua) ed estraetela tirando in avanti.

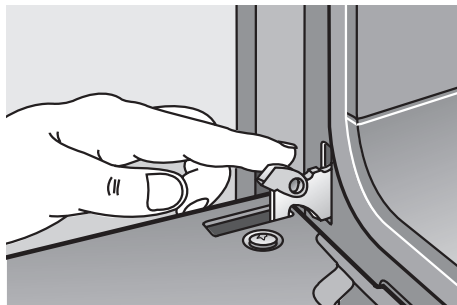

Agganciare:

1. Inserite le due cerniere nei supporti a sinistra e a destra e ruotate in basso la porta del forno.
2. Chiudete le leve di arresto a sinistra e a destra.
3. Chiudete la porta del forno.

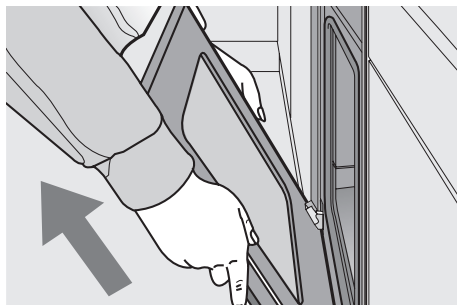

Accendere l'illuminazione del forno:

- Ruotate il selettore della funzioni sulla posizione .

Griglie agganciate:

1. Svitare due viti a testa zigrinata per parte a sinistra e a destra.
2. Estraete con cautela le griglie agganciate.

Abbassare l'elemento riscaldante:

Attenzione: l'elemento riscaldante deve essere freddo.

1. Per sbloccarlo, girate l'arresto sotto al soffitto del forno.
Attenzione: non accendete l'elemento riscaldante quando è abbassato e non forzate verso il basso.
2. Dopo avere pulito il soffitto del forno, sollevate l'elemento riscaldante e bloccatelo di nuovo.

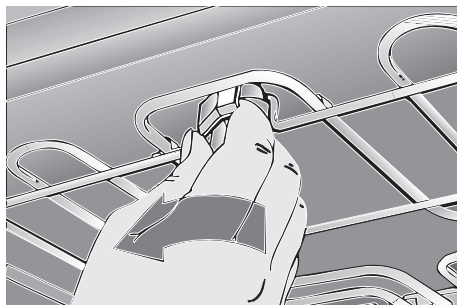
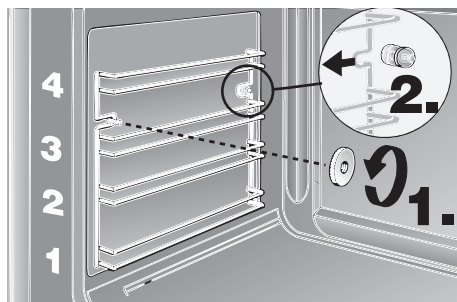

In caso di guasti o di riparazioni, che non siete in grado di effettuare Voi stessi, il servizio assistenza clienti è a Vostra disposizione. Trovate gli indirizzi nell'elenco dei centri di assistenza.

Attenzione: non spendete inutilmente il vostro denaro, chiamando il servizio assistenza per un Vostro errore nell'uso. In caso di ricorso al servizio assistenza siete pregati di indicare:

E-Nr.

FD

Trovate questi dati sulla targhetta d'identificazione dell'apparecchio. La targhetta d'identificazione si trova dietro la porta del forno, sotto a sinistra, sull'orlo laterale del forno.

Sostituzione della lampadina del forno:

Attenzione: togliere corrente all'apparecchio!

1. Stendete nel forno freddo uno strofinaccio per stoviglie, per evitare danni.
2. Staccare il coperchio di vetro. A tal fine inserire un coltello o simile tra il vetro e la cornice d'arresto.
3. Cambiare la lampada.
 - Lampada ad incandescenza tipo E 14, 230–240 Volt, 25 Watt, termoresistente fino a 300° C.
 - Trovate la lampada presso il servizio assistenza clienti.

Sostituzione della guarnizione della porta del forno:

1. Smontate le guarnizioni della porta del forno difettose semplicemente sganciandole.
Trovate la guarnizione nuova presso il servizio assistenza clienti.

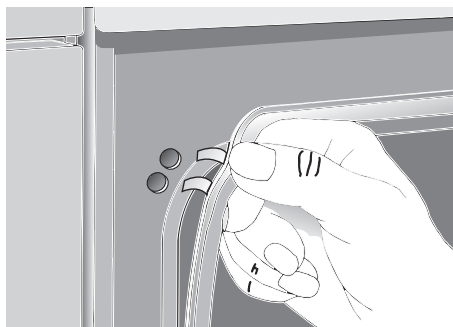
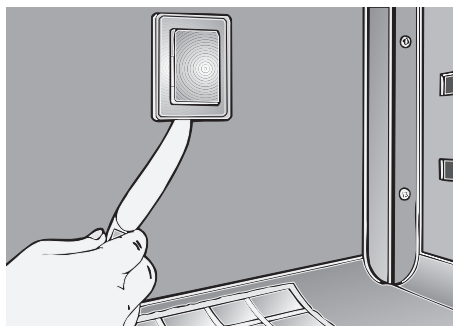

Che fare in questi casi?

Non sempre è necessario telefonare al servizio assistenza clienti. In molti casi potete rimediare Voi stessi. Nella tabella seguente trovate alcuni suggerimenti.

Avvertenza fondamentale:

I lavori ai componenti elettronici dell'apparecchio devono essere eseguiti solo da un tecnico. Prima di iniziare questi lavori, è indispensabile togliere tensione all'apparecchio, disattivando l'interruttore di sicurezza, oppure svitando i fusibili nella cassetta delle valvole della Vostra abitazione.

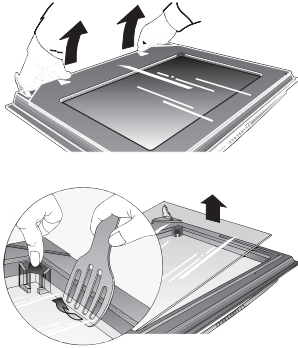
Che fare se ...	Causa possibile	Rimedio
... il funzionamento generale è disturbato, p. es. le lampade spia non si accendono più?	Fusibile guasto.	Controllare il fusibile elettrico nella cassetta delle valvole e sostituire in caso di guasto.
... liquido o pasta molto fluida tendono a disporsi di lato?	L'apparecchio non poggia o non è incassato orizzontale.	Verificare il montaggio.
... se dopo avere inserito il sistema ausiliario di pulizia la lampada spia non s'illumina?	Temperatura nel forno ancora troppo alta, p. es. per un uso prolungato delle zone di cottura. Lampada spia difettosa.	Fare raffreddare completamente il forno prima di usare il sistema ausiliario di pulizia. Fare sostituire da un tecnico autorizzato.
... il vetro della porta o la finestra del forno si appannano?	Fenomeno normale, dipende dalla differenza di temperatura.	Accendere il forno per 5 minuti a 100° C.
... nel forno compare acqua di condensazione abbondante?	Fenomeno normale per i dolci con copertura molto umida (frutta), o arrosti grandi.	Aprire e chiudere ogni tanto brevemente la porta del forno durante la cottura. Dopo l'uso asciugare l'acqua di condensazione.
... se elementi ad inserimento smaltati presentano macchie opache, chiare?	Fenomeno normale causato dalla caduta di gocce di succo di carne.	Non vi è rimedio.
... dopo un lungo uso, porta del forno i vetri della porta del forno sono sporchi all'interno?	È normale. 	Sganciare la porta del forno e deporla con la faccia anteriore rivolta verso il basso su una superficie pulita, morbida. Afferrare il vetro della porta accanto alle cerniere, disinnestarlo verso l'alto e rimuoverlo. Porte con 3 vetri: Sganciare il vetro interno della porta dagli angolari di arresto e sollevarlo per es. con una paletta di plastica o di legno. Montaggio dopo la pulizia: Inserire il vetro interno della porta ed innestarlo. Agganciare il vetro della porta ed innestarlo premendolo accanto alle cerniere.

Περιεχόμενα

	Σελίδα		Σελίδα
Τι πρέπει να προσέχετε		Καθαρισμός και περιποίηση	
<input type="checkbox"/> Υποδείξεις απόσυρσης	72	<input type="checkbox"/> Σημαντικές υποδείξεις	85
<input type="checkbox"/> Πριν από τη σύνδεση της καινούργιας συσκευής	72	<input type="checkbox"/> Εμαγιέ και γυαλί	85
<input type="checkbox"/> Υποδείξεις ασφαλείας	73	<input type="checkbox"/> Πρόσοψη ανοξειδωτου χάλυβα	85
Πριν τη χρήση για πρώτη φορά		<input type="checkbox"/> Πεδίο ματιών	85
<input type="checkbox"/> Προκαταρκτικός καθαρισμός	73	<input type="checkbox"/> Φούρνος	85
<input type="checkbox"/> Θέρμανση για πρώτη φορά	73	<input type="checkbox"/> Σύστημα καθαρισμού EasyClean®	86+87
Αυτή είναι η καινούργια σας κουζίνα		<input type="checkbox"/> Αφαίρεση και εγκατάσταση της πόρτας του φούρνου	88
<input type="checkbox"/> Περιγραφή της συσκευής	74	<input type="checkbox"/> Αφαίρεση πλεγμάτων εξάρτησης	88
<input type="checkbox"/> Εξαρτήματα	75	<input type="checkbox"/> Θερμαντικά σώματα	88
<input type="checkbox"/> Ύψη σχάρας/ταψιών	75	Επισκευές Βλάβης	89
Μαγείρεμα		Τι συμβαίνει, όταν κάτι δε λειτουργεί;	90
<input type="checkbox"/> Χειρισμός των ματιών	76		
<input type="checkbox"/> Επιλογή των μαγειρικών ορευών	76		
<input type="checkbox"/> Πίνακας μαγειρέματος	77		
Ψήσιμο στο φούρνο			
<input type="checkbox"/> Λειτουργίες φούρνου	78		
<input type="checkbox"/> Θέση του φούρνου σε και εκτός λειτουργίας	79		
<input type="checkbox"/> Ψήσιμο Αρτοσκευασμάτων	80		
<input type="checkbox"/> Ψήσιμο Φαγητού	81		
Ψήσιμο στο Γκρίλ	82		
Υποδείξεις και Τεχνάσματα	83		
Απόψυξη και Άχνισμα	84		

Υποδείξεις απόσυρσης

- ❑ Οι παλιές συσκευές δεν αποτελούν άχρηστα απορρίμματα. Με την απόσυρσή τους σύμφωνα με τους κανονισμούς για την προστασία του περιβάλλοντος μπορούν να επαναποκτηθούν πολύτιμες πρώτες ύλες.
Προτού αποσύρετε την παλιά σας συσκευή, πρέπει να την αχρηστέψετε.
- ❑ Η συσκευασία προστατεύει την καινούργια σας συσκευή κατά τη μεταφορά μέχρι το σπίτι σας. Όλα τα χρησιμοποιούμενα υλικά συσκευασίας είναι αβλαβή για το περιβάλλον και μπορούν να ξαναχρησιμοποιηθούν. Παρακαλούμε να συντελέσετε κι εσείς στην προστασία του περιβάλλοντος και ν' αποσύρετε τη συσκευασία με τρόπο αβλαβή για το περιβάλλον.
Για τους επίκαιρους τρόπους απόσυρσης παρακαλείσθε να ζητήσετε πληροφορίες από το ειδικό κατάστημα, από το οποίο αγοράσατε τη συσκευή ή από την Δημοτική ή Κοινοτική Αρχή της περιοχής σας.

Πριν από τη σύνδεση της καινούργιας συσκευής

- ❑ Προτού χρησιμοποιήσετε την καινούργια συσκευή, διαβάστε με προσοχή τις οδηγίες χρήσης. Περιέχουν σημαντικές πληροφορίες για την ασφάλειά σας καθώς και για τη χρήση και τη συντήρηση της συσκευής.
- ❑ Το παρόν εγχειρίδιο οδηγιών χρήσης ισχύει για διάφορα μοντέλα της συσκευής. Ενδέχεται ορισμένα μεμονωμένα χαρακτηριστικά του εξοπλισμού που περιγράφονται να μην αφορούν τη δική σας συσκευή.
- ❑ Φυλάξτε καλά το εγχειρίδιο οδηγιών χρήσης και εγκατάστασης ενδεχομένως για κάποιον επόμενο χρήστη.
- ❑ Αν έχει πάθει ζημία η συσκευή, δεν επιτρέπεται να τη χρησιμοποιήσετε.
- ❑ γκατάσταση και σύνδεση της συσκευής να γίνεται μόνο σύμφωνα με τις επισυναπτόμενες οδηγίες και το σχέδιο σύνδεσης από ειδικό τεχνίτη με σχετική άδεια. Αν συνδεθεί λάθος η συσκευή, παύει να ισχύει η αξίωση για παροχή δωρεάν εγγύησης σε περίπτωση βλάβης.
- ❑ Οι συσκευές μας ανταποκρίνονται στους σχετικούς κανονισμούς ασφαλείας για ηλεκτρικές συσκευές. Επισκευές επιτρέπεται να εκτελούνται μόνο από τεχνικούς της υπηρεσίας εξυπηρέτησης πελατών, οι οποίοι έχουν εκπαιδευτεί από τον κατασκευαστή. Όταν δεν γίνονται σωστά οι επισκευές, μπορεί να προκύψουν σοβαροί κίνδυνοι για σας.

Υποδείξεις ασφαλείας

- ❑ Χρησιμοποιείτε τη συσκευή μόνο για μαγείρεμα.
- ❑ Οι επιφάνειες συσκευών θέρμανσης και μαγειρικής ζεσταίνονται όταν λειτουργούν. Οι εσωτερικές επιφάνειες του φούρνου και τα θερμομαντικά στοιχεία ζεσταίνονται πολύ. Γι αυτό κρατάτε τα παιδιά οπωσδήποτε μακριά από αυτές.
- ❑ Μείνετε κοντά, όταν ετοιμάζεται φαγητά με λίπος ή λάδι. Όταν αυτά υπερθερμανθούν, μπορεί να πάρουν φωτιά.
- ❑ Καθαρίζετε τον φούρνο τακτικά. Τα κατάλοιπα από λίπος ή λάδι θα μπορούσαν να αναφλεχτούν κατά τη θέση του φούρνου σε λειτουργία.
- ❑ Τα τροφοδοτικά καλώδια ηλεκτρικών συσκευών δεν επιτρέπεται να ακουμπούν τα ζεστά μάρτια της κουζίνας και να μην είναι πιασμένα στη ζεστή πόρτα του φούρνου. Θα μπορούσε να χαλάσει η μόνωση των καλωδίων.
- ❑ Σε περίπτωση βλάβης κατεβάστε την ασφάλεια στον ηλεκτρικό πίνακα του σπιτιού.
- ❑ Μην αποθηκεύετε εύφλεκτα αντικείμενα στο φούρνο. Μπορεί να πάρουν φωτιά, αν κατά λάθος ανάψετε το φούρνο. Μην αποθέτετε εύφλεκτα αντικείμενα πάνω στο πεδίο των ματιών της κουζίνας.
- ❑ Μη καθαρίζετε το φούρνο και τα μάρτια της κουζίνας με καθαριστικά ατμού ή υψηλής πίεσης.
- ❑ Πιάνετε τη λαβή της πόρτας του φούρνου για ν' ανοίξετε την πόρτα του φούρνου μόνον στο κέντρο.

Προκαταρκτικός καθαρισμός:

1. Καθαρίστε τη συσκευή εξωτερικά με ένα υγρό μαλακό πανί.
 2. Καθαρίστε το φούρνο και τα είδη του εξοπλισμού με ζεστό νερό και απορρυπαντικό για πιάτα.
- ❑ Προσέξτε το επισυναπτόμενο εγχειρίδιο για το πεδίο των ματιών της κουζίνας.

- ❑ Κατά το "ήσιμο με θερμό αέρα"  μη βάζετε το χαρτί "ήσιματος ελεύθερο μέσα στον φούρνο (π.χ. κατά την προθέρμανση). Η φτερωτή θερμού αέρα μπορεί να αναροφήσει το χαρτί. Αυτό μπορεί να οδηγήσει σε ζημιές του θερμομαντικού στοιχείου και της φτερωτής.
- ❑ Μη βάζετε ταψί πάνω στον πυθμένα του φούρνου ούτε να τον ντύνετε με αλουμινόχαρτο επειδή έτσι δημιουργείται θερμική συμφόρηση. Δεν ισχύουν πλέον οι χρόνοι ψησίματος και προκαλούνται ζημιές στο εμαγιέ.
- ❑ Να μη χύνετε ποτέ νερό κατευθείαν μέσα στο ζεστό φούρνο. Μπορεί να προκληθούν ζημιές στο εμαγιέ.
- ❑ Χυμοί φρούτων, οι οποίοι στάζουν από το ταψί, μπορούν να αφήσουν λεκέδες, που δεν μπορούν να καθαριστούν. Γι αυτό να χρησιμοποιείτε για το ψήσιμο το βαθύτερο ταψί γενικής χρήσης.
- ❑ Μην ακουμπάτε και μη κάθεστε πάνω στην ανοικτή πόρτα του φούρνου.
- ❑ Η πόρτα του φούρνου πρέπει να κλείνει καλά. Να διατηρείτε καθαρές τις μονωτικές επιφάνειες της πόρτας.
- ❑ Να έχετε υπό επιτήρηση τις χύτρες ταχύτητας, όταν τις ζεσταίνετε. Να χαμηλώνετε έγκαιρα την εστία, όταν έχει επιτευχθεί η σωστή για το μαγείρεμα πίεση.
- ❑ Παρακαλείσθε να προσέξετε τις επισυναπτόμενες οδηγίες χρήσης για το πεδίο των ματιών της κουζίνας.

Θέρμανση για πρώτη φορά:

1. Προθερμάνετε τον άδειο φούρνο επί περ. 30 λεπτά.
Για το σκοπό αυτό επιλέξτε Θέρμανση Πάνω/Κάτω στους 240° C.
Κατά τη διάρκεια αυτής της προθέρμανσης ανοίξτε τα παράθυρα της κουζίνας σας για να αποφύγετε τις δυσάρεστες οσμές.
2. Ανάψτε τα χυτά μάρτια της κουζίνας, χωρίς να υπάρχουν πάνω σ αυτά μαγειρικά σκεύη, για περίπου 1 ως 2 λεπτά στην ανώτατη βαθμίδα. Η οσμή που αναδύεται οφείλεται στην καύση της αντιδιαβρωτικής προστατευτικής ουσίας και παροσιάζεται μόνο κατά την πρώτη αυτή χρήση.

Αυτή είναι η καινούργια σας κουζίνα

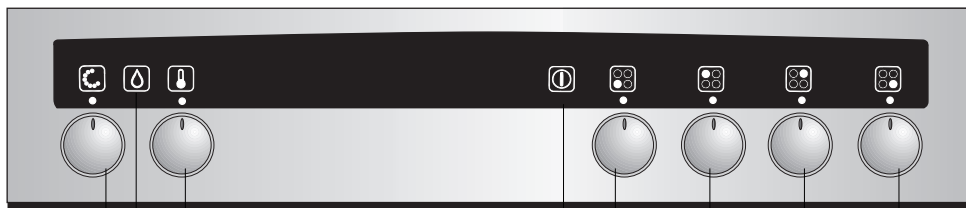

Διακόπτης επιλογής λειτουργίας

Διακόπτης επιλογής θερμοκρασίας με ενδεικτική λυχνία

Διακόπτες ματιών

Ενδεικτική λυχνία για Σύστημα καθαρισμού EasyClean®

Ενδεικτική λυχνία για τα μάτια

Ο πρόσοψη χειρισμού:

- Οι διακόπτες είναι χωνευτοί.
- Για να μπουν μέσα ή να βγουν έξω, πατάτε στον διακόπτη. Ο διακόπτης όμως πρέπει να βρίσκεται στη θέση εκτός λειτουργίας.

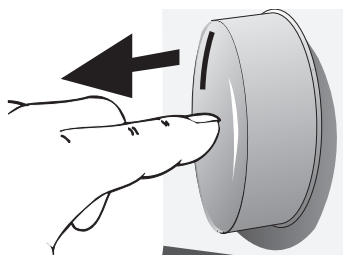

Διακόπτης επιλογής λειτουργίας

Διακόπτης επιλογής θερμοκρασίας

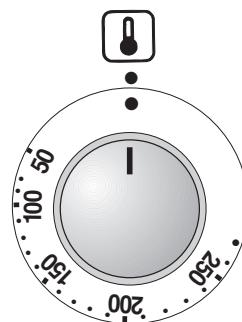
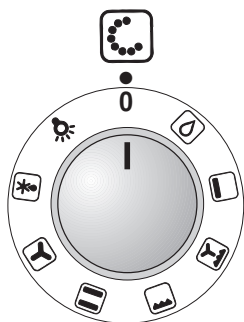

Θέσεις/Επιλογές:

- Φωτισμός φούρνου
- Θέση απόψυξης
- Ζεστός αέρας
- Θέρμανση πάνω/κάτω
- Γκριλ
- Γκριλ με αέρα
- Θέρμανση κάτω
- Σύστημα καθαρισμού EasyClean®

Θέσεις/Επιλογές:

- 50–275 Θερμοκρασία σε °C (θερμός αέρας)

Αυτή είναι η καινούργια σας κουζίνα

Εξοπλισμός

- Ως εξαρτήματα, συνοδεύονται κάθε μοντέλο, περιέχονται

1 Εμαγιέ λαμαρίνα

1 σχάρα ψησίματος

1 Ταψί γενικής χρήσης με σχάρα

- Περαιτέρω εξαρτήματα μπορείτε να προμηθευτείτε από τα ειδικά καταστήματα:

Αριθμός παραγγελίας

Ταψί γενικής χρήσης με σχάρα	Z 1230 X2
Ταψί για σουφλέ, ο γκρατέν	Z 1270 X2
Αλουμινένια λαμαρίνα	Z 1330 X0
Εμαγιέ λαμαρίνα	Z 1340 X2
Σχάρα ψησίματος, γωνιασμένη	Z 1430 X0
Σχάρα ψησίματος με πυκνό πλέγμα	Z 1440 X0
Λαμαρίνα ψησίματος (κρέατος) (μπορεί να τοποθετηθεί μόνον μέσα στο ταψί γενικής χρήσης)	Z 1510 X2
Οπτόπλινθος για το ψήσιμο ψωμιού	Z 1910 X0
Σύστημα μαγειρέματος στον ατμό	N 8640 X2
Πλέγματα ανάρτησης – Clou	Z 1750 X0

Υποδείξ:

- Η λαμαρίνα και το ταψί γενικής χρήσης μπορεί κατά τη διάρκεια της λειτουργίας του φούρνου να παραμορφωθούν. Αιτία είναι οι μεγάλες διαφορές θερμοκρασίας στα εξαρτήματα. Οι παραμορφώσεις μπορεί να επέλθουν, όταν μόνο ένα μέρος του εξαρτήματος έχει καλυφεί ή έχουν τοποθετηθεί σ' αυτό κατεψυγμένα τρόφιμα, π. χ. πίτσα.

Το στράβωμα εξαφανίζεται πάλι ήδη κατά τη διάρκεια του ψησίματος γλυκισμάτων ή κρέατος.

Ύψη σχάρας / ταψιών

- Ο φούρνος διαθέτει 4 θέσεις ύψους για σχάρες/ταψιά. Οι θέσεις αυτές αριθμούνται από κάτω προς τα πάνω και αυτή η αριθμηση βρίσκεται μέσα στο φούρνο.

⚠ Όταν μαγειρεύετε με αέρα, να μη χρησιμοποιείτε το ύψος »2« για να μην επηρεάζεται η κυκλοφορία του αέρα.

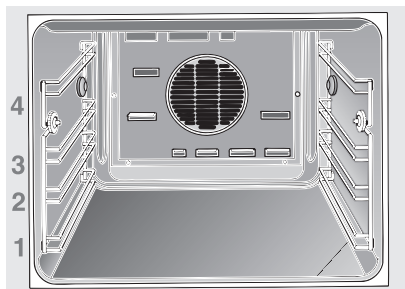

Χειρισμός των ματιών της κουζίνας

- Η ένδειξη  στο ταμπλό χειρισμού σας δείχνει, ποιος διακόπτης αντιστοιχεί σε κάθε μάτι της κουζίνας.
- Όταν ανάψετε ένα ή περισσότερα μάτια, ανάβει η κίτρινη ενδεικτική λυχνία.
- Η ρύθμιση της θερμοκρασίας των ματιών δεν είναι βαθμιδωτή.
- Για το πεδίο των ματιών της κουζίνας υπάρχει ένα ξεχωριστό εγχειρίδιο χρήσης. Παρακαλείσθε να διαβάσετε προσεκτικά όλες τις πληροφορίες που περιέχονται σ αυτό πριν από την πρώτη χρήση.

Ρύθμιση:

Ανάλογα με τον τύπο του πεδίου των ματιών της κουζίνας, βρίσκονται στη διάθεσή σας οι ακόλουθες εστίες.

Κανονική εστία

1. Γυρίστε το διακόπτη στη θέση **9** μέχρι να πάρει βράση το φαγητό.
 2. Μετά από αυτό γυρίστε το διακόπτη στη θέση για το μαγείρεμα.
- Στις θέσεις 2-5 διακρίνονται τα ενδιάμεσα σημεία με τελείες (παράδειγμα: 2• σημαίνει μεταξύ 2 και 3).

Ζώνες μαγειρικής 2 κυκλωμάτων

για υαλοκεραμικές εστίες

1. Ανάβετε τη ζώνη μαγειρικής δύο κυκλωμάτων γυρίζοντας τον αντίστοιχο διακόπτη στο σύμβολο .
 2. Όλες οι άλλες ρυθμίσεις γίνονται όπως και στις κανονικές εστίες.
- Για να σβήσετε τη ζώνη μαγειρικής δύο κυκλωμάτων γυρίστε το διακόπτη στο 0.

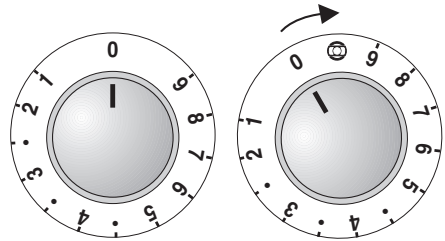
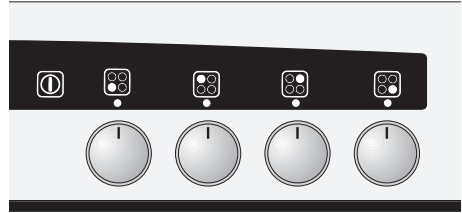

Επιλογή των μαγειρικών σκευών

Με την επιλογή των σωστών μαγειρικών σκευών εξοικονομείτε χρόνο και ενέργεια.

- Την καλύτερη εκμετάλλευση της κουζίνας σας επιτυγχάνετε μόνο με καλής ποιότητας μαγειρικά σκεύη και τηγάνια.
- Χρησιμοποιείτε μόνον μαγειρικά σκεύη και τηγάνια με επίπεδους πάτους.
- Χρησιμοποιείτε ευρύχωρα μαγειρικά σκεύη και τηγάνια.
- Η διάμετρος του πάτου των μαγειρικών σκευών θα πρέπει να αντιστοιχεί στη διάμετρο της εστίας ή να είναι λίγο μεγαλύτερη.
- Μαγειρεύετε με κλεισμένο το καπάκι.
- Για το βράσιμο σε μεγάλη ποσότητα υγρού χρησιμοποιείτε ψηλά μαγειρικά σκεύη, ούτως ώστε να εμποδίζεται η υπερχειλίση.
- Πριν την τοποθέτηση των μαγειρικών σκευών πάνω στις εστίες σκουπίζετε πάντοτε τον πάτο τους, ώστε να είναι στεγνός.

Μαγειρέμα

Πίνακας μαγειρέματος

Χωρίς προκαταρκτικό μαγειρέμα	Παραδείγματα	Βαθμίδα μαγειρέματος	Παρατήρηση
Λιώσιμο	Σοκολάτα, κουβερτούρα	1	ανακατεύετε κατά διαστήματα
	Βούτυρο	2	
	Ζελατίνη	2	
Ζέσταμα	Λαχανικά (κονσέρβια)	3	
	Φαγητά κατσαρόλας με κρέας και λαχανικά	3	
Τηγάνισμα	Κρέπες (πίτες τηγανιού)	5-6	τηγανίζονται συνεχόμενα
	Ψάρι φιλέτο, πανέ	4-5	
	Σνίτσελ	4-5	
Με τη λειτουργία αυτόματου βρασμού	Παραδείγματα	Βαθμίδα μαγειρέματος	
Σιγοβράσιμο στον ατμό	Ψάρι	3●	
	Ρύζι	2●	
Βράσιμο	Πατάτες βραστές, με τη φλούδα	2-3	
	Πατάτες βραστές, καθαρισμένες	2-3	
	Φρέσκα λαχανικά	2-3	
Σιγοβράσιμο σε κλειστό σκεύος	Ψητό της κατσαρόλας	3-4	
	Φέτες κρέατος, ρολό	3-3●	

Υποδείξεις:

- Στις πατάτες και λαχανικά χρησιμοποιείτε μόνο μικρή ποσότητα υγρού. Έτσι δεν καταστρέφονται οι βιταμίνες και τα ανόργανα συστατικά. Οι διάρκειες μαγειρέματος μειώνονται.
- Τα στοιχεία αποτελούν ενδεικτικές τιμές και μπορούν να ποικίλλουν ανάλογα με τα τρόφιμα και το είδος του σκεύους.
- Εκμεταλλεύστε το υπόλοιπο της θερμότητας.** Σε τρόφιμα με μεγάλη διάρκεια βρασίματος μπορείτε να θέσετε τις εστίες εκτός λειτουργίας 5 έως 10 λεπτά πριν τη λήξη της διάρκειας μαγειρέματος.
- Ο ηλεκτρονικός βρασμός είναι κατάλληλος για φαγητά, τα οποία μπορούν μαγειρευτούν χωρίς επίβλεψη, π.χ. πατάτες, λαχανικά, ρύζι, ζωμός κρέατος.
- Για φαγητά, τα οποία χρειάζονται συχνό προτηγάνισμα και/ή συχνότερο γύρισμα κατά τη διάρκεια μαγειρέματος, ο ηλεκτρονικός βρασμός είναι λιγότερο κατάλληλος.

Θερμός αέρας

Με το σύστημα θέρμανσης που βρίσκεται στο πίσω τοίχωμα του φούρνου ανακυκλώνεται ο θερμός αέρας μέσα στο φούρνο. Με αυτό τον τρόπο επιτυγχάνεται μια ιδιαίτερα καλή μετάδοση της θερμότητας στο φαγητό που ψήνεται.

Πλεονεκτήματα:

- Ο φούρνος δε λερώνεται πολύ.
- Μπορούν να ψηθούν φαγητά σε περισσότερες από μία θέσεις ύψους.
- Συντομότεροι χρόνοι προθέρμανσης.
- Χαμηλές θερμοκρασίες στο φούρνο.
- Ήπια απόψυξη .
- Αποστείρωση.

Θέρμανση πάνω/κάτω

(Συμβατικό σύστημα θέρμανσης)

Η θερμότητα μεταδίδεται στο φαγητό που ψήνεται με τη βοήθεια θερμαντικών στοιχείων που είναι διατεταγμένα πάνω και κάτω μέσα στο φούρνο. Το ψήσιμο μπορεί να γίνει μόνο σε μία θέση ύψους.

Πλεονεκτήματα:

- Ψήσιμο γλυκών με υγρή επίστρωση, πίτσας, κικ κλπ.
- Ψήσιμο ψωμιού.

Γκριλ

Το θερμαντικό σώμα στην οροφή του φούρνου παράγει θερμότητα, η οποία μεταδίδεται στο φαγητό για ψήσιμο.

Πλεονεκτήματα:

- Κατάλληλο ιδιαίτερα για μικρά επίπεδα κομμάτια κρέατος π.χ. στέικ, λουκάνικα, ψάρι, λαχανικά και τوست.

Γκριλ με αέρα

Κατά τη λειτουργία γκριλ με αέρα ανάβουν και σβήνουν εναλλακτικά το γκριλ και ο ανεμιστήρας.

Η θερμότητα που παράγεται από το θερμαντικό σώμα του γκριλ μοιράζεται ομοιόμορφα στο θάλαμο του φούρνου.

Πλεονεκτήματα:

- Κατάλληλο ιδιαίτερα για πουλερικά και μεγάλα κομμάτια κρέατος.

Θέρμανση κάτω

Εδώ ανάβει μόνο το θερμαντικό σώμα που βρίσκεται στην κάτω πλευρά του φούρνου.

Πλεονεκτήματα:

- Κατάλληλο ιδιαίτερα για φαγητά και αρτοσκευάσματα, τα οποία θα πρέπει να ροδίσουν περισσότερο από την κάτω πλευρά τους.

 Τη χρησιμοποιείτε μόνο λίγο πριν τη λήξη της διάρκειας "ησίματος".

Σύστημα καθαρισμού EasyClean®

Η συσκευή είναι εφοδιασμένη με ένα καθαριστικό βοήθημα για διευκόλυνσή σας στον καθαρισμό του φούρνου. Με τη βοήθεια μιας αυτόματα ρυθμιζόμενης εξάτμισης καθαριστικού διαλύματος μαλακώνουν με τη θερμότητα και τους υδρατμούς τα κατάλοιπα πάνω στο εμαγιέ και μπορούν στη συνέχεια να καθαριστούν ευκολότερα.

Για περισσότερες λεπτομέρειες βλ. Καθαρισμός και Περιποίηση.

Να γίνεται χρήση μόνο όταν ο φούρνος είναι κρύος.

Πλεονεκτήματα:

- Εύκολος καθαρισμός του φούρνου.
- Προστασία των επιφανειών εμαγιέ.
- Φιλικό προς το περιβάλλον.

Θέση του φούρνου σε και εκτός λειτουργίας

Πριν θέσετε τον φούρνο σας σε λειτουργία, αποφασίστε ποιό σύστημα θέρμανσης θέλετε να χρησιμοποιήσετε.

Θέση σε λειτουργία:

1. Ρυθμίστε τον διακόπτη επιλογής λειτουργίας στο σύστημα που επιλέξατε.
 2. Ρυθμίστε τον διακόπτη επιλογής θερμοκρασίας στην απαιτούμενη θερμοκρασία.
- Η θερμοκρασία που επιλέξατε ρυθμίζετε αυτόματα.
 - Η κόκκινη λυχνία ενδεικτική λυχνία ανάβει, όταν τεθεί ο φούρνος σε λειτουργία και σε κάθε κατόπιν θέρμανση.

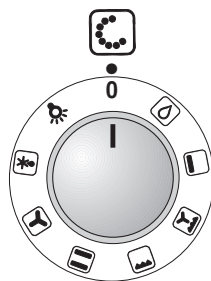

Διακόπτης επιλογής λειτουργίας

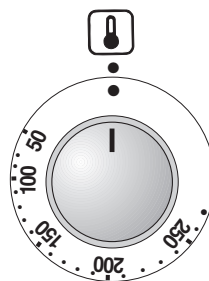

Διακόπτης επιλογής θερμοκρασίας

Θέση εκτός λειτουργίας:

- Για τη θέση εκτός λειτουργίας περιστρέψτε τον διακόπτη επιλογής θερμοκρασίας και τον διακόπτη επιλογής λειτουργίας στο 0.

Υποδείξ:

- Η συσκευή είναι εφοδιασμένη με ένα ανεμιστήρα. Αυτός βρίσκεται σε λειτουργία επίσης και μετά τη θέση του φούρνου εκτός λειτουργίας, μέχρι να κρυώσει ο φούρνος.

Ψήσιμο με αέρα ή με θέρμανση πάνω/κάτω

Υποδείξεις:

- Εγκαταστήστε τη σχάρα στο ταψί γενικής χρήσης και βάλτε τα και τα δύο στην ίδια θέση ύψους στο φούρνο.
- Κρέας με βάρος πάνω από 750 γραμμάρια μπορεί να ψηθεί ιδιαίτερα οικονομικά στο φούρνο.
- Ψήσιμο σε ανοικτό σκεύος:** Ξεπλύνετε το ταψί γενικής χρήσης ή το μαγειρικό σκεύος με νερό και βάλτε σ' αυτό το κρέας.
- Για λιπαρό κρέας και πουλερικά προσθέστε ανάλογα με το μέγεθος και το είδος του ψητού $\frac{1}{8}$ ως $\frac{1}{4}$ του λίτρου νερό στο ταψί γενικής χρήσης. Αν θέλετε, αλείψτε το ψαχνό κρέας με λίπος ή καλύψτε το με φέτες μπέικον.
- Από το ζωμό του ψητού, ο οποίος συγκεντρώνεται στο ταψί μπορεί να γίνει μια νόστιμη σάλτσα. Διαλύστε το ζωμό αυτό με ζεστό νερό, αφήστε τον να πάρει μια βράση, δέστε τη σάλτσα με κορν φλάουερ, προσθέστε τα καρυκεύματα και αν χρειάζεται, στραγγίστε την.
- Βάλτε το ψητό στον κρύο φούρνο (δεν χρειάζεται προθέρμανση – οικονομία στην ενέργεια).

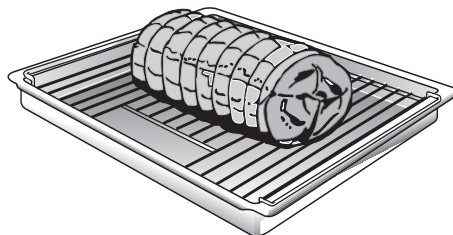

- Ψήσιμο σε κλειστό σκεύος:** Βάλτε το κρέας σε μία γάστρα, σκεπάστε το σκεύος με το κατάλληλο καπάκι και βάλτε το στο φούρνο, πάνω στη σχάρα. Σας προτείνουμε να μαγειρεύετε το ψητό μοσχάρι σε κλειστό σκεύος.

Συμβουλές:

- Χρησιμοποιείτε πάντοτε σκεύη με λαβές ανθεκτικές στη θέρμανση.
- Μαγειρεύετε μεγάλα κομμάτια ψητού χωρίς χρήση της σχάρας, απευθείας μέσα στο ταψί γενικής χρήσης.
- Μικρότερα κομμάτια ψητού μπορείτε να τα ψήνετε σε αλουμινόχαρτο. Για το σκοπό αυτό φτιάξτε με το αλουμινόχαρτο μια φόρμα με ψηλές πλευρές και βάλτε την πάνω στη σχάρα.
- Αφήστε το ψητό στο σβηστό φούρνο, με την πόρτα του φούρνου κλειστή, για περίπου 10 λεπτά μετά το πέρας του ψησίματος.

Ψήσιμο στο ταψί για ψητά

(προσφέρεται στα ειδικά καταστήματα σαν ειδικός εξοπλισμός)

Με θερμό αέρα  για μεγάλα, παχειά ψητά.

- Βάλτε το ταψί για ψητά στο ταψί γενικής χρήσης. Το ταψί για ψητά εμποδίζει το λέρωμα του φούρνου.
- Λίπος που στάζει ή ζωμός ψητού μαζεύονται στο ταψί γενικής χρήσης.

- Με το ταψί για ψητά, αντίθετα με τα στοιχεία θερμοκρασίας, μπορείτε να ρυθμίσετε μια κάπως υψηλότερη θερμοκρασία, όταν το ψητό θα πρέπει να γίνει ιδιαίτερα τραγανό.

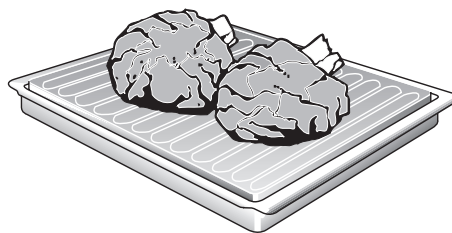

Γκριλ

- !** Η λειτουργία του γκριλ απαιτεί προσοχή.
▪ Κρατήστε πάντοτε μακριά τα παιδιά.

Υποδείξεις:

- Ψήνεται στο γκριλ με κλειστή την πόρτα του φούρνου.
- Οι θερμοκρασίες του γκριλ είναι ρυθμιζόμενες.
- Πάντοτε να βάζετε τη σάρα και το ταψί γενικής χρήσης μαζί στο φούρνο.

- Πάντοτε να βάζετε το ψητό στο κέντρο της σάρας.
- Όταν το θερμαντικό σώμα του γκριλ σβήνει αυτόματα, τότε έχει ενεργοποιηθεί η ασφάλεια υπερθέρμανσης. Το θερμαντικό σώμα του γκριλ ανάβει και πάλι μετά από σύντομο χρονικό διάστημα.
- Εγκαταστήστε τη σάρα στο ταψί γενικής χρήσης και βάλτε τα και τα δύο στην ίδια θέση ύψους στο φούρνο.**

Γκριλ με αέρα

Για ιδιαίτερα ξεροψημένα πουλερικά και ψητό (χοιρινό με κρούστα)

- Χρησιμοποιήστε τη σάρα και το ταψί γενικής χρήσης. Για το ψητό να χρησιμοποιείτε κατά προτίμηση σκεύη που αντέχουν στη θέρμανση. Γυρίστε μεγάλα κομμάτια ψητού μετά από την πάροδο του μισού περίπου χρόνου του ψησίματος.
- Να μη βάζετε γυάλινα σκεύη μετά το ψήσιμο στο γκριλ πάνω σε κρύες ή βρεγμένες επιφάνειες, αλλά πάνω σε μια στεγνή πετσέτα, για να μη σπάσει το γυαλί.
- Ο φούρνος μπορεί να λερώσει περισσότερο από το συνηθισμένο κατά το ψήσιμο στο γκριλ με αέρα πάνω στη σάρα. Για το λόγο αυτό να καθαρίζετε το φούρνο μετά από κάθε χρήση, για να μη καούν τα κατάλοιπα.

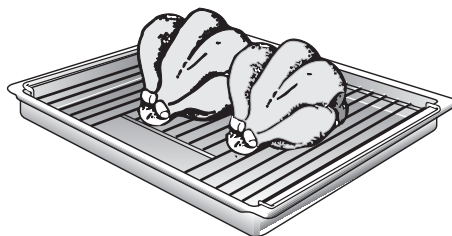

- Γυρίζετε ένα ολόκληρο πουλερικό μετά από πάροδο περίπου των δύο τρίτων του χρόνου ψησίματος. Για χήνες και πάπιες, τρυπήστε την πέτσα κάτω από τις φτερούγες για να μπορεί να φύγει καλά το λίπος.
- Αφήστε το έτοιμο ψητό περίπου 10 λεπτά στο σβηστό φούρνο με την πόρτα κλειστή.

Γκριλ

Για επίπεδα μικρού μεγέθους φαγητά.

 = Μικρό γκριλ για μικρές ποσότητες.

 = Μεγάλο γκριλ για μεγαλύτερες ποσότητες.

- Να χρησιμοποιείτε πάντοτε τη σάρα και το ταψί γενικής χρήσης.
- Γυρίστε το ψητό μετά από πάροδο περίπου των δύο τρίτων του χρόνου ψησίματος.
- Μπορείτε, αν θέλετε, να αλείψετε ελαφρά τη σάρα και το ψητό με λάδι.

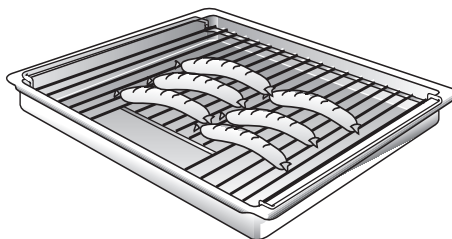

Υποδείξεις και Τεχνάσματα

Για αρτοσκευάσματα:

- Το γλυκό ταψιού έχει πολύ ανοιχτό χρώμα στο κάτω μέρος του. Βγάλτε τα ταψιά που δεν χρησιμοποιείτε από το φούρνο.
- Το γλυκό φόρμας έχει πολύ ανοιχτό χρώμα στο κάτω μέρος του. Μη βάζετε τις φόρμες στο φούρνο πάνω σε ταψί αλλά πάνω στη σχάρα.
- Το γλυκό ή τα κουλουράκια είναι στο κάτω μέρος πολύ σκούρα. Βάλτε το γλυκό ή τα κουλουράκια πιό ψηλά.
- Το γλυκό είναι πολύ στεγνό. Επιλέξτε μια λίγο πιό ψηλή θερμοκρασία φούρνου. Επιλέξτε λίγο πιό σύντομο χρόνο ψησίματος.
- Τα γλυκό ή τα κουλουράκια έχουν στο εσωτερικό τους ακόμη άψητη ζύμη ή το κρέας είναι ακόμη ωμό στο εσωτερικό του. Επιλέξτε μια πιό χαμηλή θερμοκρασία ψησίματος. Έχετε υπόψη: Δεν μπορείτε να μειώσετε τους χρόνους ψησίματος αυξάνοντας τη θερμοκρασία (έξω ψημένο, μέσα ωμό). Επιλέξτε λίγο μεγαλύτερο χρόνο ψησίματος, αφήστε τη ζύμη του γλυκού να φουσκώσει για περισσότερο χρόνο. Προσθέτε λιγότερα υγρά στη ζύμη.
- Τα γλυκά στρογγυλής ή τετράγωνης φόρμας, ψημένα με αέρα, είναι πολύ σκούρα στο πίσω μέρος τους. Μη βάζετε τη φόρμα απευθείας μπροστά από τους απαγωγούς αέρα στην πίσω πλευρά του φούρνου.
- Όταν το γλυκό ή το ψητό είναι πολύ ζουμερό, π.χ. κέικ φρούτων (τάρτες) ή ψητά που μαγειρεύονται με νερό, σχηματίζεται στο φούρνο μεγάλη ποσότητα υδρατμών, που νοτίζει την πόρτα του φούρνου και μπορεί να έχει σαν αποτέλεσμα να στάζει νερό στο δάπεδο ή στο έπιπλο της κουζίνας. Με προσεκτικό άνοιγμα της πόρτας του φούρνου για σύντομο χρονικό διάστημα (1 ως 2 φορές, συχνότερα για μεγαλύτερους χρόνους ψησίματος) μπορείτε να αφαιρείτε τους υδρατμούς από το φούρνο και με τον τρόπο αυτό να μειώνετε το σχηματισμό νερού.

Για εξοικονόμηση ενέργειας:

- Μην προθερμαίνετε το φούρνο, ακόμη και αν το συνιστά η συνταγή.
- Σκούρες φόρμες μαζεύουν καλύτερα τη θερμότητα.
- Περίσσευμα θερμότητας:** Σε μεγάλους χρόνους ψησίματος μπορείτε να σβήσετε το φούρνο περίπου 5–10 λεπτά πριν από το τέλος του χρόνου ψησίματος.

Απόψυξη και άχνισμα με αέρα:

Σημαντικές υποδείξεις:

- Για την απόψυξη και το άχνισμα κατεψυγμένων προϊόντων χρησιμοποιείτε πάντοτε μόνο θερμό αέρα.
- Να προσέχετε πάντοτε τα στοιχεία του παρασκευαστή σε όλα τα κατεψυγμένα προϊόντα.**
- Αποψυγμένα προϊόντα κατάψυξης** (κυρίως κρέας) γενικά χρειάζονται συντομότερους χρόνους άχνισματος απ' ό,τι τα φρέσκα προϊόντα, επειδή η κατάψυξη λειτουργεί ως ένα είδος προβρασμού.
- Αν βάλετε για να ψήσετε στο φούρνο **κατεψυγμένο κρέας**, τότε ο χρόνος μαγειρέματος αυξάνεται κατά το χρόνο απόψυξης.
- Πάντοτε να αποψύχετε τα **κατεψυγμένα πουλερικά** πριν από το μαγείρεμα για να αφαιρέσετε τα εντόσθια.
- Μαγειρεύετε **κατεψυγμένο ψάρι** στην ίδια θερμοκρασία όπως και το φρέσκο.
- Μπορείτε να βάλετε στο φούρνο **έτοιμα κατεψυγμένα φαγητά** σε ατομικούς δίσκους από αλουμίνιο σε μεγαλύτερες ποσότητες ταυτόχρονα.

Θέση απόψυξης:

Μόνο για ευαίσθητα γλυκά (π.χ. τούρτα σαντιγύ).

- Γυρίστε τον διακόπτη επιλογής λειτουργίας στη θέση . Αποψύχετε τα γλυκά ανάλογα με το μέγεθος και το είδος για 20–45 λεπτά. Υστερα τα βγάζετε από το φούρνο και τα αφήνετε 30–45 λεπτά να συνεχίσουν την απόψυξη.
- Για μικρές ποσότητες (τεμάχια) μειώνεται ο χρόνος απόψυξης στο φούρνο στα 15–20 λεπτά και ο χρόνος συνέχισης της απόψυξης έξω από το φούρνο, στα 10–15 λεπτά.

Απόψυξη:

Θέσεις ύψους:

Για ένα ταψί: Θέση 3

Για δύο ταψιά: Θέσεις 1 + 3

- Τα **στοιχεία για το χρόνο** είναι κατά προσέγγιση και επηρεάζονται από το σχήμα και την ποσότητα των κατεψυγμένων προϊόντων.
- Αποψύχετε **ωμά κατεψυγμένα είδη ή τρόφιμα από ψύκτη** πάντοτε στους 50° C. Σε υψηλότερες θερμοκρασίες απόψυξης υπάρχει κίνδυνος να στεγνώσουν.
- Αποψύχετε κατεψυγμένα φαγητά που είναι συσκευασμένα σε αλουμινόχαρτο ή σε κλειστά δοχεία από αλουμίνιο στους 130–140° C.
- Αποψύχετε και ζεσταίνετε **κατεψυγμένα αρτοσκευάσματα** στους 100–140° C. Να αλείφετε ψωμί, ψωμάκια και σφολιάτες ελαφρά με νερό για να επιτύχει καλύτερα η κρούστα.
- Αποψύχετε **κατεψυγμένα στεγνά μπισκότα / κουλουράκια** για 20–30 λεπτά στους 160–170° C.
- Αποψύχετε **κατεψυγμένα υγρά μπισκότα / κουλουράκια** (με επίστρωση φρούτων) για 30–50 λεπτά στους 160–170° C. Για το σκοπό αυτό τυλίξτε τα σε αλουμινόχαρτο για να μη στεγνώσει η επίστρωση.
- Αποψύχετε και ψήνετε **κατεψυγμένα τόστ** (με έτοιμη γέμιση) στους 160–170° C για περίπου 20 λεπτά.
- Κατεψυγμένη πίτσα:** Παρακαλείσθε να προσέχετε τα στοιχεία του παρασκευαστή.

Καθαρισμός και περιποίηση

Σημαντικές υποδείξεις:

- Μη χρησιμοποιείτε για καθαρισμό απορρυπαντικά σε σκόνη, ισχυρά καθαριστικά και αιχμηρά αντικείμενα που χαράζουν.
- Να μην ξύνετε καμμένα κατάλοιπα φαγητών, αλλά να τα μαλακώνετε με ένα υγρό πανί και απορρυπαντικό πιάτων.
- Να μη χρησιμοποιείτε ειδικά καθαριστικά (π.χ. σπρέυ) για μέρη από αλουμίνιο και πλαστικό.

Πρόσοψη από ανοξειδωτο χάλυβα:

- Με τη χρήση των καθαριστικών ανοξειδωτου χάλυβα του εμπορίου μπορεί σβηστούν τα γράμματα.
- Μη χρησιμοποιείτε σφουγγάρια που χαράζουν.
- Χρησιμοποιείτε ένα **κοινό απορρυπαντικό του εμπορίου** πάνω σε ένα υγρό μαλακό πανί ή δέρμα καθαρισμού παραθύρων.

Εμαγιέ και Γυαλί:

- Χρησιμοποιείτε για καθαρισμό ζεστό διάλυμα απορρυπαντικού.
- Για τον καθαρισμό της πρόσοψης του φούρνου, πίσω από την πόρτα, θα πρέπει να αφαιρέσετε τη μόνωση της πόρτας του φούρνου.

Πεδίο εστιών:

- Για το πεδίο των εστιών επισυνάπτεται ένα ξεχωριστό εγχειρίδιο οδηγιών.
- Δώστε προσοχή σε όλες οδηγίες καθαρισμού που περιέχονται σ αυτό.

Φούρνος:

- Είναι προτιμότερο να καθαρίζετε το φούρνο μετά από κάθε χρήση, ιδιαίτερα μετά από ψήσιμο στο φούρνο ή στο γκριλ. Έτσι αποφεύγετε να καίγονται τα κατάλοιπα του μαγειρέματος. Αν αυτά καούν πολλές φορές, καθαρίζονται πολύ δύσκολα.
- Αν χρησιμοποιείτε συχνά το θερμό αέρα, μπορείτε να περιορίσετε την έκταση της ρύπανσης.

⚠ Μην καθαρίζετε τον φούρνο, όσο είναι ακόμα ζεστός, με ειδικά γι' αυτό προβλεπόμενα μέσα καθαρισμού φούρνων.

- Για ψήσιμο ζουμερών κέικ να χρησιμοποιείτε το ταψί γενικής χρήσης.
- Να χρησιμοποιείτε κατάλληλα για ψήσιμο σκεύη (ταψιά).

- Πλένετε το φούρνο, όταν αυτός δεν είναι πολύ λερωμένος, όσο είναι ακόμη ζεστός, με ζεστό διάλυμα απορρυπαντικού και αφήνετέ τον ανοικτό για να στεγνώσει.

Τζάμι πόρτας φούρνου:

- Το εσωτερικό τζάμι της πόρτας του φούρνου είναι εφοδιασμένο, για την πτώση της θερμοκρασίας, με επίστρωση, ούτως ώστε να αντανakλάται η θερμότητα.
- Η επίστρωση αυτή δεν επιδρά αρνητικά στην ορατότητα από το τζάμι της πόρτας του φούρνου.
- Όταν η πόρτα του φούρνου είναι ανοιχτή, αυτή η επίστρωση είναι δυνατόν να έχει την εμφάνιση ανοιχτόχρωμου επιχρίσματος. Αυτό είναι τεχνικό χαρακτηριστικό της συσκευής και δεν αποτελεί ποιοτικό ελάττωμα.

Σύστημα καθαρισμού EasyClean®

Η συσκευή είναι εφοδιασμένη με ένα βοηθητικό σύστημα καθαρισμού φούρνου για να σας διευκολύνει στον καθαρισμό του φούρνου. Με τη βοήθεια μιας αυτόματα ρυθμιζόμενης εξάτμισης διαλύματος απορρυπαντικού μαλακώνουν τα κατάλοιπα πάνω στο εμαγιέ με τη θέρμανση και τους υδρατμούς και μπορούν να καθαριστούν ευκολότερα στη συνέχεια.

Προσοχή:

- Να χρησιμοποιείτε το σύστημα καθαρισμού φούρνου **μόνον όταν ο φούρνος έχει κρυώσει εντελώς** (θερμοκρασία δωματίου).
- Χρησιμοποιείτε νερό της βρύσης, **όχι απεσταγμένο νερό**.

Θέση σε λειτουργία:

1. Αφαιρέστε τη λαμαρίνα και το ταψί γενικής χρήσης από το φούρνο. Η σάρα μπορεί να παραμείνει μέσα στο φούρνο.
2. Γεμίστε το δοχείο του πυθμένα με περίπου 0,4 λίτρα νερό με μικρή ποσότητα απορρυπαντικού. Αν ο φούρνος είναι πολύ λερωμένος, μπορείτε να αφήσετε διάλυμα απορρυπαντικού επιπλέον να δράσει για περισσότερο χρόνο, προτού ανάψετε το φούρνο.
3. Κλείστε την πόρτα του φούρνου.
4. Γυρίστε τον διακόπτη επιλογής λειτουργίας στη θέση . Θα ανάψουν οι λυχνίες για καθαρισμό φούρνου και θερμοκρασία φούρνου. Μετά την πάροδο του χρόνου προθέρμανσης (4 λεπτά) θα σβήσει η ενδεικτική λυχνία θερμοκρασίας φούρνου. Μετά από άλλα 17 λεπτά θα έχει ολοκληρωθεί το πρόγραμμα. Ακούγεται ένα ηχητικό σήμα.

Θέση εκτός λειτουργίας:

Γυρίστε τον διακόπτη επιλογής λειτουργίας στη θέση **0**. Θα σβήσει η ενδεικτική λυχνία για τον καθαρισμό φούρνου.

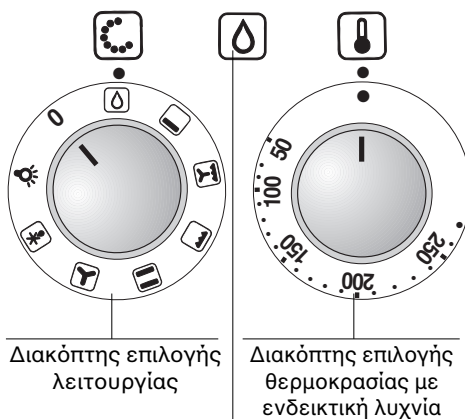
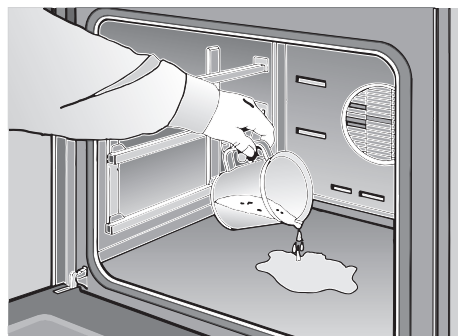

Ενδεικτική λυχνία για Σύστημα καθαρισμού EasyClean®

Μετά τη διακοπή της λειτουργίας του συστήματος καθαρισμού του φούρνου:

Υποδείξεις:

- ❑ Μην αφήνετε το υπόλοιπο νερό για πολύ, π.χ. όλη τη νύχτα, στο φούρνο.
 - 1. Ανοίξτε την πόρτα του φούρνου και αφαιρέστε το υπόλοιπο νερό με ένα μεγάλο απορροφητικό πανί.
 - 2. Καθαρίστε το φούρνο με ένα απορροφητικό πανί, βρεγμένο ελαφρά με απορρυπαντικό, μια μαλακή βούρτσα ή έναν καθαριστήρα για χύτρες από πλαστικό.
Τα σκληρά κατάλοιπα που απομένουν μπορείτε να τα αφαιρέσετε με μια γυάλινη ξύστρα (για υαλοκεραμικά σκεύη).
- Προσοχή:** Να χειρίζεστε την ξύστρα με προσοχή και να μη την κρατάτε πολύ πλάγια για να μη χαράξετε το εμαγιέ.
- 3. Σημάδια αλάτων μπορούν να καθαριστούν με ένα πανί εμποτισμένο με ξύδι.
 - 4. Σκουπίστε με καθαρό νερό και στεγνώστε με ένα στεγνό πανί (και κάτω από το λάστιχο της πόρτας του φούρνου).

Υποδείξεις:

- ❑ Όταν ο φούρνος είναι πολύ λερωμένος, μπορείτε να επαναλάβετε τη διαδικασία, όταν θα έχει κρυώσει εντελώς ο φούρνος.
- ❑ Σε περίπτωση ισχυρής ρύπανσης με λίπος, μετά το τηγάνισμα ή το ψήσιμο, πριν από τη θέση της βοήθειας καθαρισμού σε λειτουργία, συνιστούμε να αλείψετε τα λερωμένα σημεία με ουσία πλυσίματος σκευών.
- ❑ Αφήστε την πόρτα του φούρνου μετά τον καθαρισμό ανοικτή στη σταθερή θέση σε γωνία περίπου 30° για περίπου 1 ώρα, για να στεγνώσουν καλά οι επιφάνειες εμαγιέ του φούρνου.

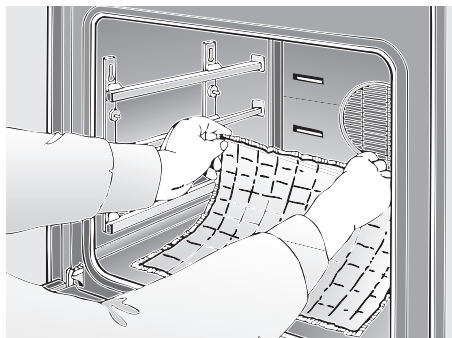

Γρήγορο στέγνωμα:

- 1. Ανοίξτε την πόρτα του φούρνου στη σταθερή θέση με γωνία περίπου 30°.
- 2. Γυρίστε τον διακόπτη επιλογής λειτουργίας στη θέση  και τον διακόπτη επιλογής θερμοκρασίας στη θέση **50° C**.
- 3. Διάρκεια: 5 λεπτά.
- 4. Κατόπιν γυρίστε πάλι τον διακόπτη επιλογής λειτουργίας και τον διακόπτη επιλογής θερμοκρασίας πάλι στο **0**.

Φούρνος:

Υπόδειξη: Για πιο άνετο καθαρισμό μετά από τη χρήση του αυτόματου συστήματος καθαρισμού, η συσκευή σας προσφέρει τις ακόλουθες δυνατότητες.

Αφαίρεση της πόρτας του φούρνου:

Αφαίρεση:

1. Ανοίξτε εντελώς την πόρτα του φούρνου.
2. Ανεβάστε ως πάνω τους ασφαλιστικούς μοχλούς αριστερά και δεξιά.
3. Σηκώστε ψηλά την πόρτα του φούρνου (σε πλάγια θέση) και βγάλτε την προς τα εμπρός.

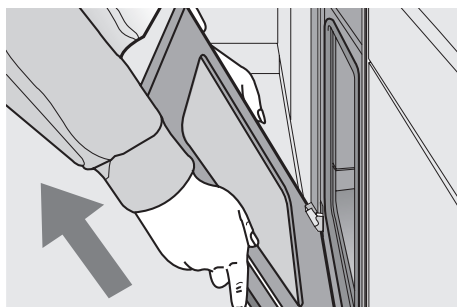
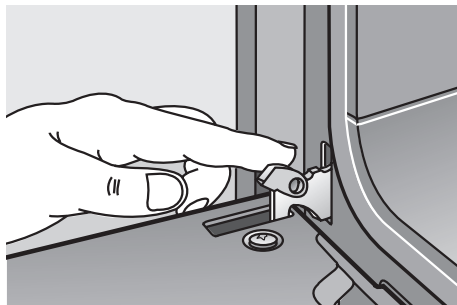

Εγκατάσταση:

1. Εγκαταστήστε τις δύο αρθρώσεις στις θέσεις τους αριστερά και δεξιά και κατεβάστε την πόρτα του φούρνου προς τα κάτω.
2. Κλείστε τους ασφαλιστικούς μοχλούς αριστερά και δεξιά.
3. Κλείστε την πόρτα του φούρνου.

Ανάψτε τον φωτισμό του φούρνου:

- Γυρίστε τον διακόπτη επιλογής λειτουργίας στη θέση .

Αφαίρεση πλεγμάτων εξάρτησης:

1. Ξεβιδώστε κάθε φορά δύο από τις οδοντωτές βίδες αριστερά και δεξιά.
2. Βγάλτε προσεκτικά τα πλέγματα εξάρτησης.

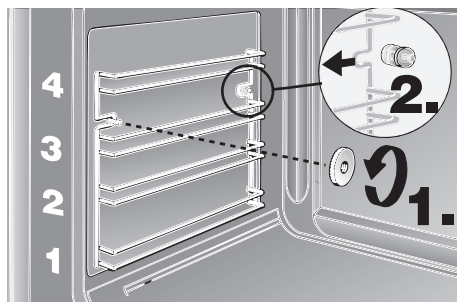

Κατέβασμα του θερμαντικού σώματος:

Προσοχή: Το θερμαντικό σώμα πρέπει να έχει κρυώσει εντελώς.

1. Για απασφάλιση περιστρέψτε την ασφάλεια στην οροφή του φούρνου. Προσοχή: Μην ανάβετε το θερμαντικό σώμα στην κατεβασμένη θέση και μη το επιβαρύνετε.
2. Μετά τον καθαρισμό της οροφής του φούρνου ανυψώστε το θερμαντικό σώμα και ασφαλίστε το πάλι.

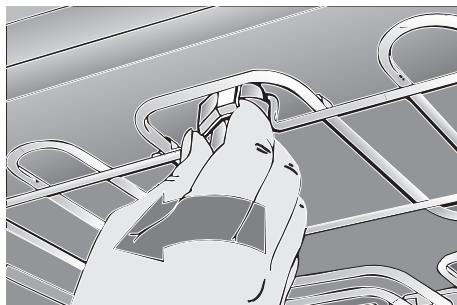

Σε περίπτωση βλαβών ή επισκευών, που δεν είστε σε θέση να τις αντιμετωπίσετε μόνοι σας, υπάρχει για σας το τμήμα εξυπηρέτησης πελατών. Τις διευθύνσεις θα τις βρείτε στον κατάλογο των γραφείων εξυπηρέτησης πελατών.

Προσοχή: Σε περίπτωση που καλέσετε το τμήμα εξυπηρέτησης πελατών, λόγω δικού σας λανθασμένου χειρισμού, θα χρεωθείτε κάποιο ποσό. Όταν καλείτε το τμήμα εξυπηρέτησης πελατών, παρακαλούμε να δίνετε τους αναγραφόμενους στη συσκευή σας αριθμούς

E

FD

Θα βρείτε αυτά τα στοιχεία στην πλακέτα της συσκευής ή στο πίσω εξώφυλλο του παρόντος εγχειριδίου. Την πλακέτα της συσκευής θα βρείτε πίσω από την πόρτα του φούρνου, αριστερά κάτω στο πλευρικό περιθώριο του φούρνου.

Αλλαγή της λάμπας του φούρνου:

Προσοχή: Αποσυνδέστε το ηλεκτρικό ρεύμα από τη συσκευή!

1. Απλώστε μια πετσέτα στον κρύο φούρνο για να αποφύγετε ζημιές.
2. Αφαιρέστε το γυάλινο κάλυμμα. Πιάστε γι' αυτό με ένα μαχαίρι ή παρόμοιο ανάμεσα στο τζάμι και το πλαίσιο συγκράτησης.
3. Αλλάξτε τη λάμπα.
 - Τύπος λάμπας πυράκτωσης E 14, 230 - 240 Volt, 25 Watt, ανθεκτική σε θερμοκρασίες μέχρι 300° C.
 - Μπορείτε να προμηθευτείτε τη λάμπα πυράκτωσης από το τμήμα εξυπηρέτησης πελατών.

Αλλαγή της μόνωσης της πόρτας του φούρνου:

1. Αφαιρέστε την κατεστραμμένη μόνωση ξεκρεμώντας την απλά από τη θέση της. Μπορείτε να προμηθευτείτε την καινούργια μόνωση από το τμήμα εξυπηρέτησης πελατών.

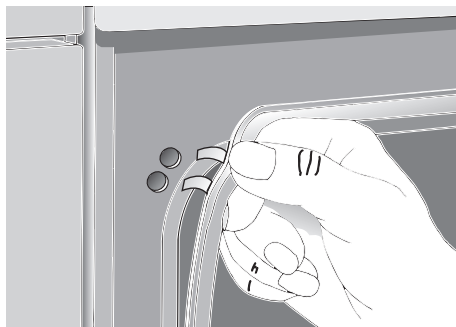
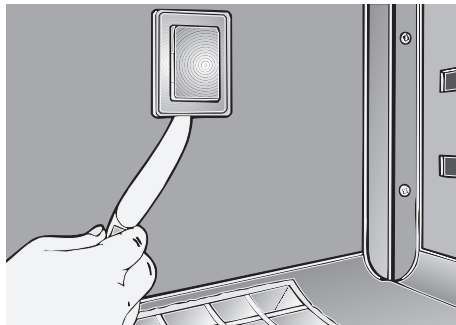

Τί συμβαίνει, όταν κάτι δε λειτουργεί;

Δεν είναι πάντοτε απαραίτητο να καλείτε το τμήμα εξυπηρέτησης πελατών. Σε ορισμένες περιπτώσεις μπορείτε να βοηθήσετε μόνοι τον εαυτό σας. Στον ακόλουθο πίνακα θα βρείτε ορισμένες χρήσιμες συμβουλές.

Γενική υπόδειξη:

Εργασίες στο ηλεκτρικό σύστημα της συσκευής επιτρέπεται να γίνουν μόνο από ειδικό τεχνικό. Προτού αρχίσουν τέτοιες εργασίες, θα πρέπει η συσκευή να μην έχει καθόλου ηλεκτρικό ρεύμα με κατέβασμα της αυτόματης ασφάλειας ή ξεβιδώνοντας ασφάλειες στον ηλεκτρικό πίνακα του σπιτιού.

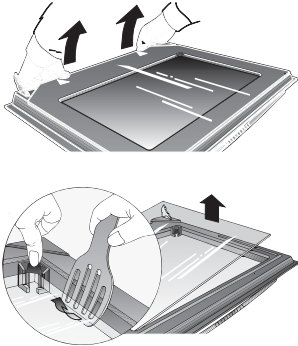
Τι συμβαίνει ...	Πιθανή αιτία	Αντιμετώπιση
... όταν η ηλεκτρική λειτουργία παρουσιάζει γενική βλάβη, π.χ. δεν ανάβουν ξαφνικά όλες οι ενδεικτικές λυχνίες;	Ελαττωματική ασφάλεια	Λέγξτε την ασφάλεια στον ηλεκτρικό πίνακα και αλλάξτε την, αν είναι ελαττωματική.
... όταν υγρά ή λεπτόρρευστη ζύμη κυλούν και δεν κατανέμονται ομοιόμορφα;	Η συσκευή δεν είναι εγκατεστημένη επίπεδα.	Ελέγξτε την εγκατάσταση.
... όταν μετά το θέσιμο σε λειτουργία της βοήθειας καθαρισμού δεν ανάβει η ενδεικτική λυχνία;	Η θερμοκρασία στην ηλεκτρική κουζίνα είναι ακόμη πολύ υψηλή, π.χ. επειδή τα μάτια ήταν για πολύ σε λειτουργία. Ενδεικτική λυχνία χαλασμένη.	Πριν από την χρήση της βοήθειας καθαρισμού αφήστε την ηλεκτρική κουζίνα να κρώσει πλήρως. Αλλαγή από εξουσιοδοτημένο ειδικό.
... όταν η πόρτα του φούρνου ή το παράθυρο θολώνουν;	Κανονικό φαινόμενο αιτία του οποίου είναι οι διαφορές θερμοκρασίας.	Να θεθεί ο φούρνος σε λειτουργία για 5 λεπτά στο 100° C.
... όταν στο φούρνο παρουσιάζεται πολύς "ιδρώτας";	Κανονικό φαινόμενο όταν ψήνονται πολύ υγρά γλυκίσματα (με φρούτα) ή μεγάλα κομμάτια κρέατος.	Κατά τη διάρκεια του ψήσιματος να ανοίγεται καπου κάπου για λίγο την πόρτα. Μετά την λειτουργία να σκουπίσετε τον "ιδρώτα".
... όταν τα εμαγιέ συρταρωτά τεμάχια εμφανίζουν ματ, ανοιχτόχρωμους λεκέδες;	Κανονικό φαινόμενο μετά από στάξιμο ζυμού κρέατος.	Μη δυνατή.
... όταν μετά από μακροχρόνια χρήση τα τζάμια το φούρνου είναι από μέσα λερωμένα;	Κανονικό λέρωμα 	Ξεκρεμάστε την πόρτα του φούρνου και τοποθετήστε την με την εμπρόσθια μεριά της προς τα κάτω πάνω σε μαλακή, καθαρή επιφάνεια. Πιάστε το τζάμι της πόρτας δίπλα στους μεντεσέδες, ξεκουμπώστε το με τράβηγμα προς τα πάνω και αφαιρέστε το. Σε πόρτες με 3 τζάμια: Ξεκουμπώστε το εσωτερικό τζάμι της πόρτας από τα γωνιακά τεμάχια και ανασηκώστε το π.χ. με πλαστική ή ξύλινη σπάτουλα. Συναρμολόγηση μετά τον καθαρισμό: Τοποθετήστε το εσωτερικό τζάμι της πόρτας και κουμπώστε το. Κουμπώστε το τζάμι της πόρτας μέσω των τεσσάρων μπουλονιών.

E 1851 N2

5750 201 261
Printed in Germany 0703 Es.