

B45E42.0



9000540272

[el] Οδηγίες χρήσεω .....2



<b>Υποδείξεις ασφαλείας.....</b>	<b>3</b>
Πριν την τοποθέτηση .....	3
Υποδείξεις για τη δική σας ασφάλεια .....	3
Αιτίες των ζημιών .....	3
<b>Συμβουλές για την ενέργεια και το περιβάλλον.....</b>	<b>3</b>
Εξοικονόμηση ενέργειας .....	3
Απόσυρση σύμφωνα με τους κανόνες προστασίας του περιβάλλοντος.....	4
<b>Η καινούργια σας συσκευή.....</b>	<b>4</b>
Πεδίο χειρισμού .....	4
Τρόποι λειτουργίας.....	4
Ύψη τοποθέτησης .....	5
Εξαρτήματα .....	5
<b>Πριν την πρώτη χρήση.....</b>	<b>5</b>
Ρύθμιση της ώρας .....	5
Καθαρισμός της συσκευής.....	6
<b>Χειρισμός της συσκευής .....</b>	<b>6</b>
Ενεργοποίηση της συσκευής.....	6
Απενεργοποίηση της συσκευής .....	7
Αλλαγή των βασικών ρυθμίσεων .....	7
Αυτόματη απενεργοποίηση για λόγους ασφαλείας .....	7
<b>Ηλεκτρονικό ρολόι .....</b>	<b>7</b>
Οθόνη ένδειξης του ρολογιού.....	7
Ρολόι συναγερμού σύντομου χρόνου .....	8
Διάρκεια λειτουργίας .....	8
Λήξη λειτουργίας .....	8
Λειτουργία προεπιλογής .....	8
Ρύθμιση της ώρας .....	9
Ταχεία θέρμανση .....	9
Έλεγχος, διόρθωση ή σβήσιμο των ρυθμίσεων .....	9
<b>Ασφάλεια παιδιών.....</b>	<b>9</b>
Κλειδωμά .....	9
Μόνιμο κλειδωμά .....	9
<b>Ψήσιμο .....</b>	<b>10</b>
Ψήσιμο σε φόρμες και σε ταψιά.....	10
Ψήσιμο σε περισσότερα επίπεδα .....	10
Πίνακας ψησίματος για βασικές ζύμες .....	10
Πίνακας ψησίματος για φαγητά και έτοιμα κατεψυγμένα φαγητά .....	12
Συμβουλές και τεχνάσματα .....	13
<b>Ψήσιμο στο φούρνο.....</b>	<b>14</b>
Ψήσιμο σε ανοιχτό σκεύος .....	14
Ψήσιμο σε κλειστό σκεύος.....	14
Πίνακας ψησίματος.....	14
Συμβουλές και τεχνάσματα .....	15
<b>Ψήσιμο στο γκριλ.....</b>	<b>15</b>
Θερμογκριλ .....	16
Ψήσιμο στο γκριλ επιφανειών .....	16
<b>Γιαούρτι.....</b>	<b>17</b>
<b>Ελαφρό μαγείρεμα .....</b>	<b>18</b>
Χρήση του ελαφρού μαγειρέματος .....	18
Πίνακας ελαφρού μαγειρέματος .....	18
Συμβουλές και τεχνάσματα .....	19
<b>Ξεπάγωμα .....</b>	<b>19</b>
Ξεπάγωμα με Θερμό αέρα CircoTherm®.....	19
Βαθμίδα ξεπαγώματος.....	19
<b>Βράσιμο συντήρησης.....</b>	<b>19</b>

<b>Καθαρισμός και φροντίδα.....</b>	<b>20</b>
Καθαρισμός εξωτερικά της συσκευής .....	20
Καθαρισμός του χώρου μαγειρέματος.....	21
Αυτοκαθαριζόμενη επιφάνεια .....	21
EasyClean® .....	21
Αφαίρεση και ανάρτηση της πόρτας της συσκευής.....	22
Καθαρισμός των τζαμιών της πόρτας .....	23
Καθαρισμός της οροφής του χώρου μαγειρέματος .....	24
Καθαρισμός των σχαρών ανάρτησης .....	24
<b>Βλάβες και επισκευές.....</b>	<b>24</b>
Αλλαγή της λάμπας του φούρνου .....	25
Αντικατάσταση της τσιμούχας της πόρτας.....	25
<b>Υπηρεσία τεχνικής εξυπηρέτησης πελατών.....</b>	<b>26</b>
Αριθμός Ε και αριθμός FD .....	26
<b>Φαγητά δοκιμών .....</b>	<b>27</b>

Περαιτέρω πληροφορίες για τα προϊόντα, τα εξαρτήματα, τα ανταλλακτικά και το σέρβις θα βρείτε στο διαδίκτυο (Internet): [www.neff-international.com](http://www.neff-international.com) και στο online-shop: [www.neff-eshop.com](http://www.neff-eshop.com)

# ⚠ Υποδείξεις ασφαλείας

Διαβάστε προσεκτικά αυτές τις οδηγίες χρήσης. Φυλάξτε καλά τις οδηγίες χρήσης και συναρμολόγησης. Σε περίπτωση που παραχωρήσετε τη συσκευή σε κάποιον άλλο, δώστε μαζί και τις οδηγίες.

## Πριν την τοποθέτηση

### Ζημιές μεταφοράς

Μετά την αφαίρεση από τη συσκευασία, ελέγξτε τη συσκευή. Σε περίπτωση ζημιάς κατά τη μεταφορά δεν επιτρέπεται να συνδέσετε τη συσκευή.

### Ηλεκτρική σύνδεση

Μόνο ένας αδειούχος εγκαταστάτης επιτρέπεται να συνδέσει τη συσκευή. Σε περίπτωση ζημιών που οφείλονται σε λάθος σύνδεση, δεν έχετε κανένα δικαίωμα εγγύησης.

## Υποδείξεις για τη δική σας ασφάλεια

Αυτή η συσκευή προορίζεται μόνο για την οικιακή χρήση. Χρησιμοποιείτε τη συσκευή αποκλειστικά για το μαγείρεμα φαγητών.

Η συσκευή δεν επιτρέπεται να τεθεί ποτέ σε λειτουργία από ενήλικες και παιδιά χωρίς επίτηρηση,

- όταν δε βρίσκονται σε καλή φυσική ή πνευματική κατάσταση ή
- όταν τους λύπει η γνώση και η εμπειρία.

Μην αφήνετε ποτέ να παίζουν τα παιδιά με τη συσκευή.

## Ζεστός χώρος μαγειρέματος

### Κίνδυνος εγκαύματος!

- Μην ακουμπήσετε ποτέ τις ζεστές εσωτερικές επιφάνειες του χώρου μαγειρέματος και τα θερμαντικά στοιχεία. Ανοίξτε προσεκτικά την πόρτα της συσκευής. Μπορεί να εξέλθει καυτός ατμός. Κρατάτε τα μικρά παιδιά μακριά.
- Μην παρασκευάζετε φαγητά με μεγάλες ποσότητες δυνατών οινοπνευματώδη ποτών. Οι ατμοί του οινοπνεύματος μπορούν να αναφλεχτούν μέσα στο χώρο μαγειρέματος. Χρησιμοποιείτε μόνο μικρές ποσότητες από δυνατά οινοπνευματώδη ποτά και ανοίγετε προσεκτικά την πόρτα της συσκευής.

### Κίνδυνος πυρκαγιάς!

- Μην τοποθετείτε ποτέ εύφλεκτα αντικείμενα μέσα στο χώρο μαγειρέματος. Μην ανοίγετε ποτέ την πόρτα της συσκευής, όταν δημιουργείται καπνός μέσα στη συσκευή. Απενεργοποιήστε τη συσκευή. Αφαιρέστε το φιν από την πρίζα ή κατεβάστε/ξεβιδώστε την ασφάλεια στο κιβώτιο των ασφαλειών.
- Κατά την προθέρμανση μην τοποθετείτε ποτέ το λαδόχαρτο χαλαρό πάνω στα εξαρτήματα. Κατά το άνοιγμα της πόρτας της συσκευής δημιουργείται ένα ρεύμα αέρος. Το λαδόχαρτο μπορεί να έρθει σε επαφή με τα θερμαντικά στοιχεία και να πιάσει φωτιά. Τοποθετείτε πάντοτε πάνω στο λαδόχαρτο ένα μαγειρικό σκεύος ή μια φόρμα ψησίματος. Καλύπτετε με λαδόχαρτο μόνο την απαραίτητη επιφάνεια. Το λαδόχαρτο δεν επιτρέπεται να προεξέχει από τα εξαρτήματα.

### Κίνδυνος βραχυκυκλώματος!

Μη μαγκώνετε ποτέ τα καλώδια σύνδεσης των ηλεκτρικών συσκευών στη ζεστή πόρτα της συσκευής. Η μόνωση των καλωδίων μπορεί να λιώσει.

### Κίνδυνος ζεματίσματος!

Μην χύνετε ποτέ νερό μέσα στο ζεστό χώρο μαγειρέματος. Διαφορετικά δημιουργούνται καυτοί υδρατμοί.

### Καυτά εξαρτήματα και μαγειρικά σκεύη

#### Κίνδυνος εγκαύματος!

Μην απομακρύνετε ποτέ χωρίς πιάστρες τα καυτά εξαρτήματα ή τα μαγειρικά σκεύη από το χώρο μαγειρέματος.

### Ακατάλληλες επισκευές

#### Κίνδυνος ηλεκτροπληξίας!

Οι ακατάλληλες επισκευές είναι επικίνδυνες. Οι επισκευές επιτρέπεται να γίνονται μόνο από έναν τεχνικό του τμήματος εξυπηρέτησης πελατών, εκπαιδευμένο από εμάς. Εάν η συσκευή έχει βλάβη, αφαιρέστε το φιν από την πρίζα ή κατεβάστε/ξεβιδώστε την ασφάλεια στο κιβώτιο των ασφαλειών. Καλέστε την υπηρεσία τεχνικής εξυπηρέτησης πελατών.

## Αιτίες των ζημιών

### Προσοχή!

- Εξαρτήματα, αλουμινόχαρτο, λαδόχαρτο ή μαγειρικό σκεύος στον πάτο του χώρου μαγειρέματος: Μην τοποθετείτε κανένα εξάρτημα πάνω στον πάτο του χώρου μαγειρέματος. Μην καλύπτετε τον πάτο του χώρου μαγειρέματος με αλουμινόχαρτο ή λαδόχαρτο. Μην τοποθετείτε κανένα μαγειρικό σκεύος πάνω στον πάτο του χώρου μαγειρέματος, όταν είναι ρυθμισμένη μια θερμοκρασία πάνω από 50 °C. Διαφορετικά δημιουργείται μια συσσώρευση θερμότητας. Οι χρόνοι ψησίματος δεν ισχύουν πλέον και το εμαγιέ καταστρέφεται.
- Νερό στο ζεστό χώρο μαγειρέματος: Μην χύνετε ποτέ νερό μέσα στο ζεστό χώρο μαγειρέματος. Διαφορετικά δημιουργούνται υδρατμοί. Λόγω της αλλαγής της θερμοκρασίας μπορούν να προκύψουν ζημιές στο εμαγιέ.
- Υγρά τρόφιμα: Μην αποθηκεύετε υγρά τρόφιμα για μεγάλη χρονική διάρκεια στον κλειστό χώρο μαγειρέματος. Το εμαγιέ καταστρέφεται.
- Χυμός φρούτων: Σε περίπτωση που φτιάχνετε πολύ ζουμερά γλυκά φρούτων μη γεμίζετε πάρα πολύ το ταψί. Ο χυμός των φρούτων που στάζει από το ταψί, αφήνει λεκέδες που δεν μπορείτε πλέον να τους απομακρύνετε. Εάν είναι δυνατό, χρησιμοποιείτε το βαθύτερο ταψί γενικής χρήσης.
- Κρύωμα με ανοιχτή πόρτα συσκευής: Αφήνετε το χώρο μαγειρέματος να κρυώνει μόνο, όταν είναι κλειστός. Ακόμα και όταν η πόρτα της συσκευής είναι ανοιχτή, έστω και λίγο, μπορούν να χαλάσουν με το πέρασμα του χρόνου οι γειτονικές προσόψεις των ντουλαπιών.
- Πολύ λερωμένη τσιμούχα στεγανοποίησης του φούρνου: Εάν η τσιμούχα στεγανοποίησης του φούρνου είναι πολύ λερωμένη, δεν κλείνει πλέον σωστά η πόρτα του φούρνου κατά τη λειτουργία. Οι γειτονικές προσόψεις των ντουλαπιών μπορούν να χαλάσουν. Διατηρείτε την τσιμούχα στεγανοποίησης του φούρνου πάντοτε καθαρή.
- Η πόρτα του φούρνου ως κάθισμα ή ως επιφάνεια εναπόθεσης: Μην ανεβαίνετε ή μην κάθεστε πάνω στην ανοιχτή πόρτα του φούρνου. Μην τοποθετείτε κανένα μαγειρικό σκεύος ή εξάρτημα πάνω στην πόρτα του φούρνου.
- Μεταφορά της συσκευής: Μην μεταφέρετε ή μην κρατάτε τη συσκευή από τη λαβή της πόρτας. Η λαβή της πόρτας δεν αντέχει το βάρος της συσκευής και μπορεί να σπάσει.

# Συμβουλές για την ενέργεια και το περιβάλλον

Εδώ θα βρείτε συμβουλές, πως μπορείτε να εξοικονομήσετε ενέργεια κατά το ψήσιμο στο φούρνο και πως πρέπει να αποσύρετε σωστά τη συσκευή σας.

## Εξοικονόμηση ενέργειας

Προθερμάνετε το φούρνο μόνο, όταν αναφέρεται στη συνταγή ή στους πίνακες των οδηγιών χρήσης.

Χρησιμοποιείτε σκούρες, βαμμένες μαύρες ή εμαγιέ φόρμες ψησίματος. Αυτές απορροφούν τη θερμότητα ιδιαίτερα καλά.

Ανοίγετε όσο γίνεται λιγότερο την πόρτα της συσκευής κατά τη διάρκεια του μαγειρέματος, ή του ψησίματος.

Περισσότερα γλυκά τα ψήνετε καλύτερα το ένα μετά το άλλο. Ο χώρος μαγειρέματος είναι ακόμα ζεστός. Έτσι μπορεί να μειωθεί ο χρόνος ψησίματος για το δεύτερο γλυκό.

Σε μεγάλους χρόνους μαγειρέματος μπορείτε να απενεργοποιήσετε το φούρνο 10 λεπτά πριν τη λήξη του χρόνου ψησίματος και να εκμεταλλευτείτε έτσι την υπόλοιπη θερμότητα για την ολοκλήρωση του ψησίματος.

## Απόσυρση σύμφωνα με τους κανόνες προστασίας του περιβάλλοντος

Αποσύρτε τη συσκευασία σύμφωνα με τους κανόνες προστασίας του περιβάλλοντος.



Αυτή η συσκευή έχει σημειωθεί σύμφωνα με την Ευρωπαϊκή οδηγία 2002/96/EK περί ηλεκτρικών και ηλεκτρονικών παλιών συσκευών (waste electrical and electronic equipment-WEEE). Η οδηγία καθορίζει τα πλαίσια για την απόσυρση και αξιοποίηση των παλιών συσκευών με ισχύ σε όλη την ΕΕ.

## Η καινούργια σας συσκευή

Σε αυτό το κεφάλαιο θα βρείτε πληροφορίες για

- το πεδίο χειρισμού
- τους τρόπους λειτουργίας
- τα ύψη τοποθέτησης
- τα εξαρτήματα

### Πεδίο χειρισμού



Στοιχείο χειρισμού	Χρήση
	Πλήκτρο λειτουργίας του ρολογιού Επιλογή της επιθυμητής λειτουργίας του ρολογιού ή της ταχείας θέρμανσης (βλέπε στο κεφάλαιο: Ηλεκτρονικό ρολόι)
	Περιστροφικός διακόπτης Εκτέλεση των ρυθμίσεων στα πλαίσια μιας λειτουργίας του ρολογιού ή πρόσθετη ενεργοποίηση της ταχείας θέρμανσης (βλέπε στο κεφάλαιο: Ηλεκτρονικό ρολόι)
	Επιλογέας τρόπου λειτουργίας Επιλογή του επιθυμητού τρόπου λειτουργίας (βλέπε στο κεφάλαιο: Ενεργοποίηση της συσκευής)
	Πλήκτρο πληροφοριών Ενεργοποιημένη συσκευή: Ένδειξη της τρέχουσας θερμοκρασίας του φούρνου κατά τη διάρκεια της θέρμανσης (βλέπε στο κεφάλαιο: Ενεργοποίηση της συσκευής) Απενεργοποιημένη συσκευή: Ανάκληση του μενού των βασικών ρυθμίσεων (βλέπε στο κεφάλαιο: Αλλαγή των βασικών ρυθμίσεων)
	Διακόπτης επιλογής θερμοκρασίας Ενεργοποιημένη συσκευή: Ρύθμιση της θερμοκρασίας (βλέπε στο κεφάλαιο: Ενεργοποίηση της συσκευής) Απενεργοποιημένη συσκευή: Αλλαγή των ρυθμίσεων στο μενού Βασικές ρυθμίσεις (βλέπε στο κεφάλαιο: Αλλαγή των βασικών ρυθμίσεων)

### Βυθιζόμενα κουμπιά χειρισμού

Ο περιστροφικός διακόπτης, ο διακόπτης επιλογής θερμοκρασίας και ο επιλογέας τρόπου λειτουργίας είναι βυθιζόμενοι. Για ασφάλιση και απασφάλιση πατήστε το εκάστοτε κουμπι χειρισμού.

### Τρόποι λειτουργίας

Εδώ θα βρείτε μια επισκόπηση για τους τρόπους λειτουργίας της συσκευής σας.

Τρόπος λειτουργίας	Εφαρμογή
Θερμός αέρας CircoTherm®	για ψήσιμο στο φούρνο σε ένα ή περισσότερα επίπεδα
Πάνω/Κάτω θέρμανση	για ψήσιμο στο φούρνο σε ένα επίπεδο. Ιδιαίτερα κατάλληλη για γλυκά με υγρή επίστρωση (π.χ. γλυκό μυζήθρας)
Βαθμίδα πίτσας	για κατεψυγμένα έτοιμα προϊόντα και για φαγητά, που χρειάζονται πολύ θερμότητα από την κάτω μεριά (βλέπε στο κεφάλαιο: Ψήσιμο)
Θερμογκριλ	για πουλερικά και μεγαλύτερα κομμάτια κρέατος
Μεγάλο γκριλ	για μεγάλες ποσότητες από λεπτά, μικρά κομμάτια ψητού για γκριλ (π.χ. μπριζόλες, λουκάνικα)
Μικρό γκριλ	για μικρές ποσότητες από λεπτά, μικρά κομμάτια ψητού για γκριλ (π.χ. μπριζόλες, τοστ)
Κάτω θέρμανση	για φαγητά και αρτοσκευάσματα, τα οποία πρέπει στην κάτω μεριά να ροδοκοκκινίσουν περισσότερο ή να αποκτήσουν μια κρούστα. Ενεργοποιήστε πρόσθετα την Κάτω θέρμανση στο τέλος του χρόνου ψησίματος μόνο για λίγο
Ελαφρό μαγείρεμα	για τρυφερά κομμάτια κρέατος, τα οποία πρέπει να ψηθούν μέτρια/ροζέ ή δεν πρέπει να παραψηθούν
Βαθμίδα ξεπαγώματος	για ξεπάγωμα χωρίς απώλειες κομματιών κρέατος, ψωμιού και ευαίσθητων παρασκευασμάτων (π.χ. τούρτα σαντιγί)
EasyClean®	διευκολύνει τον καθαρισμό του χώρου μαγειρέματος
Φωτισμός χώρου μαγειρέματος	βοηθά κατά τη φροντίδα και τον καθαρισμό του χώρου μαγειρέματος

## Ύψη τοποθέτησης

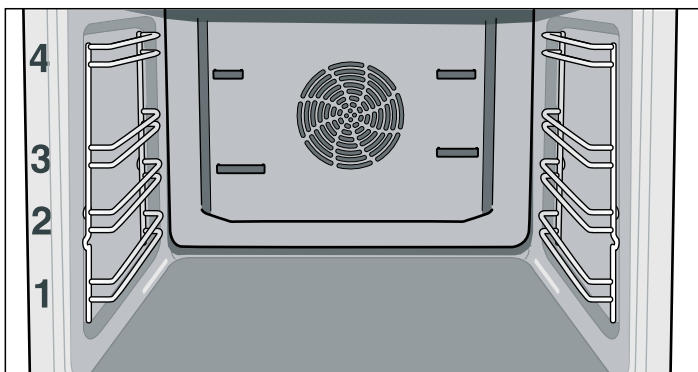

Ο χώρος μαγειρέματος έχει τέσσερα ύψη τοποθέτησης. Τα ύψη τοποθέτησης αριθμούνται από κάτω προς τα επάνω.

**Υπόδειξη:** Στο ψήσιμο στο φούρνο με Θερμό αέρα CircoTherm® μη χρησιμοποιείτε το ύψος τοποθέτησης 2. Η ανακυκλοφορία του αέρα επηρεάζεται αρνητικά και το αποτέλεσμα του ψησίματος χειροτερεύει.

## Εξαρτήματα

Μαζί με τη συσκευή σας υπάρχουν συνημμένα τα ακόλουθα εξαρτήματα:



**Ταψί, εμαγιέ**  
για το ψήσιμο γλυκών του ταψιού και μικρών παρασκευασμάτων



**Ταψί γενικής χρήσης, εμαγιέ**  
για το ψήσιμο ζυμερών γλυκών, για το ψήσιμο φαγητών, για το ψήσιμο στο γκριλ και για τη συλλογή του υγρού που στάζει



**Σχάρα, λυγισμένη**  
για το ψήσιμο σε φόρμες, για το ψήσιμο σε σκεύος ψησίματος και το ψήσιμο στο γκριλ

Περαιτέρω εξαρτήματα μπορείτε να προμηθευτείτε στα ειδικά καταστήματα:

Εξαρτήματα	Αριθ. παραγγελίας
Φούρνος ατμού συστήματος Mega	N8642X0
Φούρνος ατμού συστήματος	N8642X0EU
Ταψί γενικής χρήσης, εμαγιέ	Z1232X0
Ταψί γενικής χρήσης, με αντικολλητική επίστρωση	Z1233X0
Ταψί γενικής χρήσης με πρόσθετη σχάρα	Z1242X0
Γυάλινο ταψί	Z1262X0
Φόρμα σουφλέ, εμαγιέ	Z1272X0
Ταψί, αλουμίνιο	Z1332X0
Ταψί, εμαγιέ	Z1342X0
Ταψί, με αντικολλητική επίστρωση	Z1343X0
Φόρμα πίτσας	Z1352X0
Σχάρα, λυγισμένη, με τρύπα για λήψη υγρού	Z1432X0
Σχάρα, ρηχή	Z1442X0
Ταψί ψησίματος, εμαγιέ, δύο τεμαχίων	Z1512X0
Σετ μετεξοπλισμού CLOU 3-πλό	Z1742X1
Σετ μετεξοπλισμού CLOU 4-πλό	Z1752X1
Πλάκα ψησίματος ψωμιού	Z1912X0
Ψηλή φόρμα γενικής χρήσης, εμαγιέ	Z9930X0

**Υπόδειξη:** Το ταψί και το ταψί γενικής χρήσης μπορούν να παραμορφωθούν κατά τη διάρκεια της λειτουργίας του φούρνου. Αυτό οφείλεται στις μεγάλες διαφορές θερμοκρασίας πάνω στο εξάρτημα μαγειρέματος. Παραμορφώσεις μπορούν να δημιουργηθούν, όταν καλυφθεί μόνο ένα μέρος του ταψιού ή τοποθετηθεί στο ταψί κάτι κατεψυγμένο, όπως πίτσα.

## Πριν την πρώτη χρήση

Σε αυτό το κεφάλαιο μπορείτε να διαβάσετε,

- πως να ρυθμίσετε την ώρα της συσκευής σας μετά από μια ηλεκτρική σύνδεση
- πως να καθαρίσετε τη συσκευή σας πριν την πρώτη χρήση

## Ρύθμιση της ώρας

**Υπόδειξη:** Όταν πατήσετε το πλήκτρο λειτουργίας του ρολογιού , έχετε 3 δευτερόλεπτα χρόνο, για να ρυθμίσετε την

ώρα με τον περιστροφικό διακόπτη. Εάν ο χρόνος ήταν πολύ μικρός, μπορείτε να αλλάξετε την ώρα εκ των υστέρων.

Στην οθόνη ένδειξης του ρολογιού αναβοσβήνει 0:00.

1. Πατήστε σύντομα το πλήκτρο λειτουργίας του ρολογιού <img alt="clock icon" data-bbox="415 84 435 109"/>, για να περάσετε στον τρόπο λειτουργίας της ρύθμισης.

Τα σύμβολα <img alt="left arrow icon" data-bbox="137 415 157 435"/> και <img alt="right arrow icon" data-bbox="137 745 157 765"/> ανάβουν. Στην οθόνη ένδειξης του ρολογιού εμφανίζεται 12:00.

2. Ρυθμίστε με τον περιστροφικό διακόπτη την τρέχουσα ώρα.

Η ρύθμιση εισάγεται μετά από 3 δευτερόλεπτα αυτόματα στη μνήμη της συσκευής.

#### Αλλαγή της ώρας

Για να αλλάξετε την ώρα εκ των υστέρων, πατήστε το πλήκτρο λειτουργίας του ρολογιού <img alt="clock icon" data-bbox="195 415 215 435"/> τόσες φορές, μέχρι να ανάψουν ξανά τα σύμβολα <img alt="left arrow icon" data-bbox="244 415 264 435"/> και <img alt="right arrow icon" data-bbox="244 745 264 765"/>. Αλλάξτε με τον περιστροφικό διακόπτη την ώρα.

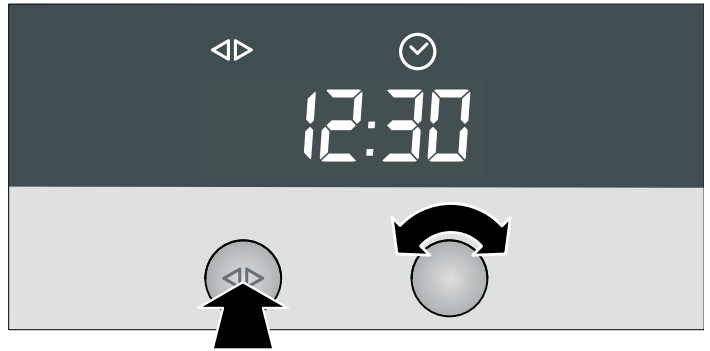

## Καθαρισμός της συσκευής

Καθαρίστε τη συσκευή σας πριν την πρώτη λειτουργία.

1. Απομακρύνετε τα εξαρτήματα από το χώρο μαγειρέματος.
2. Απομακρύνετε εντελώς τα υπολείμματα της συσκευασίας (π.χ. κομμάτια στυροπόρ) από το χώρο μαγειρέματος.
3. Καθαρίστε τα εξαρτήματα και το χώρο μαγειρέματος με ζεστό διάλυμα απορρυπαντικού πιάτων (βλέπε στο κεφάλαιο: Καθαρισμός και φροντίδα).
4. Θερμάνετε με Πάνω/Κάτω θέρμανση <img alt="top/bottom heat icon" data-bbox="325 760 345 780"/> με 240 °C για 30 λεπτά.
5. Σκουπίστε τον κρύο χώρο μαγειρέματος με ζεστό διάλυμα απορρυπαντικού πιάτων.
6. Καθαρίστε τη συσκευή εξωτερικά μ' ένα μαλακό, υγρό πανί και διάλυμα απορρυπαντικού πιάτων.

## Χειρισμός της συσκευής

Σε αυτό το κεφάλαιο μπορείτε να διαβάσετε,

- τον τρόπο που ενεργοποιείτε και απενεργοποιείτε τη συσκευή σας
- τον τρόπο που επιλέγετε έναν τρόπο λειτουργίας και μια θερμοκρασία
- τον τρόπο που μπορείτε να αλλάξετε τις βασικές ρυθμίσεις
- πότε απενεργοποιείται αυτόματα η συσκευή σας

### Ενεργοποίηση της συσκευής

1. Γυρίστε τον επιλογέα τρόπου λειτουργίας, μέχρι να ρυθμιστεί ο επιθυμητός τρόπος λειτουργίας.  
Στην οθόνη ένδειξης της θερμοκρασίας εμφανίζεται μια προτεινόμενη θερμοκρασία.
2. Γυρίστε το διακόπτη επιλογής της θερμοκρασίας, για να αλλάξετε την πρόταση θερμοκρασίας.

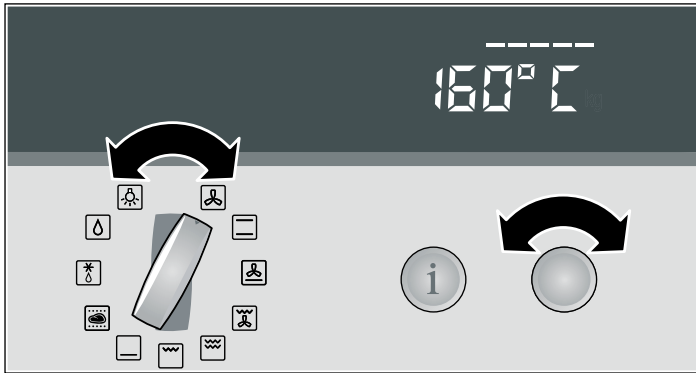

#### Υποδείξεις

- Οι τρόποι λειτουργίας EasyClean® <img alt="EasyClean icon" data-bbox="874 455 894 475"/> και Ελαφρό μαγείρεμα <img alt="Light Cook icon" data-bbox="874 455 894 475"/> μπορούν να ξεκινήσουν μόνο, όταν στην οθόνη ένδειξης της θερμοκρασίας δεν εμφανίζεται ούτε **H** ούτε **h**.
- Όταν δεν εμφανίζεται καμία πρόταση θερμοκρασίας, τότε η θερμοκρασία του επιλεγμένου τρόπου λειτουργίας είναι σταθερά ρυθμισμένη. Δεν μπορείτε να αλλάξετε αυτή τη θερμοκρασία.

Τρόπος λειτουργίας	Προτεινόμενη θερμοκρασία σε °C	Περιοχή θερμοκρασίας σε °C
<img alt="Air Fry icon" data-bbox="515 515 535 535"/> Θερμός αέρας CircoTherm®	160	40 - 200
<img alt="Top/Bottom Heat icon" data-bbox="540 515 560 535"/> Πάνω/Κάτω θέρμανση	170	50 - 275
<img alt="Baking icon" data-bbox="565 515 585 535"/> Βαθμίδα πίτσας	220	50 - 275
<img alt="Grill icon" data-bbox="590 515 610 535"/> Θερμογκριλ	170	50 - 250
<img alt="Large Grill icon" data-bbox="615 515 635 535"/> Μεγάλο γκριλ	220	50 - 275
<img alt="Large Grill icon" data-bbox="615 515 635 535"/> Μεγάλο γκριλ (εντατικά)*	Σταθερή ρύθμιση	
<img alt="Small Grill icon" data-bbox="640 515 660 535"/> Μικρό γκριλ	180	50 - 275
<img alt="Small Grill icon" data-bbox="640 515 660 535"/> Μικρό γκριλ (εντατικά)*	Σταθερή ρύθμιση	
<img alt="Bottom Heat icon" data-bbox="685 515 705 535"/> Κάτω θέρμανση	200	50 - 225
<img alt="Light Cook icon" data-bbox="710 515 730 535"/> Ελαφρό μαγείρεμα	Σταθερή ρύθμιση	
<img alt="Light Cook icon" data-bbox="735 515 755 535"/> Βαθμίδα ξεπαγώματος	Σταθερή ρύθμιση	
<img alt="EasyClean icon" data-bbox="760 515 780 535"/> EasyClean®	Σταθερή ρύθμιση	
<img alt="Light Cook icon" data-bbox="785 515 805 535"/> Φωτισμός χώρου μαγειρέματος	Σταθερή ρύθμιση	

\* Στρέψτε το διακόπτη επιλογής θερμοκρασίας πάνω από 275 °C. Στην οθόνη ένδειξης της θερμοκρασίας εμφανίζεται η ένδειξη **ih**.

#### Τρέχουσα θερμοκρασία

Πατήστε το πλήκτρο πληροφοριών **i**. Η τρέχουσα θερμοκρασία εμφανίζεται για 3 δευτερόλεπτα.

**Υπόδειξη:** Η τρέχουσα θερμοκρασία μπορεί να εμφανιστεί μόνο στους τρόπους λειτουργίας με προτεινόμενη θερμοκρασία.

## Έλεγχος θέρμανσης

Ο έλεγχος της θέρμανσης δείχνει την άνοδο της θερμοκρασίας στο χώρο μαγειρέματος.

- Η θερμοκρασία επιτεύχθηκε (Εικ. Α)
- Η συσκευή συνεχίζει να θερμαίνει (Εικ. Β)

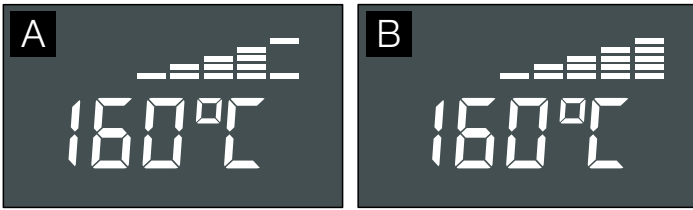

## Απενεργοποίηση της συσκευής

Γυρίστε τον επιλογέα τρόπου λειτουργίας ξανά στη θέση 0. Η συσκευή είναι απενεργοποιημένη.

Η συσκευή έχει έναν ανεμιστήρα ψύξης. Μετά την απενεργοποίηση μπορεί ο ανεμιστήρας ψύξης να συνεχίσει τη λειτουργία.

Στην οθόνη ένδειξης της θερμοκρασίας βλέπετε, εάν η υπόλοιπη θερμότητα στο χώρο μαγειρέματος είναι υψηλή ή χαμηλή.

Οθόνη ένδειξης της θερμοκρασίας	Σημασία
H	Υπόλοιπη θερμότητα υψηλή (πάνω από 120 °C)
h	Υπόλοιπη θερμότητα χαμηλή (μεταξύ 60 °C και 120 °C)

## Αλλαγή των βασικών ρυθμίσεων

Η συσκευή σας έχει διάφορες βασικές ρυθμίσεις, οι οποίες είναι προρρυθμισμένες από το εργοστάσιο. Αυτές τις βασικές ρυθμίσεις μπορείτε όμως, σε περίπτωση που χρειάζεται, να τις αλλάξετε.

Η συσκευή πρέπει να είναι απενεργοποιημένη και δεν επιτρέπεται να είναι κλειδωμένη.

1. Πατήστε το πλήκτρο πληροφοριών **i** για 3 δευτερόλεπτα, για να περάσετε στο μενού των βασικών ρυθμίσεων.  
Στην οθόνη ένδειξης της θερμοκρασίας εμφανίζεται η ένδειξη **c 10**.

2. Πατήστε σύντομα το πλήκτρο πληροφοριών **i** τόσες φορές, μέχρι να εμφανιστεί το σύμβολο ρύθμισης της τρέχουσας βασικής ρύθμισης ενός υπομενού στην οθόνη ένδειξης της θερμοκρασίας (π.χ. **c 32**).
3. Ρυθμίστε με το διακόπτη επιλογής θερμοκρασίας την επιθυμητή βασική ρύθμιση μέσα σ' ένα υπομενού (π.χ. **c 33**).
4. Πατήστε το πλήκτρο πληροφοριών **i** για 3 δευτερόλεπτα.  
Η βασική ρύθμιση αποθηκεύεται.

Μπορείτε να αλλάξετε τις ακόλουθες βασικές ρυθμίσεις:

### Μενού βασικών ρυθμίσεων

Υπομενού	Βασική ρύθμιση	Σύμβολο ρύθμισης
Ασφάλεια παιδιών	Συσκευή ξεκλειδωμένη	<b>c 10</b>
	Συσκευή κλειδωμένη	<b>c 11</b>
	Συσκευή μόνιμα κλειδωμένη	<b>c 21</b>
Ηχητικό σήμα	Ηχητικό σήμα Off	<b>c 30</b>
	Ηχητικό σήμα 30 δευτερόλεπτα	<b>c 31</b>
	Ηχητικό σήμα 2 λεπτά	<b>c 32</b>
	Ηχητικό σήμα 10 λεπτά	<b>c 33</b>

## Αυτόματη απενεργοποίηση για λόγους ασφαλείας

Η αυτόματη απενεργοποίηση για λόγους ασφαλείας ενεργοποιείται, όταν για μεγαλύτερο χρονικό διάστημα δεν πραγματοποιήσετε καμία ρύθμιση στην ενεργοποιημένη συσκευή σας.

Η χρονική διάρκεια, μετά την οποία απενεργοποιείται η συσκευή σας, εξαρτάται από τις ρυθμίσεις σας.

Στην οθόνη ένδειξης της θερμοκρασίας αναβοσβήνει **000**. Η λειτουργία της συσκευής διακόπτεται.

Για την απενεργοποίηση γυρίστε τον επιλογέα τρόπου λειτουργίας ξανά στη θέση 0.

## Ηλεκτρονικό ρολόι

Σε αυτό το κεφάλαιο μπορείτε να διαβάσετε,

- τον τρόπο που ρυθμίζετε το ρολόι συναγερμού σύντομου χρόνου
- τον τρόπο που απενεργοποιείτε αυτόματα τη συσκευή σας (διάρκεια λειτουργίας και λήξη λειτουργίας)
- τον τρόπο που ενεργοποιείτε και απενεργοποιείτε αυτόματα τη συσκευή σας (λειτουργία προεπιλογής)
- τον τρόπο που ρυθμίζετε την ώρα
- τον τρόπο που ενεργοποιείτε πρόσθετα την ταχεία θέρμανση

### Οθόνη ένδειξης του ρολογιού

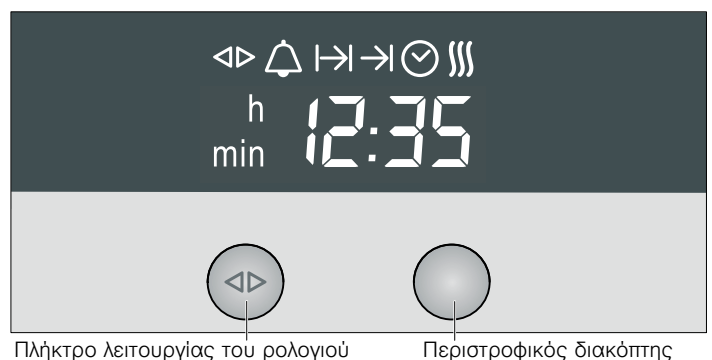

Λειτουργία ρολογιού	Χρήση
Ρολόι συναγερμού σύντομου χρόνου	Μπορείτε να χρησιμοποιήσετε το ρολόι συναγερμού σύντομου χρόνου, όπως ένα ρολόι αυγών ή ένα ρολόι συναγερμού κουζίνας. Η συσκευή δεν ενεργοποιείται ή απενεργοποιείται αυτόματα
Διάρκεια λειτουργίας	Η συσκευή απενεργοποιείται αυτόματα μετά από μια ρυθμισμένη διάρκεια λειτουργίας (π.χ. <b>1:30</b> ώρες)
Λήξη λειτουργίας Λειτουργία προεπιλογής	Η συσκευή απενεργοποιείται αυτόματα σε μια ρυθμισμένη χρονική στιγμή (π.χ. <b>12:30</b> η ώρα) Η συσκευή ενεργοποιείται και απενεργοποιείται αυτόματα. Η διάρκεια λειτουργίας και η λήξη λειτουργίας συνδυάζονται

Λειτουργία ρολογιού	Χρήση
☺ Ωρα	Ρύθμιση της ώρας
☺ Ταχεία θέρμανση	Μείωση του χρόνου θέρμανσης

### Υποδείξεις

- Όταν ρυθμίζετε μια λειτουργία του ρολογιού, αυξάνεται το χρονικό διάστημα ρύθμισης, εάν ρυθμίζετε υψηλότερες τιμές (π.χ. η διάρκεια λειτουργίας μέχρι **1:00h** ρυθμίζεται με ακρίβεια ενός λεπτού, πάνω από **1:00h** ρυθμίζεται με ακρίβεια 5 λεπτών).
- Στις λειτουργίες ρολογιού Ρολόι συναγερμού σύντομου χρόνου **Δ**, Διάρκεια λειτουργίας **l→l**, Λήξη λειτουργίας **→l** και Λειτουργία προεπιλογής ηχεί μετά το πέρας των ρυθμίσεων ένα σήμα και αναβοσβήνει το σύμβολο **Δ** ή **→l**. Για τον πρόωρο τερματισμό του ηχητικού σήματος πατήστε το πλήκτρο λειτουργίας του ρολογιού **◀▶**.
- Πατάτε κάθε φορά μόνο σύντομα το πλήκτρο λειτουργίας του ρολογιού **◀▶**, για να επιλέξετε μια λειτουργία του ρολογιού. Μετά έχετε 3 δευτερόλεπτα χρόνο, για να ρυθμίσετε την επιλεγμένη λειτουργία του ρολογιού. Μετά εγκαταλείπεται αυτόματα ο τρόπος λειτουργίας της ρύθμισης.

### Απενεργοποίηση και ενεργοποίηση της οθόνης ένδειξης του ρολογιού

1. Πατήστε το πλήκτρο λειτουργίας του ρολογιού για **◀▶** 6 δευτερόλεπτα.  
Η οθόνη ένδειξης του ρολογιού απενεργοποιείται. Όταν μια λειτουργία ρολογιού είναι ενεργοποιημένη, παραμένει το αντίστοιχο σύμβολο αναμμένο.
2. Πατήστε σύντομα το πλήκτρο λειτουργίας του ρολογιού **◀▶**.  
Η οθόνη ένδειξης του ρολογιού ενεργοποιείται.

### Ρολόι συναγερμού σύντομου χρόνου

1. Πατήστε το πλήκτρο λειτουργίας του ρολογιού **◀▶** τόσες φορές, μέχρι να ανάψουν τα σύμβολα **◀▶** και **Δ**.
2. Με τον περιστροφικό διακόπτη ρυθμίστε τη χρονική διάρκεια (π.χ. **5:00** λεπτά).  
Η ρύθμιση εισάγεται αυτόματα στη μνήμη της συσκευής. Μετά εμφανίζεται ξανά η ώρα και το ρολόι συναγερμού σύντομου χρόνου τρέχει.



### Διάρκεια λειτουργίας

Αυτόματη απενεργοποίηση μετά από μια ρυθμισμένη διάρκεια.

1. Ρυθμίστε τον τρόπο λειτουργίας και τη θερμοκρασία.  
Η συσκευή θερμαίνεται.
2. Πατήστε το πλήκτρο λειτουργίας του ρολογιού **◀▶** τόσες φορές, μέχρι να ανάψουν τα σύμβολα **◀▶** και **l→l**.
3. Με τον περιστροφικό διακόπτη ρυθμίστε τη διάρκεια λειτουργίας (π.χ. **1:30** ώρες).  
Η ρύθμιση εισάγεται αυτόματα στη μνήμη της συσκευής. Μετά εμφανίζεται ξανά η ώρα και η ρυθμισμένη διάρκεια λειτουργίας τρέχει.



Μετά το πέρας της διάρκειας λειτουργίας απενεργοποιείται αυτόματα η συσκευή.

1. Γυρίστε τον επιλογέα τρόπου λειτουργίας και το διακόπτη επιλογής θερμοκρασίας ξανά στη θέση **O**.
2. Πατήστε το πλήκτρο λειτουργίας του ρολογιού **◀▶**, για να τερματίσετε τη λειτουργία ρολογιού.

### Λήξη λειτουργίας

Αυτόματη απενεργοποίηση σε μια ρυθμισμένη χρονική στιγμή.

1. Ρυθμίστε τον τρόπο λειτουργίας και τη θερμοκρασία.  
Η συσκευή θερμαίνεται.
2. Πατήστε το πλήκτρο λειτουργίας του ρολογιού **◀▶** τόσες φορές, μέχρι να ανάψουν τα σύμβολα **◀▶** και **→l**.
3. Ρυθμίστε με τον περιστροφικό διακόπτη τη λήξη λειτουργίας (π.χ. **12:30**).  
Η ρύθμιση εισάγεται αυτόματα στη μνήμη της συσκευής. Μετά εμφανίζεται ξανά η ώρα.



Στη ρυθμισμένη λήξη λειτουργίας απενεργοποιείται αυτόματα η συσκευή.

1. Γυρίστε τον επιλογέα τρόπου λειτουργίας και το διακόπτη επιλογής θερμοκρασίας ξανά στη θέση **O**.
2. Πατήστε το πλήκτρο λειτουργίας του ρολογιού **◀▶**, για να τερματίσετε τη λειτουργία ρολογιού.

### Λειτουργία προεπιλογής

Η συσκευή ενεργοποιείται αυτόματα και απενεργοποιείται στην προεπιλεγμένη λήξη λειτουργίας. Συνδυάστε γι' αυτό τις λειτουργίες ρολογιού Διάρκεια λειτουργίας και Λήξη λειτουργίας.

Προσέξτε, ότι τα τρόφιμα που αλλοιώνονται εύκολα δεν επιτρέπεται να παραμείνουν για πολύ μέσα στο χώρο μαγειρέματος.

1. Ρυθμίστε τον τρόπο λειτουργίας και τη θερμοκρασία.  
Η συσκευή θερμαίνεται.
2. Πατήστε το πλήκτρο λειτουργίας του ρολογιού **◀▶** τόσες φορές, μέχρι να ανάψουν τα σύμβολα **◀▶** και **l→l**.
3. Με τον περιστροφικό διακόπτη ρυθμίστε τη διάρκεια λειτουργίας (π.χ. **1:30** ώρες).  
Η ρύθμιση εισάγεται αυτόματα στη μνήμη της συσκευής.

4. Πατήστε το πλήκτρο λειτουργίας του ρολογιού <img alt="clock icon" data-bbox="375 38 395 55"/> τόσες φορές, μέχρι να ανάψουν τα σύμβολα <img alt="clock icon" data-bbox="375 55 395 72"/> και <img alt="right arrow icon" data-bbox="335 55 355 72"/>.

5. Ρυθμίστε με τον περιστροφικό διακόπτη τη λήξη λειτουργίας (π.χ. 12:30).

Η συσκευή απενεργοποιείται και περιμένει μέχρι την κατάλληλη χρονική στιγμή, για να ενεργοποιηθεί (στο παράδειγμα στις 1:00). Στη ρυθμισμένη λήξη λειτουργίας απενεργοποιείται αυτόματα η συσκευή ( 12:30).

6. Γυρίστε τον επιλογή τρόπου λειτουργίας και το διακόπτη επιλογής θερμοκρασίας ξανά στη θέση 0.

7. Πατήστε το πλήκτρο λειτουργίας του ρολογιού <img alt="clock icon" data-bbox="375 175 395 192"/>, για να τερματίσετε τη λειτουργία ρολογιού.

## Ρύθμιση της ώρας

Μπορείτε να αλλάξετε την ώρα, όταν δεν είναι ενεργοποιημένη καμία άλλη λειτουργία του ρολογιού.

1. Πατήστε το πλήκτρο λειτουργίας του ρολογιού <img alt="clock icon" data-bbox="375 259 395 276"/> τόσες φορές, μέχρι να ανάψουν τα σύμβολα <img alt="clock icon" data-bbox="375 276 395 293"/> και <img alt="sun icon" data-bbox="335 276 355 293"/>.

2. Ρυθμίστε με τον περιστροφικό διακόπτη την ώρα.

Η ρύθμιση εισάγεται αυτόματα στη μνήμη της συσκευής.



## Ταχεία θέρμανση

Στο Θερμός αέρας CircoTherm® <img alt="sun icon" data-bbox="275 505 295 522"/> μπορείτε να μειώσετε το χρόνο θέρμανσης, όταν η ρυθμισμένη θερμοκρασία είναι υψηλότερη από 100 °C.

**Υπόδειξη:** Μην τοποθετήσετε κατά τη διάρκεια της ταχείας θέρμανσης, όσο ανάβει το σύμβολο <img alt="flame icon" data-bbox="805 38 825 55"/>, κανένα φαγητό στο χώρο μαγειρέματος.

1. Ρυθμίστε τον τρόπο λειτουργίας και τη θερμοκρασία.

Η συσκευή θερμαίνει.

2. Πατήστε το πλήκτρο λειτουργίας του ρολογιού <img alt="clock icon" data-bbox="845 109 865 126"/> τόσες φορές, μέχρι να ανάψουν τα σύμβολα <img alt="clock icon" data-bbox="845 126 865 143"/> και <img alt="flame icon" data-bbox="805 126 825 143"/> και να εμφανιστεί <img alt="FFF icon" data-bbox="935 126 955 143"/> στην οθόνη ένδειξης του ρολογιού.

3. Με τον περιστροφικό διακόπτη γυρίστε προς τα δεξιά.

Στην οθόνη ένδειξης του ρολογιού εμφανίζεται <img alt="flame icon" data-bbox="885 164 905 181"/> και το σύμβολο <img alt="flame icon" data-bbox="805 164 825 181"/> ανάβει. Η ταχεία θέρμανση ενεργοποιείται πρόσθετα.

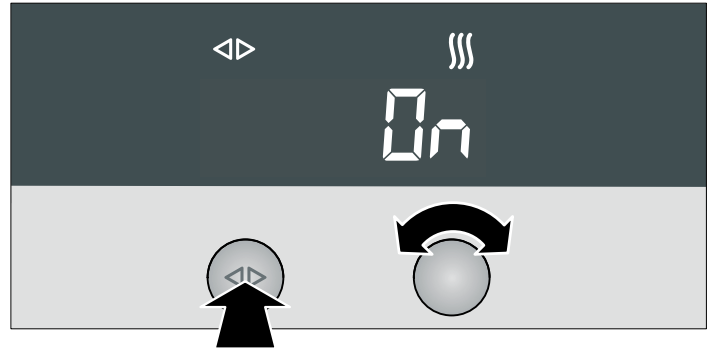

Μετά την επίτευξη της ρυθμισμένης θερμοκρασίας απενεργοποιείται η ταχεία θέρμανση. Το σύμβολο <img alt="flame icon" data-bbox="805 360 825 377"/> σβήνει.

## Έλεγχος, διόρθωση ή σβήσιμο των ρυθμίσεων

1. Για να ελέγξετε τις ρυθμίσεις σας, πατήστε το πλήκτρο λειτουργίας του ρολογιού <img alt="clock icon" data-bbox="845 417 865 434"/> τόσες φορές, μέχρι να ανάψει το αντίστοιχο σύμβολο.

2. Όταν χρειάζεται, μπορείτε να διορθώσετε τις ρυθμίσεις σας με τον περιστροφικό διακόπτη.

3. Όταν θέλετε να σβήσετε τη ρύθμισή σας, γυρίστε τον περιστροφικό διακόπτη προς τα αριστερά ξανά στην αρχική τιμή.

## Ασφάλεια παιδιών

Σε αυτό το κεφάλαιο μπορείτε να διαβάσετε,

- τον τρόπο που κλειδώνετε τη συσκευή σας
- τον τρόπο που κλειδώνετε μόνιμα τη συσκευή σας

### Κλειδωμα

Η κλειδωμένη συσκευή δεν μπορεί να ενεργοποιηθεί κατά λάθος ή από αναρμόδια άτομα (π.χ. παιδιά που παίζουν).

Για την ενεργοποίηση ξανά της συσκευής, πρέπει να την ξεκλειδώσετε. Μετά τη λειτουργία της συσκευής δεν κλειδώνεται η συσκευή αυτόματα. Κλειδώστε την ενδεχομένως ξανά ή ενεργοποιήστε το μόνιμο κλειδωμα.

### Κλειδωμα συσκευής

1. Απενεργοποιήστε τη συσκευή.
2. Κρατήστε το πλήκτρο πληροφοριών <img alt="info icon" data-bbox="215 819 235 836"/> πατημένο, μέχρι να εμφανιστεί <img alt="lock icon" data-bbox="215 836 235 853"/> στην οθόνη ένδειξης της θερμοκρασίας.
3. Γυρίστε το διακόπτη επιλογής της θερμοκρασίας, μέχρι να εμφανιστεί <img alt="flame icon" data-bbox="215 853 235 870"/> στην οθόνη ένδειξης της θερμοκρασίας.
4. Κρατήστε το πλήκτρο πληροφοριών <img alt="info icon" data-bbox="215 870 235 887"/> πατημένο, μέχρι να εμφανιστεί το σύμβολο <img alt="lock icon" data-bbox="215 887 235 904"/> στην οθόνη ένδειξης της θερμοκρασίας.

**Υπόδειξη:** Όταν γίνει προσπάθεια να ενεργοποιηθεί η κλειδωμένη συσκευή, εμφανίζεται στην οθόνη ένδειξης της θερμοκρασίας -5-.

### Ξεκλειδωμα της συσκευής

1. Κρατήστε το πλήκτρο πληροφοριών <img alt="info icon" data-bbox="525 635 545 652"/> πατημένο, μέχρι να εμφανιστεί <img alt="flame icon" data-bbox="525 652 545 669"/> στην οθόνη ένδειξης της θερμοκρασίας.
2. Γυρίστε το διακόπτη επιλογής της θερμοκρασίας, μέχρι να εμφανιστεί <img alt="lock icon" data-bbox="525 669 545 686"/> στην οθόνη ένδειξης της θερμοκρασίας.
3. Κρατήστε το πλήκτρο πληροφοριών <img alt="info icon" data-bbox="525 686 545 703"/> πατημένο, μέχρι να σβήσει το σύμβολο <img alt="lock icon" data-bbox="525 703 545 720"/>.

### Μόνιμο κλειδωμα

Η μόνιμα κλειδωμένη συσκευή δεν μπορεί να ενεργοποιηθεί κατά λάθος ή από αναρμόδια άτομα (π.χ. παιδιά που παίζουν).

Για την ενεργοποίηση της συσκευής, πρέπει να διακόψετε για λίγο το μόνιμο κλειδωμα. Αφού πρώτα απενεργοποιήσετε τη συσκευή σας, κλειδώνεται η συσκευή ξανά αυτόματα.

### Μόνιμο κλειδωμα συσκευής

1. Απενεργοποιήστε τη συσκευή.
2. Κρατήστε το πλήκτρο πληροφοριών <img alt="info icon" data-bbox="525 857 545 874"/> πατημένο, μέχρι να εμφανιστεί <img alt="lock icon" data-bbox="525 874 545 891"/> στην οθόνη ένδειξης της θερμοκρασίας.
3. Γυρίστε το διακόπτη επιλογής της θερμοκρασίας, μέχρι να εμφανιστεί <img alt="flame icon" data-bbox="525 891 545 908"/> στην οθόνη ένδειξης της θερμοκρασίας.
4. Πατήστε το πλήκτρο πληροφοριών <img alt="info icon" data-bbox="525 908 545 925"/> για 3 δευτερόλεπτα. Η συσκευή σας κλειδώνεται μετά από 30 δευτερόλεπτα. Στην οθόνη ένδειξης της θερμοκρασίας εμφανίζεται το σύμβολο <img alt="lock icon" data-bbox="525 925 545 942"/>.

**Υπόδειξη:** Όταν γίνει προσπάθεια να ενεργοποιηθεί η κλειδωμένη συσκευή, εμφανίζεται στην οθόνη ένδειξης της θερμοκρασίας **-5P**.

### Διακοπή του μόνιμου κλειδώματος

1. Κρατήστε το πλήκτρο πληροφοριών **i** πατημένο, μέχρι να εμφανιστεί **ε2 i** στην οθόνη ένδειξης της θερμοκρασίας.
2. Γυρίστε το διακόπτη επιλογής της θερμοκρασίας, μέχρι να εμφανιστεί **ε20** στην οθόνη ένδειξης της θερμοκρασίας.
3. Κρατήστε το πλήκτρο πληροφοριών **i** πατημένο, μέχρι να σβήσει το σύμβολο **ε**.

Το μόνιμο κλειδωμα έχει διακοπεί.

4. Ενεργοποιήστε τη συσκευή μέσα σε 30 δευτερόλεπτα. Μετά την απενεργοποίηση ενεργοποιείται ξανά το μόνιμο κλειδωμα μετά από 30 δευτερόλεπτα.

### Μόνιμο ξεκλειδωμα της συσκευής

1. Κρατήστε το πλήκτρο πληροφοριών **i** πατημένο, μέχρι να εμφανιστεί **ε2 i** στην οθόνη ένδειξης της θερμοκρασίας.
2. Γυρίστε το διακόπτη επιλογής της θερμοκρασίας, μέχρι να εμφανιστεί **ε20** στην οθόνη ένδειξης της θερμοκρασίας.
3. Κρατήστε το πλήκτρο πληροφοριών **i** πατημένο, μέχρι να σβήσει το σύμβολο **ε**.
4. Μέσα σε 30 δευτερόλεπτα πατήστε το πλήκτρο πληροφοριών **i** για 3 δευτερόλεπτα.
5. Γυρίστε το διακόπτη επιλογής της θερμοκρασίας, μέχρι να εμφανιστεί **ε i0** στην οθόνη ένδειξης της θερμοκρασίας.
6. Πατήστε το πλήκτρο πληροφοριών **i** για 3 δευτερόλεπτα. Η συσκευή ξεκλειδώνεται μόνιμα.

## Ψήσιμο

Σε αυτό το κεφάλαιο θα βρείτε πληροφορίες για

- Φόρμες ψησίματος και ταψιά
- Ψήσιμο σε περισσότερα επίπεδα
- Ψήσιμο συνηθισμένων βασικών ζυμών (πίνακας ψησίματος)
- Ψήσιμο κατεψυγμένων έτοιμων φαγητών και φρέσκων παρασκευασμένων φαγητών (πίνακας ψησίματος)
- Συμβουλές και τεχνάσματα για το ψήσιμο γλυκών

**Υπόδειξη:** Στο ψήσιμο στο φούρνο με θερμό αέρα CircoTherm®  μη χρησιμοποιείτε το ύψος τοποθέτησης 2. Η ανακυκλοφορία του αέρα επηρεάζεται αρνητικά και το αποτέλεσμα του ψησίματος χειροτερεύει.

### Ψήσιμο σε φόρμες και σε ταψιά

#### Φόρμες ψησίματος

Εμείς σας συνιστούμε να χρησιμοποιείτε σκούρες μεταλλικές φόρμες ψησίματος.

Οι φόρμες από λευκοσίδηρο και γυάλινες φόρμες επεκτείνουν το χρόνο ψησίματος και το γλυκό δε ροδίζει ομοιόμορφα. Όταν θέλετε να ψήσετε με φόρμες από λευκοσίδηρο και Πάνω/Κάτω θέρμανση , τότε χρησιμοποιήστε το ύψος τοποθέτησης 1.

Στο ψήσιμο σ' ένα επίπεδο με θερμό αέρα CircoTherm®  τοποθετείτε μια μακρόστενη φόρμα πάντοτε διαγώνια (Εικ. Α) και μια στρογγυλή φόρμα γλυκού πάντοτε στη μέση της λυγισμένης σχάρας (Εικ. Β).

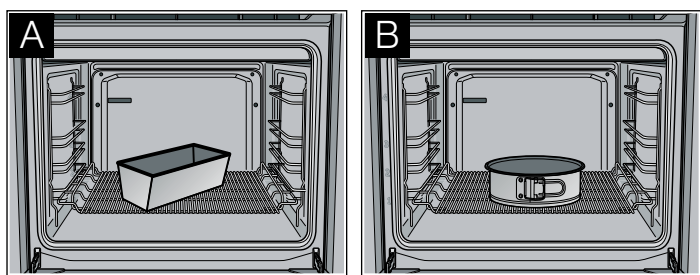

#### Ταψιά

Σας συνιστούμε να χρησιμοποιείτε μόνο γνήσια ταψιά, επειδή αυτά είναι ιδανικά προσαρμοσμένα στο χώρο μαγειρέματος και στους τρόπους λειτουργίας.

Σπρώχνετε το ταψί ή το ταψί γενικής χρήσης πάντοτε προσεκτικά μέχρι το τέρμα μέσα και προσέχετε, ώστε το λοξό μέρος να δείχνει πάντοτε προς την πόρτα της συσκευής.

Στα ζουμερά γλυκά χρησιμοποιείτε το ταψί γενικής χρήσης, για να μη λερώνεται ο χώρος μαγειρέματος.

### Ψήσιμο σε περισσότερα επίπεδα

Στο ψήσιμο σε περισσότερα επίπεδα χρησιμοποιήστε κατά προτίμηση ταψιά, τα οποία τα σπρώχνετε μέσα ταυτόχρονα.

Προσέξτε, ότι τα παρασκευάσματά σας στα εκάστοτε επίπεδα μπορούν να ροδίσουν σε διαφορετικούς χρόνους. Τα παρασκευάσματα στο επάνω επίπεδο ροδίζουν γρηγορότερα και μπορούν να βγουν νωρίτερα από το φούρνο.

Όταν θέλετε κατά το ψήσιμο σε δύο επίπεδα να χρησιμοποιήσετε ένα ρηχό ταψί και ένα ταψί γενικής χρήσης, τότε σπρώξτε το ρηχό ταψί στο ύψος τοποθέτησης 3 και το ταψί γενικής χρήσης στο ύψος τοποθέτησης 1.

### Πίνακας ψησίματος για βασικές ζύμες



Τα στοιχεία στον πίνακα είναι ενδεικτικές τιμές και ισχύουν για εμαγιέ ταψιά και για σκούρες φόρμες ψησίματος. Οι τιμές μπορούν να μεταβληθούν ανάλογα με το είδος και την ποσότητα της ζύμης και ανάλογα με τη φόρμα του γλυκού.

Οι τιμές για τις ζύμες ψωμιών ισχύουν για ζύμες πάνω στο ταψί καθώς επίσης και για ζύμες σε μακρόστενες φόρμες.



Σας συνιστούμε στην πρώτη δοκιμή, να ρυθμίσετε τη χαμηλότερη από τις αναφερόμενες θερμοκρασίες. Κατά κανόνα η χαμηλότερη θερμοκρασία δίνει ένα ομοιόμορφο ρόδισμα.

Εάν ψήσετε με τις δικές σας συνταγές, προσανατολιστείτε σε παρόμοια παρασκευάσματα στον πίνακα.



Προσέξτε στον πίνακα τις υποδείξεις για την προθέρμανση.

Βασική ζύμη	Θερμός αέρας CircoTherm® 		Πάνω/Κάτω θέρμανση 		
	Ύψος τοποθέτησης	Θερμοκρασία σε °C	Διάρκεια ψησίματος σε λεπτά	Ύψος τοποθέτησης	Θερμοκρασία σε °C
Απλή ζύμη	1	160 - 170	30 - 45	3	170 - 180
	1 + 3	150 - 160	40 - 50	-	-
Φόρμα με σούστα/μακρόστενη φόρμα	1	150 - 160	60 - 80	2	160 - 170
Φόρμα τάρτας φρούτων	1	160 - 170	20 - 35	2	170 - 180



\* Προθερμάνετε το φούρνο

Βασική ζύμη	Θερμός αέρας CircoTherm® 			Πάνω/Κάτω θέρμανση 	
	Ύψος τοποθέτησης	Θερμοκρασία σε °C	Διάρκεια ψησίματος σε λεπτά	Ύψος τοποθέτησης	Θερμοκρασία σε °C
<b>Ζύμη τάρτας</b>					
Γλυκό ταψιού (λαμαρίνας) με στεγνή επίστρωση, π.χ. σβολάκια ζύμης	1	160 - 170	45 - 70	3	180 - 190
	1 + 3	160 - 170	60 - 80	-	-
Γλυκό ταψιού (λαμαρίνας) με ζουμερή επίστρωση, π.χ. γλάσο κρέμας	1	150 - 170	60 - 80	-	-
Φόρμα με σούστα, π.χ. μυζηθρότουρτες	1	150 - 160	50 - 90	2	160 - 180
Φόρμα τάρτας φρούτων	1	150 - 160*	20 - 35	2	170 - 180*
<b>Πάστα παντεσπάνι</b>					
Ρολό παντεσπάνι	1	180 - 190*	10 - 15	3	190 - 200*
Φόρμα τάρτας φρούτων	1	160 - 170	20 - 30	2	160 - 170
Παντεσπάνι (6 αυγά)	1	150 - 160	30 - 45	2	160 - 170
Παντεσπάνι (3 αυγά)	1	150 - 160*	20 - 30	2	160 - 170*
<b>Ζύμη μαγιάς</b>					
Γλυκό ταψιού (λαμαρίνας) με στεγνή επίστρωση, π.χ. σβολάκια ζύμης	1	160 - 170	40 - 60	3	170 - 180
	1 + 3	160 - 170	45 - 65	-	-
Τσουρέκι στεφάνι /τσουρέκι πλεξούδα (500 γρ.)	1	160 - 170	30 - 40	3	170 - 180
Φόρμα με σούστα	1	160 - 170	30 - 40	2	160 - 170
Στρογγυλή φόρμα κέικ	1	160 - 170	35 - 45	2	170 - 180



\* Προθερμάνετε το φούρνο

Μικρά παρασκευάσματα	Θερμός αέρας CircoTherm® 			Πάνω/Κάτω θέρμανση 	
	Ύψος τοποθέτησης	Θερμοκρασία σε °C	Διάρκεια ψησίματος σε λεπτά	Ύψος τοποθέτησης	Θερμοκρασία σε °C
Ζύμη μαγιάς	1	160 - 170	20 - 25	3	170 - 180
	1 + 3	160 - 170	20 - 30	-	-
Μαρέγκα	1	80	100 - 130	3	80
	1 + 3	80	150 - 170	-	-
Ζύμη σφολιάτας	1	190 - 200*	20 - 30	3	200 - 210*
	1 + 3	190 - 200*	25 - 35	-	-
Ζύμη για σου	1	190 - 200*	25 - 35	3	200 - 210*
	1 + 3	190 - 200*	30 - 40	-	-
Απλή ζύμη, π.χ. μάφινς	1	150 - 160*	25 - 35	3	160 - 170*
	1 + 3	150 - 160*	25 - 35	-	-
Ζύμη τάρτας, π.χ. μπισκοτάκια βουτύρου	1	140 - 150*	15 - 20	3	140 - 150*
	1 + 3	130 - 140*	20 - 30	-	-
	1 + 3+ 4	130 - 140*	20 - 35	-	-

\* Προθερμάνετε το φούρνο

Ψωμί/ψωμάκια	Θερμός αέρας CircoTherm® 			Πάνω/Κάτω θέρμανση 	
	Ύψος τοποθέτησης	Θερμοκρασία σε °C	Διάρκεια ψησίματος σε λεπτά	Ύψος τοποθέτησης	Θερμοκρασία σε °C
Ψωμάκια	1	200*	15 - 25	2	240*
Ψωμί πίτα	1	200*	15 - 25	2	240*
Εμπανάδα	1	180*	30 - 40	3	200*
<b>Ζύμη ψωμιού 750 - 1000 γρ.</b>					
Τελικό ψήσιμο	1	200*	35 - 40	2	220*

\* Προθερμάνετε το φούρνο

Ψωμί/ψωμάκια	Θερμός αέρας CircoTherm® 			Πάνω/Κάτω θέρμανση 	
	Ύψος τοποθέτησης	Θερμοκρασία σε °C	Διάρκεια ψησίματος σε λεπτά	Ύψος τοποθέτησης	Θερμοκρασία σε °C
<b>Ζύμη ψωμιού 1000 - 1250 γρ.</b>					
Προψήσιμο	1	200*	10 - 15	2	240*
Τελικό ψήσιμο	1	180	40 - 45	2	200
<b>Ζύμη ψωμιού 1250 - 1500 γρ.</b>					
Προψήσιμο	1	200*	10 - 15	2	240*
Τελικό ψήσιμο	1	180	40 - 50	2	200

\* Προθερμάνετε το φούρνο

## Πίνακας ψησίματος για φαγητά και έτοιμα κατεψυγμένα φαγητά

Η Βαθμίδα πίτσας  είναι ιδιαίτερα κατάλληλη για φρέσκα παρασκευασμένα φαγητά, που χρειάζονται πολύ θερμότητα από την κάτω μεριά, και για κατεψυγμένα έτοιμα προϊόντα.

### Υποδείξεις

- Χρησιμοποιείτε για τα κατεψυγμένα προϊόντα το ταψί γενικής χρήσης
- Καλύπτετε το ταψί γενικής χρήσης με λαδόχαρτο ή με ειδικό αναρροφητικό χαρτί, όταν ψήνετε κατεψυγμένα προϊόντα πατάτας
- Χρησιμοποιείτε μόνο λαδόχαρτο, που είναι κατάλληλο για την επιλεγμένη θερμοκρασία
- Μην τοποθετείτε τις τηγανητές πατάτες τη μια πάνω στην άλλη
- Γυρίζετε τα κατεψυγμένα προϊόντα πατάτας μετά την παρέλευση του μισού χρόνου ψησίματος
- Καρυκεύετε τα κατεψυγμένα προϊόντα πατάτας μετά το ψήσιμο



- Όταν ψήνετε ψωμάκια, αφήστε λίγο χώρο ανάμεσα στα ξεχωριστά άψητα κομμάτια της ζύμης. Μην τοποθετείτε πάρα πολλά σ' ένα ταψί
- Μη χρησιμοποιείτε κανένα κατεψυγμένο προϊόν με "κάψιμο" κατάψυξης
- Μη χρησιμοποιείτε κανένα πάρα πολύ κατεψυγμένο προϊόν
- Προσέχετε τα στοιχεία του κατασκευαστή
- Με τη βαθμίδα πίτσας δεν μπορείτε να ψήσετε σε περισσότερα επίπεδα

Τα στοιχεία στον πίνακα είναι ενδεικτικές τιμές και ισχύουν για εμαγιέ ταψιά. Οι τιμές μπορούν να μεταβληθούν ανάλογα με το είδος και την ποσότητα της ζύμης και ανάλογα με τη φόρμα του γλυκού.



Σας συνιστούμε στην πρώτη δοκιμή, να ρυθμίσετε τη χαμηλότερη από τις αναφερόμενες θερμοκρασίες. Κατά κανόνα η χαμηλότερη θερμοκρασία δίνει ένα ομοιόμορφο ρόδισμα.

Εάν ψήσετε με τις δικές σας συνταγές, προσανατολιστείτε σε παρόμοια παρασκευάσματα στον πίνακα.

Προσέξτε στον πίνακα τις υποδείξεις για την προθέρμανση.

Φαγητά	Θερμός αέρας CircoTherm® 			Βαθμίδα πίτσας 	
	Ύψος τοποθέτησης	Θερμοκρασία σε °C	Διάρκεια ψησίματος σε λεπτά	Ύψος τοποθέτησης	Θερμοκρασία σε °C
Πίτσα, φρέσκια	1	180 - 200*	20 - 30	1	180 - 200
	1 + 3	170 - 190	35 - 45	-	-
Πίτσα Αλοατίας	1	180 - 200*	15 - 25	1	200 - 220
Κίς	1	180 - 200	50 - 60	1	170 - 190
Τάρτα	1	180 - 200*	30 - 45	1	190 - 210
Κίς Ελβετίας	1	170 - 190*	45 - 55	1	170 - 190
Πατάτες ογκρατέν από ωμές πατάτες	1	180 - 200	50 - 60	1	170 - 190
Στρούντελ, κατεψυγμένο	1	180 - 200	35 - 45	1	180 - 200
<b>Πίτσα, κατεψυγμένη</b>					
Πίτσα με λεπτό πάτο	1	180 - 200	10 - 20	1	200 - 220
	1 + 3	170 - 190	20 - 30	-	-
Πίτσα με χοντρό πάτο	1	180 - 200	20 - 30	1	180 - 200
	1 + 3	170 - 190	25 - 35	-	-
<b>Προϊόντα πατάτας</b>					
Τηγανητές πατάτες	1	180 - 200	15 - 25	1	210 - 230
	1 + 3	170 - 190	25 - 35	-	-
Κροκέτες	1	180 - 200	15 - 25	1	200 - 220
Πατάτες τηγανητές Ελβετίας (πατάτες γεμιστές)	1	180 - 200	15 - 25	1	200 - 220

\* Προθερμάνετε το φούρνο

Φαγητά	Θερμός αέρας CircoTherm® 			Βαθμίδα πίτσας 	
	Ύψος τοποθέτησης	Θερμοκρασία σε °C	Διάρκεια ψησίματος σε λεπτά	Ύψος τοποθέτησης	Θερμοκρασία σε °C
<b>Αρτοσκευάσματα</b>					
Ημιτελή ψωμάκια/ημιτελή μπαγκέτα, προψημένα	1	180 - 200	5 - 15	1	180 - 200
Ψωμάκια/μπαγκέτα, κατεψυγμένα	1	180 - 200	5 - 15	1	200 - 220
Ψωμάκια/μπαγκέτα, προψημένα, κατεψυγμένα	1	180 - 200	10 - 20	1	180 - 200
Άψητα αλμυρά κουλούρια, κατεψυγμένα	1	170 - 190	15 - 20	1	170 - 190
<b>Προψημένες μικρομερίδες, κατεψυγμένες</b>					
Φετάκια ψαριού πανέ	1	180 - 200	15 - 20	1	190 - 210
Λαχανοπιτάκια	1	180 - 200	20 - 30	1	200 - 220

\* Προθερμάνετε το φούρνο

## Συμβουλές και τεχνάσματα

Το γλυκό είναι πολύ ανοιχτόχρωμο	Ελέγξτε το ύψος τοποθέτησης. Ελέγξτε, εάν έχετε χρησιμοποιήσει το συνιστούμενο από εμάς σκεύος ψησίματος. Τοποθετήστε τη φόρμα πάνω στη σχάρα και όχι πάνω στο ταψί. Όταν το ύψος τοποθέτησης και το σκεύος ψησίματος είναι σωστά, τότε αυξήστε τη διάρκεια ψησίματος ή ανεβάστε τη θερμοκρασία.
Το γλυκό είναι πολύ σκούρο	Ελέγξτε το ύψος τοποθέτησης. Όταν το ύψος τοποθέτησης είναι σωστό, μειώστε τη διάρκεια ψησίματος ή κατεβάστε τη θερμοκρασία.
Το γλυκό μέσα στη φόρμα έχει ροδοκοκκινίσει ανομοιόμορφα	Ελέγξτε το ύψος τοποθέτησης. Ελέγξτε τη θερμοκρασία. Προσέξτε, να μη βρίσκεται η φόρμα του γλυκού απευθείας μπροστά από τις εξόδους του αέρα στο πίσω τοίχωμα του χώρου μαγειρέματος. Ελέγξτε τη σωστή θέση της φόρμας του γλυκού πάνω στη σχάρα
Το γλυκό πάνω στο ταψί έχει ροδοκοκκινίσει ανομοιόμορφα	Ελέγξτε το ύψος τοποθέτησης. Ελέγξτε τη θερμοκρασία. Βγάλτε κατά το ψήσιμο σε περισσότερα επίπεδα τα ταψιά σε διαφορετικούς χρόνους. Προσέξτε, στο ψήσιμο να έχουν τα μικρά παρασκευάσματα το ίδιο μέγεθος και πάχος
Το γλυκό είναι πολύ στεγνό	Ρυθμίστε τη θερμοκρασία λίγο πιο ψηλά και επιλέξτε λίγο μικρότερο το χρόνο ψησίματος.
Το γλυκό είναι εσωτερικά πολύ υγρό	Ρυθμίστε τη θερμοκρασία λίγο χαμηλότερα. Να θυμάστε: Οι χρόνοι ψησίματος δεν μπορούν να μειωθούν με υψηλότερες θερμοκρασίες (εξωτερικά ψημένο, εσωτερικά υγρό). Επιλέξτε ένα μεγαλύτερο χρόνο ψησίματος και αφήστε τη ζύμη του γλυκού να φουσκώσει για περισσότερο χρόνο. Προσθέστε λιγότερο υγρό στη ζύμη.
Στα πολύ υγρά γλυκά, π.χ. γλυκά με φρούτα, δημιουργείται πολύς υδρατμός στο χώρο μαγειρέματος, που υγροποιείται στην πόρτα της συσκευής	Με ένα σύντομο, προσεκτικό άνοιγμα της πόρτας της συσκευής (1 μέχρι 2 φορές, σε περίπτωση μεγάλου χρόνου ψησίματος συχνότερα) μπορείτε να απομακρύνετε τους υδρατμούς από το χώρο μαγειρέματος και να μειώσετε έτσι σημαντικά την εμφάνιση νερού.
Το γλυκό κάθεται μετά την απομάκρυνση από το φούρνο	Χρησιμοποιήστε για τη ζύμη λιγότερο υγρό. Επιλέξτε μια μεγαλύτερη διάρκεια ψησίματος ή ρυθμίστε τη θερμοκρασία λίγο χαμηλότερα.
Η δεδομένη διάρκεια ψησίματος δεν είναι σωστή	Ελέγξτε μικρά παρασκευάσματα την ποσότητα στο ταψί σας. Τα μικρά παρασκευάσματα δεν επιτρέπεται να ακουμπούν μεταξύ τους.
Το κατεψυγμένο προϊόν μετά το ψήσιμο έχει ροδοκοκκινίσει ανομοιόμορφα	Προσέξτε, εάν το κατεψυγμένο προϊόν είναι ανομοιόμορφα προροδισμένο. Το διαφορετικό ρόδισμα διατηρείται και μετά τη διάρκεια του ψησίματος.
Το κατεψυγμένο προϊόν δεν έχει ροδίσει, δεν είναι τραγανό ή οι τιμές του χρόνου δεν ισχύουν	Απομακρύνετε τον πάγο από τα κατεψυγμένα προϊόντα πριν το ψήσιμο. Μη χρησιμοποιείτε κανένα πάρα πολύ κατεψυγμένο προϊόν
Εξοικονόμηση ενέργειας	Προθερμάνετε μόνο τότε, όταν αναφέρεται στον πίνακα ψησίματος. Χρησιμοποιείτε σκούρες φόρμες ψησίματος, επειδή αυτές έχουν καλή αγωγιμότητα της θερμότητας. Εκμεταλλευτείτε την υπόλοιπη θερμότητα και σβήνετε το φούρνο, σε περίπτωση μεγάλης διάρκειας ψησίματος 5 έως 10 λεπτά πριν τη λήξη του χρόνου ψησίματος.

# Ψήσιμο στο φούρνο

Σε αυτό το κεφάλαιο θα βρείτε πληροφορίες για

- το ψήσιμο γενικά
- το ψήσιμο σε ανοιχτό σκεύος
- το ψήσιμο σε κλειστό σκεύος
- το ψήσιμο από κρέας, πουλερικά και ολόκληρο ψάρι (πίνακας ψησίματος)
- Συμβουλές και τεχνάσματα για το ψήσιμο φαγητού

## **⚠ Κίνδυνος τραυματισμού από μη ανθεκτικά στη θερμότητα σκεύη ψησίματος!**

Χρησιμοποιείτε μόνο σκεύη ψησίματος, που είναι ειδικά χαρακτηρισμένα για τη λειτουργία φούρνου.

Στο ψήσιμο στο φούρνο με Θερμό αέρα CircoTherm®  μη χρησιμοποιείτε το ύψος τοποθέτησης 2. Η ανακυκλοφορία του αέρα επηρεάζεται αρνητικά και το αποτέλεσμα του ψησίματος χειροτερεύει.

## Ψήσιμο σε ανοιχτό σκεύος

Για το ψήσιμο σε ανοιχτό σκεύος χρησιμοποιείται ένα σκεύος ψησίματος χωρίς καπάκι.

Κατά το ψήσιμο με Πάνω/Κάτω θέρμανση  γυρίστε το ψητό μετά περίπου το μισό ή τα δύο τρίτα της διάρκειας ψησίματος στο φούρνο.

## Ψήσιμο στο ταψί γενικής χρήσης

Κατά τη διάρκεια του ψησίματος στο ταψί γενικής χρήσης δημιουργείται η σάλτσα του ψητού. Αυτή τη σάλτσα του ψητού μπορείτε να τη χρησιμοποιήσετε ως βάση για μια γευστικότερη σάλτσα.

Σβήστε τη σάλτσα του ψητού με καυτό νερό, ζωμό, κρασί ή κάτι παρόμοιο. Βράστε την, δέστε την με κορν φλάουρ, καρυκεύστε την και περάστε την, όταν είναι απαραίτητο, από το σουρωτήρι.

Κατά το ψήσιμο στο ταψί γενικής χρήσης μπορείτε να μαγειρέψετε μαζί και τα πρόσθετα (π.χ. λαχανικά).

Στα μικρότερα ψητά αντί για το ταψί γενικής χρήσης μπορείτε να χρησιμοποιήσετε ένα μικρότερο σκεύος ψησίματος. Τοποθετήστε το απευθείας πάνω στη σχάρα.

## Ψήσιμο στο ταψί γενικής χρήσης με λυγισμένη σχάρα

Βάλτε τη λυγισμένη σχάρα μέσα στο ταψί γενικής χρήσης και σπρώξτε και τα δύο μαζί στο ίδιο ύψος τοποθέτησης.

Προσθέστε στο ταψί γενικής χρήσης στο λιπαρό κρέας και πουλερικά ανάλογα με το μέγεθος και το είδος του ψητού  $\frac{1}{8}$  μέχρι  $\frac{1}{4}$  του λίτρου νερό.

Κατά τη διάρκεια του ψησίματος εξατμίζεται το υγρό στο σκεύος ψησίματος. Προσθέστε, σε περίπτωση που χρειάζεται, καυτό υγρό.

## Ψήσιμο στο ταψί γενικής χρήσης με ταψί ψησίματος

Το ταψί ψησίματος εμποδίζει τη ρύπανση στο χώρο μαγειρέματος. Βάλτε το ταψί ψησίματος μέσα στο ταψί γενικής χρήσης και σπρώξτε και τα δύο μαζί στο ίδιο ύψος τοποθέτησης.

Το λίπος και ο χυμός του ψητού που στάζουν συλλέγονται στο ταψί γενικής χρήσης.

## Ψήσιμο σε κλειστό σκεύος

Για το ψήσιμο σε κλειστό σκεύος χρησιμοποιείται ένα σκεύος ψησίματος με καπάκι. Το ψήσιμο σε κλειστό σκεύος είναι ιδιαίτερα κατάλληλο για καπαμάδες.

Τοποθετήστε το ψητό μέσα στο σκεύος ψησίματος. Προσθέστε στη σάλτσα νερό, κρασί, ξίδι ή κάτι παρόμοιο. Σκεπάστε το με το αντίστοιχο καπάκι και τοποθετήστε το σκεύος ψησίματος πάνω στη σχάρα μέσα στο χώρο μαγειρέματος.

Κατά τη διάρκεια του ψησίματος εξατμίζεται το υγρό στο σκεύος ψησίματος. Προσθέστε, σε περίπτωση που χρειάζεται, καυτό υγρό.

## Πίνακας ψησίματος

Η διάρκεια ψησίματος και η θερμοκρασία εξαρτώνται από το μέγεθος, το ύψος, το είδος και την ποιότητα του ψητού.

Γενικά ισχύει: Όσο μεγαλύτερο το ψητό, τόσο χαμηλότερη η θερμοκρασία και τόσο μεγαλύτερη η διάρκεια ψησίματος.

Αλείψτε το άπαχο κρέας κατά βούληση με λίπος ή καλύψτε το με φέτες μπέικον.

Τα στοιχεία στον πίνακα είναι ενδεικτικές τιμές και αναφέρονται στο ψήσιμο σε ανοιχτό σκεύος. Οι τιμές μπορούν να μεταβληθούν ανάλογα με το είδος και την ποσότητα του ψητού και ανάλογα με το σκεύος ψησίματος.

Στην πρώτη δοκιμή ρυθμίστε τη χαμηλότερη από τις αναφερόμενες θερμοκρασίες. Κατά κανόνα η χαμηλότερη θερμοκρασία δίνει ένα ομοιόμορφο ρόδισμα.

Μετά τη λήξη της διάρκειας ψησίματος αφήστε το ψητό να ηρεμήσει περίπου 10 λεπτά μέσα στον απενεργοποιημένο, κλειστό χώρο μαγειρέματος. Στη δεδομένη διάρκεια ψησίματος δε συμπεριλαμβάνεται ο συνιστούμενος χρόνος ηρεμίας.



Τα στοιχεία στον πίνακα αναφέρονται στην τοποθέτηση σε κρύο φούρνο και σε κρέας απευθείας από το ψυγείο.

Ψητό φούρνου	Θερμός αέρας CircoTherm® 		Διάρκεια ψησίματος σε λεπτά	Πάνω/Κάτω θέρμανση 	
	Ύψος τοποθέτη- σης	Θερμοκρασί α σε °C		Ύψος τοποθέτη- σης	Θερμοκρασί α σε °C
Ψητός κιμάς από 500 γρ. κρέας	1	170 - 180	60 - 70	2	200 - 210
<b>Χοιρινό</b>					
Χοιρινό αλά Κάσελ	1	160 - 170	70 - 80	2	190 - 210
Φιλέτο, μισοψημένο (400 γρ.)	1	170 - 180	30 - 45	3	200 - 230
Ψητό με πέτσα (1,5 κιλά)	1	160 - 170	120 - 150	2	200 - 220
Ψητό με πέτσα (2,5 κιλά)	1	160 - 170	150 - 180	2	190 - 210
Ψητό, ελαφρά λιπαρό χωρίς πέτσα, π.χ. σβέρκος (1,5 κιλά)	1	160 - 170	100 - 130	2	190 - 210
Ψητό, ελαφρά λιπαρό χωρίς πέτσα, π.χ. σβέρκος (2,5 κιλά)	1	160 - 170	120 - 150	2	180 - 200
Ψητό, άπαχο (1 κιλό)	1	170 - 180	70 - 90	2	180 - 200
Ψητό, άπαχο (2 κιλά)	1	170 - 180	80 - 100	2	180 - 200

\* Προθερμάνετε το φούρνο

\*\* Ψητό καπαμά, ψήσιμο σε κλειστό σκεύος

\*\*\* Στο ψηλό φαγητό χρησιμοποιείτε το ύψος τοποθέτησης 1

Ψητό φούρνου	Θερμός αέρας CircoTherm® 			Πάνω/Κάτω θέρμανση 	
	Ύψος τοποθέτησης	Θερμοκρασία σε °C	Διάρκεια ψησίματος σε λεπτά	Ύψος τοποθέτησης	Θερμοκρασία σε °C
<b>Βοδινό</b>					
Φιλέτο, μισοψημένο (1 κιλό)	1	180 - 190	45 - 65	2	200 - 220
Ροσμπίφ, ροζέ (1,5 κιλά)	1	180 - 190	30 - 45	2	200 - 220
Ψητό καπαμά (1,5 κιλά)**	1	170 - 180	120 - 150	2	200 - 220
Ψητό καπαμά (2,5 κιλά)**	1	170 - 180	150 - 180	2	190 - 210
<b>Μοσχαρίσιο</b>					
Μοσχάρακι ψητό/στήθος μοσχαριού (1,5 κιλά)	1	160 - 170	90 - 120	2	180 - 200
Μοσχάρακι ψητό/στήθος μοσχαριού (2,5 κιλά)	1	160 - 170	120 - 150	2	170 - 190
Κότσι	1	160 - 170	100 - 130	2	190 - 210
<b>Αρνίσιο</b>					
Μπούτι χωρίς κόκκαλα	1	180 - 190	70 - 110	2	200 - 220
Πλάτη με κόκκαλα	1	180 - 190*	40 - 50	2	200 - 220*
Πλάτη χωρίς κόκκαλα	1	180 - 190*	30 - 40	2	200 - 220*
<b>Πουλερικά</b>					
Κοτόπουλο, ολόκληρο (1 κιλό)	1	170 - 180	60 - 70	2	200 - 220
Πάπια, ολόκληρη (2 - 3 κιλά)	1	150 - 160	90 - 120	2	190 - 210
Χήνα, ολόκληρη (3 - 4 κιλά)	1	150 - 160	130 - 180	2***	180 - 200
<b>Θηράματα</b>					
Ψητό ζαρκαδιού/μπούτι ζαρκαδιού, χωρίς κόκκαλα (1,5 κιλά)	1	160 - 170	90 - 120	2	190 - 210
Ψητό αγριογούρουνο (1,5 κιλά)	1	160 - 170	120 - 140	2	190 - 210
Ψητό ελαφιού (1,5 κιλά)	1	160 - 170	100 - 120	2	190 - 210
Κουνέλι	1	160 - 170	70 - 80	2	180 - 200
<b>Ψάρι</b>					
Ψάρι, ολόκληρο (300 γρ.)	1	160 - 170	30 - 40	2	180 - 200
Ψάρι, ολόκληρο (700 γρ.)	1	160 - 170	40 - 50	2	180 - 200

\* Προθερμάνετε το φούρνο

\*\* Ψητό καπαμά, ψήσιμο σε κλειστό σκεύος



\*\*\* Στο ψηλό φαγητό χρησιμοποιείτε το ύψος τοποθέτησης 1

## Συμβουλές και τεχνάσματα

Κρούστα πολύ χοντρή και/ή το ψητό πολύ στεγνό	Ελαττώστε τη θερμοκρασία ή μειώστε τη διάρκεια ψησίματος. Ελέγξτε το ύψος τοποθέτησης.
Κρούστα πολύ λεπτή	Αυξήστε τη θερμοκρασία ή ενεργοποιήστε μετά τη λήξη της διάρκειας ψησίματος για λίγο το γκριλ.
Το κρέας δεν είναι εσωτερικά μαγειρεμένο	Βγάλτε τα εξαρτήματα που δε χρειάζονται από το χώρο μαγειρέματος. Αυξήστε τη διάρκεια ψησίματος. Ελέγξτε με τη βοήθεια ενός θερμομέτρου κρέατος τη θερμοκρασία του πυρήνα του ψητού.
Οι υδρατμοί στο χώρο μαγειρέματος παραμένουν πάνω στην πόρτα της συσκευής	Κατά τη διάρκεια της λειτουργίας της συσκευής στεγνώνουν οι υδρατμοί. Σε περίπτωση πάρα πολλών υδρατμών μπορείτε να ανοίξετε σύντομα και προσεκτικά την πόρτα της συσκευής, για να διαφύγουν γρηγορότερα οι υδρατμοί.

## Ψήσιμο στο γκριλ

Σε αυτό το κεφάλαιο θα βρείτε πληροφορίες για

- το ψήσιμο στο γκριλ γενικά
- το θερμογκριλ 
- το γκριλ επιφανειών (Μεγάλο γκριλ  και Μικρό γκριλ 

### Προσοχή!

Ζημιές στα έπιπλα από το ψήσιμο στο γκριλ με ανοιχτή την πόρτα της συσκευής: Στα γειτονικά έπιπλα προκαλούνται ζημιές από τη μεγάλη θερμότητα. Κρατάτε την πόρτα της συσκευής κλειστή κατά τη διάρκεια του ψησίματος στο γκριλ.

## Υποδείξεις

- Χρησιμοποιείτε για το ψήσιμο στο γκριλ πάντοτε τη σχάρα και το ταψί γενικής χρήσης
- Τοποθετείτε τη σχάρα στο ταψί γενικής χρήσης και σπρώχνετε και τα δύο στο ύψος τοποθέτησης, που αναφέρεται στον πίνακα του γκριλ
- Τοποθετείτε το ψητό για γκριλ πάντοτε στη μέση της σχάρας
- Προσέχετε, να χρησιμοποιείτε στο ψήσιμο στο γκριλ περισσότερων κομματιών κρέατος το ίδιο είδος κρέατος με παρόμοιο πάχος και βάρος

## Θερμογκρίλ

Ο τρόπος λειτουργίας Θερμογκρίλ  είναι ιδιαίτερα κατάλληλος για πουλερικά ή κρέας (π.χ. χοιρινό ψητό με πέτσα), που θέλετε να ψηθούν στη σχάρα τραγανά.

Γυρίστε τα μεγάλα κομμάτια του ψητού περίπου μετά το μισό έως τα δύο τρίτα του χρόνου ψησίματος στο γκριλ.

Τρυπήστε στην πάπια και στη χήνα την πέτσα κάτω από τις φτερούγες και τα μπούτια, για να μπορεί να ψηθεί καλά το λίπος.

Κατά τη χρήση του θερμογκρίλ πάνω στη σχάρα μπορεί να εμφανιστεί ανάλογα με το ψητό μια μεγαλύτερη ρύπανση του χώρου μαγειρέματος. Καθαρίζετε γι' αυτό το χώρο μαγειρέματος μετά από κάθε χρήση, για να μην καεί η ρύπανση.

Τα στοιχεία στον πίνακα είναι ενδεικτικές τιμές και ισχύουν για το εμαγιέ ταψί γενικής χρήσης με σχάρα. Οι τιμές μπορούν να μεταβληθούν ανάλογα με το είδος και την ποσότητα του ψητού για γκριλ.

Στην πρώτη δοκιμή ρυθμίστε τη χαμηλότερη από τις αναφερόμενες θερμοκρασίες. Κατά κανόνα η χαμηλότερη θερμοκρασία δίνει ένα ομοιόμορφο ρόδισμα.

Μετά τη λήξη αφήστε το ψητό να ηρεμήσει περίπου 10 λεπτά μέσα στον απενεργοποιημένο, κλειστό φούρνο. Στη δεδομένη διάρκεια ψησίματος στο γκριλ δε συμπεριλαμβάνεται ο συνιστούμενος χρόνος ηρεμίας.

Τα στοιχεία αναφέρονται στην τοποθέτηση σε κρύο φούρνο και σε κρέας απευθείας από το ψυγείο.

Ψητό γκριλ	Ύψος τοποθέτησης	Θερμοκρασία σε °C	Διάρκεια ψησίματος στο γκριλ σε λεπτά
Ροσπίφ, μέτριο (1,5κιλά)	2	220 - 240	40 - 50
Αρνίσιο μπούτι χωρίς κόκκαλα, μισοψημένο	2	170 - 190	120 - 150
<b>Χοιρινό</b>			
Χοιρινό ψητό με πέτσα	2	170 - 190	140 - 160
Χοιρινό κότσι	2	180 - 200	120 - 150
<b>Πουλερικά (χωρίς γέμιση)</b>			
Μισά κοτόπουλα (1 - 2 κομμάτια)	2	210 - 230	40 - 50
Κοτόπουλο, ολόκληρο (1 - 2 κομμάτια)	2	200 - 220	60 - 80
Πάπια, ολόκληρη (2 - 3 κιλά)	2	180 - 200	90 - 120
Στήθος πάπιας	3	230 - 250	30 - 45
Χήνα, ολόκληρη (3 - 4 κιλά)	1	150 - 170	130 - 160
Στήθος χήνας	2	160 - 180	80 - 100
Μπούτι χήνας	2	180 - 200	50 - 80

## Ψήσιμο στο γκριλ επιφανειών

Χρησιμοποιείτε για μεγάλες ποσότητες λεπτών ψητών το Μεγάλο γκριλ  (Εικ. Α).

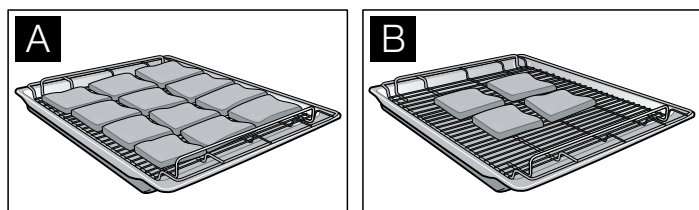

Χρησιμοποιείτε για μικρές ποσότητες λεπτών ψητών το Μικρό γκριλ . Τοποθετείτε το ψητό στη μέση της σχάρας (Εικ. Β). Με τη χρήση του μικρού γκριλ επιφανειών εξοικονομείτε ενέργεια.



Αλειψτε το ψητό κατά βούληση ελαφρά με λάδι.

Γυρίστε το ψητό μετά το μισό έως τα δύο τρίτα της διάρκειας ψησίματος στο γκριλ.

Μπορείτε να επηρεάσετε το αποτέλεσμα του ψησίματος στο γκριλ, αλλάζοντας τη σχάρα ή τη θέση της σχάρας:

Θέση σχάρας	Χρήση
	Τοποθετήστε τη λυγισμένη σχάρα στο ταψί γενικής χρήσης με την κοιλότητα προς τα κάτω: Κατάλληλη για ψητό σκόρα, το οποίο πρέπει να ψηθεί καλά
	Τοποθετήστε τη λυγισμένη σχάρα στο ταψί γενικής χρήσης με την κοιλότητα προς τα επάνω: Κατάλληλη για ψητό σκόρα, το οποίο πρέπει να ψηθεί ώστε να είναι μέσα ωμό μέχρι και μισοψημένο

## Πίνακας Μεγάλο γκριλ

Τα στοιχεία στον πίνακα είναι ενδεικτικές τιμές. Οι τιμές μπορούν να μεταβληθούν ανάλογα με το είδος και την ποσότητα του ψητού για γκριλ. Τα στοιχεία ισχύουν για την τοποθέτηση σε κρύο φούρνο και για κρέας απευθείας από το ψυγείο.

Ψητό γκριλ	Ύψος τοποθέτησης	Θερμοκρασία σε °C	Διάρκεια ψησίματος στο γκριλ σε λεπτά	Υποδείξεις
Τοστ με επίστρωση	3	220	10 - 15	Το ύψος τοποθέτησης ρυθμίζεται σύμφωνα με το ύψος της επίστρωσης
Λαχανικά	4	170	15 - 20	
Λουκάνικα	4	250	10 - 14	Χαράξτε τα ελαφρά

Ψητό γκριλ	Ύψος τοποθέτησης	Θερμοκρασία σε °C	Διάρκεια ψησίματος στο γκριλ σε λεπτά	Υποδείξεις
<b>Χοιρινό</b>				
Φιλέτα, μισοψημμένα (3 cm χοντρά)	4	<i>1h5</i>	12 - 15	Μέσω της θέσης της σχάρας μπορεί να επηρεαστεί το επιθυμητό αποτέλεσμα του ψησίματος
Μπριζόλα, καλοψημμένη (2 cm χοντρή)	4	<i>1h5</i>	15 - 20	
<b>Βοδινό</b>				
Φιλέτα (3 - 4 cm χοντρά)	4	<i>1h5</i>	15 - 20	Ανάλογα με τον επιθυμητό βαθμό ψησίματος μπορούν να ελαττωθούν ή να αυξηθούν οι χρόνοι ψησίματος στο γκριλ
Τουρνεντό	4	<i>1h5</i>	12 - 15	
<b>Αρνίσιο</b>				
Φιλέτα	4	<i>1h5</i>	8 - 12	Ανάλογα με τον επιθυμητό βαθμό ψησίματος μπορούν να ελαττωθούν ή να αυξηθούν οι χρόνοι ψησίματος στο γκριλ
Κοτολέτες	4	<i>1h5</i>	10 - 15	
<b>Πουλερικά</b>				
Μπούτια κοτόπουλου	3	250	25 - 30	Με το τρύπημα της πέτσας μπορεί να εμποδιστεί η δημιουργία φυσαλίδων κατά το ψήσιμο στο γκριλ
Μικρά κομμάτια κοτόπουλου	3	250	25 - 30	
<b>Ψάρι</b>				
Μπριζόλες	4	220	15 - 20	Το κομμάτι πρέπει να είναι το ίδιο χοντρά
Κοτολέτες	4	220	15 - 20	
Ολόκληρα ψάρια	3	220	20 - 25	

#### Πίνακας Μικρό γκριλ

Τα στοιχεία στον πίνακα είναι ενδεικτικές τιμές. Οι τιμές μπορούν να μεταβληθούν ανάλογα με το είδος και την ποσότητα του ψητού

για γκριλ. Τα στοιχεία ισχύουν για την τοποθέτηση σε κρύο φούρνο και για κρέας απευθείας από το ψυγείο.

Ψητό γκριλ	Ύψος τοποθέτησης	Θερμοκρασία σε °C	Διάρκεια ψησίματος στο γκριλ σε λεπτά	Υποδείξεις
Τοστ με επίστρωση	3	220	12 - 18	Το ύψος τοποθέτησης ρυθμίζεται σύμφωνα με το ύψος της επίστρωσης
Λαχανικά	4	<i>1h5</i>	15 - 20	
Λουκάνικα	4	250	12 - 16	Χαράξτε τα ελαφρά
<b>Πουλερικά</b>				
Μπούτια κοτόπουλου	3	250	35 - 45	Με το τρύπημα της πέτσας μπορεί να εμποδιστεί η δημιουργία φυσαλίδων κατά το ψήσιμο στο γκριλ
Μικρά κομμάτια κοτόπουλου	3	250	30 - 40	
<b>Ψάρι</b>				
Μπριζόλες	4	230	15 - 20	Το κομμάτι πρέπει να είναι το ίδιο χοντρά
Κοτολέτες	4	230	15 - 20	
Ολόκληρα ψάρια	3	230	20 - 25	

## Γιαούρτι

Με τη συσκευή σας μπορείτε να παρασκευάσετε οι ίδιοι γιαούρτι. Για το σκοπό αυτό χρησιμοποιείται η θερμότητα του φωτισμού του χώρου μαγειρέματος .

1. Αφαιρέστε τα εξαρτήματα και τις σχάρες ανάρτησης, τα τηλεσκοπικά βαγονέτα φούρνου ή τα ξεχωριστά βυσματούμενα συστήματα.
2. Ζεστάνετε 1 λίτρο γάλα Η (γάλα μακράς διάρκειας) (3,5% λιπαρά) ή παστεριωμένο φρέσκο γάλα στους 40 °C ή αναβράστε μια φορά 1 λίτρο φρέσκο γάλα και αφήστε το να κρυώσει στους 40 °C.

3. Προσθέστε 150 γρ. πηχτό γιαούρτι στο ζεστό γάλα, ανακατέψτε το καλά και γεμίστε ομοιόμορφα τα βαζάκια ή τα κεσεδάκια. Μη βάλετε πάνω από 200 ml σε ένα δοχείο.
4. Καλύψτε τα γεμάτα δοχεία με κατάλληλα καπάκια ή μεμβράνη συντήρησης.
5. Προθερμάνετε το φούρνο με το Μεγάλο γκριλ για 15 λεπτά στους 100 °C.
6. Στη συνέχεια θέστε τον επιλογέα τρόπου λειτουργίας στο φωτισμό του χώρου μαγειρέματος .

7. Τοποθετήστε τα δοχεία σε ομοιόμορφες αποστάσεις σ' όλο τον πάτο του χώρου μαγειρέματος και κλείστε την πόρτα της συσκευής.

8. Μετά από 8 ώρες απενεργοποιήστε το φωτισμό του χώρου μαγειρέματος  και βάλτε τα δοχεία το λιγότερο για 12 ώρες στο ψυγείο.

## Ελαφρό μαγείρεμα

Σε αυτό το κεφάλαιο θα βρείτε πληροφορίες

- για το ελαφρό μαγείρεμα 
- για συμβουλές και τεχνάσματα

Το ελαφρό μαγείρεμα είναι ένα σιγανό μαγείρεμα με χαμηλή θερμοκρασία και ονομάζεται γι' αυτό επίσης και μαγείρεμα χαμηλής θερμοκρασίας.

Το ελαφρό μαγείρεμα είναι ιδανικό για όλα τα καλά κομμάτια (π.χ. τρυφερά κομμάτια από βοδινό, μοσχαρίσιο, χοιρινό, αρνίσιο κρέας και κρέας πουλερικών), τα οποία πρέπει να ψηθούν ροζέ/μισοψημένα ή δεν πρέπει να παραψηθούν. Το κρέας παραμένει πολύ ζουμερό, τρυφερό και μαλακό.

### Χρήση του ελαφρού μαγειρέματος

#### Υποδείξεις

- Χρησιμοποιείτε μόνο φρέσκο, υγιεινό και άριστης ποιότητας κρέας
- Μετά το ελαφρό μαγείρεμα το κρέας έχει στο εσωτερικό του πάντοτε ροζέ χρώμα. Αυτό δεν είναι ένδειξη ενός πολύ μικρού χρόνου μαγειρέματος
- Χρησιμοποιήστε μόνο κρέας χωρίς κόκκαλα
- Μη χρησιμοποιείτε ξεπαγωμένο κρέας
- Μπορείτε να χρησιμοποιήσετε επίσης καρυκευμένο ή μαρινάτο κρέας
- Χρησιμοποιείτε για το ελαφρό μαγείρεμα πάντοτε το ύψος τοποθέτησης 1
- Μη σκεπάζετε το κρέας κατά τη διάρκεια του ψησίματος μέσα στο χώρο μαγειρέματος
- Μη γυρίζετε τα κομμάτια του κρέατος κατά τη διάρκεια του ελαφρού μαγειρέματος
- Το μέγεθος, το πάχος και το είδος των κομματιών του κρέατος είναι σημαντικά για τους χρόνους σοταρίσματος και ελαφρού μαγειρέματος
- Η σύσταση του υλικού του τηγανιού και η ισχύς της εστίας μαγειρέματος μπορούν να επηρεάσουν τη διάρκεια του σοταρίσματος
- Μη χρησιμοποιείτε τον τρόπο λειτουργίας Ελαφρό μαγείρεμα μαζί με τη λειτουργία ρολογιού Λειτουργία προεπιλογής

Ενεργοποιείτε τον τρόπο λειτουργίας Ελαφρό μαγείρεμα μόνο σε περίπτωση εντελώς κρούου χώρου μαγειρέματος (θερμοκρασία περιβάλλοντος).

Όταν μετά την ενεργοποίηση του τρόπου λειτουργίας Ελαφρό μαγείρεμα εμφανίζεται στην οθόνη ένδειξης της θερμοκρασίας εναλλάξ **H** ή **h** και **III**, τότε ο χώρος μαγειρέματος δεν έχει κρουώσει εντελώς.

Περιμένετε, μέχρι να κρουώσει ο χώρος μαγειρέματος και ενεργοποιήστε ξανά τον τρόπο λειτουργίας Ελαφρό μαγείρεμα.

1. Τοποθετήστε τη γυάλινη πιατέλα ή την πιατέλα από πορσελάνη πάνω σε μια σχάρα στο χώρο μαγειρέματος στο ύψος τοποθέτησης 1, για να προθερμάνετε την πιατέλα.
2. Ενεργοποιήστε τον τρόπο λειτουργίας Ελαφρό μαγείρεμα . Κατά τη διάρκεια της φάσης θέρμανσης (15 - 20 λεπτά) εμφανίζεται στην οθόνη ένδειξης της θερμοκρασίας **III**.
3. Αφαιρέστε το λίπος και τους τένοντες από το κρέας.
4. Σοτάρτε δυνατό το κρέας απ' όλες τις πλευρές, για να σχηματιστεί μια κρούστα με το άρωμα του ψημένου κρέατος.

5. Όταν ηχήσει ένα σήμα και εμφανιστεί στην οθόνη ένδειξης της θερμοκρασίας **IIh**, τοποθετήστε το φαγητό στη γυάλινη πιατέλα ή στην πιατέλα από πορσελάνη μέσα στο χώρο μαγειρέματος. .

6. Μετά τη λήξη του χρόνου μαγειρέματος αφαιρέστε το φαγητό και απενεργοποιήστε τη συσκευή.

**Υπόδειξη:** Το ελαφρά μαγειρεμένο κρέας δε χρειάζεται κανένα χρόνο ηρεμίας και μπορεί χωρίς πρόβλημα να διατηρηθεί ζεστό σε χαμηλή θερμοκρασία.

### Πίνακας ελαφρού μαγειρέματος

Τα στοιχεία στον πίνακα είναι ενδεικτικές τιμές. Η διάρκεια του σοταρίσματος αναφέρεται σε σοτάρισμα σ' ένα καυτό τηγάνι με λίπος.

Βάλτε το στήθος της πάπιας κρύο στο τηγάνι και ψήστε πρώτα την μεριά της πέτσας. Μετά το ελαφρό μαγείρεμα ψήστε το ογκρατέν τραγανό με το γκριλ στο ύψος τοποθέτησης 3 με 250 °C για 3 - 5 λεπτά.

Πληροφορίες για την περαιτέρω επεξεργασία, περαιτέρω υποδείξεις και συνταγές θα βρείτε στο αντίστοιχο βιβλίο μαγειρικής.

	Σοτάρισμα σε λεπτά	Ελαφρό μαγείρεμα σε λεπτά
<b>Χοιρινό</b>		
Φιλέτο, ολόκληρο (περίπου 500 γρ.)	5 - 6	100 - 120
Πλάτη (περίπου 1 κιλό, 4 - 5 cm χοντρή)	5 - 6	120 - 150
Μενταγιόν (5 cm χοντρά)	3 - 4	45 - 60
Μπριζόλες πλάτης (2 - 3 cm χοντρές)	2 - 3	30 - 45
<b>Βοδινό</b>		
Φιλέτο, ολόκληρο (1,5 κιλά)	6 - 7	160 - 200
Ροσμπίφ (περίπου 1,5 κιλά, 5 - 6 cm χοντρό)	6 - 7	180 - 210
Κυλότο (6 - 7 cm χοντρό)	6 - 7	240 - 300
Μενταγιόν (5 cm χοντρά)	3 - 4	60 - 80
Μπριζόλα από μπούτι (3 cm χοντρή)	3 - 4	50 - 70
Μπριζόλα από κυλότο (3 cm χοντρή)	3 - 4	50 - 70
<b>Μοσχαρίσιο</b>		
Φιλέτο, ολόκληρο (περίπου 800 γρ.)	4 - 5	150 - 180
Κομμάτι ψαχνό (περίπου 2 κιλά, 8 - 9 cm χοντρό)	6 - 7	360 - 420
Κυλότο (περίπου 1,5 kg, 4 - 5 cm χοντρό)	6 - 7	240 - 300
Μενταγιόν (4 cm χοντρά)	3 - 4	70 - 90
<b>Αρνίσιο</b>		
Πλάτη χωρισμένη από το κόκκαλο (περίπου 200 γρ.)	2 - 3	30 - 40
Μπούτι χωρίς κόκκαλα, δεμένο (περίπου 1 κιλό)	6 - 7	240 - 300

	Στάρισμα σε λεπτά	Ελαφρό μαγείρεμα σε λεπτά
<b>Πουλερικά</b>		
Στήθος κοτόπουλου (150 - 200 γρ.)*	4 - 5	90 - 120
Στήθος πάπιας (300 - 400 γρ.)**	10 - 12**	70 - 90**
Στήθος γαλοπούλας (1 κιλό)*	4 - 5	150 - 180
Μπιριζόλες γαλοπούλας (2 - 3 cm)*	3 - 4	40 - 60

\* καλοψημένο



\*\* Προσέξτε την υπόδειξη

## Συμβουλές και τεχνάσματα

Το ελαφρά μαγειρεμένο κρέας κρυώνει πολύ γρήγορα	Σερβίρετε σε προθερμασμένα πιάτα με πολύ καυτή σάλτσα
Διατήρηση ζεστού του ελαφρά μαγειρεμένου κρέατος	Ενεργοποιήστε την Πάνω/Κάτω θέρμανση  και ρυθμίστε τη θερμοκρασία στους 60 °C. Τα μικρά κομμάτια κρέατος μπορούν να διατηρηθούν ζεστά μέχρι και 45 λεπτά, ενώ τα μεγάλα κομμάτια κρέατος μέχρι και 2 ώρες

## Ξεπάγωμα

Σε αυτό το κεφάλαιο μπορείτε να διαβάσετε,

- τον τρόπο που ξεπαγώνετε με Θερμό αέρα CircoTherm® 
- τον τρόπο που χρησιμοποιείτε τη λειτουργία Βαθμίδα ξεπαγώματος 

### Ξεπάγωμα με Θερμό αέρα CircoTherm®

Χρησιμοποιείτε για το ξεπάγωμα και το μαγείρεμα των κατεψυγμένων προϊόντων το Θερμό αέρα CircoTherm® .

#### Υποδείξεις

- Τα ξεπαγωμένα κατεψυγμένα προϊόντα (κυρίως το κρέας) χρειάζονται συντομότερους χρόνους μαγειρέματος απ' ό,τι τα φρέσκα προϊόντα
- Ο χρόνος μαγειρέματος του κατεψυγμένου κρέατος αυξάνει κατά το χρόνο ξεπαγώματος.
- Ξεπαγώνετε πάντοτε τα κατεψυγμένα πουλερικά πριν το μαγείρεμα, για να μπορείτε να αφαιρέτε τα εντόσθια.
- Μαγειρεύετε το κατεψυγμένο ψάρι με τις ίδιες θερμοκρασίες, όπως το φρέσκο ψάρι.
- Μπορείτε να τοποθετήτε τα κατεψυγμένα έτοιμα μενού σε αλουμινένια μπολ σε μεγαλύτερες ποσότητες ταυτόχρονα στο χώρο μαγειρέματος
- Κατά το ξεπάγωμα σε ένα επίπεδο χρησιμοποιείτε το ύψος τοποθέτησης 1 και σε δύο επίπεδα τα ύψη τοποθέτησης 1 + 3
- Προσέχετε στα κατεψυγμένα τρόφιμα τα στοιχεία του κατασκευαστή.

#### Κατεψυγμένο φαγητό

Κατεψυγμένο φαγητό	Θερμοκρασία σε °C	Διάρκεια ξεπαγώματος σε λεπτά
Ωμά κατεψυγμένα προϊόντα/ Κατεψυγμένα τρόφιμα	50	30 - 90
Ψωμί/Ψωμάκια (750 - 1500 γρ.)	50	30 - 60
Στεγνό κατεψυγμένο γλυκό ταψιού (λαμαρίνας)	60	45 - 60
Υγρό κατεψυγμένο γλυκό ταψιού (λαμαρίνας)	50	50 - 70

### Βαθμίδα ξεπαγώματος

Με τον τρόπο λειτουργίας Βαθμίδα ξεπαγώματος  μπορείτε να ξεπαγώσετε ιδιαίτερα καλά τα ευαίσθητα παρασκευάσματα/γλυκά (π.χ. τούρτες με σαντιγί).

1. Ενεργοποιήστε τον τρόπο λειτουργίας Βαθμίδα ξεπαγώματος .
2. Ξεπαγώνετε τα κατεψυγμένα προϊόντα ανάλογα με το είδος και το μέγεθος 25 - 45 λεπτά.
3. Βγάλτε το κατεψυγμένο προϊόν από το χώρο μαγειρέματος και αφήστε το να ξεπαγώσει ακόμα 30 - 45 λεπτά.

Σε περίπτωση μικρότερων ποσοτήτων (κομμάτια) μικραίνει ο χρόνος ξεπαγώματος στα 15 - 20 λεπτά και ο χρόνος συνέχισης του ξεπαγώματος στα 10 - 15 λεπτά.

## Βράσιμο συντήρησης

### Κίνδυνος τραυματισμού!

Τα βάζα συντήρησης με λάθος βρασμένα για συντήρηση τρόφιμα μπορούν να σπάσουν. Προσέξτε τις ακόλουθες υποδείξεις:

- Τα φρούτα και τα λαχανικά πρέπει να είναι φρέσκα και σε άψογη κατάσταση
- Χρησιμοποιείτε μόνο καθαρά βάζα συντήρησης που δεν εμφανίζουν ζημιές
- Τα βάζα συντήρησης στο χώρο του μαγειρέματος δεν επιτρέπεται κατά τη διάρκεια του βρασίματος για συντήρηση να ακουμπούν μεταξύ τους

Στο χώρο μαγειρέματος μπορείτε να βράσετε για συντήρηση ταυτόχρονα το πολύ έξι βάζα συντήρησης με ½, 1 ή 1½ λίτρα με Θερμό αέρα CircoTherm® .

#### Υποδείξεις

- Χρησιμοποιείτε κατά τη διαδικασία του βρασίματος συντήρησης μόνο βάζα συντήρησης του ίδιου μεγέθους και με τα ίδια τρόφιμα.
- Προσέχετε την καθαριότητα κατά την προετοιμασία και το κλείσιμο των βαζών συντήρησης.
- Χρησιμοποιείτε μόνο ανθεκτικά στη θερμότητα λαστιχένια δακτυλίδια.
- Τα ακόλουθα τρόφιμα δεν μπορείτε να τα βράσετε για συντήρηση με τη συσκευή σας: περιεχόμενο κονσερβών, κρέας, ψάρι ή πολτοποιημένα υλικά.

#### Προετοιμασία φρούτων

1. Πλύντε τα φρούτα και ανάλογα με το είδος καθαρίστε τα, αφαιρέστε τα κουκούτσια και τεμαχίστε τα.
2. Βάλτε τα φρούτα στα βάζα συντήρησης μέχρι περίπου 2 cm κάτω από το χείλος.

3. Γεμίστε τα βάζα συντήρησης με καυτό, διάλυμα ζάχαρης χωρίς αφρό (περίπου 1/3 λίτρα για ένα βάζο του ενός λίτρου).

Σε ένα λίτρο νερού:

- περίπου 250 γρ. ζάχαρη στα γλυκά φρούτα
- περίπου 500 γρ. ζάχαρη στα ξινά φρούτα

#### Προετοιμασία λαχανικών

1. Πλύντε τα λαχανικά και ανάλογα με το είδος καθαρίστε τα και τεμαχίστε τα.
2. Βάλτε τα λαχανικά στα βάζα συντήρησης μέχρι περίπου 2 cm κάτω από το χείλος.
3. Γεμίστε τα βάζα συντήρησης αμέσως με καυτό, βρασμένο νερό.

#### Κλείσιμο των βαζών συντήρησης

1. Σκουπίστε τα χείλη στα βάζα συντήρησης μ' ένα καθαρό υγρό πανί.
2. Τοποθετήστε το λαστιχένιο δακτυλίδι και το καπάκι υγρό και κλείστε τα βάζα μ' έναν κλιπ.

#### Έναρξη του βρασίματος συντήρησης

1. Τοποθετήστε το ταψί γενικής χρήσης στο ύψος τοποθέτησης 1.
2. Τοποθετήστε τα βάζα σε τρίγωνο, χωρίς να ακουμπούν μεταξύ τους.



3. Χύστε μέσα στο ταψί γενικής χρήσης 1/2 του λίτρου καυτό νερό (περίπου 80 °C).

4. Ρυθμίστε το Θερμό αέρα CircoTherm® με 160 °C.

- Τα βάζα συντήρησης 1/2 ή 1 λίτρου αναβράζουν ελαφρά μετά από περίπου 50 λεπτά
- Τα βάζα συντήρησης 1 1/2 λίτρων αναβράζουν ελαφρά μετά από περίπου 60 λεπτά

#### Λήξη του βρασίματος συντήρησης

Στα φρούτα, αγγούρια και ντοματοπολτό:

1. Απενεργοποιήστε τη συσκευή, μόλις αναβράζουν ελαφρά όλα τα βάζα συντήρησης.
2. Αφήστε τα βάζα συντήρησης ακόμα μερικά λεπτά μέσα στον κλειστό χώρο μαγειρέματος.
  - Φραμπούάζ, φράουλες, κεράσια ή αγγούρια: περίπου 5 - 10 λεπτά
  - Άλλα φρούτα: περίπου 10 - 15 λεπτά
  - Ντοματοπολτός ή πολτός μήλων: περίπου 15 - 20 λεπτά

Στα λαχανικά:

1. Ελαττώστε τη θερμοκρασία στους 100 °C, μόλις αναβράζουν ελαφρά όλα τα βάζα συντήρησης. Αφήστε τα βάζα συντήρησης να συνεχίσουν να αναβράζουν ελαφρά περίπου 60 λεπτά στον κλειστό χώρο μαγειρέματος.
2. Απενεργοποιήστε τη συσκευή.
3. Αφήστε τα βάζα συντήρησης ακόμα περίπου 15 - 30 λεπτά μέσα στον κλειστό χώρο μαγειρέματος.

#### Αφαίρεση των βαζών συντήρησης

1. Τοποθετήστε τα βάζα συντήρησης πάνω σ' ένα καθαρό πανί, σκεπάστε τα και προστατέψτε τα από το ρεύμα του αέρα.
2. Απομακρύνετε τα κλιπ, όταν τα βάζα είναι κρύα.

## Καθαρισμός και φροντίδα

Σε αυτό το κεφάλαιο θα βρείτε πληροφορίες για

- τον καθαρισμό και τη φροντίδα της συσκευής σας
- τα υλικά και τις βοήθειες καθαρισμού
- τις αυτοκαθαριζόμενες επιφάνειες στο χώρο μαγειρέματος
- το σύστημα βοηθητικού καθαρισμού EasyClean®

#### ⚠ Κίνδυνος βραχυκυκλώματος!

Μη χρησιμοποιείτε καμία συσκευή καθαρισμού υψηλής πίεσης ή εκτόξευσης ατμού για τον καθαρισμό της συσκευής σας.

#### Προσοχή!

Ζημιές στην επιφάνεια από λάθος καθαρισμό: Μη χρησιμοποιείτε

- ισχυρά καθαριστικά ή υλικά τριψίματος
- αλκοολούχα καθαριστικά
- υλικά τριψίματος για τον καθαρισμό, όπως σύρμα τριψίματος ή τραχιά σφουγγάρια.

Προσέξτε τα στοιχεία στους πίνακες.

**Υπόδειξη:** Ιδιαίτερα συνιστούμε προϊόντα καθαρισμού και φροντίδας μπορείτε να τα προμηθευτείτε μέσω της υπηρεσίας τεχνικής εξυπηρέτησης πελατών. Προσέξτε τα εκάστοτε στοιχεία του κατασκευαστή.

## Καθαρισμός εξωτερικά της συσκευής

Μέρος συσκευής/επιφάνεια	Απορρυπαντικό/βοήθεια καθαρισμού
Επιφάνειες ανοξειδωτού χάλυβα	Απλώστε στην επιφάνεια ένα συνηθισμένο υγρό καθαρισμού πιάτων με ένα μαλακό, υγρό πανί ή δέρμα καθαρισμού των τζαμιών, στεγνώστε με ένα μαλακό πανί. Σε περίπτωση μεγάλης ρύπανσης χρησιμοποιήστε απορρυπαντικό για ματαρισμένο ανοξειδωτο χάλυβα.
Βερνικωμένες επιφάνειες	Απλώστε στην επιφάνεια ένα συνηθισμένο υγρό καθαρισμού πιάτων με ένα μαλακό, υγρό πανί ή δέρμα καθαρισμού των τζαμιών, στεγνώστε με ένα μαλακό πανί.

Μέρος συσκευής/επιφάνεια	Απορρυπαντικό/βοήθεια καθαρισμού
Πεδίο χειρισμού	Απλώστε στην επιφάνεια ένα συνηθισμένο υγρό καθαρισμού πιάτων με ένα μαλακό, υγρό πανί ή δέρμα καθαρισμού των τζαμιών, στεγνώστε με ένα μαλακό πανί. Μη χρησιμοποιήσετε κανένα υγρό καθαρισμού τζαμιών ή ξύστρα γυαλιού.
Τζάμια πόρτας	Χρησιμοποιήστε ένα συνηθισμένο υγρό καθαρισμού τζαμιών ή απλώστε στην επιφάνεια ένα συνηθισμένο υγρό καθαρισμού των πιάτων με ένα μαλακό, υγρό πανί ή με δέρμα καθαρισμού των τζαμιών, στεγνώστε με ένα μαλακό πανί. Το εσωτερικό τζάμι της πόρτας της συσκευής για τη μείωση της θερμοκρασίας έχει μια επικάλυψη για την ανάκλαση της θερμότητας. Αυτή η επικάλυψη δεν εμποδίζει την ορατότητα μέσα από την πόρτα της συσκευής. Με ανοιχτή την πόρτα της συσκευής μπορεί αυτή η επικάλυψη να φαίνεται όπως μια ανοιχτόχρωμη στρώση. Αυτό οφείλεται στην τεχνική κατασκευή και δε σημαίνει κανένα σφάλμα ποιότητας.

## Καθαρισμός του χώρου μαγειρέματος

### Προσοχή!

Ζημιές στην επιφάνεια! Μην εκτελείτε κανένα ζεστό καθαρισμό με ειδικά γι' αυτό το σκοπό προβλεπόμενα απορρυπαντικά φούρνων.

### Υποδείξεις

- Κατά την κατασκευή του εμαγιέ ψήνεται αυτό σε πολύ υψηλές θερμοκρασίες. Έτσι μπορούν να δημιουργηθούν μικρές χρωματικές διαφορές. Αυτό είναι κάτι το κανονικό και δεν έχει καμία επιρροή πάνω στη λειτουργία.
- Οι γωνίες στις λεπτές λαμαρίνες δε γίνονται τελείως εμαγιέ. Για αυτό μπορεί να είναι τραχιές. Η προστασία διάβρωσης είναι όμως εξασφαλισμένη.

Μέρος συσκευής	Απορρυπαντικό/βοήθεια καθαρισμού
Εμαγιέ επιφάνειες (λεία επιφάνεια)	Για τον ευκολότερο καθαρισμό μπορείτε να ανάψετε το φωτισμό του χώρου μαγειρέματος και ενδεχομένως να αφαιρέσετε την πόρτα της συσκευής. Απλώστε στην επιφάνεια ένα συνηθισμένο υγρό καθαρισμού πιάτων ή ξιδόνερο με ένα μαλακό, υγρό πανί ή δέρμα καθαρισμού των τζαμιών, στεγνώστε με ένα μαλακό πανί. Μουλιάστε τα καμένα υπολείμματα φαγητού μ' ένα υγρό πανί και με υγρό καθαρισμού των πιάτων. Σε περίπτωση μεγάλης ρύπανσης συνιστούμε απορρυπαντικό φούρνου σε μορφή ζελέ. Αυτό μπορεί να χρησιμοποιηθεί στα συγκεκριμένα σημεία. Μετά τον καθαρισμό αφήστε το χώρο μαγειρέματος ανοιχτό, για να στεγνώσει.
Αυτοκαθαριζόμενες επιφάνειες (τραχιιά επιφάνεια)	Προσέξτε τις υποδείξεις στο κεφάλαιο: Αυτοκαθαριζόμενες επιφάνειες
Τσιμούχα της πόρτας	Ζεστό διάλυμα απορρυπαντικού πιάτων
Σχάρες ανάρτησης/τηλεσκοπικό βαγονέτο φούρνου	Ζεστό διάλυμα απορρυπαντικού πιάτων
Εξαρτήματα	Μουλιάστε τα εξαρτήματα σε ζεστό διάλυμα απορρυπαντικού πιάτων, καθαρίστε τα με βούρτσα και σφουγγάρι των πιάτων ή πλύντε τα στο πλυντήριο των πιάτων.

### Αποφυγή της ρύπανσης

Για την αποφυγή της ρύπανσης του χώρου μαγειρέματος,

- καθαρίζετε το χώρο μαγειρέματος μετά από κάθε χρήση, επειδή η ρύπανση με την επόμενη θέρμανση καίγεται και μπορεί να απομακρυνθεί μετά μόνο δύσκολα
- απομακρύνετε πάντοτε αμέσως τους λεκέδες από άλατα ασβεστίου, λίπος, κορν φλάουρ και ασπράδι αυγού
- χρησιμοποιείτε κατά δυνατότητα Θερμό αέρα CircoTherm® . Η ρύπανση είναι σε αυτό το τρόπο λειτουργίας μικρότερη
- χρησιμοποιείτε για το ψήσιμο των πολύ υγρών γλυκών το ταψί γενικής χρήσης
- χρησιμοποιείτε κατά το ψήσιμο κατάλληλο μαγειρικό σκεύος (π.χ. ψηλή φόρμα) ή ένα ταψί ψησίματος (βλέπε στο κεφάλαιο: Εξαρτήματα)

### Αυτοκαθαριζόμενη επιφάνεια

Το πίσω τοίχωμα στο χώρο μαγειρέματος είναι επιστρωμένο με αυτοκαθαριζόμενο εμαγιέ. Οι πιτσιλιές, που δημιουργούνται κατά το ψήσιμο γλυκών και φαγητών, αναρροφούνται απ' αυτή την επιστρωση και εξαλείφονται, κατά τη διάρκεια που ο φούρνος βρίσκεται σε λειτουργία.

Οι μεγάλες πιτσιλιές απομακρύνονται μετά από επανειλημμένη λειτουργία του φούρνου.

Οι αποχρώσεις πάνω στο πίσω τοίχωμα δεν επηρεάζουν καθόλου τη λειτουργία του αυτοκαθαρισμού.

### Προσοχή!

Ζημιές στις αυτοκαθαριζόμενες επιφάνειες από χρήση απορρυπαντικού φούρνου! Μην καθαρίζετε ποτέ τις αυτοκαθαριζόμενες επιφάνειες με απορρυπαντικό φούρνου.

Εάν χυθεί αθέλητα απορρυπαντικό φούρνου πάνω στις αυτοκαθαριζόμενες επιφάνειες, απομακρύνετε το αμέσως μ' ένα σφουγγάρι και αρκετό νερό.

### Προσοχή!

Ζημιές στις αυτοκαθαριζόμενες επιφάνειες από τη χρήση υλικών τριψίματος και απορρυπαντικών και βοηθητικών υλικών καθαρισμού που εμπεριέχουν οξέα!

Μη χρησιμοποιείτε κανένα απορρυπαντικό, που περιλαμβάνει σκόνη τριψίματος ή οξέα.

Μη χρησιμοποιείτε κανένα υλικό τριψίματος για τον καθαρισμό, όπως π.χ. σύρμα τριψίματος ή τραχιιά σφουγγάρια.

### EasyClean®

Για να διευκολυνθείτε στον καθαρισμό του χώρου μαγειρέματος, η συσκευή σας είναι εξοπλισμένη με το σύστημα βοηθητικού καθαρισμού EasyClean® . Μέσω μιας αυτόματα ελεγχόμενης εξάτμισης του υγρού καθαρισμού μαλακώνουν τα υπολείμματα της ρύπανσης και μπορούν στη συνέχεια να απομακρυνθούν εύκολα.

Σε περίπτωση μεγάλης ρύπανσης μπορείτε

- να αφήσετε το υγρό καθαρισμού να δράσει λίγο χρόνο πριν την ενεργοποίηση
- να τρίψετε τα λερωμένα σημεία πριν την ενεργοποίηση του συστήματος βοηθητικού καθαρισμού με υγρό καθαρισμού των πιάτων
- να επαναλάβετε τον τρόπο λειτουργίας EasyClean®, αφού πρώτα κρυώσει ο χώρος μαγειρέματος

### Προετοιμασία και ενεργοποίηση

Το EasyClean® ξεκινά μόνο, όταν ο χώρος μαγειρέματος έχει κρυώσει.

#### ⚠ Κίνδυνος ζεματίσματος και ζημιές στην επιφάνεια!

Μη χύνετε ποτέ νερό μέσα στο ζεστό χώρο μαγειρέματος. Δημιουργείται υδρατμός και μπορούν να προκληθούν ζημιές στο εμαγιέ λόγω της αλλαγής της θερμοκρασίας.

1. Απομακρύνετε τα εξαρτήματα από το χώρο μαγειρέματος.
2. Χύστε 0,4 λίτρα νερό (όχι απεσταγμένο νερό) με λίγο υγρό καθαρισμού των πιάτων προσεκτικά στη λεκάνη του πάτου του χώρου μαγειρέματος (Εικ. Α).
3. Κλείστε την πόρτα της συσκευής.
4. Ενεργοποιήστε το EasyClean® .

Στην οθόνη ένδειξης της θερμοκρασίας εμφανίζεται η ένδειξη **ΕΕΕ**.

Όταν μετά την ενεργοποίηση του EasyClean® εμφανίζεται στην οθόνη ένδειξης της θερμοκρασίας εναλλάξ **Η** ή **h** και **ΕΕΕ**, τότε ο χώρος μαγειρέματος δεν έχει κρυώσει εντελώς.

Περιμένετε, μέχρι να κρυώσει ο χώρος μαγειρέματος και ενεργοποιήστε ξανά το EasyClean®.

Μετά τη λήξη του συστήματος βοηθητικού καθαρισμού EasyClean® ανάβει ο φωτισμός του χώρου μαγειρέματος. Ένα σήμα ηχεί.

5. Πατήστε το πλήκτρο λειτουργίας του ρολογιού , για να τερματίσετε τη λειτουργία ρολογιού.

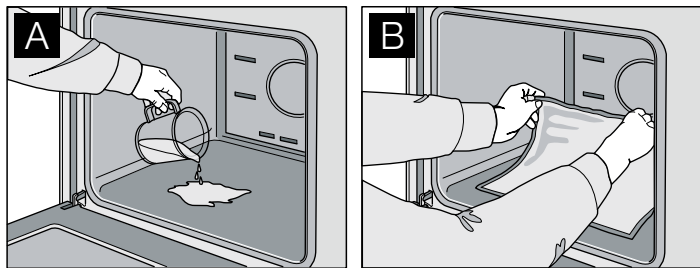

### Ολοκλήρωση του καθαρισμού και απενεργοποίηση

Μην αφήσετε το υπόλοιπο νερό για μεγαλύτερο χρονικό διάστημα στο χώρο μαγειρέματος (π.χ. όλη τη νύχτα).

1. Ανοίξτε την πόρτα της συσκευής και απομακρύνετε το υπόλοιπο νερό μ' ένα απορροφητικό πανί ή σφουγγάρι (Εικ. Β).
2. Καθαρίστε το χώρο μαγειρέματος μ' ένα απορροφητικό πανί ή σφουγγάρι, μια μαλακιά βούρτσα ή ένα πλαστικό καθαριστικό κατσαρολών.

**Υπόδειξη:** Τα σκληρά υπολείμματα που υπάρχουν ακόμα μπορείτε να τα αφαιρέσετε με την ξύστρα γυαλιού για υαλοκαρμικό υλικό.

3. Απομακρύνετε τα ίχνη των αλάτων ασβεστίου με ένα εμποτισμένο σε ξίδι πανί, σκουπίστε τα αντίστοιχα σημεία με καθαρό νερό και τρίψτε τα να στεγνώσουν μ' ένα μαλακό πανί, καθαρίστε επίσης και κάτω από την τσιμούχα της πόρτας.
4. Γυρίστε τον επιλογέα τρόπου λειτουργίας ξανά στη θέση 0.
5. Μετά τον καθαρισμό αφήστε ανοιχτή την πόρτα της συσκευής ακόμα περίπου για 1 ώρα στη θέση μανδάλωσης (περίπου 30°), για να μπορούν να στεγνώσουν οι εμαγιέ επιφάνειες μέσα στο χώρο μαγειρέματος.

### Γρήγορο στέγνωμα

1. Μετά τον καθαρισμό αφήστε ανοιχτή την πόρτα της συσκευής στη θέση μανδάλωσης (περίπου 30°).

2. Ρυθμίστε το Θερμό αέρα CircoTherm®  με 50 °C.

3. Μετά από 5 λεπτά απενεργοποιήστε τη συσκευή και κλείστε την πόρτα της συσκευής.

### Αφαίρεση και ανάρτηση της πόρτας της συσκευής

Για καλύτερο καθαρισμό μπορείτε να αφαιρέσετε την πόρτα της συσκευής.

#### ⚠ Κίνδυνος τραυματισμού!

Οι μεντεσέδες της πόρτας της συσκευής μπορούν να κλείσουν με μεγάλη δύναμη. Για την αφαίρεση και ανάρτηση της πόρτας της συσκευής γυρίζετε πάντοτε τις δύο μανδάλωσεις μέχρι τέρμα.

#### ⚠ Κίνδυνος τραυματισμού!

Όταν αφαιρέσετε την πόρτα της συσκευής, χωρίς να γυρίσετε τις δύο μανδάλωσεις μέχρι τέρμα, μπορεί να κλείσει ο μεντεσές. Μην απλώνετε τα χέρια σας στο μεντεσέ. Καλέστε την υπηρεσία τεχνικής εξυπηρέτησης πελατών.

### Αφαίρεση της πόρτας της συσκευής

1. Ανοίξτε την αριστερή και τη δεξιά ασφάλιση του μεντεσέ (Εικ. Α). Γ' αυτό σπρώξτε με ένα κατσαβίδι την ασφάλιση του μεντεσέ (Εικ. Β) και στις δύο πλευρές προς τα επάνω μέχρι το τέρμα.

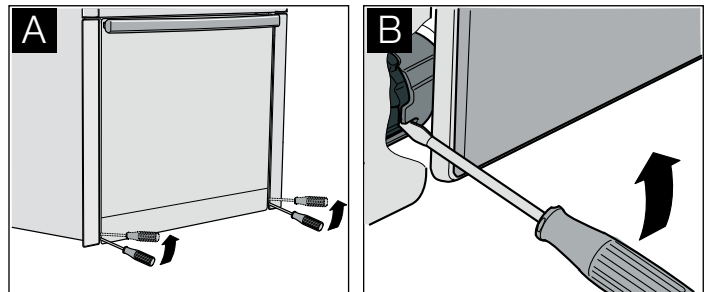

Ασφάλιση του μεντεσέ κλειστή (Εικ. C)

Ασφάλιση του μεντεσέ ανοιχτή (Εικ. D)

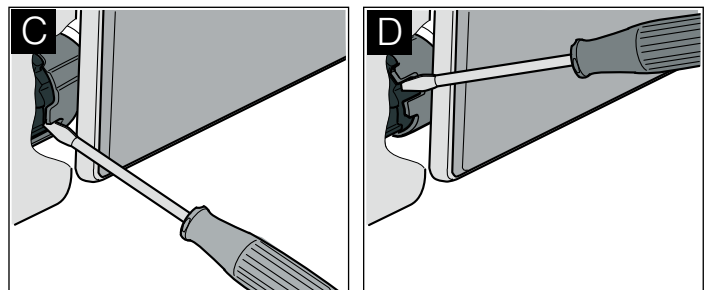

2. Ανοίξτε λίγο την πόρτα της συσκευής (Εικ. E).
3. Με ένα κέρμα γυρίστε τις δύο μανδάλωσεις αριστερά και δεξιά στην κάτω εσωτερική πλευρά της συσκευής μέχρι τέρμα (Εικ. F). Μανδάλωση αριστερά: με τη φορά των δεικτών του ρολογιού. Μανδάλωση δεξιά: ενάντια στη φορά των δεικτών του ρολογιού

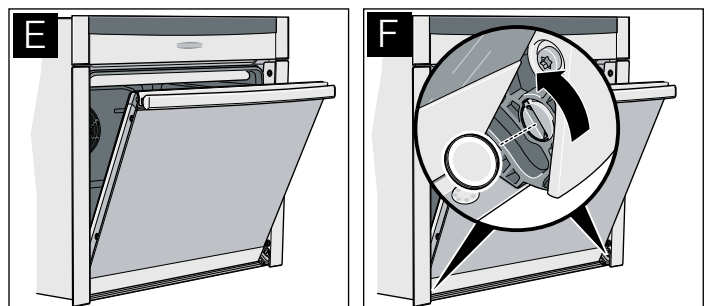

4. Κλείστε λίγο την πόρτα της συσκευής, ώσπου να ασφαλισουν οι μανδάλωσεις. Η πόρτα δεν επιτρέπεται να μπορεί να ανοίξει ή να κλείσει.
5. Σηκώστε λίγο τη λαβή της πόρτας με τους δύο αντίχειρες και αφαιρέστε την πόρτα της συσκευής προς τα επάνω (Εικ. G).

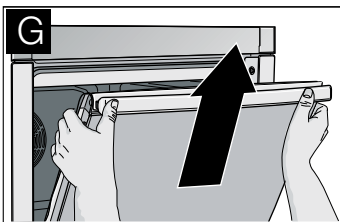

### Ανάρτηση της πόρτας της συσκευής

1. Κρατήστε την πόρτα της συσκευής και σηκώστε λίγο τη λαβή της πόρτας με τους δύο αντίχειρες (Εικ. Α).
2. Αναρτήστε την πόρτα της συσκευής ταυτόχρονα στα ρολά οδήγησης αριστερά και δεξιά (Εικ. Β).

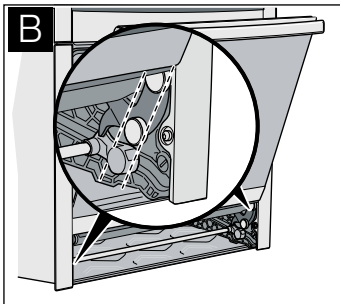
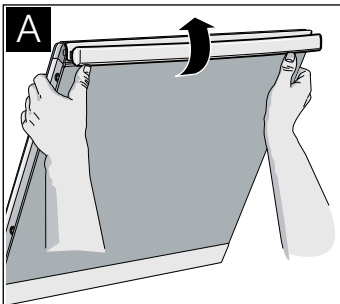

3. Προσέξτε, να μην τοποθετηθεί λοξά η πόρτα της συσκευής και να έχει αναρτηθεί εντελώς (Εικ. C).
4. Με ένα κέρμα λύστε τις δύο μανδάλωσεις της πόρτας της συσκευής (Εικ. D).  
Μανδάλωση αριστερά: ενάντια στη φορά των δεικτών του ρολογιού  
Μανδάλωση δεξιά: με τη φορά των δεικτών του ρολογιού

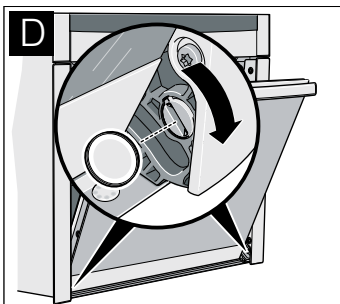
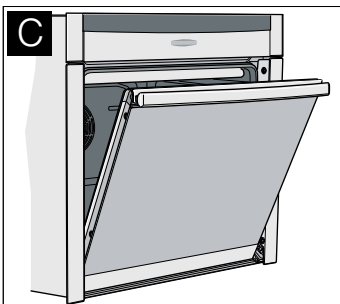

5. Ανοίξτε λίγο την πόρτα της συσκευής και μετά κλείστε την.

### ⚠ Κίνδυνος τραυματισμού λόγω μη κλειστών ασφαλίσεων του μεντεσέ!

Η πόρτα της συσκευής μπορεί να πέσει. Έτσι μπορείτε να τραυματιστείτε και η πόρτα της συσκευής μπορεί να υποστεί ζημιά. Μετά την ανάρτηση κλείνετε πάντοτε την αριστερή και τη δεξιά ασφάλιση του μεντεσέ.

6. Κλείστε την αριστερή και τη δεξιά ασφάλιση του μεντεσέ (Εικ. E). Γι' αυτό σπρώξτε με ένα κατσαβίδι την ασφάλιση του μεντεσέ (Εικ. F) και στις δύο πλευρές μέχρι το τέρμα.

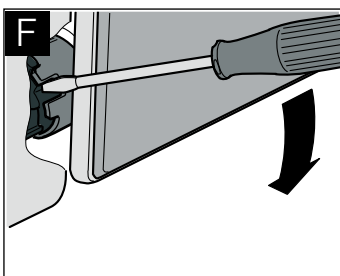
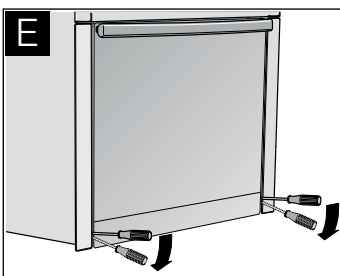

### Καθαρισμός των τζαμιών της πόρτας

Για καλύτερο καθαρισμό μπορείτε να αφαιρέσετε τα τζαμιά της πόρτας της συσκευής.

### ⚠ Κίνδυνος τραυματισμού!

Τα εξαρτήματα μέσα στην πόρτα της συσκευής μπορεί να είναι κοφτερά. Μπορείτε να τραυματιστείτε. Φοράτε προστατευτικά γάντια.

### ⚠ Κίνδυνος τραυματισμού!

Χρησιμοποιήστε τη συσκευή ξανά, αφού πρώτα τοποθετηθούν σωστά τα τζαμιά της πόρτας και η πόρτα της συσκευής.

### Αφαίρεση του τζαμιού της πόρτας

1. Αφαιρέστε την πόρτα της συσκευής και ακουμπήστε την με την μπροστινή πλευρά προς τα κάτω πάνω σε μια μαλακιά, καθαρή επιφάνεια (βλέπε στο κεφάλαιο: Αφαίρεση και τοποθέτηση της πόρτας της συσκευής).
2. Απασφαλίστε το τζάμι της πόρτας στη θέση ανάρτησης της πόρτας της συσκευής, σηκώνοντάς το ελαφρά και τραβήξτε το έξω.

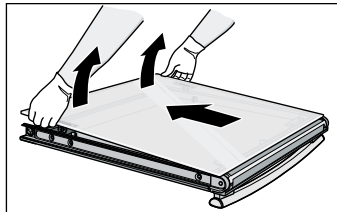

### Αφαίρεση του ενδιάμεσου τζαμιού

Πριν την αφαίρεση σημαδέψτε, σε ποια θέση είναι τοποθετημένο το ενδιάμεσο τζάμι, για να μην το τοποθετήσετε αργότερα λάθος.

1. Πιέστε τα στηρίγματα αριστερά και δεξιά προς τα έξω (Εικ. Α) και απασφαλίστε το ενδιάμεσο τζάμι.
2. Σηκώστε το ενδιάμεσο τζάμι και τραβήξτε το έξω (Εικ. Β).

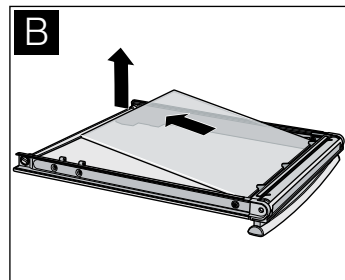
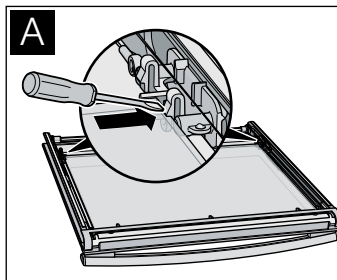

### Καθαρισμός

Καθαρίστε τα τζαμιά της πόρτας με υγρό καθαρισμού τζαμιών και ένα μαλακό πανί.

### Προσοχή!

Μη χρησιμοποιείτε κανένα ισχυρό καθαριστικό ή υλικά τριψίματος και καμία ξυστρα γυαλιού. Το γυαλί μπορεί να υποστεί ζημιά.

### Τοποθέτηση του ενδιάμεσου τζαμιού

1. Τοποθετήστε το ενδιάμεσο τζάμι στις τρεις υποδοχές (Εικ. Α)
2. Πιέστε αριστερά και δεξιά κοντά στα στηρίγματα πάνω στο ενδιάμεσο τζάμι, μέχρι να ασφαλίσει το τζάμι στα στηρίγματα (Εικ. Β).

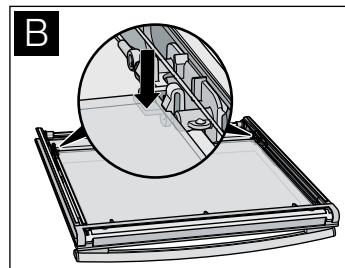
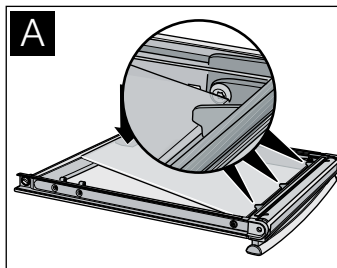

### Τοποθέτηση του τζαμιού της πόρτας

1. Τοποθετήστε το τζάμι της πόρτας στις δύο υποδοχές (Εικ. Α).
2. Πιέστε αριστερά και δεξιά κοντά στα στηρίγματα πάνω στο τζάμι της πόρτας, μέχρι να ασφαλίσει το τζάμι στα στηρίγματα (Εικ. Β).

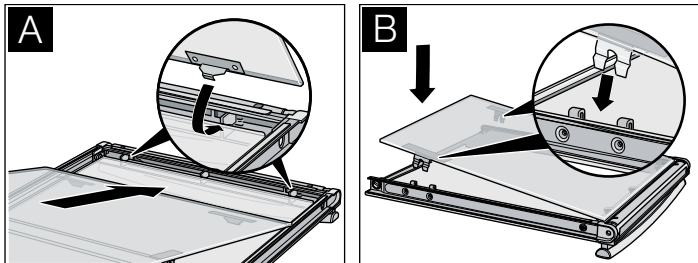

## Καθαρισμός της οροφής του χώρου μαγειρέματος

Για να καθαρίσετε την οροφή του χώρου μαγειρέματος απλά και γρήγορα, μπορείτε να κατεβάσετε του θερμαντικό σώμα του γκριλ.

### ⚠ Κίνδυνος εγκαυμάτων από τα καυτά μέρη στο χώρο μαγειρέματος!

Περιμένετε, μέχρι να κρυώσει ο χώρος μαγειρέματος.

1. Τραβήξτε το άγκιστρο συγκράτησης του θερμαντικού σώματος του γκριλ προς τα μπροστά και πιέστε το προς τα επάνω, μέχρι να ασφαλίσει το θερμαντικό σώμα του γκριλ με το χαρακτηριστικό ήχο (Εικ. Α).
2. Κρατήστε το θερμαντικό σώμα του γκριλ και κατεβάστε το προς τα κάτω (Εικ. Β).

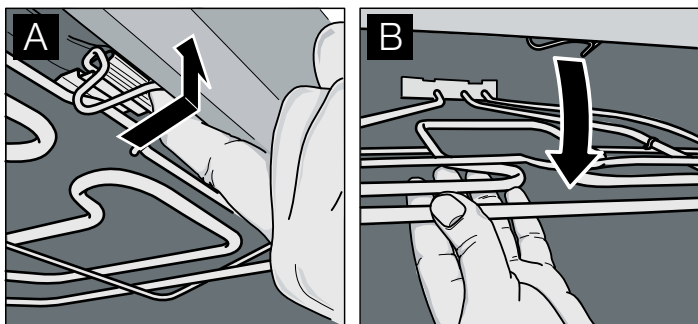

3. Καθαρίστε την οροφή του χώρου μαγειρέματος.
4. Τραβήξτε το άγκιστρο συγκράτησης προς τα μπροστά και κρατήστε το πατημένο προς τα επάνω.
5. Ανεβάστε το θερμαντικό σώμα του γκριλ προς τα επάνω, μέχρι να ασφαλίσει.

## Καθαρισμός των σχαρών ανάρτησης

Για καλύτερο καθαρισμό μπορείτε να αφαιρέσετε τις σχάρες ανάρτησης.

### ⚠ Κίνδυνος εγκαυμάτων από τα καυτά μέρη στο χώρο μαγειρέματος!

Περιμένετε, μέχρι να κρυώσει ο χώρος μαγειρέματος.

1. Πιέστε τη σχάρα ανάρτησης μπροστά προς τα επάνω και αφαιρέστε την στα πλάγια (Εικ. Α).
2. Τραβήξτε τη σχάρα ανάρτησης πίσω προς τα εμπρός και αφαιρέστε την στα πλάγια (Εικ. Β).

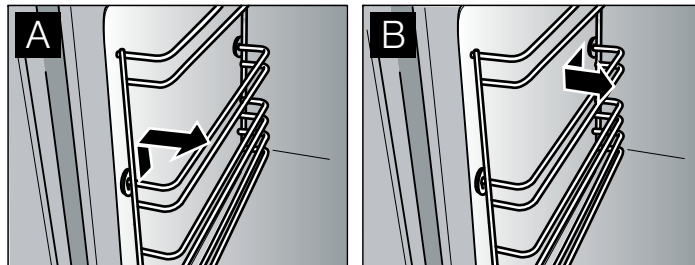

3. Καθαρίστε τις σχάρες ανάρτησης με υγρό καθαρισμού πιάτων και ένα μαλακό σφουγγάρι ή με μια βούρτσα.
4. Ευθυγραμμίστε τις σχάρες ανάρτησης με την προεξοχή (a) προς τα κάτω, για να είναι σωστά τα ύψη τοποθέτησης.
5. Σπρώξτε τη σχάρα ανάρτησης πίσω μέχρι το τέρμα και πιέστε την προς τα πίσω (Εικ. C).
6. Σπρώξτε τη σχάρα ανάρτησης μπροστά μέχρι το τέρμα και πιέστε την προς τα κάτω (Εικ. D).

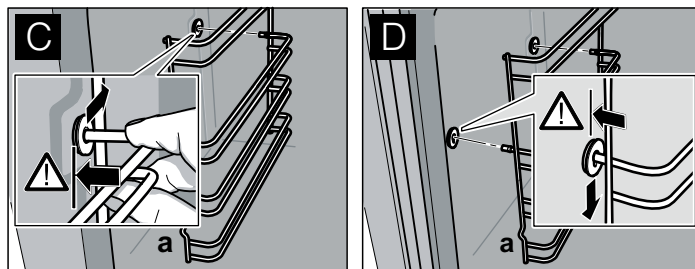

## Βλάβες και επισκευές

Δεν είναι πάντοτε απαραίτητο το κάλεσμα της υπηρεσίας τεχνικής εξυπηρέτησης πελατών. Σε μερικές περιπτώσεις μπορείτε να αντιμετωπίσετε οι ίδιοι τα σφάλματα. Στον ακόλουθο πίνακα θα βρείτε μερικές συμβουλές για την αντιμετώπιση του σφάλματος.

### ⚠ Κίνδυνος ηλεκτροπληξίας!

- Οι εργασίες στα ηλεκτρονικά της συσκευής επιτρέπεται να πραγματοποιούνται μόνο από έναν ειδικευμένο ηλεκτρολόγο.
- Κατά τις εργασίες στα ηλεκτρονικά της συσκευής θέτετε τη συσκευή οπωσδήποτε εκτός ρεύματος. Κατεβάστε την αυτόματη ασφάλεια ή ξεβιδώστε την ασφάλεια στο κιβώτιο των ασφαλειών της κατοικίας σας.

Βλάβη	Πιθανή αιτία	Βοήθεια
Η ηλεκτρική λειτουργία έχει βλάβη (π.χ. οι ενδεικτικές λυχνίες δεν ανάβουν πλέον)	Η ασφάλεια είναι χαλασμένη	Ελέγξτε την ασφάλεια στο κιβώτιο ασφαλειών. ενδεχομένως αντικαταστήστε την
Το υγρό ή η λεπτόρρευστη ζύμη μοιράζεται πολύ μονόπλευρα	Η συσκευή δεν είναι οριζόντια τοποθετημένη	Ελέγξτε την τοποθέτηση της συσκευής (βλέπε Οδηγίες εγκατάστασης)
Η συσκευή δε λειτουργεί πλέον, στην οθόνη ένδειξης του ρολογιού αναβοσβήνει 0:00	Η παροχή ρεύματος είχε διακοπεί.	Ρυθμίστε την ώρα από την αρχή (βλέπε στο κεφάλαιο: Ηλεκτρονικό ρολόι)
Στην οθόνη ένδειξης του ρολογιού αναβοσβήνει 0:00, στην οθόνη ένδειξης της θερμοκρασίας εμφανίζεται η ένδειξη "rrr"	Η παροχή ρεύματος είχε διακοπεί κατά τη διάρκεια της λειτουργίας της συσκευής	Πατήστε το πλήκτρο λειτουργίας του ρολογιού <D>. Ρυθμίστε την ώρα από την αρχή (βλέπε στο κεφάλαιο: Ηλεκτρονικό ρολόι)
Στην οθόνη ένδειξης της θερμοκρασίας εμφανίζεται η ένδειξη "E011"	Μόνιμη κατάληψη ενός πλήκτρου	Ακυρώστε τη μόνιμη κατάληψη του πλήκτρου και πατήστε το πλήκτρο λειτουργίας του ρολογιού <D>

Βλάβη	Πιθανή αιτία	Βοήθεια
Στην οθόνη ένδειξης της θερμοκρασίας εμφανίζεται η ένδειξη "E300", π.χ. E300	Εσωτερικό σφάλμα των ηλεκτρονικών της συσκευής	Πατήστε το πλήκτρο λειτουργίας του ρολογιού <img alt="clock icon" data-bbox="665 65 685 85"/>. Εάν δε σβήσει το μήνυμα, τραβήξτε το ρευματολήπτη (φίς) από την πρίζα και μετά από περίπου 10 δευτερόλεπτα συνδέστε τον ξανά
Ο χειρισμός της συσκευής δεν είναι δυνατός, στην οθόνη ένδειξης της θερμοκρασίας εμφανίζεται <img alt="infinity symbol" data-bbox="185 145 205 165"/> και <img alt="minus sign" data-bbox="185 185 205 205"/>	Η συσκευή κλειδώθηκε	Απενεργοποιήστε το κλειδώμα (βλέπε στο κεφάλαιο: Ασφάλεια παιδιών)
Ο χειρισμός της συσκευής δεν είναι δυνατός, στην οθόνη ένδειξης της θερμοκρασίας εμφανίζεται <img alt="infinity symbol" data-bbox="185 265 205 285"/> και <img alt="minus sign" data-bbox="185 305 205 325"/>	Η συσκευή κλειδώθηκε μόνιμα	Απενεργοποιήστε το μόνιμο κλειδώμα (βλέπε στο κεφάλαιο: Ασφάλεια παιδιών)
Η συσκευή δε θερμαίνει, στην οθόνη ένδειξης του ρολογιού αναβοσβήνει η άνω-κάτω τελεία, στην οθόνη ένδειξης της θερμοκρασίας εμφανίζεται π.χ. <img alt="1500" data-bbox="185 385 215 405"/>	Πατήθηκε συνδυασμός πλήκτρων	Απενεργοποιήστε τη συσκευή, πατήστε το πλήκτρο πληροφοριών <img alt="info icon" data-bbox="665 415 685 435"/> για 3 δευτερόλεπτα, μετά πατήστε το πλήκτρο λειτουργίας του ρολογιού <img alt="clock icon" data-bbox="665 455 685 475"/> για 4 δευτερόλεπτα, μετά πατήστε το πλήκτρο πληροφοριών <img alt="info icon" data-bbox="665 495 685 515"/> ξανά για 3 δευτερόλεπτα
Οι ηλεκτρονικά ελεγχόμενες λειτουργίες έχουν βλάβη	Ενεργειακοί παλμοί (π.χ. κεραυνός)	Ρυθμίστε την αντίστοιχη λειτουργία εκ νέου
Κατά την ενεργοποίηση ενός τρόπου λειτουργίας εμφανίζεται <img alt="H or h icon" data-bbox="315 315 335 335"/> ή <img alt="h icon" data-bbox="315 355 335 375"/> στην οθόνη ένδειξης της θερμοκρασίας	Η συσκευή δεν έχει κρυώσει εντελώς	Περιμένετε μέχρι να κρυώσει η συσκευή, μετά ενεργοποιήστε τον τρόπο λειτουργίας ξανά
Η συσκευή απενεργοποιήθηκε αυτόματα, στην οθόνη ένδειξης της θερμοκρασίας αναβοσβήνει <img alt="000" data-bbox="315 375 345 395"/>	Η συσκευή απενεργοποιήθηκε για προστασία από υπερθέρμανση	Γυρίστε τον επιλογέα τρόπου λειτουργίας ξανά στη θέση 0
Κατά το ψήσιμο στο φούρνο ή το ψήσιμο στο γκριλ δημιουργείται καπνός	Καίγεται λίπος στο θερμαντικό σώμα του γκριλ	Συνεχίστε το ψήσιμο στο γκριλ ή το ψήσιμο στο φούρνο, ώσπου να καεί όλο το λίπος στο θερμαντικό σώμα του γκριλ
	Σχάρα ή ταψί γενικής χρήσης λάθος τοποθετημένα	Τοποθετήστε τη σχάρα στο ταψί γενικής χρήσης και σπρώξτε τα μέσα μαζί σε ένα χαμηλότερο επίπεδο μαγειρέματος
Στο χώρο μαγειρέματος εμφανίζεται σημαντική υγρασία	Κανονικό φαινόμενο (π.χ. στα γλυκά με πολύ υγρή στρώση ή σ' ένα μεγάλο ψητό)	Ανοίγετε κάπου-κάπου εντελώς την πόρτα της συσκευής κατά τη διάρκεια της λειτουργίας
Τα εμαγιέ εξαρτήματα έχουν θολούς, ανοιχτόχρωμους λεκέδες	Κανονικό φαινόμενο λόγω χυμού κρέατος ή χυμού φρούτων	Μη δυνατή
Τα τζάμια πόρτας είναι θαμπά	Κανονικό φαινόμενο, που οφείλεται στις υπάρχουσες διαφορές θερμοκρασίας	Θερμάνετε τη συσκευή στους 100 °C και απενεργοποιήστε την ξανά μετά από 5 λεπτά

## Αλλαγή της λάμπας του φούρνου

Αλλάξτε μια ελαττωματική λάμπα του φούρνου.

Ανταλλακτικές λάμπες μπορείτε να το προμηθευτείτε στην υπηρεσία τεχνικής εξυπηρέτησης πελατών ή στα ειδικά καταστήματα: E14, 220 - 240 V, 40 W, ανθεκτικές στη θερμότητα έως 300 °C. Χρησιμοποιείτε μόνο αυτές τις λάμπες φούρνου.

### Κίνδυνος ηλεκτροπληξίας!

Θέστε τη συσκευή εκτός ρεύματος. Κατεβάστε την αυτόματα ασφάλεια ή ξεβιδώστε την ασφάλεια στο κιβώτιο των ασφαλειών της κατοικίας σας.

1. Τοποθετήστε μια πετσέτα κουζίνας μέσα στο χώρο μαγειρέματος, για ν' αποφύγετε τυχόν ζημιές.
2. Γυρίστε το γυάλινο κάλυμμα προς τα αριστερά και αφαιρέστε το.

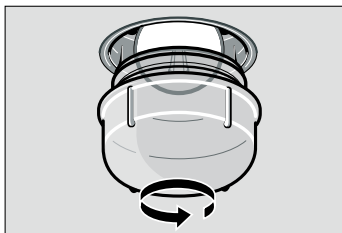

3. Αντικαταστήστε τη λάμπα του φούρνου με μια άλλη λάμπα του ίδιου τύπου.
4. Βιδώστε ξανά το γυάλινο κάλυμμα.
5. Απομακρύνετε την πετσέτα της κουζίνας και ανεβάστε την ασφάλεια.

**Υπόδειξη:** Χρησιμοποιήστε λαστιχένια γάντια, όταν δεν ξεβιδώνεται το γυάλινο κάλυμμα. Ή παραγγείλετε μια βοήθεια αποσυναρμολόγησης στην υπηρεσία τεχνικής εξυπηρέτησης πελατών (Αριθ. παραγγελίας 613634).

## Αντικατάσταση της τσιμούχας της πόρτας

Εάν η τσιμούχα της πόρτας είναι ελαττωματική, τότε πρέπει να αντικατασταθεί. Ανταλλακτικές τσιμούχες για τη συσκευή σας μπορείτε να βρείτε στην υπηρεσία τεχνικής εξυπηρέτησης πελατών.

### Αφαίρεση της τσιμούχας της πόρτας

Η τσιμούχα της πόρτας είναι στερεωμένη σε εννέα σημεία.

1. Αφαιρέστε την τσιμούχα της πόρτας (Εικ. Β) σε τέσσερα σημεία (Εικ. Α).

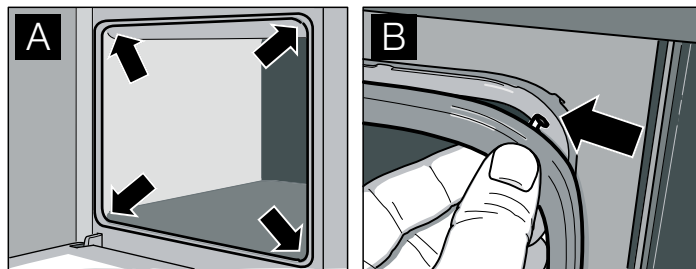

2. Αφαιρέστε την τσιμούχα της πόρτας στα υπόλοιπα πέντε σημεία (Εικ. C), στρέφοντάς την ελαφρά (Εικ. D).

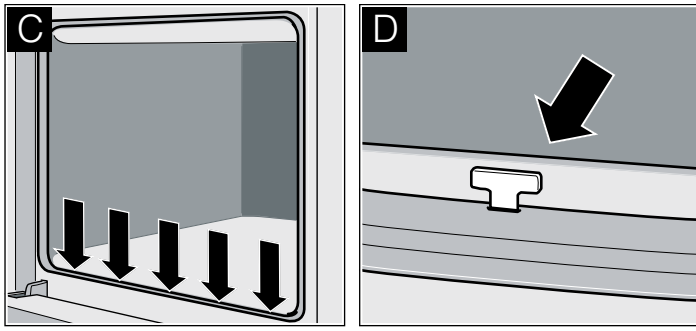

### Τοποθέτηση της στεγανοποίησης της πόρτας

1. Τοποθετήστε τη στεγανοποίηση της πόρτας (Εικ. Β) σε τέσσερα σημεία (Εικ. Α).
2. Τοποθετήστε τη στεγανοποίηση της πόρτας στα υπόλοιπα πέντε σημεία (Εικ. C), στρέφοντάς την ελαφρά (Εικ. D).
3. Ελέγξτε την καλή προσαρμογή της στεγανοποίησης της πόρτας.

## Υπηρεσία τεχνικής εξυπηρέτησης πελατών

Εάν η συσκευή σας πρέπει να επισκευαστεί, βρίσκεται στη διάθεσή σας η υπηρεσία τεχνικής εξυπηρέτησης των πελατών της εταιρείας μας. Εμείς βρίσκουμε πάντοτε μια κατάλληλη λύση, επίσης και για την αποφυγή των περιπτώσεων επισκέψεων του τεχνικού.

### Αριθμός Ε και αριθμός FD

Αναφέρετε στο τηλεφώνημα τον αριθμό προϊόντος (Αριθ. Ε) και τον αριθμό κατασκευής ( Αριθ. FD), για να μπορούμε να σας βοηθήσουμε σωστά. Την πινακίδα τύπου με τους αριθμούς θα τη βρείτε δεξιά, πλάγια στην πόρτα του φούρνου. Για να μη χρειαστεί να ψάχνετε πολύ, σε περίπτωση που χρειάζεται, μπορείτε να γράψετε εδώ τα στοιχεία της συσκευής σας και τον αριθμό τηλεφώνου της υπηρεσίας τεχνικής εξυπηρέτησης πελατών.

Αριθ. Ε

Αριθ. FD

### Υπηρεσία τεχνικής εξυπηρέτησης πελατών

Προσέξτε, ότι η επίσκεψη του τεχνικού του τμήματος εξυπηρέτησης πελατών στη περίπτωση ενός εσφαλμένου χειρισμού δεν είναι δωρεάν, ακόμα και κατά τη διάρκεια του χρόνου της εγγύησης.

Τα στοιχεία επικοινωνίας όλων των χωρών θα τα βρείτε στον πίνακα Υπηρεσίες τεχνικής εξυπηρέτησης πελατών που παραδίδεται μαζί.

### Εντολή επισκευής και συμβουλές σε περίπτωση βλάβης

GR 2104 277 701

Εμπιστευτείτε την εμπειρία του κατασκευαστή. Έτσι εξασφαλίζετε, ότι η επισκευή γίνεται από εκπαιδευμένους τεχνικούς του σέρβις, που είναι εξοπλισμένοι με τα γνήσια ανταλλακτικά για τη δική σας οικιακή συσκευή.

# Φαγητά δοκιμών

Φαγητά δοκιμών σύμφωνα με το πρότυπο EN 50304/EN 60350 (2009) ή IEC 60350. Προσέξτε τις υποδείξεις για την προθέρμανση

στους πίνακες. Οι τιμές των πινάκων ισχύουν χωρίς ταχεία θέρμανση.

Ψήσιμο	Ύψος τοποθέτησης	Τρόπος λειτουργίας	Θερμοκρασία σε °C	Διάρκεια ψησίματος σε λεπτά
Μικρά γλυκά φτιαγμένα με κορνέ	3		140 - 150*	25 - 35
	1		140 - 150*	20 - 30
	1 + 3		140 - 150*	20 - 40
	1 + 3 + 4		130 - 150*	30 - 50
Μικρά κέικ (20 κομμάτια ανά ταψί)	3		160 - 170**	20 - 35
	1		150 - 160**	20 - 30
	1 + 3		150 - 160**	25 - 35
	1 + 3 + 4		150 - 160**	25 - 35
Παντεσπάνι απλό με νερό	2		160 - 170*	25 - 35
	1		150 - 160*	25 - 35
Μηλόπιτα (φόρμες από λευκοσίδηρο η μία δίπλα στην άλλη, Εικ. Α)	1		170 - 180*	75 - 85
Μηλόπιτα (μαύρες τσιγκινές φόρμες, μετατοπισμένες διαγωνίως, Εικ. Β)	1 + 3		170 - 180*	65 - 80

\* Προθερμάνετε το φούρνο

\*\* Προθερμάνετε 10 λεπτά

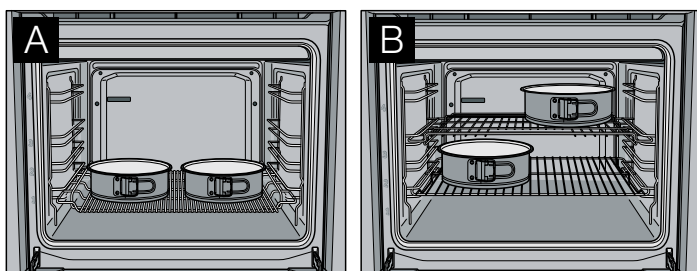

Ψήσιμο στο γκριλ	Ύψος τοποθέτησης	Θέση σχάρας	Τρόπος λειτουργίας	Θερμοκρασία σε °C	Διάρκεια ψησίματος στο γκριλ σε λεπτά
Τοστ (ταψί γενικής χρήσης + λυγισμένη σχάρα)	4			175*	1 - 2
Μπιφτέκια, 12 κομμάτια (ταψί γενικής χρήσης + λυγισμένη σχάρα)	4			175	20 - 25**

\* Προθερμάνετε 10 λεπτά

\*\* Μετά τα 2/3 του χρόνου γυρίστε το φαγητό

