

NL Nederlande, Netherlands
 BSH Huishoudapparaten B.V.
 Burg. Stramanweg 122
 1101 EN Amsterdam Zuidoost
 www.neffservice.nl

Storingsmelding:
 Tel.: 020 430 3 440
 Fax: 020 430 3 445
 mailto:contactcenter-nl@
 bshg.com

Onderdelenverkoop:
 Tel.: 020 430 3 435
 Fax: 020 430 3 400
 mailto:Neff-onderdelen@
 bshg.com

NO Norge, Norway
 BSH Husholdningsapparater A/S
 Grensesvingen 9
 0661 Oslo
 Tel.: 22 66 06 00
 Fax: 22 66 05 50
 5052 Bergen
 Tel.: 55 59 68 80
 Fax: 55 59 68 90
 7037 Trondheim
 Tel.: 73 95 23 30
 Fax: 73 95 23 40
 mailto:service-deler@bshg.com

PL Polska, Poland
 BSH Sprzęt Gospodarstwa
 Domowego Sp. z o.o.
 Al. Jerozolimskie 183
 02-222 Warszawa
 Centrala Serwisu
 Tel.: 0801 191 534
 Fax: 022 57 27 709
 mailto:Serwis.Fabryczny@
 bshg.com

PT Portugal
 BSHP Electrodomésticos Lda.
 Rua Alto do Montijo, nº 15
 2790-012 Carnaxide
 Tel.: 707 500 545
 Fax: 21 4250 701
 mailto:careline.portugal@
 bshg.com

RO România, Romania
 BSH Electrocasnice srl.
 Sos. Bucuresti-Ploiesti,
 nr.17-21, sect.1
 13682 Bucuresti
 Tel.: 0801 000 110
 Fax: 021 203 9731
 mailto:service.romania@
 bshg.com

RU Russia, Россия
 ООО "БСХ Бытовая техника"
 Сервис от производителя
 Малая Калужская 19/1
 119071 Москва
 тел.: 495 737 2964
 факс: 495 737 2982
 mailto:mok-kdhl@bshg.com
 www.bsh-service.ru

SE Sverige, Sweden
 BSH Hushållsapparater AB
 Landsvägen 32
 169 29 Solna
 Tel.: 0711 11 22 77

SG Singapore, 新加坡
 BSH Home Appliances Pte. Ltd.
 37 Jalan Pemimpin
 Union Industrial Building
 Block A, #01-03
 577177 Singapore
 Tel.: 6751 5000
 Fax: 6751 5005
 mailto:bshsgp.service@
 bshg.com

SI Slovenija, Slovenia
 BSH Hišni aparati d.o.o.
 Litostrojska 48
 1000 Ljubljana
 Tel.: 01 58308 87
 Fax: 01 58308 89
 mailto:informacije.servis@
 bshg.com

SK Slovensko, Slovakia
 Technoservis Bratislava
 Trhová 38
 84108 Bratislava – Doubravka
 Tel.: 02 6446 3643
 Fax: 02 6446 3643

TR Türkiye, Turkey
 BSH Ev Aletleri Sanayi
 ve Ticaret A.Ş.
 Cakmak Mahallesi
 Balkan Caddesi No: 51
 34770 Ümraniye, İstanbul
 Tel.: 0 216 444 6333
 Fax: 0 216 528 9188
 mailto:careline.turkey@
 bshg.com

UA Ukraine, Україна
 ТОВ "БСХ Побутова Техніка"
 тел.: 044 4902095

ZA South Africa
 BSH Home Appliances (Pty) Ltd.
 15th Road Randjespark
 Private Bag X36, Randjespark
 1685 Midrand – Johannesburg
 Tel.: 086 002 6724
 Fax: 086 617 1780
 mailto:applianceserviceza@
 bshg.com

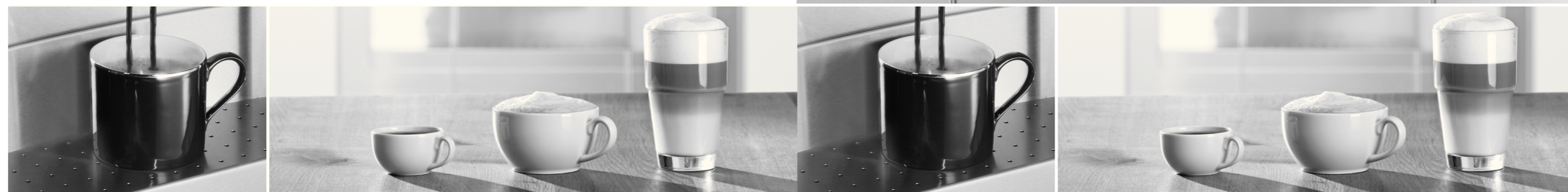

CV 7760 N
 C77V60N2

Neff GmbH
 Carl-Wery-Str. 34/81739 München

9000656152

03/11

it Istruzioni per l'uso
nl Gebruiksaanwijzing
ru Правила пользования



it	Italiano	3
nl	Nederlands	32
ru	Русский	60

Contenuto della confezione (ved. pagina 6)
De verpakking bevat (zie pagina 35)
Комплект поставки (см. стр. 63)

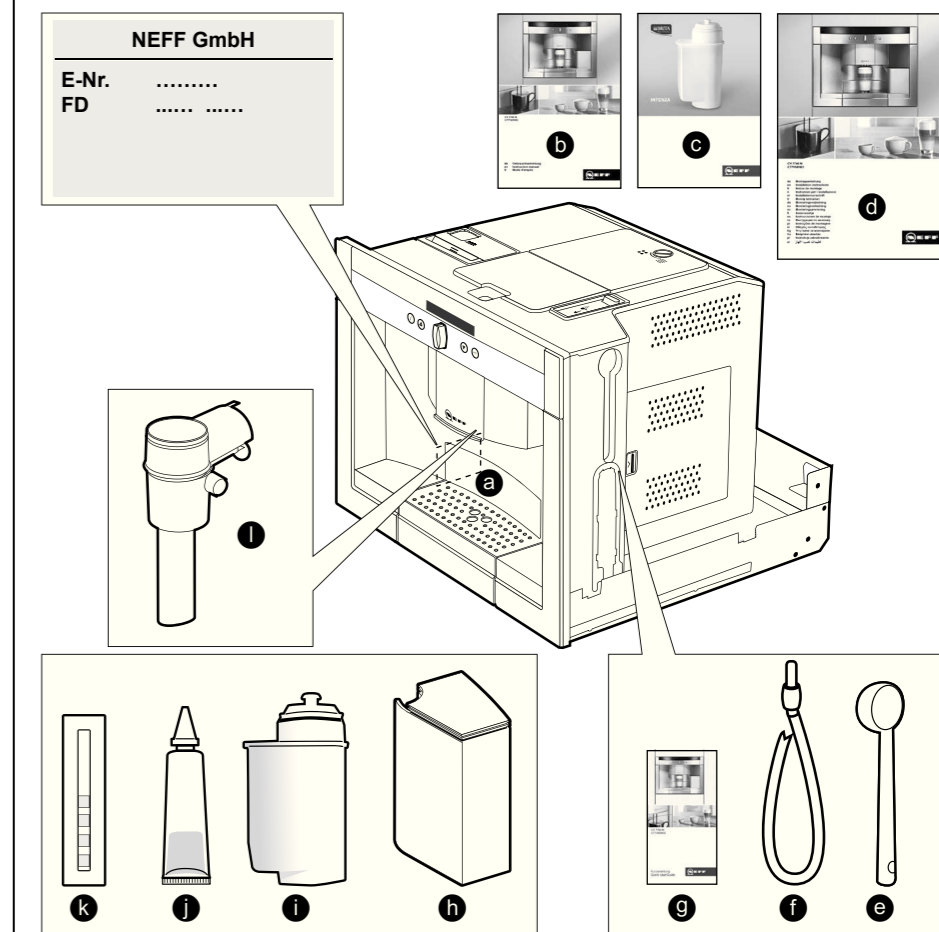

Garantiebedingungen DEUTSCHLAND (DE)

Die nachstehenden Bedingungen, die Voraussetzungen und Umfang unserer Garantieleistung beschreiben, lassen die Gewährleistungsverpflichtungen des Verkäufers aus dem Kaufvertrag mit dem Endabnehmer unberührt.

Für dieses Gerät leisten wir Garantie gemäß nachstehenden Bedingungen:

1. Wir beheben unentgeltlich nach Maßgabe der folgenden Bedingungen (Nr. 2 - 6) Mängel am Gerät, die nachweislich auf einem Material- und/ oder Herstellungsfehler beruhen, wenn sie uns unverzüglich nach Feststellung und innerhalb von 24 Monaten nach Lieferung an den Erstendabnehmer gemeldet werden. Zeigt sich der Mangel innerhalb von 6 Monaten ab Lieferung, wird vermutet, dass es sich um einen Material- oder Herstellungsfehler handelt.

2. Die Garantie erstreckt sich nicht auf leicht zerbrechliche Teile wie z.B. Glas oder Kunststoff bzw. Glühlampen.

Eine Garantiepflcht wird nicht ausgelöst durch geringfügige Abweichungen von der Soll-Beschaffenheit, die für Wert und Gebrauchstauglichkeit des Gerätes unerheblich sind, oder durch Schäden aus chemischen und elektrochemischen Einwirkungen von Wasser, sowie allgemein aus anomalen Umweltbedingungen oder sachfremden Betriebsbedingungen oder wenn das Gerät sonst mit ungeeigneten Stoffen in Berührung gekommen ist. Ebenso kann keine Garantie übernommen werden, wenn die Mängel am Gerät auf Transportschäden, die nicht von uns zu vertreten sind, nicht fachgerechte Installation und Montage, Fehlgebrauch, eine nicht haushaltsübliche Nutzung, mangelnde Pflege oder Nichtbeachtung von Bedienungs- oder Montagehinweisen zurückzuführen sind.

Der Garantieanspruch erlischt, wenn Reparaturen oder Eingriffe von Personen vorgenommen werden, die hierzu von uns nicht ermächtigt sind, oder wenn unsere Geräte mit Ersatzteilen, Ergänzungs- oder Zubehörteilen versehen werden, die keine Originalteile sind und dadurch ein Defekt verursacht wird.

3. Die Garantieleistung erfolgt in der Weise, dass mangelhafte Teile nach unserer Wahl unentgeltlich instandgesetzt oder durch einwandfreie Teile ersetzt werden.

Geräte, die zumutbar (z.B. im PKW) transportiert werden können, und für die unter Bezugnahme auf diese Garantie eine Garantieleistung beansprucht wird, sind unserer nächstgelegenen Kundendienststelle oder unserem Vertragskundendienst zu übergeben oder zuzusenden. Instandsetzungen am Aufstellungsort können nur für stationär betriebene (feststehende) Geräte verlangt werden.

Es ist jeweils der Kaufbeleg mit Kauf- und/oder Lieferdatum vorzulegen. Ersetzte Teile gehen in unser Eigentum über.

4. Sofern die Nachbesserung von uns abgelehnt wird oder fehlschlägt, wird innerhalb der oben genannten Garantiezeit auf Wunsch des Endabnehmers kostenfrei gleichwertiger Ersatz geliefert.

5. Garantieleistungen bewirken weder eine Verlängerung der Garantiefrist, noch setzen sie eine neue Garantiefrist in Lauf. Die Garantiefrist für eingebaute Ersatzteile endet mit der Garantiefrist für das ganze Gerät.

6. Weitergehende oder andere Ansprüche, insbesondere solche auf Ersatz außerhalb des Gerätes entstandener Schäden sind - soweit eine Haftung nicht zwingend gesetzlich angeordnet ist - ausgeschlossen.

Diese Garantiebedingungen gelten für in Deutschland gekaufte Geräte. Werden Geräte ins Ausland verbracht, die die technischen Voraussetzungen (z.B. Spannung, Frequenz, Gasarten, etc.) für das entsprechende Land aufweisen und die für die jeweiligen Klima- und Umweltbedingungen geeignet sind, gelten diese Garantiebedingungen auch, soweit wir in dem entsprechenden Land ein Kundendienstnetz haben. Für im Ausland gekaufte Geräte gelten die von unserer jeweils zuständigen Landesvertretung herausgegebenen Garantiebedingungen. Diese können Sie über Ihren Fachhändler, bei dem Sie das Gerät gekauft haben, oder direkt bei unserer Landesvertretung anfordern.

Beachten Sie unser weiteres Kundendienst-Angebot:

Auch nach Ablauf der Garantie stehen Ihnen unser Werkskundendienst und unsere Servicepartner zur Verfügung.

Neff GmbH
Carl-Wery-Str. 34 / 81739 München // Germany

NeffCOM[®]
0 18 05 - 24 00 25

(EUR 0,14/Min. DTAG)

Internet: www.neff.de

Kundendienst-Zentren • Central-Service-Depots • Service Après-Vente • Servizio Assistenza •
Centrale Servicestation • Asistencia técnica • Servicevaerker • Apparatservice • Huolto

DE Deutschland, Germany

BSH Hausgeräte Service GmbH
Zentralwerkstatt für
kleine Hausgeräte
Trautskirchener Straße 6 – 8
90431 Nürnberg
Online Auftragsstatus, Pickup
Service für Kaffeevollautomaten
und viele weitere Infos unter:
www.neff.de

Reparaturservice*
(Mo-Fr: 8:00-18:00 erreichbar)
Tel.: 01801 33 53 03
mailto:cp-servicecenter@bshg.com

Ersatzteilbestellung*
(365 Tage rund um die Uhr erreichbar)
Tel.: 01801 33 53 04
Fax: 01801 33 53 08
mailto:spareparts@bshg.com

* 3,9 Ct./Min. aus dem Festnetz,
Mobilfunk max. 0,42 €/Min.

AE United Arab Emirates, الإمارات العربية المتحدة

BSH Home Appliances FZE
Round About 13,
Plot Nr MO-0532A
17312 Jebel Ali Free Zone -
Dubai
Tel.: 04 881 4401
Fax: 04 881 4805

AT Österreich, Austria

BSH Hausgeräte
Gesellschaft mbH
Werkskundendienst
für Hausgeräte
Quellenstrasse 2
1100 Wien
Tel.: 0810 240 260*
Fax: 01 605 75 51 212
mailto:vie-stoerungsannahme@
bshg.com

Hotline für Espresso-Geräte:
Tel.: 0810 700 400*
www.neff.at

*innerhalb Österreichs zum Regionaltarif

AU Australia

Sampford & Staff Pty. Ltd.
421 Smith Street
Fitroy, Victoria 3065
Tel.: 1300 727 421
Fax: 1300 727 425
www.sampford.com.au

BE Belgique, België, Belgium

BSH Home Appliances S.A.
Avenue du Laerbeek 74
Laarbeeklaan 74
1090 Bruxelles – Brussel
Tel.: 070 222 143
Fax: 024 757 293
mailto:bru-repairs@bshg.com
www.neff.be

BG Bulgaria

EXPO2000-service
Ks. Ljulin, bl.549/B - patrer
1359 Sofia
Tel.: 02 826 0148
Fax: 02 925 0991
mailto:service@expo2000.bg

BY Belarus, Беларусь

ОДО "ЦБТ Сервис"
ул. Якуба Коласа 52
220113 Минск
тел.: 172 66 24 00
mailto:gerasimovich@
centreenergy.com

CH Schweiz, Suisse, Svizzera, Switzerland

BSH Hausgeräte AG
Werkskundendienst
für Hausgeräte
Fahrweidstrasse 80
8954 Geroldswil
mailto:ch-info.hausgeraete@
bshg.com
Service Tel.: 0848 840 040
Service Fax: 0848 840 041
mailto:ch-reparatur@bshg.com
Ersatzteile Tel.: 0848 880 080
Ersatzteile Fax: 0848 880 081
mailto:ch-ersatzteil@bshg.com

CY Cyprus, Κύπρος

BSH Ikiakes Syskeves-Service
39, Arh. Makaariou III Str.
2407 Egomi/Nikosia (Lefkosia)
Tel.: 77 77 807
Fax: 022 658 128
mailto:bsh.service.cyprus@
cytanet.com.cy

CZ Česká Republika, Czech Republic

BSH domácí spotřebiče s.r.o.
Firemní servis domácích
spotřebičů
Peckašská 10b
155 00 Praha 5
Tel.: 0251 095 546
Fax: 0251 095 549

DK Danmark, Denmark

EXPO2000-service
Hvidevarer A/S
Telegrafvej 4
2750 Ballerup
Tel.: 44 89 89 85
Fax: 44 89 89 86
mailto:BSH-Service.dk@
BSHG.com

EE Eesti, Estonia

SIMSON OÜ
RAUA 55
10152 Tallinn
Tel.: 0627 8730
Fax: 0627 8733
mailto:teenindus@simson.ee

ES España, Spain

En caso de avería llámenos al
numero abajo indicado, le
recogemos el aparato en su
domicilio. También puede
comprar los accesorios y
productos de mantenimiento
de su cafetera.
Tel.: 902 28 88 38
BSH Electrodomésticos
España S. A.
Servicio BSH al Cliente
Polígono Malpica, Calle D,
Parcela 96 A
50016 Zaragoza
Tel.: 902 351 352
Fax: 976 578 425
mailto:CAU-Neff@bshg.com
www.neff.es

FI Suomi, Finland

BSH Kodinkoneet Oy
Sinimäentie 8 D, PL 66
02631 Espoo
Tel.: 020 7510700
Fax: 020 7510790

FR France

BSH Electroménager S.A.S.
50 rue Ardoin – BP 47
93401 SAINT-OUEN cedex
Service interventions à domicile:
01 40 10 42 10
Service Consommateurs:
0 892 698 210 (0,34 € TTC/mn)
Service Pièces Détachées
et Accessoires:
0 892 698 009 (0,34 € TTC/mn)
www.neff-electromenager.com

GB Great Britain

BSH Home Appliances Ltd.
Grand Union House
Old Wolverton Road
Wolverton
Milton Keynes MK12 5PT
To arrange an engineer visit,
to order spare parts and
accessories or for product advice
please visit www.neff.co.uk
or call
Tel.: 0844 892 8989*
*Calls from a BT landline will be charged
at up to 3 pence per minute. A call set-up
fee of up to 6 pence may apply.

GR Greece, Ελλάς

BSH Ikiakes Siskeves A. B. E.
Central Branch Service
17 km E.O. Athinon-Lamias &
Potamou 20
145 64 Kifisia
Greece – Athens
Tel.: 2104 277 701
Fax: 2104 277 669
North-Greece – Thessaloniki
Tel.: 2310 497 200
Fax: 2310 497 220
South-Greece – Heraklion/Kreta
Tel.: 2810 325 403
Fax: 2810 324 585
Central-Greece – Patras
Tel.: 2610 330 478
Fax: 2610 331 832
mailto:cs_gr_helpdesk@
bshg.com

HU Magyarország, Hungary

BSH Háztartási Készülék
Kereskedelmi Kft.
Háztartási gépek
márkaszervize
Királyhágó tér 8-9.
1126 Budapest
Hibabejelentés
Tel.: 01 489 5461
Fax: 01 201 8786
mailto:hibabejelentes@
bsh.hu
Alkatrészrendelés
Tel.: 01 489 5463
Fax: 01 201 8786
mailto:alkatreszrendeles@
bsh.hu

IE Republic of Ireland

BSH Home Appliances Ltd.
Unit F4, Ballymount Drive
Ballymount Industrial Estate
Walkinstown
Dublin 12
Service Requests, Spares and
Accessories
Tel.: 01450 2655
Fax: 01450 2520
www.neff.co.uk

IL Israel, ישראל

C/S/B Home Appliance Ltd.
Ulriel Building
2, Hamelacha St.
Industrial Park North
71293 Lod
Tel.: 08 9777 222
Fax: 08 9777 245
mailto:csb-serv@zahav.net.il

IR Iran, ایران

Davood Haji AbdollahTehrani
No. 223 North Africa Avenue
Tehran
Tel.: 21 2205 4524 / 4525
Fax: 21 2205 4600
mailto:commercial@neff.ir

IT Italia, Italy

BSH Elettrodomestici S.p.A.
Via. M. Nizzoli 1
20147 Milano (MI)
Numero verde 800 522822
mailto:mil-assistenza@
bshg.com
www.neff.it

KZ Kazakhstan, Қазақстан

Kombitechnocenter
Seyfulina No:422
480096 Almaty
Tel.: 272 793 333
Fax: 272 798 383
mailto:cts_pavel@bk.ru

LT Lietuva, Lithuania

Senuku Prekybos Centras UAB.
Jonavos g. 62
44192 Kaunas
Tel.: 0372 12146
Fax: 0372 12165
www.senukai.lt

LU Luxembourg

BSH électroménagers S.A.
13-15, ZI Breedeweues
1259 Senningerberg
Tel.: 26349 300
Fax: 26349 315
mailto:
lux-service.electromenager@
bshg.com
www.bsh.lu

LV Latvija, Latvia

Sia Olimpeks Elektroniks Ltd.
Bullu street 70c
1067 Riga
Tel.: 07 42 41 37
mailto:bt@olimpeks.lv

MD Moldova

S.R.L. "Rialto-Studio"
ул. Щусева, 98
2012 Кишинев
тел.: 022 23 81 80
факс: 022 23 81 80

Congratulazioni...

... per l'acquisto di questo prodotto. Con questa macchina per caffè espresso estraibile Lei ha acquistato un elettrodomestico moderno di grande valore, che coniuga una tecnologia innovativa, una varietà di funzioni e un notevole comfort di utilizzo.

Questo apparecchio permette di preparare in modo assolutamente semplice e rapido gustose bevande calde, sia che si tratti di una tradizionale tazza di caffè, di un piacevole caffèlatte oppure di latte macchiato, di un cremoso cappuccino o di un potente espresso. Allo stesso tempo questo apparecchio offre notevoli possibilità di adeguamento ai propri gusti personali.

Per poter utilizzare la macchina per caffè espresso con tutte le sue possibilità e funzioni in modo sicuro ed affidabile, è necessario prendere confidenza con tutti i suoi componenti, funzioni, indicatori ed elementi di comando. Il presente Manuale d'uso può esservi di aiuto. Prendetevi un po' di tempo e leggetelo prima di mettere in funzione l'apparecchio.

Informazioni sull'utilizzo di queste istruzioni

È possibile aprire il risvolto della copertina delle istruzioni. Qui troverete delle figure dell'apparecchio, contrassegnate con dei numeri, ai quali verrà fatto riferimento nelle istruzioni stesse. Esempio: "Serbatoio acqua (8)".



Lasciando aperto il risvolto, potrete sempre ricercare rapidamente il riferimento, indipendente da quale capitolo delle istruzioni stiate consultando.

Le indicazioni sul display e le diciture dei tasti sono identificate nelle istruzioni con una scrittura diversa rispetto a quella utilizzata per il normale testo delle istruzioni. Questo consente di riconoscere se si tratta di un testo visualizzato sull'apparecchio o stampato. Esempio: **Espresso**

L'apparecchio è corredato da un'istruzione breve nella quale si possono consultare rapidamente le funzioni più importanti. Il manualetto di istruzioni si può conservare nell'apposito inserto esterno sul lato destro dell'apparecchio.



Indice

5 Istruzioni di sicurezza

6 Contenuto della confezione

6 Struttura e componenti

7 Elementi di comando e indicatori

7 Interruttore di rete O/I

7 Menu e display

8 Sistema di estrazione

9 Accessori

9 Messaggi sul display

10 Messa in esercizio

10 Informazioni generali

10 Modalità risparmio

10 Avviare l'apparecchio

11 Preparazione delle bevande

11 Selezione della bevanda

12 Macinatura doppia

12 Un esempio

13 Preparazione con caffè in polvere

14 Preparazione con latte

15 Preparazione di due tazze contemporaneamente

15 My coffee

16 Preparazione della schiuma latte e del latte caldo

16 Prelievo di acqua calda

17 Informazioni ed impostazioni

17 Informazioni sul display

17 Impostazioni sul display

19 Impostare la quantità per tazza

19 Regolazione del grado di macinatura

20 Rilevare la durezza dell'acqua

20 Suggerimenti per risparmiare energia

20 Cura e pulizia giornaliera

20 Cura giornaliera

21 Pulizia del sistema latte

22 Pulire l'unità di infusione

24 Programmi di servizio

24 Decalcificare

25 Pulire

26 Calc'n'Clean

27 Accessori, deposito, smaltimento, garanzia

27 Accessori

28 Deposito

28 Smaltimento

28 Garanzia

29 Soluzione dei problemi più semplici

31 Dati tecnici

Istruzioni di sicurezza

Prima di utilizzare l'apparecchio, leggere attentamente il Manuale d'uso, attenetevi a quanto prescritto e conservatelo. Attenersi anche alle allegate Istruzioni brevi.

Questa macchina per espresso automatica è destinata alla produzione di quantità per l'uso domestico o ad usi simili a quello domestico, quali cucine per piccoli studi, negozi, uffici, aziende agricole o altro tipo di aziende artigianali, nonché per l'utilizzo da parte di ospiti in pensioni, piccoli alberghi e simili configurazioni residenziali. Nell'apparecchio si possono inserire solo acqua pulita e le sostanze descritte nelle presenti istruzioni (caffè liquido detergente/ decalcificante).

Utilizzare l'apparecchio solo in ambienti interni ed a temperatura ambiente. Non lasciare che l'apparecchio venga utilizzato da bambini o da persone con ridotte capacità di percezione fisica o ridotte facoltà psichiche oppure che non dispongano della necessaria esperienza o conoscenze, a meno che non siano sorvegliate o abbiano ricevuto un'istruzione sull'uso dell'apparecchio da parte di una persona responsabile della loro sicurezza. Tenere l'apparecchio fuori dalla portata dei bambini. Sorvegliare i bambini, per evitare che giochino con l'apparecchio.



Pericolo di scossa elettrica!
Collegare e utilizzare l'apparecchio solo in conformità con i dati indicati sulla targhetta identificativa. Usare l'apparecchio solo se il cavo di alimentazione e l'apparecchio stesso non presentano danni. In caso di guasto staccare immediatamente l'apparecchio dalla rete mediante l'apposito interruttore. Quindi staccare la spina. Non aprire né smontare l'apparecchio. Non immergere mai il cavo di alimentazione in acqua. Per evitare danni, eventuali riparazioni dell'apparecchio, quali ad esempio una linea di alimentazione danneggiata, possono essere eseguite solo dal nostro servizio di assistenza clienti.



Pericolo di lesione!
Non inserire le dita nel macinacaffè.



Pericolo di ustione!
L'innesto schiuma per latte/acqua calda si riscalda molto.
Dopo l'utilizzo, prima di toccare l'apparecchio, lasciarlo raffreddare.



Pericolo di lesioni!
Estrarre e inserire l'apparecchio dal mobile di incasso usando la dovuta cautela per evitare che le dita restino incastrate.

Contenuto della confezione

vedere la panoramica all'inizio delle istruzioni per l'uso

- a Macchina automatica per espresso C77V60N2
- b Istruzioni per l'uso
- c Istruzioni per il filtro
- d Istruzioni per l'installazione
- e Dosatore del caffè macinato
- f Tubetto latte
- g Istruzioni brevi
- h Recipiente per il latte
- i Filtro per l'acqua
- j Grasso (in tubo)
- k Striscia per la misurazione della durezza dell'acqua
- l Insetto schiuma

Struttura e componenti

(Ved. illustrazione sul risvolto interno della copertina delle presenti istruzioni)

- 1 Tasto i (Informazioni/Impostazioni)
- 2 Selettore Δ (verso l'alto)
- 3 Display
- 4 Pulsante basculante a scomparsa 
- 5 Selettore ∇ (verso il basso)
- 6 Tasto Start/Stop \triangleright/\square
- 7 Interruttore di rete **O/I**
- 8 Serbatoio acqua estraibile
- 9 Serbatoio dei chicchi di caffè con coperchio salvaroma
- 10 Cassetto per caffè in polvere (caffè macinato/compressa di detergente)
- 11 Selettore per il grado di macinatura
- 12 Flessibile del latte
- 13 Dosatore per caffè in polvere
- 14 Sportello dell'unità di infusione
- 15 Apriporta unità di infusione
- 16 Tasto di estrazione
- 17 Recipiente del latte
- 18 Unità raccogliocce
- 19 Innesto schiuma estraibile (prelievo latte/acqua calda)
- 20 Uscita caffè, regolabile in altezza

Elementi di comando e indicatori

Interruttore di rete O/I

Con l'interruttore di rete **O/I** (7) si attiva o si disattiva l'apparecchio completamente (l'alimentazione della corrente viene interrotta). Nella "Modalità di risparmio energetico" sul display si accende un LED.

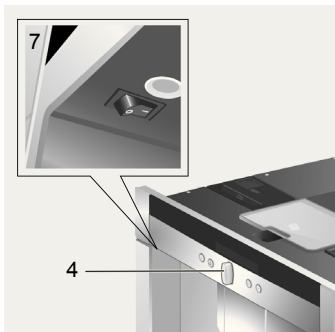

Importante:

Durante il funzionamento non azionare l'interruttore di rete. Spegner l'apparecchio solo aver attivato il "modo di risparmio energetico" dopo aver spinto il pulsante basculante. In questo modo si attiva il lavaggio automatico dell'apparecchio.

Menu e display

Per facilitare al massimo l'utilizzo e allo stesso tempo per mettere a disposizione una varietà di funzioni, l'apparecchio è dotato di una facile gestione mediante menu, che permette di scegliere tra numerose possibilità con soli pochi passi, dopo avere brevemente preso confidenza delle istruzioni. Il display

visualizza il programma rispettivamente scelto dall'utente e lo informa ad esempio se viene versata acqua o caffè oppure se è necessario eseguire un programma di servizio.

Di seguito si descrivono le modalità generali di utilizzo del menu.

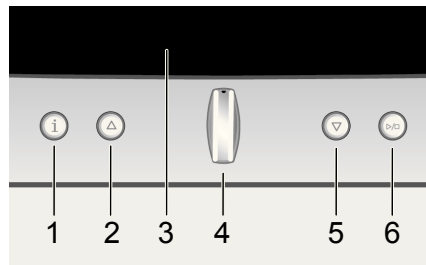

- 1** **i**: toccando rapidamente il tasto vengono visualizzate delle informazioni (ved. "Informazioni sul display"). Tenendo premuto il tasto per più di tre secondi, si apre il menu di impostazione (ved. "Impostazioni sul display").
- 2** **Δ**: permette di spostarsi verso l'alto sul display (3). I caratteri del punto di menu attivo vengono visualizzati con un formato maggiore.
- 3** **Display**: tramite simboli o testi, il display visualizza le impostazioni, i processi in corso e i messaggi.
- 4** **Pulsante basculante a scomparsa** : se il pulsante non è abbassato, l'apparecchio è acceso. Dopo l'accensione, l'apparecchio esegue un lavaggio, a meno che non sia trascorso troppo poco tempo dall'ultimo utilizzo e quindi sia ancora caldo.

Pulsante abbassato: in questo caso l'apparecchio si trova in "modalità di risparmio energetico". Dopo aver attivato la "modalità di risparmio energetico", l'apparecchio esegue un risciacquo. Se prima dell'attivazione del modo di rispar-

mio non vi è stato alcun prelievo di caffè, il risciacquo non viene eseguito.

L'apparecchio è pronto per l'uso quando sul display (3) viene visualizzato il menu per la selezione delle bevande. Spostando il pulsante basculante è possibile eseguire o modificare le impostazioni sul display (ad es. dell'intensità o della quantità di caffè).



L'apparecchio riconosce l'estrazione del raccogliocce (18) anche in "modalità di risparmio".

- 5 ▽: In questo modo è possibile spostarsi verso il basso sul display (3). I caratteri del punto di menu attivo vengono visualizzati con un formato maggiore.
- 6 **Start/Stop** ▷/□: avvia la preparazione della bevanda o un programma di servizio.
Premendo nuovamente il tasto ▷/□ (6) durante la preparazione di una bevanda, è possibile fermare in anticipo il prelievo della bevanda.

Sistema di estrazione

L'apparecchio può fuoriuscire automaticamente dal mobile nel quale è incassato. Per eseguire questa operazione:

- ▶ Premere il tasto di estrazione (16) (assicurarsi che l'apparecchio sia acceso) oppure

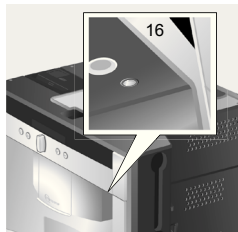

- ▶ Afferrare il piano di appoggio e tirarlo mediante la maniglia che si trova sul lato inferiore del piano stesso:

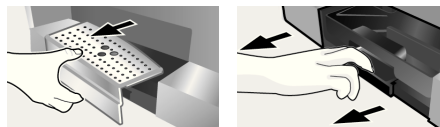

L'apparecchio fuoriesce automaticamente fino alla posizione 1, nella quale è possibile riempirlo con acqua, chicchi di caffè, caffè macinato, compresse detergenti o decalcificanti e prelevare gli accessori che si trovano sul lato destro dell'apparecchio stesso:

- ▶ Per estrarre completamente l'apparecchio, premere nuovamente il tasto di estrazione (16) ed estrarre manualmente l'apparecchio in posizione 2 oppure
- ▶ estrarre completamente l'apparecchio tirandolo per la maniglia.

Quando l'apparecchio è in posizione 2, è possibile rimuovere l'unità di infusione e regolare il grado di macinatura.



Posizione 1

Posizione 2

Quindi spingere nuovamente l'apparecchio nel mobile.



Durante il processo di infusione, l'estrazione automatica è bloccata.

Accessori

La macchina automatica per espresso è dotata di scomparti speciali nei quali si possono inserire accessori (12, 13) e istruzioni brevi. Questi scomparti speciali si trovano sul lato destro e sono accessibili quando l'apparecchio è estratto fino alla posizione 1.

Messaggi sul display

Oltre all'attuale stato dell'apparecchio, il display visualizza diversi messaggi che forniscono informazioni di stato oppure che comunicano quando è necessario l'intervento da parte di un utente. Non appena è stato eseguito l'intervento necessario, il messaggio scompare e viene visualizzato nuovamente il menu per la selezione della bevanda.

Informazioni:

Messaggio del display	Significato
Serb. acqua in esaur.	Sarà presto necessario riempire il serbatoio dell'acqua
Serb. chicchi in esaur.	Sarà presto necessario riempire il serbatoio dell'acqua
Temp. troppo bassa Si prega di attendere	L'apparecchia sta riscaldando; si prega di avere un po' di pazienza
Prelevare la bevanda	Ora è possibile prelevare la bevanda

Richieste di intervento:

Messaggio del display	Operazione da eseguire
Riempire serbatoio acqua	Riempire il serbatoio dell'acqua
Inserire serbatoio acqua	Inserire il serbatoio dell'acqua
Controllare serbat. acqua	Estrarre il serbatoio e inserirlo correttamente
Inserire raccogliocce	Inserire il raccogliocce
Vuotare raccogliocce	Vuotare e pulire il raccogliocce
Riempire serbatoio chicchi	Riempire il serbatoio dei chicchi di caffè
Inserire innesto schiuma	Inserire l'innesto schiuma
Inserire unità di infusione Chiudere sportello	Inserire l'unità di infusione e chiudere lo sportello
Pulire unità di infusione	Pulire l'unità di infusione
Cambiare filtro	Cambiare il filtro dell'acqua
Decalcificare	Eseguire il programma di servizio "Decalcificare"
Eseguire pulizia	Eseguire il programma di servizio "Eseguire pulizia"
Calc'n'Clean	Eseguire il programma di servizio "Calc'n'Clean"
Lavaggio rapido sistema latte → ☒/☐	Pulire il sistema latte

Messa in esercizio

Informazioni generali

Utilizzare solo acqua fresca, non addizionata con anidride carbonica, e preferibilmente miscele di caffè per macchine per espresso. Non usare chicchi di caffè glassati, caramellati o trattati con altri additivi contenenti zucchero, in quanto otturano l'unità di infusione. Al primo utilizzo, oppure se l'apparecchio è rimasto inutilizzato per un periodo prolungato, la prima tazza di caffè non ha ancora un aroma pieno.

Dopo la prima messa in funzione della macchina automatica per espresso, si otterrà una crema consistente e densa solo dopo aver prodotto alcune tazze.

La macchina automatica per espresso è programmata già in fabbrica con dei valori standard che garantiscono un funzionamento ottimale. Dopo un'ora l'apparecchio si imposta automaticamente sul "modo di risparmio". Questa impostazione, come molte altre, può essere modificata (ved. modalità "Auto spegnimento in" nel capitolo "Impostazioni sul display").

Modalità risparmio

Se il raccogliocce non è inserito, non è possibile accendere l'apparecchio e dall'uscita caffè non fuoriesce acqua. In questo caso viene visualizzato il messaggio "Inserire raccogliocce". Questo messaggio compare anche quando il raccogliocce viene estratto mentre è attiva la "Modalità risparmio". Il messaggio si spegne quando il raccogliocce viene nuovamente reinserito. L'apparecchio si trova quindi nuovamente in modalità risparmio.



Durante il funzionamento non azionare l'interruttore di rete. Spegnerne l'apparecchio solo quando questo si trova nel "modo di risparmio", in caso contrario il risciacquo automatico non viene eseguito.

Avviare l'apparecchio

1. Premere l'interruttore di rete (7).

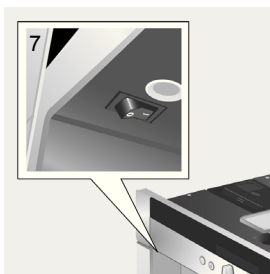

2. Sul display compare la selezione linguistica.



3. Premere il pulsante basculante a scomparsa (4) e selezionare la lingua desiderata, nella quale vengono visualizzati i testi del display.

La selezione può essere eseguita tra le seguenti lingue:

Deutsch	Português
English	Dansk
Русский	Norsk
Nederlands	Suomi
Français	Česky
Italiano	Türkçe
Svenska	Magyar
Español	Ελληνικά
Polski	Български

4. Premere ▷/□ (6); la lingua selezionata è memorizzata. La lingua impostata può essere modificata successivamente in qualsiasi momento. (ved. "Impostazioni sul display")
5. Estrarre l'apparecchio. (ved. "Sistema di estrazione")
6. Estrarre verso l'alto il serbatoio dell'acqua (8), eseguire il risciacquo e riempire con acqua fresca e pulita. Non superare il contrassegno "max".
7. Inserire il serbatoio dell'acqua (8) dritto e spingerlo completamente verso il basso.

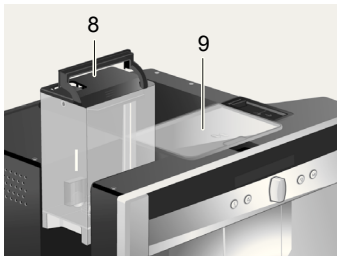

Riempire il serbatoio dell'acqua con acqua fresca ogni giorno. Il serbatoio dell'acqua dovrebbe sempre contenere una quantità di acqua sufficiente per garantire il funzionamento dell'apparecchio.

8. Riempire il serbatoio dei chicchi (9) (per la preparazione con caffè in polvere, ved. a pagina 13).
9. Spingere nuovamente l'apparecchio nel mobile di incasso.
10. Ora l'apparecchio si riscalda ed esegue un risciacquo, una piccola quantità di acqua fuoriesce dall'uscita caffè. Sul display viene visualizzato il menu per la selezione della bevanda.

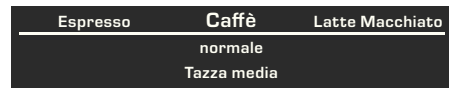

11. Impostare la durezza dell'acqua (ved. "Impostazioni sul display").

Preparazione delle bevande

Selezione della bevanda

Nel menu per la selezione delle bevande, con il pulsante basculante (4) è possibile selezionare la bevanda desiderata:

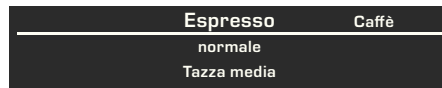

Espresso

Caffè

Latte Macchiato

Espresso e schiuma latte in parti uguali; viene riempito con latte; viene versato preferibilmente in un bicchiere;

Cappuccino

1/3 espresso + 1/3 latte + 1/3 schiuma latte; viene prelevato preferibilmente in una tazza;

Caffelatte

1/2 caffè + 1/2 latte; viene versato preferibilmente in una tazza grande;

My coffee

Schiuma latte

Latte caldo

Acqua calda

Lavaggio

Per la maggior parte delle bevande è possibile definire ulteriori opzioni, quali l'intensità e la quantità, utilizzando i tasti Δ (2) e ▽ (5). Le opzioni disponibili vengono visualizzate sempre sotto il tipo di bevanda. Il pulsante basculante (4) permette di eseguire varie

impostazioni tra le opzioni scelte con Δ (2) e ∇ (5).

Per la preparazione del caffè, sono disponibili le seguenti possibilità.

Intensità:

- Δ **media normale**
- forte**
- forte doppio**
- ∇ **forte doppio extra**

Grandezza:

- Δ **piccolo medio**
- ∇ **grande**

Macinatura doppia

Una cottura prolungata del caffè provoca un gusto più amaro e la formazione di aromi indesiderati, che ne compromettono il sapore e la digeribilità. Per le impostazioni dell'intensità **forte doppio** e **forte doppio extra** la vostra macchina automatica per espresso è dotata di una speciale funzione di doppia macinatura. A metà della quantità di preparazione il caffè viene macinato nuovamente e infuso in modo da attivare solo gli aromi più profumati e pregiati.

Questa funzione è disponibile per le seguenti bevande:

- Caffè (1 tazza)
- Cappuccino (1 tazza)
- Latte Macchiato (1 bicchiere)
- Caffelatte (1 tazza)
- My coffee (1 tazza)
- Espresso (1 tazza, media e grande)

Un esempio

Supponiamo che si voglia preparare una tazza grande di caffè mediamente forte, utilizzando caffè in chicchi.

1. Posizionare la tazza sotto l'uscita caffè (20).



2. Azionare il pulsante basculante \square (4) fino a quando al centro della riga superiore compare la scritta **Caffè** (l'impostazione attiva viene rappresentata con caratteri di dimensioni maggiori):

Espresso	Caffè	Latte Macchiato
	normale	
	Tazza media	

3. Ora premere ∇ (5) per una volta, per aprire l'impostazione dell'intensità. L'impostazione dell'intensità viene evidenziata:

	Caffè	
leggero	normale	forte
	Tazza media	

4. Premere il pulsante basculante \square (4) a sinistra, fino a quando al centro la scritta **leggero** viene visualizzata più grand:

	Caffè	
	leggero	normale
	Tazza media	

5. Premere nuovamente ∇ (5), per aprire l'impostazione della quantità. L'impostazione della quantità ora viene evidenziata:

	Caffè		
	leggero		
Tazza piccola	Tazza media	Tazza grande	

6. Premere il pulsante basculante  (4) verso destra, fino a quando al centro compare la scritta **Tazza grande**:

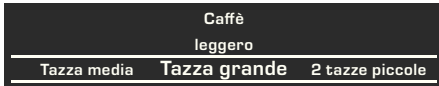

7. Premere  /  (6).

Il caffè viene preparato come selezionato. Analogamente si preparano anche altri tipi di caffè, di intensità e quantità diversa.



Per le impostazioni dell'intensità **forte doppio** e **forte doppio extra** l'apparecchio esegue l'infusione per due volte successive. Attendere fino a quando la procedura è completamente conclusa.

Preparazione con caffè in polvere

Questa macchina automatica per espresso offre anche la possibilità di preparare il caffè con caffè in polvere. Per dosare il caffè in polvere, viene fornito un apposito dosatore.

1. Estrarre l'apparecchio e togliere il dosatore.
2. Aprire il cassetto per il caffè in polvere (10).

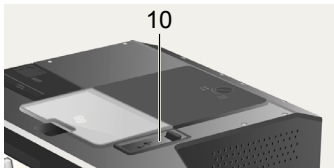

3. Versare al massimo due dosatori radi di caffè in polvere.



Non usare chicchi o caffè solubile.

4. Richiudere il cassetto del caffè in polvere.
5. Reinscrivere l'apparecchio.
6. Con il pulsante basculante  (4) selezionare la bevanda e la quantità.

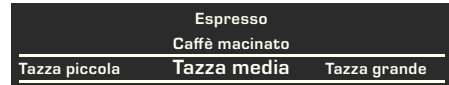

7. Posizionare la tazza sotto l'uscita caffè (20).



8. Premere  /  (6).

Il caffè preparato e confluisce poi nelle tazze. Per preparare un'altra tazza, riempire nuovamente con il cassetto con caffè in polvere e ripetere la procedura. Se entro 90 secondi non viene preparato alcun caffè, la camera di infusione si svuota automaticamente, per prevenire un riempimento eccessivo. L'apparecchio esegue un risciacquo.

Preparazione con latte



Per ottenere una schiuma latte ottimale, utilizzare preferibilmente latte freddo con un almeno un livello dello 0,5% di grassi.

1. Spingere verso il basso l'uscita caffè (20). Togliere il coperchio ed estrarre l'innesto schiuma (19).

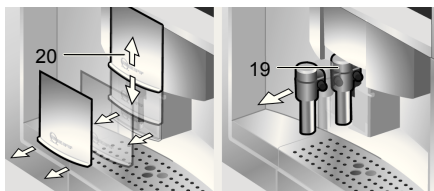

2. Estrarre l'apparecchio. (ved. "Sistema di estrazione")
3. Togliere il flessibile per il latte e collegare con l'estremità finale all'innesto schiuma (19).

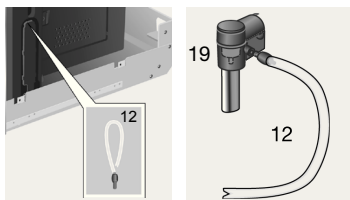

4. Montare l'innesto schiuma (19) e spingere il flessibile per il latte (12) nella tacca.

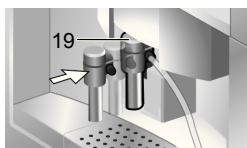

5. Chiudere il coperchio.
6. Reinserire l'apparecchio.
7. Appoggiare il recipiente del latte accanto all'innesto schiuma. Inserire il flessibile del latte nel recipiente. L'estremità

intagliata del flessibile del latte che va immersa nel latte:



8. Posizionare la tazza o il bicchiere sotto l'uscita del caffè.
9. Con il pulsante basculante (4) selezionare l'impostazione **Latte Macchiato**, **Cappuccino**, **Caffelatte** oppure **My coffee** (ovvero la vostra miscela di caffelatte personale). Sul display viene visualizzata la bevanda scelta e le impostazioni di intensità e di quantità scelte per questa bevanda.

Caffè	Latte Macchiato	Cappuccino
	normale	
	Bicchiere medio	

10. Eseguire le impostazioni per intensità e quantità.
11. Premere >/□ (6).

Dapprima il latte viene aspirato, preparato e poi versato nella tazza o nel bicchiere. Subito dopo il caffè viene preriscaldato, e quindi esce nella tazza o nel bicchiere.



Per le impostazioni dell'intensità **forte doppio** e **forte doppio extra** l'apparecchio esegue l'infusione per due volte successive. Attendere fino a quando la procedura è completamente conclusa.





I resti secchi di latte sono difficili da pulire. Si consiglia quindi di pulire il sistema del latte dopo utilizzo (ved. "Pulire il sistema del latte").

Preparazione di due tazze contemporaneamente

1. Posizionare due tazze sotto le due uscite caffè a sinistra e a destra:



2. Con il pulsante basculante  (4) selezionare **Espresso** oppure **Caffè**. Con ∇ (5) e con il pulsante basculante impostare l'intensità desiderata.
3. Con ∇ (5) passare alla selezione della quantità. Una volta aperta la selezione delle quantità, spostare il pulsante basculante  (4) verso destra tante volte fino a quando sul display viene visualizzata la scritta **2 tazze piccole**:



4. Impostare la quantità desiderata per le due tazze con il pulsante basculante  (4) (piccola, media, grande).
5. Premere \triangleright/\square (6). Le due tazze vengono riempite.



L'apparecchio esegue l'infusione per due volte successive; attendere che l'intera procedura sia completa.

My coffee

L'impostazione **My coffee** consente di definire una proporzione personalizzata per la miscela di caffè e schiuma di latte.

1. Collegare il flessibile del latte (12) all'innesto latte (19) (ved. "Preparazione con il latte").
2. Appoggiare il recipiente del latte sul piano di appoggio. Inserire il flessibile del latte (12) nel recipiente. L'estremità intagliata del flessibile del latte che va immersa nel latte.
3. Posizionare la tazza sotto l'uscita caffè.



4. Con il pulsante basculante  (4) selezionare **My coffee**.

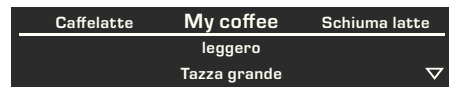

5. Con ∇ (5) passare alla selezione dell'intensità. Con il pulsante basculante  (4) impostare l'intensità desiderata.

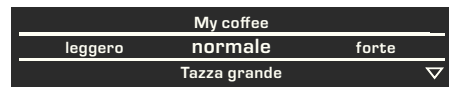

6. Con ∇ (5) passare alla selezione della quantità. Con il pulsante basculante  (4) impostare la quantità desiderata:



7. Con ▽ (5) passare alla selezione del rapporto di miscela. Con il pulsante basculante ◻ (4) impostare il rapporto desiderato di miscela a passi del 20%:



8. Premere ▷/◻ (6); la bevanda viene preparata con il rapporto di miscela desiderato.

i Le modifiche eseguite vengono salvate automaticamente. Un'ulteriore conferma non è necessaria.

Preparazione della schiuma latte e del latte caldo



Pericolo di ustioni!

L'innesto schiuma (19) si riscalda molto. Dopo l'utilizzo, prima di toccare l'apparecchio, lasciarlo raffreddare.



Per ottenere una schiuma latte ottimale, utilizzare preferibilmente latte freddo con un almeno un livello dello 1,5% di grassi.

1. Togliere il flessibile del latte (12) e collegarlo all'innesto latte (19) (ved. "Preparazione con il latte").
2. Posizionare la tazza o il bicchiere sotto l'uscita dell'innesto latte.
3. Selezionare l'impostazione desiderata per **Schiuma latte** o per il **Latte caldo** spostando il pulsante basculante ◻ (4):

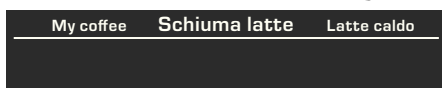

4. Premere ▷/◻ (6), dall'uscita dell'innesto schiuma fuoriesce schiuma latte (per circa 40 sec.) oppure latte caldo (per circa 60 sec.).

Premendo nuovamente ▷/◻ (6) è possibile interrompere anticipatamente la procedura.



Durante la preparazione del latte caldo è possibile che vengano emessi dei fischi, che per motivi tecnici vengono prodotto dall'innesto schiuma (19).



I resti secchi di latte sono difficili da pulire. Si consiglia quindi di pulire l'innesto schiuma dopo utilizzo (ved. "Pulizia del sistema latte").

Prelievo di acqua calda



Pericolo di ustioni!

L'innesto schiuma (19), dal quale fuoriesce l'acqua calda, diventa molto caldo. Dopo l'utilizzo, prima di toccare l'apparecchio, lasciarlo raffreddare.

L'apparecchio può preparare anche acqua calda, ad esempio per il tè.

1. Posizionare la tazza o il bicchiere sotto l'uscita del caffè.
2. Con il pulsante basculante ◻ (4) selezionare **Acqua calda**:

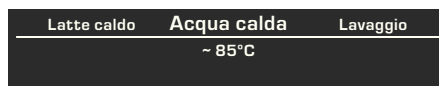

3. Con ▽ (5) passare alla selezione della temperatura. Con la manopola ◻ (4) impostare la temperatura desiderata.



4. Premere ▷/□ (6), l'acqua calda fuoriesce per circa 40 sec. dall'uscita dell'innesto schiuma (19).

Premendo nuovamente ▷/□ (6) è possibile interrompere anticipatamente la procedura.



Prima dell'uso, riscaldare con acqua calda le tazze, in particolare le tazzine da espresso.

Informazioni ed impostazioni

Con **i** (1) è possibile richiedere (toccare) delle informazioni ed eseguire delle impostazioni (tenere premuto il tasto per almeno tre secondi).

Informazioni sul display

Nel menu Info (toccare il tasto **i** [1]) si possono richiamare le seguenti informazioni:

- ▶ quando è necessario eseguire una decalcificazione
- ▶ quando è necessario eseguire un lavaggio
- ▶ quando è necessario cambiare il filtro
- ▶ quanto caffè è stato prelevato dalla mossa in servizio dell'apparecchio
- ▶ quante bibite a base di latte sono state prelevate
- ▶ la quantità dell'acqua calda preparata

Impostazioni sul display

Tenere **i** (1) premuto per almeno 3 secondi; compaiono diverse possibilità di impostazione:

Impostazioni	
Lingua	Quantità riemp. taz
Italiano	

Con **Δ** (2) e **∇** (5) è possibile passare tra le diverse opzioni di impostazione; l'opzione attiva viene visualizzata con caratteri di dimensioni maggiori. Per modificare l'impostazione attualmente visualizzata, utilizzare il pulsante basculante **◀▶** (4). Per uscire dal menu, premere nuovamente **i** (1).



Le modifiche eseguite vengono salvate automaticamente. Un'ulteriore conferma non è necessaria.

L'utente può disporre delle seguenti possibilità di impostazione:

Lingua: Spostando il pulsante basculante **◀▶** (4) è possibile selezionare la lingua del display.

Quantità riemp. tazza: È possibile impostare la quantità singolarmente per ogni bevanda a base di caffè e per ogni dimensione di tazza (ved. "Impostare la quantità per tazza" a pagina 19).

Durezza acqua: Spostando il pulsante basculante **◀▶** (4) è possibile selezionare la durezza acqua desiderata (1, 2, 3 e 4) (ved. anche "Determinare ed impostare la durezza dell'acqua").

Temperatura caffè: Spostando il pulsante basculante **◀▶** (4) è possibile impostare la temperatura del caffè.







Auto spegn. in: Spostando il pulsante basculante **◀▶** (4) è possibile inserire l'intervallo di tempo dopo il quale l'apparecchio passerà automaticamente al "modo di risparmio" dopo l'ultimo caffè preparato. Si possono

impostare intervalli di tempo compresi tra 5 minuti e 8 ore. Il tempo preimpostato è di un'ora, ma può anche essere ridotto per risparmiare energia.

Contrasto: Il contrasto del display può essere impostato con il pulsante basculante  (4) da -4 a +4; il valore preimpostato è 0.

Illuminazione: L'illuminazione può essere impostata su **Spento**, **Acceso** (impostazione standard) o **Spento dopo 5 min.**

Filtro acqua: Ogni nuovo filtro acqua installato nel serbatoio acqua (8) deve essere risciacquato:

1. Inserire il filtro dell'acqua nel serbatoio acqua (8) e riempire il serbatoio con acqua fino al contrassegno di "max".
2. Ruotare il pulsante basculante  (4) **Premere**  /  scegliere lavaggio e premere  /  (6).
3. Posizionare sotto l'innesto schiuma (19) un recipiente da 0,5 litri.
4. Premere  /  (6). L'acqua scorre prima attraverso il filtro, per lavarlo, e quindi fuoriesce nel recipiente.

Svuotare il recipiente; l'apparecchio è nuovamente pronto per l'uso.

Il lavaggio del filtro attiva allo stesso tempo l'impostazione per l'indicazione **Cambiare filtro**.

L'effetto del filtro è esaurito quando compare di nuovo l'indicazione **Cambiare filtro** o al più tardi dopo due mesi dall'ultimo cambio del filtro. Il filtro deve essere sostituito per motivi igienici e affinché l'apparecchio non venga intaccato dal calcare (con conseguenti danni). I filtri di ricambio sono reperibili presso i rivenditori o presso il servizio clienti (ved. "Accessori").

Dopo ogni sostituzione, il filtro nuovo deve dapprima essere lavato. A tale scopo procedere come descritto all'inizio di questo capitolo.

Se non viene inserito nessun nuovo filtro, ruotare l'impostazione del filtro dell'acqua su

Spento.







Per informazioni dettagliate sul filtro dell'acqua, consultare le istruzioni del filtro.







Se l'apparecchio resta inutilizzato per un periodo prolungato (ad es. in vacanza), il filtro inserito dovrebbe venir lavato prima di un nuovo utilizzo. A tale scopo è sufficiente prelevare una tazza di acqua calda.

Ulteriori voci del menu Impostazioni:

Decalcificare: Se l'apparecchio deve essere decalcificato, premere  /  (6) ed avviare il programma di decalcificazione (ved. "Decalcificare").



Pulire: Se l'apparecchio deve essere pulito, premere  /  (6) ed avviare il programma di pulizia (ved. "Pulire").

Calc'n'Clean: Se l'apparecchio deve essere decalcificato e contemporaneamente pulito, premere  /  (6) ed avviare il programma Calc'n'Clean (ved. "Calc'n'Clean").

Imp. predefinita: È possibile cancellare le impostazioni personalizzate e ripristinare le impostazioni predefinite (reset). Per attivare le impostazioni predefinite, premere  /  (6).



Per attivare le impostazioni predefinite dell'apparecchio, è possibile procedere anche come indicato qui di seguito:

1. Spegnerne completamente l'apparecchio con l'interruttore di rete **O/I** (7).
2. I tasti  (2) e  (5) devono venir premuti contemporaneamente, tenuti premuti e riaccendere l'apparecchio con l'interruttore di rete **O/I** (7).

Le impostazioni predefinite sono nuovamente attive.

Impostare la quantità per tazza

La quantità per tazza può essere personalizzata in funzione delle tazze utilizzate. È possibile impostare separatamente la quantità per tazza per ogni bevanda a base di caffè e per ogni dimensione di tazza.

1. Per richiamare le impostazioni di base, tenere premuto per almeno 3 secondi **i** (1).
2. Con il pulsante basculante **0** (4) selezionare **Quantità riemp. tazza**.
3. Premere **▽** (5).
4. Con il pulsante **0** (4) selezionare la bevanda al caffè.
5. Premere **▽** (5).
6. Con il pulsante **0** (4) selezionare le dimensioni della tazza.
7. Premere **▽** (5).
8. Con il pulsante **0** (4) adeguare la quantità di riempimento.

Con **△** (2) si ritorna alla selezione delle dimensioni della tazza e delle bevande.

Per uscire dalle impostazioni di base premere **i** (1). Le impostazioni sono memorizzate.



Importante:

la quantità scelta in ml è un **valore orientativo** e può variare notevolmente ad esempio in funzione della formazione di crema, del grado di macinatura e del tipo di latte.

Regolazione del grado di macinatura

Con il selettore per il grado di macinatura (11), posto sul lato superiore dell'apparecchio, è possibile impostare il grado di macinatura del caffè:

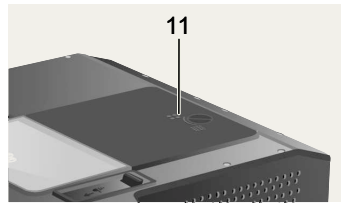

Attenzione:

Regolare il grado di macinatura solo se il macinacaffè è acceso. In caso contrario l'apparecchio potrebbe venir danneggiato.

1. Estrarre completamente l'apparecchio (ved. "Sistema di estrazione").
2. Nel menu per la selezione delle bevande, selezionare **Espresso**.
3. Premere **▷/□** (6).
4. A macinacaffè acceso, impostare il selettore (11) da caffè in polvere fine **■** su caffè in polvere grosso **⊗** o viceversa.



La nuova impostazione è effettiva solo a partire dalla seconda tazza.

Suggerimento: per chicchi di caffè tostati più scuri, impostare un grado di macinatura più fine, per i chicchi tostati più chiari, impostare un grado di macinatura più grosso.

Rilevare la durezza dell'acqua

Questo apparecchio consente di impostare la durezza dell'acqua. L'impostazione corretta della durezza dell'acqua è importante affinché l'apparecchio possa indicare per tempo quando è necessario eseguire la decalcificazione. Il valore predefinito per la durezza dell'acqua è 4.

La durezza dell'acqua si può testare mediante le apposite strisce di test fornite in dotazione, oppure è possibile richiedere questa informazione all'azienda locale fornitrice. Immergere per breve tempo la striscia di test in acqua, scuotere leggermente e dopo un minuto leggere il risultato.

Gradi di durezza dell'acqua e livelli di impostazione:

Livello	Grado di durezza dell'acqua	
	Tedesco (°dH)	Francese (°fH)
1	1-7	1-13
2	8-14	14-25
3	15-21	26-38
4	22-30	39-54

Suggerimenti per risparmiare energia

- Dopo un'ora (impostazione predefinita) la macchina automatica per espresso si imposta automaticamente sul "modo di risparmio". Nella "modalità risparmio" l'apparecchio ha un basso consumo energetico, ma, per evitare danni, continua comunque a monitorare tutte le altre funzioni rilevanti ai fini della sicurezza. Esiste la possibilità di abbreviare il tempo preimpostato di un'ora (vedere "Auto spegnimento in" nel capitolo "Impostazioni sul display"). In questo caso l'apparecchio consumerà naturalmente ancor meno.

- Facendo rientrare il pulsante a scomparsa, l'apparecchio passa alla "modalità di risparmio".
- Se l'apparecchio non viene utilizzato: spegnerlo mediante l'interruttore di rete.
- Se possibile non interrompere il prelievo di caffè o latte. L'interruzione anticipata provoca un maggiore consumo di energia e un riempimento più rapido del raccogliocce.
- Decalcificare sempre l'apparecchio quando viene visualizzato **Decalcificare** (ved. "Decalcificare"), per evitare deposito di calcare. I residui di calcare provocano un maggiore consumo di energia.

Cura e pulizia giornaliera



Pericolo di scossa elettrica!

Prima della pulizia, spegnere l'apparecchio con l'interruttore di rete. Non usare dispositivi a vapore.

Cura giornaliera

1. Pulire l'esterno quotidianamente con un panno morbido umido. Non usare salviette o detersivi abrasivi.
2. Rimuovere sempre subito eventuali resti di calcare, caffè, latte e decalcificante. Sotto questi resti possono formarsi punti di corrosione.
3. Sulle superfici lucide non utilizzare detersivi contenenti alcol.
4. Sciacquare il serbatoio dell'acqua (8) solo con acqua.
5. Togliere il vassoio di sgocciolamento (18 a). Estrarre il raccogliocce (18 c). Togliere il coperchio del raccogliocce (18 b). Svotare l'acqua ed i fondi di caffè (18 d). Lavare il raccogliocce oppure metterlo in lavastoviglie.

Non mettere in lavastoviglie né il vassoio di sgocciolamento (18 a) né il coperchio del raccogliocce (18 b).

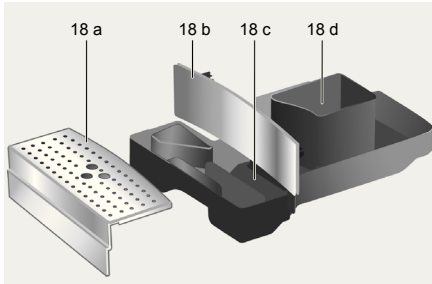

6. Pulire il coperchio e il rivestimento isolante del recipiente del latte esclusivamente con un panno umido. Non lavare in lavastoviglie.
7. Pulire con un panno l'interno dell'apparecchio (alloggiamento delle vaschette).
8. Pulire il sistema del latte (descritto qui di seguito).
9. Reinserrire tutte le parti.

i Il raccogliocce uscita caffè (18 c) e il contenitore per fondi di caffè (18 d) si dovrebbe vuotare e pulire ogni giorno, per evitare la formazione di muffe.

i Quando l'apparecchio viene attivato nello stato freddo oppure, dopo il prelievo del caffè, viene impostato nel "modo di risparmio", avviene un lavaggio automatico dell'apparecchio stesso. Quindi il sistema di linee contenute all'interno dell'apparecchio si pulisce da solo.



i Se l'apparecchio non è stato utilizzato per lungo tempo (ad esempio dopo una vacanza), è necessario eseguire una pulizia a fondo dello stesso, comprendendo anche la linea del latte e l'unità di infusione.

Pulizia del sistema latte



Pericolo di ustioni!

L'innesto schiuma (19) si riscalda molto. Dopo l'utilizzo, prima di toccare l'apparecchio, lasciarlo raffreddare.

Il messaggio **Lavaggio rapido sistema latte** →   compare

- ▶ quando non è stata effettuata la pulizia dopo l'uso
- ▶ poco prima che l'apparecchio passi automaticamente al "modo di risparmio", senza che in precedenza sia stata eseguita la pulizia.

Se compare questo messaggio, avviare la fase 2 descritta in "Lavaggio rapido sistema latte".

Dopo ogni utilizzo pulire il sistema latte.

i Tutti gli altri pezzi possono anche essere puliti in lavastoviglie.

Lavaggio rapido sistema latte:

1. Nel menu per la selezione bevande, selezionare la voce **Lavaggio** e premere ▷/□ (6).
2. Posizionare una tazza sotto l'innesto latte (19) e immergere l'estremità del flessibile latte nella tazza.
3. Premere ▷/□ (6). L'apparecchio ora versa automaticamente acqua nella tazza e la aspira per il lavaggio attraverso il flessibile latte. Dopo circa 1 minuto la procedura di lavaggio è conclusa.
4. Vuotare la tazza e pulire il flessibile latte.

Lavaggio sistema latte:

1. Scomporre l'innesto latte per la pulizia. Spingere verso il basso l'uscita caffè (20). Togliere il coperchio ed estrarre l'innesto schiuma (19).

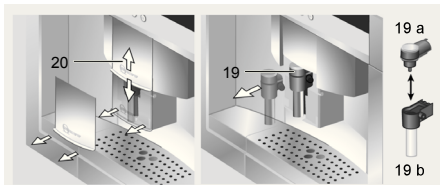

2. Pulire l'alloggiamento dell'innesto schiuma (19) con un panno morbido.
3. Smontare l'innesto schiuma (19 a e 19 b).
4. Lavare i pezzi a mano oppure in lavastoviglie (nel cestello delle posate).
5. Rimontare i singoli pezzi e inserirli nell'apparecchio. Spingere in fondo fin nella posizione finale.

Pulire l'unità di infusione

Oltre al programma di pulizia automatica, si dovrebbe estrarre l'unità di infusione per pulirla ad intervalli regolari.



Attenzione: pulire l'unità di infusione senza detersivi e non lavare in lavastoviglie.

1. Estrarre completamente l'apparecchio (ved. "Sistema di estrazione").
2. Attivare il "modo di risparmio" dell'apparecchio con il pulsante basculante (4).
3. Spegnerne completamente l'apparecchio con l'interruttore di rete **O/I** (7); non ci deve essere più nessun simbolo acceso.
4. Afferrare l'apriporta (15) spingere all'indietro lo sportello (14) che consente di accedere all'unità di infusione:

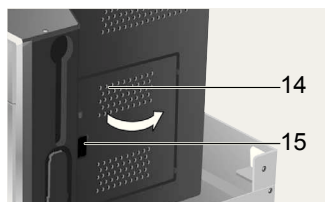

5. Spingere completamente in avanti il blocco rosso (a) sull'unità di infusione.

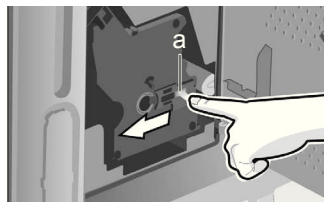

6. Premere il pulsante (b) ed estrarre quindi l'unità di infusione (c):

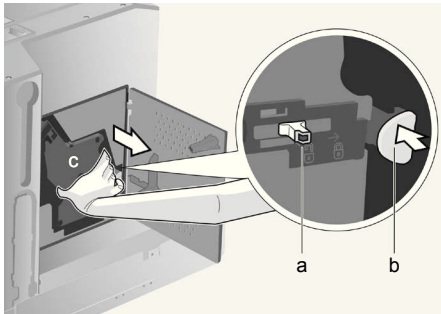

7. Pulire bene l'unità di infusione sotto l'acqua corrente.



8. Pulire bene l'interno dell'apparecchio con un panno umido e togliere le eventuali tracce di caffè.
 9. Lasciar asciugare l'unità di infusione e il vano interno dell'apparecchio.
 10. Inserire l'unità di infusione (c) fino in fondo.

11. Spingere il blocco rosso (a) completamente all'indietro e chiudere gli sportelli (14).

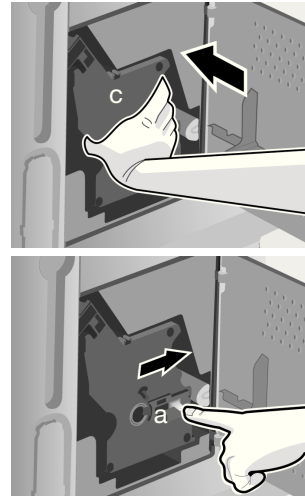

Nota: dopo una pulizia approfondita, sarebbe opportuno lubrificare regolarmente tutte le guarnizioni della unità di infusione per garantire una cura ottimale. A tale scopo applicare in modo uniforme uno strato sottile dell'apposito grasso (n.ordine 311368).

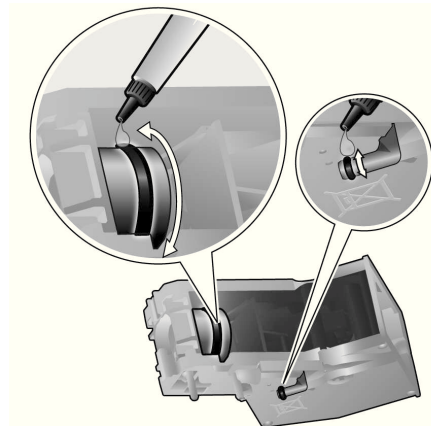

Programmi di servizio

In determinati intervalli di tempo, a seconda dell'utilizzo dell'apparecchio, sul display, al posto della selezione del caffè, compare una delle seguenti indicazioni:

Cambiare filtro
→ Tasto **i** per 3 sec.

Eeguire pulizia
→ Tasto **i** per 3 sec

Decalcificare
→ Tasto **i** per 3 sec.

Calc'n'Clean
→ Tasto **i** per 3 sec

In questo caso si dovrebbe immediatamente sostituire il filtro dell'acqua e pulire o decalcificare l'apparecchio con il corrispondente programma (la decalcificazione è descritta alla pagina seguente). In caso contrario l'apparecchio potrebbe venir danneggiato.



I programmi di servizio si possono avviare anche manualmente nel menu di impostazione (ved. "Impostazioni sul display").

Non bere i liquidi. Per decalcificare, non utilizzare mai aceto, sostanze a base di aceto, acido citrico o sostanze a base di acido citrico. Per decalcificare o pulire, utilizzare esclusivamente le apposite compresse. Queste compresse sono state sviluppate appositamente per le macchine automatiche per espresso e si possono acquistare presso il servizio clienti (ved. „Accessori“).

Non inserire mai compresse decalcificanti o altre sostanze decalcificanti nel cassetto del caffè in polvere/cassetto per le compresse detergenti (10).



Se nel serbatoio dell'acqua (8) è inserito un filtro, prima di avviare il programma di servizio è assolutamente necessario toglierlo, per reinserirlo solo dopo il termine del programma.

Non interrompere mai il programma di servizio. Se un programma di servizio viene interrotto, ad esempio a causa di una caduta di corrente, procedere come indicato di seguito:

1. lavare il serbatoio acqua (8) e riempire con acqua fino al contrassegno di "max".
2. Premere \triangleright/\square (6); il programma di pulizia si avvia per circa 3 minuti:

Pulizia in corso

L'apparecchio è nuovamente pronto per l'uso.

Decalcificare

Quando compare l'indicazione **Decalcificare** tenere premuto il tasto **i** (1) per almeno tre secondi. Compare il messaggio:

Decalcificare → Premere \triangleright/\square oppure

Per avviare la decalcificazione senza indicazione (ved. capitolo "Impostazioni sul display") tenere premuto il tasto **i** (1) per almeno tre secondi e selezionare

Decalcificare → Premere \triangleright/\square

Premere \triangleright/\square (6); il display conduce l'utente attraverso il programma:

Vuotare raccogliocce

Vuotare il raccogliocce (18).

Inserire raccogliocce

Inserire il raccogliocce.



Se l'innesto schiuma non è inserito compare il messaggio:

Inserire innesto schiuma

Inserire l'innesto schiuma (19).

Posizionare recip. sotto inserto schiuma → 

Posizionare sotto l'innesto schiuma (19) un recipiente da 0,5 litri.

Premere  (6).



Se il filtro dell'acqua è attivo, compare il messaggio:

Eliminare filtro acqua → 

Togliere il filtro dell'acqua e premere  (6).

Versare 0,5 l acqua + decalcificante → 

Versare 0,5 l di acqua tiepida nel recipiente vuoto del serbatoio (8) fino al contrassegno "0,5 l" e sciogliervi due compresse di decalcificante. Premere  (6), ora il programma di decalcificazione funziona per circa 20 minuti:

Decalcificazione in corso

Se il serbatoio dell'acqua contiene una quantità troppo scarsa di soluzione decalcificante, compare il messaggio:

**Manca decalcificante
Aggiung. decalcificante**

Versare 0,5 l di acqua tiepida nel recipiente vuoto del serbatoio (8) fino al contrassegno "0,5 l" e sciogliervi due compresse di decalcificante. Premere  (6). Il programma di decalcificazione prosegue.

Sciacquare e riempire serbatoio acqua → 

Lavare il serbatoio acqua e riempire con acqua fino al contrassegno di "max".

Premere  (6), ora il programma di decalcificazione funziona per circa 1 minuto ed esegue il lavaggio:

Decalcificazione in corso**Vuotare raccogliocce**

Vuotare il raccogliocce (18).

Inserire raccogliocce

Reinserire il raccogliocce.

Se viene utilizzato un filtro, è il momento di reinserirlo. L'apparecchio è nuovamente pronto per l'uso.

Pulire

Quando compare l'indicazione **Eseguire pulizia** tenere premuto il tasto **i** (1) per almeno tre secondi. Compare il messaggio:

Pulire → Premere 

oppure

Per avviare la decalcificazione senza indicazione (ved. capitolo "Impostazioni sul display") tenere premuto il tasto **i** (1) per almeno tre secondi e selezionare

Pulire → Premere 

Premere  (6); il display conduce l'utente attraverso il programma:

Vuotare raccogliocce

Vuotare il raccogliocce (18).

Inserire raccogliocce

Reinserire il raccogliocce.

Pulizia in corso**Aprire cassetto polvere**

Estrarre l'apparecchio ed aprire il cassetto polvere (10).

Aggiungere la compressa di pulizia!**Chiudere il cassetto!**

Aggiungere una compressa di pulizia nel cassetto polvere e richiuderlo.

Premere \triangleright/\square

Premere \triangleright/\square (6), ora il programma di pulizia funziona per circa 7 minuti:

Pulizia in corso**Vuotare raccogliocce**

Vuotare il raccogliocce (18).

Inserire raccogliocce

Reinserire il raccogliocce.

L'apparecchio è nuovamente pronto per l'uso.

Calc'n'Clean

Il programma Calc'n'Clean combina le due funzioni singole di decalcificazione e di pulizia. Se le scadenze dei due programmi sono ravvicinate, la macchina automatica per espresso, propone automaticamente questo programma di servizio.

Quando compare l'indicazione **Calc'n'Clean** tenere premuto il tasto **i** (1) per almeno tre secondi. Compare il messaggio:

Calc'n'Clean → **Premere** \triangleright/\square
oppure

Per avviare la decalcificazione senza indicazione (ved. capitolo "Impostazioni sul display") tenere premuto il tasto **i** (1) per almeno tre secondi e selezionare

Calc'n'Clean → **Premere** \triangleright/\square

Premere \triangleright/\square (6); il display conduce l'utente attraverso il programma:

Vuotare raccogliocce

Vuotare il raccogliocce (18).

Inserire raccogliocce

Reinserire il raccogliocce.



Se l'innesto schiuma non è inserito compare il messaggio:

Inserire innesto schiuma

Inserire l'innesto schiuma (19).

Posizionare recip. sotto inserto schiuma → \triangleright/\square

Posizionare sotto l'innesto schiuma (19) un recipiente di almeno 1 litro.

Premere \triangleright/\square (6), l'apparecchio esegue un doppio lavaggio.

Pulizia in corso**Aprire cassetto polvere**

Estrarre l'apparecchio ed aprire il cassetto polvere (10).

Aggiungere la compressa di pulizia!**Chiudere il cassetto!**

Aggiungere una compressa di pulizia nel cassetto polvere e richiuderlo.



Se il filtro dell'acqua è attivo, compare il messaggio:

Eliminare filtro acqua → \triangleright/\square

Togliere il filtro dell'acqua e premere \triangleright/\square (6).

Versare 0,5 l acqua + decalcificante

→ \triangleright/\square

Versare 0,5 l di acqua tiepida nel recipiente vuoto del serbatoio (8) fino al contrassegno "0,5 l" e sciogliervi due compresse di decalcificante. Premere \triangleright/\square (6), ora il programma di decalcificazione funziona per circa 20 minuti:

Decalcificazione in corso



Se il serbatoio dell'acqua contiene una quantità troppo scarsa di soluzione decalcificante, compare il messaggio:

**Manca decalcificante
Aggiung. decalcificante**

Versare 0,5 l di acqua tiepida nel recipiente vuoto del serbatoio (8) fino al contrassegno "0,5 l" e sciogliervi due compresse di decalcificante. Premere ▷/□ (6). Il programma di decalcificazione prosegue.

Sciacquare e riempire serbatoio acqua
→ ▷/□

Lavare il serbatoio acqua e riempire con acqua fino al contrassegno di "max". Premere ▷/□ (6), ora il programma di decalcificazione funziona per circa 1 minuti:

Decalcificazione in corso

Quindi il programma di pulizia funziona per circa 7 minuti e lava l'apparecchio.

Pulizia in corso

Vuotare raccogliocce

Vuotare il raccogliocce (18).

Inserire raccogliocce

Reinserire il raccogliocce.

Se viene utilizzato un filtro, è il momento di reinserirlo. L'apparecchio è nuovamente pronto per l'uso.

Accessori, deposito, smaltimento, garanzia

Accessori

I seguenti accessori sono disponibili presso i rivenditori autorizzati e presso il servizio clienti:

Accessori	Codice ordinazione	
	Rivenditori	Servizio clienti
Comprese detergenti	TZ60001	310575
Comprese decalcificanti	TZ60002	310967
Filtro acqua	TZ70003	467873
Grasso (in tubo)	–	311368

Deposito

Per evitare che l'apparecchio subisca danni a causa del gelo durante il trasporto ed il deposito, esso deve venir completamente svuotato.



L'apparecchio deve essere pronto per l'uso e il serbatoio acqua (8) deve essere pieno.

1. Posizionare un recipiente grande e stretto sotto l'innesto schiuma (19).
2. Selezionare l'impostazione **Schiuma latte** sul display, premere ▷/□ (6) e far evaporare per circa 15 secondi.

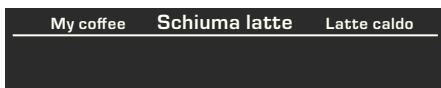

3. Spegnerne l'apparecchio con l'interruttore di rete **O/I** (7).
4. Svuotare il serbatoio dell'acqua (8) ed il raccogliocce (18).

Smaltimento

Questo apparecchio è contrassegnato conformemente alla Direttiva europea 2002/96/CE Rifiuti di apparecchiature elettriche ed elettroniche (waste electrical and electronic equipment – WEEE). La direttiva stabilisce il quadro generale per un ritiro e recupero valido in tutta l'UE. Informarsi presso il rivenditore specializzato sulle attuali disposizioni per la rottamazione.

Garanzia

Per questo apparecchio sono valide le condizioni di garanzia pubblicate dal nostro rappresentante nel paese di vendita. Il rivenditore, presso il quale è stato acquistato l'apparecchio, è sempre ben disposto a fornire a richiesta informazioni a proposito. Per l'esercizio del diritto di garanzia è comunque necessario presentare il documento di acquisto.

Con riserva di modifica.

Soluzione dei problemi più semplici

Problema	Causa/situazione	Soluzione
Indicazione sul display Riempire serbatoio chicchi . Anche se il serbatoio dei chicchi è pieno, l'apparecchio non macina i chicchi di caffè.	I chicchi non cadono nel macinacaffè (chicchi troppo grassi).	Cambiare tipo di caffè. Pulire il macinacaffè vuoto con un panno asciutto.
Non è possibile prelevare acqua calda.	L'innesto schiuma o l'alloggiamento dell'innesto schiuma è otturato.	Pulire l'innesto schiuma o il suo alloggiamento.
Schiuma scarsa o troppo liquida. L'innesto schiuma non aspira il latte.	L'innesto schiuma o l'alloggiamento dell'innesto schiuma è otturato.	Pulire l'innesto schiuma o il suo alloggiamento.
	L'apparecchio presenta forti calcificazioni.	Decalcificare l'apparecchio.
	Tipo di latte non adatto.	Utilizzare latte con una percentuale di grasso del 1,5 %.
Il caffè scende solo a gocce oppure non è possibile più alcun prelievo di caffè.	L'inserto schiuma (19) non è montato correttamente.	Inumidire le parti dell'inserto schiuma e rimontarle.
	Il grado di macinatura è troppo fine. Il caffè in polvere è troppo fine.	Regolare su un grado di macinatura più grosso. Utilizzare un caffè macinato più grosso.
Il caffè non ha alcuna "crema" (strato di schiuma).	L'apparecchio presenta forti calcificazioni.	Decalcificare l'apparecchio.
	Tipo di caffè non adatto.	Utilizzare una qualità di caffè che contenga una percentuale elevata di chicchi robusta.
	I chicchi di caffè non sono tostati di fresco.	Utilizzare chicchi tostati di fresco.
Il caffè è troppo "acido".	Il grado di macinatura non è adatto ai chicchi di caffè.	Regolare su un grado di macinatura fine.
	Il grado di macinatura è troppo grosso oppure il caffè è macinato troppo grosso.	Impostare il grado di macinatura su un valore più fine oppure utilizzare un caffè macinato più fine.
	Tipo di caffè non adatto.	Utilizzare un caffè più tostato.

Soluzione dei problemi più semplici

Problema	Causa/situazione	Soluzione
Il caffè è troppo "amaro".	Il grado di macinatura impostato è troppo fine oppure il caffè in polvere è troppo fine.	Impostare un grado di macinatura più grosso oppure utilizzare un caffè in polvere più grosso.
	Tipo di caffè non adatto.	Cambiare il tipo di caffè.
Indicazione sul display Errore Chiamare l'Assistenza.	Nell'apparecchio si è verificato un errore.	Chiamare l'Assistenza (ved. risvolto della copertina posteriore).
Il filtro dell'acqua non resta incastrato nel serbatoio dell'acqua.	Il filtro dell'acqua non è fissato correttamente.	Tenere dritto il filtro dell'acqua e spingerlo saldamente nel collegamento del serbatoio.
I fondi di caffè non sono compatti e sono troppo bagnati.	Il grado di macinatura impostato è troppo fine o troppo grosso oppure è stato utilizzato troppo poco caffè macinato.	Impostare un grado di macinatura più grosso o più fine oppure utilizzare 2 dosatori rasi di caffè macinato.
Messaggi a display Pulire unità di infusione.	Unità di infusione sporca.	Pulire l'unità di infusione.
	Troppo caffè macinato nell'unità di infusione.	Pulire l'unità di infusione (usare al massimo 2 dosatori rasi di caffè macinato).
	Il meccanismo della unità di infusione si muove con fatica.	Rimuovere l'unità di infusione e trattare con grasso apposito (n.ordine 311368), cfr. Cap. "Cura e pulizia giornaliera".
Forti differenze nella qualità del caffè o della schiuma del latte.	L'apparecchio presenta incrostazioni di calcare.	Procedere alla decalcificazione dell'apparecchio, secondo le istruzioni, con due compresse di decalcificante.
Presenza di gocce d'acqua sul fondo interno dell'apparecchio dopo aver tolto il raccogliocce.	Il raccogliocce è stato estratto troppo presto.	Estrarre il raccogliocce solo alcuni secondi dopo l'ultimo prelievo.

Se non è possibile risolvere un problema, non provare a trovare da soli l'errore, a smontare l'apparecchio oppure a ripararlo da soli. Chiamare l'Assistenza (ved. risvolto della copertina posteriore).

Dati tecnici

Collegamento elettrico (tensione/frequenza)	220-240 V / 50-60 Hz
Potenza del riscaldamento	1700 W
Pressione massima pompa, statica	19 bar
Capacità massima del serbatoio acqua (senza filtro)	2,5 l
Capacità massima del contenitore chicchi	1000 g
Lunghezza del cavo	150 cm
Dimensioni (A x L x P)	454 x 594 x 535 mm
Peso, a vuoto	25,9 kg
Tipo di meccanismo di macinatura	Ceramica

Hartelijk gefeliciteerd...

... met de aankoop van dit product. Met deze in- en uitschuifbare volautomatische espressomachine beschikt u over een kwalitatief hoogwaardig en modern keukenapparaat; het combineert innovatieve techniek met bediengemak en vele functies.

U kunt daarmee spelenderwijs en snel verscheidene goedsmakende hete dranken vers toebereiden: een ouderwetse kop koffie, of een gezonde koffie-verkeerd of Latte Macchiato, een romige cappuccino of een sterke espresso. Het apparaat biedt u voorts talrijke mogelijkheden om de drank aan uw persoonlijke smaak aan te passen.

Maak u vertrouwd met alle onderdelen, functies, meldingen en bedieningen om de volautomatische espressomachine met al zijn mogelijkheden en functies ook betrouwbaar en veilig te kunnen gebruiken. Deze gebruiksaanwijzing helpt u daarbij. Gun u daarom wat tijd en lees eerst de gebruiksaanwijzing door alvorens de machine te gaan gebruiken.

Hoe u deze gebruiksaanwijzing leest

De omslag van deze gebruiksaanwijzing kunt u – naar voren toe – uitklappen. Daar treft u afbeeldingen van de machine aan met nummers, waar deze gebruiksaanwijzing steeds naar verwijst.

Voorbeeld: “watertank (8)”.



Als u de omslag uitgeklaapt laat, hebt u altijd snel een overzicht bij de hand, ongeacht waar u op dat moment in de gebruiksaanwijzing leest.

Teksten op het scherm en opschriften van toetsen worden in deze gebruiksaanwijzing met een ander lettertype weergegeven, dan de gewone tekst. U kunt herkennen dat het om tekst gaat, die de machine toont of om tekst die erop is gedrukt:

Voorbeeld: **Espresso**

Bij de machine is een korte handleiding gevoegd, waarin u de belangrijkste functies snel kunt opzoeken. Deze kan rechts aan de buitenkant van het apparaat worden bewaard.



Inhoud

34	Veiligheidsaanwijzing	46	Informatie en instellingen
35	De verpakking bevat	46	Informatie op het scherm
35	Samenbouw en onderdelen	46	Instellingen via het scherm
36	Bedieningen en meldingen	48	Hoeveelheid per kopje instellen
36	Netspanningschakelaar O/I	48	Instellen van de maalfijnheid
36	Menu en scherm	48	Waterhardheid bepalen
37	Uittreksysteem	49	Tips voor energiebesparing
38	Accessoires	49	Dagelijks onderhoud en schoonmaken
38	Meldingen op het scherm	49	Dagelijks onderhoud
39	In gebruik nemen	50	Melksysteem schoonmaken
39	Algemeen	51	Zetgroep schoonmaken
39	Waakstand	52	Onderhoudprogramma's
39	Apparaat in gebruik nemen	53	Ontkalken
40	Toebereiden van dranken	54	Reinigen
40	Drankkeuze	55	Calc'n'Clean
41	Dubbel malen	56	Accessoires, opslag, afval, garantie
41	Een voorbeeld	56	Accessoires
42	Bereiden met poederkoffie	56	Opslag
42	Bereiden met melk	56	Afval
44	Twee kopjes tegelijk	56	Garantie
44	My coffee	57	Zelf eenvoudige problemen verhelpen
45	Melkschuim en warme melk bereiden	59	Technische specificaties
45	Heet water tapen		

Veiligheidsaanwijzing

Lees de gebruiksaanwijzing van de machine zorgvuldig door, handel ernaar en bewaar de gebruiksaanwijzing. Let ook op de bijgesloten korte handleiding.

Deze espressoautomaat is bedoeld voor de verwerking van normale huishoudelijke hoeveelheden in huishoudens of vergelijkbare, niet-bedrijfsmatige toepassingen. Hiertoe behoort bijv. het gebruik in koffieruimten voor het personeel van winkels, kantoren, landbouw- en andere industriële bedrijven, alsmede het gebruik door gasten van pensions, kleine hotels en soortgelijke accommodaties. Vul de machine enkel met vers water en met de in deze gebruiksaanwijzing beschreven middelen (koffie, schoonmaak- en ontkalkmiddelen).

Gebruik de machine alleen in ruimten binnenshuis en bij kamertemperatuur. Laat het apparaat niet bedienen door personen (waaronder kinderen) met een verminderde zintuiglijke waarneming of geestelijke vermogens, of met ontbrekende ervaring of kennis, laat het apparaat niet zonder uw toezicht of geef instructie voor het gebruik van het apparaat aan degene, die verantwoordelijk is voor hun veiligheid. Laat geen kinderen bij het apparaat. Let er op dat kinderen niet met het apparaat spelen.



Gevaar voor elektrische schokken!
Sluit het apparaat aan, en gebruik het conform de informatie op het typeplaatje. Gebruik het apparaat niet als het apparaat of het aansluitsnoer is beschadigd. Scheid – in het geval van storingen – het apparaat direct met behulp van de netspanningschakelaar van het elektriciteitsnet. Trek daarna de stekker uit de contactdoos. Open of demonteer het apparaat niet. Dompel het aansluitsnoer nooit in water onder. Om gevaarlijke situaties te vermijden mogen reparaties aan het apparaat, bijv. een beschadigd aansluitsnoer, alleen door onze servicedienst worden uitgevoerd.



Gevaar voor verwondingen!
Grijp niet in de maler.



Gevaar voor verbranding!
De melkschuimer voor melk/heet water wordt zeer heet.
Laat – na gebruik – de melkschuimer eerst afkoelen alvorens hem aan te raken.



Gevaar voor verwondingen!
Trek het apparaat voorzichtig uit het inbouwmeubel en duw het voorzichtig erin terug om afklemmen van uw vingers te voorkomen.

De verpakking bevat

Zie de afbeelding aan het begin van deze gebruiksaanwijzing.

- a Volautomatisch espressoapparaat C77V60N2
- b Gebruiksaanwijzing
- c Filterhandleiding
- d Installatievoorschrift
- e Maatlepel
- f Melkslangetje
- g Beknopte handleiding
- h Melkreservoir
- i Waterfilter
- j Vet (tube)
- k Teststrip voor de hardheid van het water
- l Melkschuimer

Samenbouw en onderdelen

(Zie de illustratie op de uitklapbare eerste binnenpagina van deze gebruiksaanwijzing)

- 1 Toets i (Informatie/Instellingen)
- 2 Keuzetoets Δ (naar boven)
- 3 Scherm
- 4 Verzonken zwenkknop 
- 5 Keuzetoets ∇ (naar beneden)
- 6 Toets Start/Stop \triangleright/\square
- 7 Netspanningschakelaar **O/I**
- 8 Uitneembare watertank
- 9 Bonenreservoir met aromadeksel
- 10 Poederlade (koffiepoeder/schoonmaaktabelt)
- 11 Draaikiezer voor maalfijnheid
- 12 Melkslangetje
- 13 Poederlepel
- 14 Luik voor toegang tot de (koffie)zetgroep
- 15 Luikopener voor toegang tot de (koffie)zetgroep
- 16 Ontgrendeltoets voor het uitnemen
- 17 Melkreservoir
- 18 Lekschaalmodule
- 19 Uitneembare melkschuimer (melk-/heetwatertap)
- 20 In hoogte verstelbare koffietap

Bedieningen en meldingen

Netspanningschakelaar O/I

U schakelt met behulp van de netspanningschakelaar **O/I** (7) het apparaat of uit (de spanning wordt dan afgeschakeld). In de “waakstand” gaat een lampje branden op het display.

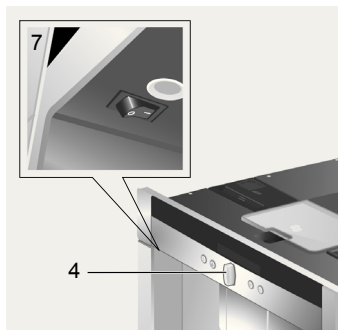

Belangrijk:

Bedien de netspanningschakelaar niet tijdens bedrijf. Apparaat pas uitschakelen, nadat u het door het indrukken van de zwenkknop in de “waakstand” heeft geschakeld. Daardoor wordt het apparaat automatisch gespoeld.

Menu en scherm

Het apparaat is voorzien van een eenvoudig te begrijpen menu om de bediening van het apparaat voor u zo eenvoudig mogelijk te maken en om u vele functies te kunnen bieden. Als u zich er even mee vertrouwd maakt, biedt het menu u in enkele stappen de keuze uit een reeks mogelijkheden. Het scherm laat steeds het door u gekozen

programma zien en informeert u, bijvoorbeeld als u water of koffie moet bijvullen of een serviceprogramma moet draaien. Hierna volgt een beschrijving van de bediening via het hoofdmenu.

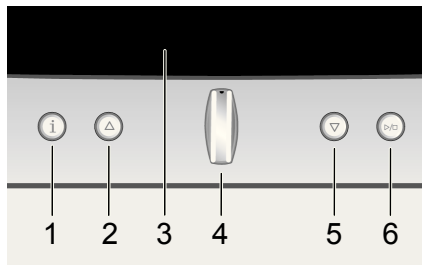

- 1 i:** Als u de toets **i** kort indrukt, verschijnt informatie (zie “Informatie op het scherm”). Als u de toets langer dan 3 seconden indrukt, gaat u naar het menu “Instellingen” (zie “Instellingen via het scherm”).
- 2 Δ:** Met deze toetsen navigeert u in het scherm (3) naar boven. Het lettertype van het actueel actieve menupunt is groter.
- 3 Scherm:** Het scherm toont met behulp van symbolen en tekst de instellingen, lopende processen en meldingen.
- 4 Verzonken zwenkknop (◯):**
 Niet verzonken: Het apparaat is ingeschakeld. Na het inschakelen spoelt het apparaat, tenzij het nog warm is van het laatste gebruik.
 Verzonken: Het apparaat bevindt zich in de “waakstand”. Nadat het apparaat in de “waakstand” werd geschakeld, spoelt het, tenzij er eerder geen koffie werd gezet.
 Het apparaat is gereed voor gebruik als in het scherm (3) het menu voor de drankkeuze te zien is. Door de knop te draaien kunt u in het scherm instellingen maken of wijzigen (zoals de sterkte van de koffie of de hoeveelheid koffie).



Het apparaat detecteert ook in de 'waakstand' de verwijdering van de lekschaalmodule (18).

- 5 ▽: Zo navigeert u in het scherm (3) naar beneden. Het lettertype van het actueel actieve menupunt is groter.
- 6 **Start/Stop** ▷/□: De dranktoebereiding of een serviceprogramma start. Door de toets ▷/□ (6) tijdens het toebereiden van een drank opnieuw in te drukken kunt u het proces stoppen.

Uittreksysteem

Het apparaat kan automatisch uit een inbouwmeubel worden geschoven.

- ▶ Daarvoor drukt u op ontgrendeltoets (16) (het apparaat moet ingeschakeld zijn) of

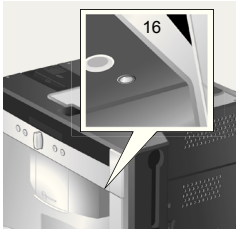

- ▶ Neem het afzetvlak weg en trek aan de nu daaronder bereikbare handgreep:

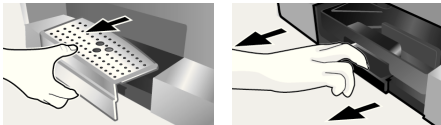

Het apparaat schuift zelfstandig naar de uitgetrokken stand 1. In deze stand kunt u water, bonen, poederkoffie en schoonmaak-/ontkalktabletten navullen, alsmede accessoires pakken van de rechter zijkant van het apparaat.

Om het apparaat volledig uit te schuiven,

- ▶ drukt u nogmaals op ontgrendeltoets (16) en trekt u het apparaat met de hand naar positie 2 of
- ▶ trekt u het apparaat aan de handgreep volledig naar voren.

In de uitgetrokken stand 2 kunt u de zetgroep uitnemen en de fijnheid van het malen instellen.



Uitgetrokken stand 1



Uitgetrokken stand 2

Duw daarna het apparaat weer tot aan de aanslag terug in het inbouwmeubel.



Tijdens het zetproces is het automatisch uittrekken geblokkeerd.

Accessoires

De volautomatische espressomachine heeft speciale vakken om de accessoires (12, 13) en de korte handleiding bij het apparaat in op te bergen. Deze bevinden zich aan de rechter zijkant en zijn te bereiken als het apparaat is uitgetrokken tot stand 1.

Meldingen op het scherm

Op het scherm verschijnt niet alleen de actuele werking, maar ook verschillende meldingen, die u informatie verstrekken over situaties of meedelen wanneer u moet ingrijpen. Zodra u de vereiste handeling hebt uitgevoerd, verdwijnt de melding en verschijnt het drankkeuzemenu weer.

Informatie:

Schermmelding	Betekenis
Waterreserv. bijna leeg	Vul de watertank binnenkort
Bonenreserv. bijna leeg	Vul het bonenreservoir binnenkort
Temperatuur te laag Even geduld	Het apparaat is bezig met opwarmen. Dit duurt slechts even.
U kunt uw drank nu nemen	De drank kan worden uitgenomen

Verzoek om in te grijpen:

Schermmelding	Wat u moet doen
Waterreservoir vullen	Vul de watertank
Waterreserv. plaatsen	Plaats de watertank
Waterreserv. checken	Neem de watertank uit en plaats hem correct
Lekschaal plaatsen	Plaats de lekschaal
Lekschaal legen	Leeg de lekschaal en maak hem schoon
Bonenreservoir vullen	Vul het bonenreservoir
Melkschuimer plaatsen	Plaats de melkschuimer
Zetgroep plaatsen Deur sluiten	Plaats de zetgroep en sluit het luik
Zetgroep reinigen	Zetgroep reinigen
Filter vervangen	Vervang het waterfilter
Ontkalken	Draai het onderhoudsprogramma "Ontkalken"
Reinigen a.u.b.	Draai het onderhoudsprogramma "Reinigen"
Calc'n'Clean	Draai het onderhoudsprogramma "Calc'n'Clean"
Kort spoelen melksyst. → ☞/☐	Melksysteem spoelen

In gebruik nemen

Algemeen

Vul de tank resp. het reservoir enkel met zuiver water zonder koolzuur en – bij voorkeur – espresso- of bonenmengsels voor volautomaten. Gebruik geen geglaceerde, gecarameliseerde of met andere suikerhoudende toevoegstoffen behandelde koffiebonen: deze kunnen de zetgroep verstopen. Bij eerste gebruik of als het apparaat langere tijd niet werd gebruikt, heeft de eerste kop koffie nog niet de volle aroma.

Als u de espressomachine voor het eerst gebruikt, krijgt u pas een voldoende dikke en stabiele laag ‘crema’ nadat u de eerste paar kopje hebt getapt.

De volautomatische espressomachine is af fabriek voor een optimale werking met standaardinstellingen geprogrammeerd. Het apparaat schakelt na één uur automatisch over naar de “waakstand”. Deze instelling is – net als vele andere instellingen – te wijzigen (zie “Auto off na” in het hoofdstuk “Instellingen via het scherm”)

Waakstand

Als de lekschaal niet op zijn plaats zit, kan het apparaat niet worden ingeschakeld en stroomt er geen water uit de koffietap. De melding “Lekschaal plaatsen” verschijnt. Deze melding verschijnt ook als de lekschaal wordt verwijderd terwijl het apparaat in de “waakstand” staat. De melding verdwijnt wanneer de lekschaal wordt teruggeplaatst. Het apparaat keert terug naar “waakstand”.



Bedien de netspanningschakelaar niet tijdens bedrijf. Schakel het apparaat enkel uit vanuit de “waakstand”, zodat het automatisch wordt gespoeld.

Apparaat in gebruik nemen

1. Druk de netspanningschakelaar (7) in.

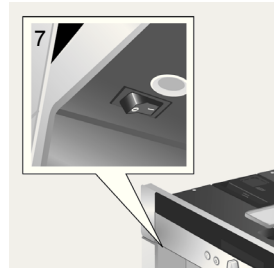

2. Op het scherm verschijnt de taalkeuze:



3. Druk op de verzonken zwenkknop (4) om de taal te kiezen waarin u de teksten op het display wilt laten verschijnen. U kunt uit de volgende talen kiezen:

Deutsch	Português
English	Dansk
Русский	Norsk
Nederlands	Suomi
Français	Česky
Italiano	Türkçe
Svenska	Magyar
Español	Ελληνικά
Polski	Български
4. Druk op de toets >/□ (6); de gekozen taal is nu opgeslagen. U kunt de taalinstelling later op ieder gewenst moment wijzigen (zie “Instellingen via het scherm”).

5. Trek het apparaat naar voren. (zie "Uittreksysteem")
6. Neem de watertank (8) naar boven toe uit, spoel hem om en vul hem met vers, koud water. Let op het merkteken "max".
7. Plaats de watertank (8) rechtstandig en druk hem helemaal naar onderen toe aan.

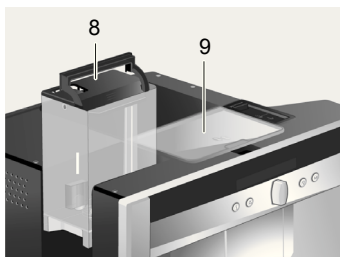

Vul de watertank elke dag met vers water. Om het apparaat te kunnen gebruiken, moet de watertank steeds voldoende water bevatten.

8. Vul het bonenreservoir (9) met koffiebonen (zie blz. 42 voor toebereiding met poederkoffie).
9. Duw het apparaat terug in het inbouwmeubel.
10. Het apparaat warmt nu op en spoelt; er loopt wat water uit de koffietap. Op het scherm verschijnt nu het drankkeuze-menu:



11. Stel de waterhardheid in (zie "Instellingen via het scherm").

Toebereiden van dranken

Drankkeuze

In het menu voor de drankkeuze kunt u met de zwenkknop (4) uw drank kiezen:

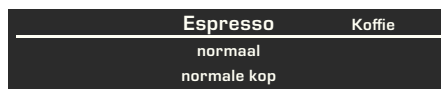

Espresso

Koffie

Latte Macchiato

Een gelijke hoeveelheid espresso en melkschuim; wordt met melk aangevuld; wordt bij voorkeur in een hoog glas geschonken;

Cappuccino

1/3 espresso + 1/3 melk + 1/3 melkschuim; wordt bij voorkeur in een kopje geschonken;

Koffie + melk

1/2 koffie + 1/2 melk; wordt bij voorkeur in een brede kop geschonken;

My coffee

Melkschuim

Warme melk

Warm water

Kort spoelen

Bij de meeste dranksoorten kunt u met de toetsen Δ (2) en ∇ (5) verdere opties selecteren, bijv. koffiesterkte en -hoeveelheid. De beschikbare opties worden altijd rechtsonder de soort drank getoond. Binnen de met Δ (2) en ∇ (5) gekozen opties kunt u dan met de zwenkknop (4) instellingen doorvoeren.

Bij het toebereiden van koffie zijn er de volgende mogelijkheden:

Sterkte:

- △ **mild**
- normaal**
- sterk**
- dubbelsterk**
- ▽ **dubbelsterk extra**

Hoef:

- △ **klein**
- norm**
- ▽ **groot**

Dubbel malen

Hoe langer het bereiden van de koffie duurt, des te meer bittere stoffen en ongewenste aroma's vrijkomen. Dit heeft een negatieve invloed op de smaak en maakt de koffie minder goed verteerbaar. Daarom heeft uw volautomatische espressoapparaat een speciale dubbelmaalfunctie voor de sterkte-instellingen **dubbelsterk** en **dubbelsterk extra**. Wanneer de helft van de gewenste hoeveelheid bereid is, wordt verse koffie gemalen en voor de verdere bereiding gebruikt, zodat alleen de lekkere aroma's vrijkomen. Deze functie is beschikbaar voor de volgende dranken:

Koffie (1 kopje)

Cappuccino (1 kopje)

Latte Macchiato (1 glas)

Koffie + melk (1 kopje)

My coffee (1 kopje)

Espresso (1 kopje, middelgroot en groot)

Een voorbeeld

Stelt u zich voor, dat u een grote kop milde bonenkoffie wilt bereiden.

1. Zet een kopje onder de koffietap (20):



2. Draai de zwenkknop (4) zo vaak, totdat in het midden van de bovenste regel **Koffie** wordt aangegeven (het lettertype van de actieve instelling is groter):



3. Druk nu eenmaal op de toets ▽ (5), om naar de sterkte-instelling te gaan. De sterkte-instelling wordt geaccentueerd:



4. Draai met de zwenkknop (4) naar links totdat groot **mild** in het midden verschijnt:



5. Druk nogmaals op de toets ▽ (5) om naar de instelling van de hoeveelheid te gaan. Nu heeft de instelling van de hoeveelheid een witte achtergrond:



6. Draai de zwenkknop (4) naar rechts, totdat in het midden **grote kop** staat:



7. Druk op de toets ▷/□ (6). Het door u gekozen kopje koffie wordt nu bereid. Op dezelfde manier kunt u ook andere soorten koffie met een andere sterkte of hoeveelheid bereiden.



Bij de sterkte-instellingen **dubbelsterk** en **dubbelsterk extra** bereidt het apparaat tweemaal achtereenvolgens. Wacht tot de bereiding helemaal voltooid is.

Bereiden met poederkoffie

Deze volautomatische espressomachine biedt ook de mogelijkheid om koffie te zetten van poederkoffie. Voor het doseren is een poederlepel bijgesloten.

1. Trek het apparaat naar voren en pak de poederlepel.
2. Open de poederkoffielade (10).

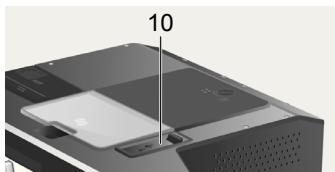

3. Strooi er **maximaal twee** afgestreken lepeltes poederkoffie in.



Doe er geen bonen of losse koffie in.

4. Sluit de poederkoffielade weer.
5. Duw het apparaat terug.

6. Kies met behulp van de zwenkknop (4) de drank en hoeveelheid:



7. Zet een kopje onder de koffietap (20).



8. Druk op de toets ▷/□ (6). Nu wordt de koffie gezet en aansluitend worden het kopje of de kopjes gevuld. Als u nog een kopje koffie wilt, vult u de lade opnieuw met poederkoffie, en herhaalt u het proces. Als u binnen 90 seconden geen koffie meer tapt, leegt de koffiezetkamer automatisch om te voorkomen dat deze overloopt. Het apparaat spoelt.

Bereiden met melk



Voor optimaal melkschuim gebruikt u bij voorkeur koude melk met een vetgehalte van ten minste 1,5%.

1. Koffietap (20) naar beneden schuiven. Afdekklep eraf nemen en melkschuimer (19) eruit trekken:

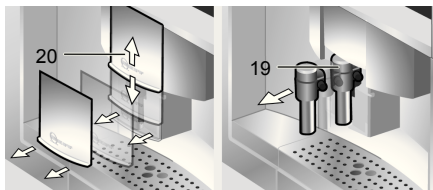

2. Trek het apparaat naar voren. (zie "Uittreksysteem")

3. Neem het meegeleverde melkslangetje en sluit hem met het aansluit-uiteinde aan de melkschuimer (19).

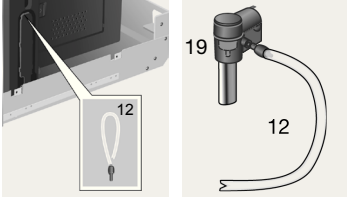

4. Melkschuimer (19) erop plaatsen en melkslang (12) in de inkeping drukken.

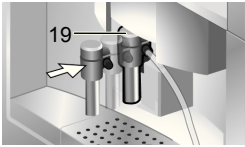

5. Afdekklep sluiten.
6. Duw het apparaat terug.
7. Plaats het kannetje met melk naast de melkschuimer. Steek het melkslangetje in het kannetje. Dompel het ingekerfde uiteinde van het melkslangetje in de melk:

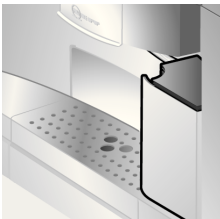

8. Plaats een kopje of glas onder de koffietap.

9. Kies door het verdraaien van de zwenkknop (4) uit: **Latte Macchiato**, **Cappuccino**, **Koffie + melk** of **My coffee** (uw individuele koffie-/melkmengsel). Op het scherm verschijnt de gekozen drank en de instellingen van de sterkte van de koffie en de hoeveelheid koffie voor deze bereiding:

Koffie	Latte Macchiato	Cappuccino
	normaal	
	normaal glas	

10. Stel de sterkte en de hoeveelheid in.

11. Druk op de toets ▷/□ (6).

Eerst wordt nu melk aangezogen, toebered en in het kopje of glas gegoten. Direct daarna wordt de koffie gezet en in het kopje of glas getapt.



Bij de sterkte-instellingen **dubbelsterk** en **dubbelsterk extra** bereidt het apparaat tweemaal achtereenvolgend. Wacht tot de bereiding helemaal voltooid is.





Opgedroogde resten melk zijn lastig te verwijderen. Maak daarom het melksysteem telkens na gebruik schoon (zie "Melksysteem schoonmaken").

Twee kopjes tegelijk

1. Zet twee kopjes links en rechts onder de beide koffietappen:



2. Kies met de zwenkknop  (4) **Espresso** of **Koffie**. Stel met ∇ (5) en de zwenkknop  (4) de gewenste sterkte in.
3. Ga met ∇ (5) naar de hoeveelheidkeuze. In de hoeveelheidkeuze van de zwenkknop  (4) net zo vaak naar rechts draaien, totdat in het scherm **2 kleine koppen** wordt weergegeven.



4. Stel de gewenste hoeveelheid voor de beide kopjes in met behulp van de zwenkknop  (4) (klein, norm., groot).
5. Druk op de toets \triangleright/\square (6). De beide kopjes worden nu gevuld.



Het apparaat zet tweemaal achter elkaar koffie, wacht dus het volledige proces af.

My coffee

In de instelling **My coffee** kunt u individueel opslaan, wat de mengverhouding van koffie en opgeschuimde melk moet zijn.

1. Sluit het melkslangetje (12) aan op de melkschuimer (zie "Bereiden met melk").
2. Plaats het kannetje met melk op het afzetvlak. Steek het melkslangetje in het kannetje. Dompel het ingekeerde uiteinde van het melkslangetje (12) in de melk:



3. Zet een kopje onder de koffietap.
4. Selecteer met de zwenkknop  (4)

My coffee:



5. Ga met ∇ (5) naar de sterktekeuze. Stel met de zwenkknop  (4) de gewenste sterkte in:



6. Ga met ∇ (5) verder naar de hoeveelheidkeuze. Stel met de zwenkknop  (4) de gewenste hoeveelheid in:

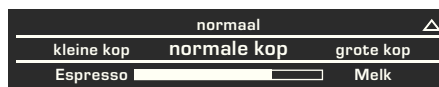

7. Ga met ▽ (5) naar de keuze van de mengverhouding. Stel met behulp van de zwenkknop (4) in stappen van 20 % de gewenste mengverhouding in:



8. Druk op de toets ▷/□ (6); de drank wordt in de gewenste mengverhouding bereid.

i De gemaakte wijzigingen worden automatisch opgeslagen. Een extra bevestiging is niet nodig.

Melkschuim en warme melk bereiden



Gevaar voor verbranding!
De melkschuimer (19) wordt heet.
Laat – na gebruik – de melkschuimer eerst afkoelen alvorens hem aan te raken.

i Voor optimaal melkschuim gebruikt u bij voorkeur koude melk met een vetgehalte van ten minste 1,5%.

- Sluit het melkslangetje (12) aan op de melkschuimer (19) (zie “Bereiden met melk”).
- Zet een kopje of glas onder de tap van de melkschuimer.
- Selecteer de gewenste instelling **Melkschuim** of **Warme melk** door de zwenkknop (4) te verdraaien:

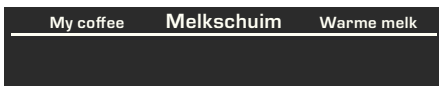

4. Druk op de toets ▷/□ (6): Nu komt er melkschuim (ca. 40 s) of warme melk (ca. 60 s) uit de uitloop van de melkschuimer.

Door opnieuw op de toets ▷/□ (6) te drukken kan het proces voortijdig worden beëindigd.



Bij de bereiding van warme melk kan een fluitend geluid hoorbaar zijn. Dit is een technisch normaal verschijnsel bij de melkschuimer (19).



Opgedroogde resten melk zijn lastig te verwijderen. Maak daarom het melksysteem telkens na gebruik schoon (zie “Melksysteem schoonmaken”).

Heet water tappen



Gevaar voor verbranding!
De melkschuimer (19), waaruit het hete water stroomt, wordt heet.
Laat – na gebruik – de melkschuimer eerst afkoelen alvorens hem aan te raken.

Het apparaat kan ook heet water bereiden, bijvoorbeeld voor thee.

- Plaats een kopje of glas onder de koffietap.
- Selecteer met de zwenkknop (4)

Warm water:

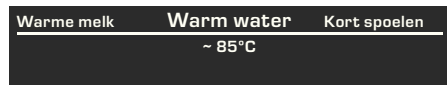

3. Ga met de toets ∇ (5) naar de temperatuurkeuze. Stel met de zwenkknop O (4) de gewenste temperatuur in:



4. Druk op de toets \triangleright/\square (6): er stroomt ongeveer 40 seconden lang heet water uit de tap van de melkschuimer. Door opnieuw op de toets \triangleright/\square (6) te drukken kan het proces voortijdig worden beëindigd.



Verwarm uw kopjes, vooral kleine espressokopjes met een dikke wand, voor het gebruik op met warm water.

Informatie en instellingen

Met de toets **i** (1) kunt u door aanraken informatie oproepen en instellingen maken (minstens drie seconden lang indrukken).

Informatie op het scherm

Via het Infomenu (toets **i** (1) aanraken) kunt u de volgende informatie oproepen:

- ▶ wanneer ontkalking nodig is
- ▶ wanneer een reiniging nodig is
- ▶ wanneer een filter vervangen dient te worden
- ▶ hoeveel koffie u heeft gezet sinds de ingebruikname van het apparaat
- ▶ hoeveel melkdranken u heeft gezet
- ▶ de hoeveelheid toebereid heet water

Instellingen via het scherm

Druk de toets **i** (1) minstens 3 seconden lang in: er verschijnen dan verscheidene instelmogelijkheden:



Met Δ (2) en ∇ (5) kunt u tussen de verschillende instelmogelijkheden wisselen; de actieve instelling wordt in een groter lettertype weergegeven. U kunt de getoonde actuele instelling wijzigen met behulp van de zwenkknop O (4). Om het menu weer te verlaten druk u nogmaals **i** (1).



De gemaakte wijzigingen worden automatisch opgeslagen. Een extra bevestiging is niet nodig.

U kunt kiezen uit de volgende instelmogelijkheden:

Taal: Door de zwenkknop O (4) kiest u de taal op het scherm.

Inhoud kopje: De hoeveelheid per kopje kan voor elk type drank en elke kopjesgrootte afzonderlijk worden ingesteld (zie "Hoeveelheid per kopje instellen" op pagina 48).

Waterhardheid: Door de zwenkknop O (4) kunt u de gewenste hardheid van het water (1, 2, 3 en 4) selecteren (zie ook "Waterhardheid bepalen en instellen").

Koffietemperatuur: Door de de zwenkknop O (4) kiest u de temperatuur van de koffie.





Auto off na: Door de de zwenkknop O (4) kunt u de tijdsduur (na te laatste bereiding van een drank) instellen, waarna het apparaat automatisch overschakelt op de "waakstand". De mogelijke instelling loopt van 5 minuten tot 8 uur. De vooraf ingestelde

tijdsduur is één uur; en is te bekorten om energie te besparen.

Contrast: Het contrast van het scherm is met behulp van de zwenkknop  (4) in te stellen van -4 tot +4; de vooraf gemaakte instelling is 0.

Verlichting: De belichting is in te stellen op **Uit, Aan** (standaardinstelling) of **Uit na 5 min.**

Waterfilter: Telkens na het plaatsen van een nieuw waterfilter in de watertank (8), moet er worden gespoeld:

1. Plaats het waterfilter in de watertank (8) en vul de tank met water tot aan het merkteken "max".
2. Kies door de de zwenkknop  (4) **Op**  **drukken** kort spoelen en druk op de toets  (6).
3. Plaats een kan met een inhoud van 0,5 l onder de tap van de melkschuimer (19).
4. Druk op de toets  (6). Het water stroomt nu eerst door de filter om deze te spoelen, en daarna in de kan.

Leeg de kan; het apparaat is nu weer gereed voor gebruik.

Het spoelen van de filter activeert tegelijk de instelling voor de melding **Filter vervangen**.

Als de melding **Filter vervangen** verschijnt, of minstens twee maanden later, is de werking van de filter uitgeput. Wissel – om redenen van hygiëne en opdat het apparaat niet verkalkt – de filter om (het apparaat kan schade oplopen). Vervangende filters zijn in de handel of bij de klantenservice te verkrijgen (zie "Toebehoren").

Na iedere omwisseling van filter moet deze eerst worden gespoeld. Ga daartoe tewerk zoals in het begin van dit hoofdstuk is beschreven.

Als u geen nieuw filter plaatst, draai dan de instelling van de waterfilter op **Uit**.





Uitvoerige informatie over het waterfilter vindt u in de bijgevoegde filterhandleiding.





Als u het apparaat gedurende langere tijd niet gebruikt (bijvoorbeeld tijdens vakantie), spoel dan de geplaatste filter alvorens het apparaat te gebruiken; tap daartoe eenvoudig een kop heet water.

Andere keuzes uit met instellingenmenu:

Ontkalken: Als u het apparaat nu wilt ontkalken, druk dan op de toets  (6) en start het ontkalkprogramma (zie "Ontkalken").

Reinigen: Als u het apparaat nu wilt schoonmaken, druk dan op de toets  (6) en start het schoonmaakprogramma (zie "Reinigen").

Calc'n'Clean: Als u het apparaat gelijktijdig wilt ontkalken en schoonmaken, druk dan op de toets  (6), en start het programma Calc'n'Clean (zie "Calc'n'Clean").

Fabrieksinst.: U kunt uw eigen instellingen wissen en de fabrieksinstelling weer activeren (reset). Druk op de toets  (6) om de fabrieksinstelling te activeren.



Het apparaat is ook op de volgende manier terug te zetten op de fabrieksinstelling:

1. Schakel het apparaat volledig uit met behulp van de netspanningschakelaar **O/I** (7).
2. Druk de toetsen  (2) en (5) tegeliktijd in, houd ze ingedrukt en schakel het apparaat met behulp van de netspanningschakelaar **O/I** (7) weer in.

De fabriekinstellingen zijn nu weer actief.

Hoeveelheid per kopje instellen

De hoeveelheid per kopje kan afzonderlijk worden afgestemd op uw eigen kopjes. Dit kan worden gedaan voor elk type drank en elke kopjesgrootte.

1. Houd voor de standaardinstellingen **i** (1) ten minste 3 seconden ingedrukt.
2. Selecteer **Inhoud kopje** met de intrek-bare navigatieknop **⏏** (4).
3. Druk op de toets **▽** (5).
4. Selecteer de gewenste drank met de intrek-bare navigatieknop **⏏** (4).
5. Druk op de toets **▽** (5).
6. Selecteer de kopjesgrootte met de intrek-bare navigatieknop **⏏** (4).
7. Druk op de toets **▽** (5).
8. Selecteer de hoeveelheid drank met de intrek-bare navigatieknop **⏏** (4).

Met **△** (2) keert u terug naar het keuze-scherm voor kopjesgrootte en type drank. Als u de standaardinstellingen wilt verlaten, drukt u op **i** (1). De instellingen worden opgeslagen.



Belangrijk:

De gekozen hoeveelheid in ml is een **richtwaarde**, die bijv. door crèmevorming, de ingestelde maalgraad of de gebruikte soort melk aanzienlijk kan schommelen.

Instellen van de maalfijnheid

Met de draaischakelaar voor de maalfijnheid (11) bovenop het apparaat kunt u de gewenste korrelgrootte van de gemalen koffiebonen instellen:

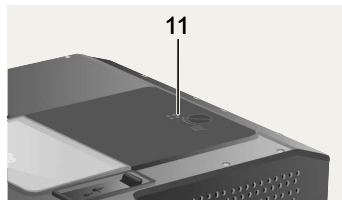

Opgelet:

Verstel de maalfijnheid enkel als het maalwerk draait. Het apparaat kan anders beschadigd raken.

1. Trek het apparaat volledig naar voren toe uit (zie "Uittreksysteem").
2. Kies **Espresso** uit het drankkeuzemenu.
3. Druk op de toets **▷/□** (6).
4. Stel – bij lopend maalwerk – de draai-schakelaar (11) in van fijne korrel **■** naar grove korrel **⊗** of andersom.



De nieuwe instelling is pas merkbaar vanaf de tweede kop koffie.

Tip: Stel bij donker gebrande bonen een fijnere, en bij lichtere bonen een grovere maling in.

Waterhardheid bepalen

Bij dit apparaat is de hardheid van het water instelbaar. De juiste instelling van de waterhardheid is van belang, opdat het apparaat tijdig meldt, dat het moet worden ontkalkt. Af fabriek is als de waterhardheid vooraf ingesteld.

De hardheid van het water kunt u vaststellen met het meegeleverde teststrookje of opvragen bij het plaatselijke drinkwaterbedrijf.

Dompel het teststrookje kort in water onder, schud het voorzichtig af en na een minuut kunt u het resultaat aflezen.

Waterhardheidsgraden en insteltrappen:

Trap	Waterhardheidsgraad	
	Duits (°dH)	Frans (°fH)
1	1 - 7	1 - 13
2	8 - 14	14 - 25
3	15 - 21	26 - 38
4	22 - 30	39 - 54

Tips voor energiebesparing

- ▶ De volautomatische espressomachine schakelt automatisch na een uur (fabrieksinstelling) over naar de “waakstand”. Het apparaat gebruikt in de “waakstand” zeer weinig energie, maar bewaakt alle functies die relevant zijn voor de veiligheid, om schade te voorkomen. De standaardtijd van één uur kan worden bekort (zie “Auto off na” onder “Instellingen via het scherm”). Het apparaat gebruikt dan nog minder energie.
- ▶ Door het indrukken van de zwenkknop wordt het apparaat in de “waakstand” gezet.
- ▶ Als u het apparaat niet gebruikt: schakel hem dan met de netspanningschakelaar uit.
- ▶ Onderbreek, indien mogelijk niet het tappen van koffie of melkschuim. Het voortijdig onderbreken leidt tot een verhoogd energieverbruik en tot sneller vollopen van de lekschaal.
- ▶ Ontkalk het apparaat altijd als de melding **Ontkalken** verschijnt (zie “Onderhoud – Ontkalken”), om kalkafzettingen te voorkomen. Kalkresten leiden tot een hoger energieverbruik.

Dagelijks onderhoud en schoonmaken



Gevaar voor elektrische schokken!
Schakel het apparaat met behulp van de netspanningschakelaar uit alvorens het apparaat schoon te maken.
Gebruik geen stoomreiniger.

Dagelijks onderhoud

1. Veeg de buitenzijde van het apparaat dagelijks schoon met een zachte, vochtige doek. Gebruik geen schurende doeken of reinigingsmiddelen.
2. Resten van kalk, koffie, melk en ontkalkingsoplossing altijd direct verwijderen. Onder zulke resten kan corrosievorming optreden.
3. Gebruik geen alcohol- of spiritushoudend schoonmaakmiddel op glanzende oppervlakken.
4. Spoel de watertank (8) uitsluitend om met water.
5. Neem het lekrooster (18 a) af. Neem de lekschaal (18 c) uit. Neem de blinde van de lekschaal (18 b) af. Verwijder water en koffiedrab (18 d). Maak de lekschaal schoon of doe hem in de vaatwasser. Doe het lekrooster (18 a) en de blinde van de lekbak (18 b) niet in de vaatwasser.

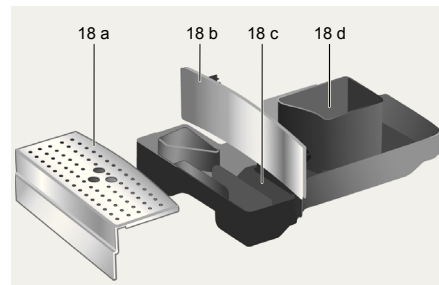

6. Het deksel en de isolatiehuls van het melkreservoir mogen slechts voorzichtig worden schoongeveegd met een vochtige doek. Niet in de vaatwasser plaatsen.
7. Veeg de binnenzijde van het apparaat (waar de lekschaal wordt geplaatst) leeg.
8. Maak het melksysteem schoon (zie beschrijving hierna).
9. Plaats alle onderdelen weer.



De lekschaal (18c) en het koffiedikreservoir (18d) moeten dagelijks worden gelegeerd en schoongemaakt om schimmelvorming te voorkomen.



Als het apparaat vanuit koude toestand wordt ingeschakeld of na het tappen van koffie in de “waakstand” wordt gebracht, spoelt het apparaat automatisch. Het leidingsysteem in het inwendige van het apparaat maakt zich daarmee zelf schoon.



Als het apparaat langere tijd niet is gebruikt (bijv. na een vakantie), maak het hele apparaat dan grondig schoon, inclusief het melksysteem en de zetgroep.

Melksysteem schoonmaken



Gevaar voor verbranding!
De melkschuimer (19) wordt heet.
Laat – na gebruik – de melkschuimer eerst afkoelen alvorens hem aan te raken.

Het bericht

Kort spoelen melksyst. →  verschijnt



- ▶ als na gebruik niet is gereinigd
- ▶ kort voordat het apparaat automatisch naar de “waakstand” schakelt zonder dat het eerst is gereinigd.

Als dit bericht verschijnt, start u met stap 2 onder “Melksysteem kort doorspoelen”. Maak het melksysteem telkens na gebruik schoon.



Alle onderdelen kunnen in de vaatwasser.

Melksysteem kort doorspoelen:

1. Kies uit het drankkeuzemenu de functie **Kort spoelen** en druk op de toets  (6).
2. Zet een kopje onder de melkschuimer (19) en steek het uiteinde van het melkslangetje in het kopje.
3. Druk op de toets  (6). Het apparaat laat nu automatisch water in het kopje lopen en zuigt het – om te spoelen – weer aan via het melkslangetje. Na ongeveer 1 minuut is het spoelproces voltooid.
4. Leeg het kopje en maak het melkslangetje schoon.

Melksysteem schoonmaken:

1. Demonteer de melkschuimer om hem te kunnen schoonmaken. Klap daartoe de afdekklep (20) omlaag, pak de melkschuimer (19) recht vast en trek hem naar voren toe er uit:

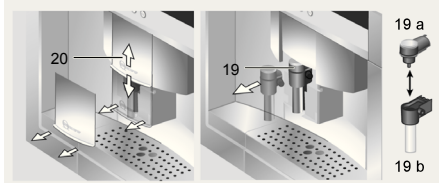

2. Maak de opvang van de melkschuimer (19) schoon met een zachte doek.
3. Demonteer de melkschuimer (19 a en 19b).
4. Maak de onderdelen met de hand schoon of doe ze in de bestekkorf van de vaatwasser.
5. Monteer de afzonderlijke onderdelen weer en plaats ze in het apparaat. Druk ze tot aan de aanslag naar achteren toe aan.

4. Neem de luikopener (15) en klap het luik (14) voor de zetgroep naar achteren open:

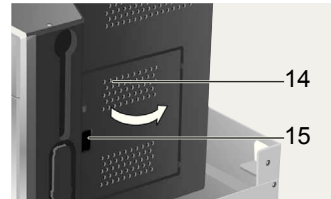

5. Schuif de rode grendel (a) van de zetgroep helemaal naar voren:

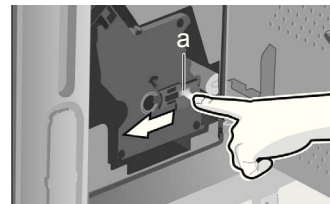

6. Druk op de rode toets (b), pak de zetgroep (c) bij de grepen vast en neem hem voorzichtig uit:

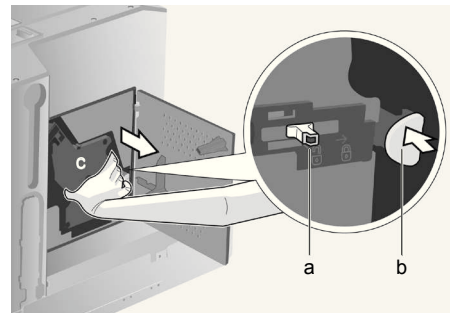
**Zetgroep schoonmaken**

Aanvullend bij het automatische reinigingsprogramma dient de zetgroep regelmatig te worden verwijderd en gereinigd.

i Opgelet: Maak de zetgroep zonder spoelmiddel schoon en doe hem niet in de vaatwasser.

1. Trek het apparaat volledig naar voren (zie "Uittreksysteem").
2. Schakel het apparaat met behulp van de zwenkknop (4) in de "waakstand".
3. Schakel het apparaat volledig uit met de netschakelaar **O/I** (7). Er mag geen enkel symbool meer branden.

7. Spoel de zetgroep grondig met stromend water.



8. Veeg de binnenkant van het apparaat goed schoon met een vochtige doek en verwijder alle koffieresten.
 9. Laat de zetgroep en het inwendige van het apparaat drogen.
 10. Plaats de zetgroep (c) tot aan de aanslag terug.
 11. Schuif de rode grendel (a) helemaal naar achteren en sluit het luikje (14).

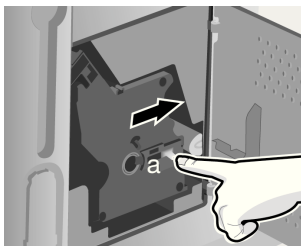

N.B.: Na grondig reinigen moeten de afdichtingen van de zetgroep voor optimaal onderhoud regelmatig worden ingevet. Breng een dun laagje vet dat speciaal hiervoor bedoeld is (bestelnr. 311368) rondom de afdichtingen aan.

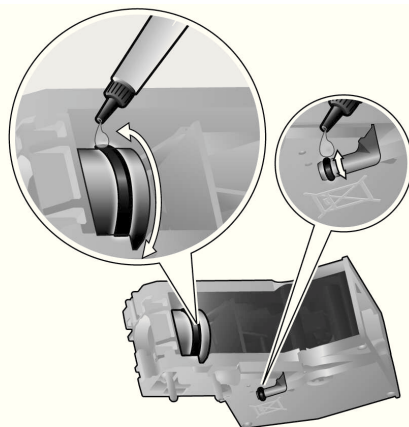

Onderhoudprogramma's

Periodiek verschijnt – afhankelijk van de gebruikintensiteit van het apparaat – één van de volgende meldingen op het scherm in plaats van de koffiekeuze:

Filter vervangen
→ i-knop 3 s indrukken

Reinigen a.u.b.
→ i-knop 3 s indrukken

Ontkalken
→ i-knop 3 s indrukken

Calc'n'Clean
→ i-knop 3 s indrukken

Verwissel de waterfilter nu zo snel mogelijk resp. reinig of ontkalk het apparaat met behulp van het getoonde programma (zie ook de beschrijvingen op de volgende bladzijden). Het apparaat kan anders beschadigd raken.



De onderhoudsprogramma's kunnen vanuit het instellingenmenu ook handmatig worden gestart (zie "Instellingen op het scherm").

Drink geen vloeistoffen. Gebruik voor het ontkalken nooit azijn, middelen op basis van azijn, citroenzuur of middelen op basis van citroenzuur. Gebruik voor het ontkalken en schoonmaken uitsluitend de daarvoor bedoelde tabletten. Deze werden speciaal voor deze volautomatische espressomachine ontwikkeld en kunnen in de handel en via de klantenservice worden bijgekocht (zie "Accessoires").

Doe in geen geval ontkalktabletten of andere ontkalkmiddelen in de lade voor poederkoffie of in de lade voor de schoonmaaktabletten.



Als er een filter in de watertank (8) zit, moet dat worden verwijderd voordat het onderhoudsprogramma wordt uitgevoerd. Het moet pas worden teruggeplaatst wanneer het programma is voltooid.

Onderbreek in geen enkel geval het onderhoudsprogramma. Zou het onderhoudsprogramma worden onderbroken, bijvoorbeeld door spanninguitval, ga dan als volgt te werk:

1. Spoel de watertank (8) en vul hem met vers water tot aan het merkteken "max".
2. Druk op de toets ▷/□ (6); Het reinigingsprogramma loopt nu gedurende ca. 3 minuten.

Reinigingsprogr. loopt

Het apparaat is weer klaar voor gebruik.

Ontkalken

Bij het scherm **Ontkalken** de toets **i** (1) ten minste drie seconden ingedrukt houden.

Er verschijnt:

Ontkalken → **Op** ▷/□ **drukken**

of

Als u wilt starten zonder het scherm (zie "Instellingen via het scherm") houdt u **i** (1) minstens drie seconden ingedrukt en selecteert u

Ontkalken → **Op** ▷/□ **drukken**

Druk op de toets ▷/□ (6); het scherm leidt u door het programma:

Lekschaal legen

Leeg de lekschaal (18).

Lekschaal plaatsen

Lekschaal weer terugplaatsen.



Is de melkschuimer niet geplaatst, dan verschijnt de melding:

Melkschuimer plaatsen

Breng de melkschuimer (19) aan.

Reservoir onder melkschuimer plaatsen

→ ▷/□

Plaats een kan met een inhoud van 0,5 liter onder de tap van de melkschuimer (19). Druk op de toets ▷/□ (6).



Als de waterfilter actief is, verschijnt de melding:

Waterfilter wegnemen → ▷/□

Verwijder de waterfilter en druk op de toets ▷/□ (6).

0,5 l water + ontkalker toevoegen→ 

Vul de lege watertank (8) tot aan het merkteken "0,5 l" met lauwwarm water en los daarin twee ontkalktabletten op. Druk op de toets  (6), het ontkalkprogramma zal ongeveer 20 minuten draaien:

Ontkalkingsprogr. loopt

Als er te weinig ontkalkoplossing in het water zit, dan verschijnt de melding:

Te weinig ontkalker**Ontkalker bijvullen**

Vul de lege watertank (8) met lauwwarm water tot aan het merkteken "0,5 l" bij en los daarin twee ontkalktabletten op. Druk op de toets  (6). Het ontkalkprogramma draait door.

Waterreservoir spoelen en vullen→ 

Spoel de watertank (8) en vul hem tot aan het merkteken "max" met vers water. Druk op de toets  (6). Het ontkalkprogramma draait ongeveer 1 minuut en spoelt:

Ontkalkingsprogr. loopt**Lekschaal legen**

Leeg de lekschaal (18).

Lekschaal plaatsen

Lekschaal weer terugplaatsen.

Plaats het filter terug (als u een filter gebruikt). Het apparaat is weer klaar voor gebruik.

Reinigen

Bij het scherm **Reinigen a.u.b.** de toets **i** (1) ten minste drie seconden ingedrukt houden.

Er verschijnt:

Reinigen → **Op**  **drukken**

of

Als u wilt starten zonder het scherm (zie "Instellingen via het scherm") houdt u **i** (1) minstens drie seconden ingedrukt en selecteert u

Reinigen → **Op**  **drukken**

Druk op de toets  (6); het scherm leidt u door het programma:

Lekschaal legen

Leeg de lekschaal (18).

Lekschaal plaatsen

Lekschaal weer terugplaatsen.

Reinigingsprogr. loopt**Poederlade openen**

Trek het apparaat naar voren en open de poederkoffielade (10).

Reinigingstablet inleggen!**Lade sluiten!**

Leg een reinigingstablet in de poederkoffielade en sluit de lade weer.

Op  **drukken**

Druk op de toets  (6); het schoonmaakprogramma draait ongeveer 7 minuten:

Reinigingsprogr. loopt**Lekschaal legen**

Leeg de lekschaal (18).

Lekschaal plaatsen

Lekschaal weer terugplaatsen.

Het apparaat is weer klaar voor gebruik.



Calc'n'Clean

Calc'n'Clean is een combinatie van de afzonderlijke functies Ontkalken en Reinigen. Als de noodzaak tot het draaien van beide programma's in tijd dicht bij elkaar ligt, dan stelt de volautomatische espressomachine zelf automatisch voor dit onderhoudsprogramma te draaien.

Bij het scherm **Calc'n'Clean** de toets **i** (1) ten minste drie seconden ingedrukt houden. Er verschijnt:

Calc'n'Clean → **Op**  **drukken**
of

Als u wilt starten zonder het scherm (zie "Instellingen via het scherm") houdt u **i** (1) minstens drie seconden ingedrukt en selecteert u

Calc'n'Clean → **Op**  **drukken**
Druk op de toets  (6); het scherm leidt u door het programma:

Lekschaal legen

Leeg de lekschaal (18).

Lekschaal plaatsen

Lekschaal weer terugplaatsen.



Is de melkschuimer niet geplaatst, dan verschijnt de melding:

Melkschuimer plaatsen

Breng de melkschuimer (19) aan.

Reservoir onder melkschuimer plaatsen

→ 

Plaats een kan met een inhoud van minstens één liter onder de tap van de melkschuimer (19).

Druk op de toets  (6).

Het apparaat spoelt nu tweemaal:

Reinigingsprogr. loopt

Poederlade openen

Trek het apparaat naar voren en open de poederkoffielade (10).



Reinigingstablet inleggen!

Lade sluiten!

Leg een schoonmaaktablet in de poederkoffielade en sluit de lade weer.



Als de waterfilter actief is, verschijnt de melding:

Waterfilter wegnemen →  

Verwijder de waterfilter en druk op de toets  (6).

0,5 l water + ontkalker toevoegen

→ 

Vul de lege watertank (8) tot aan het merkteken "0,5 l" met lauwwarm water en los daarin twee ontkalktabletten op. Druk op de toets  (6).

Het ontkalkprogramma zal ongeveer 20 minuten draaien:

Ontkalkingsprogr. loopt



Als er te weinig ontkalkoplossing in het water zit, dan verschijnt de melding:

Te weinig ontkalker

Ontkalker bijvullen

Vul de lege watertank (8) met lauwwarm water tot aan het merkteken "0,5 l" bij en los daarin twee ontkalktabletten op. Druk op de toets  (6). Het ontkalkprogramma draait door.

Waterreservoir spoelen en vullen

→ 

Spoel de watertank (8) en vul hem tot aan het merkteken "max" met vers water. Druk op de toets  (6); het ontkalkprogramma draait nu ongeveer 1 minuut:

Ontkalkingsprogr. loopt

Aansluitend draait het schoonmaakprogramma ongeveer 7 minuten en spoelt het apparaat:

Reinigingsprogr. loopt

Lekschaal legen

Leeg de lekschaal (18).

Lekschaal plaatsen

Lekschaal weer terugplaatsen.

Plaats het filter terug (als u een filter gebruikt). Het apparaat is weer klaar voor gebruik.

Accessoires, opslag, afval, garantie

Accessoires

Onderstaande accessoires zijn in de handel en via de klantenservice verkrijgbaar:

Accessoires	Bestelnummer	
	Handel	Klanten-service
Schoonmaak-tabletten	TZ60001	310575
Ontkalk-tabletten	TZ60002	310967
Waterfilter	TZ70003	467873
Vet (tube)	–	311368

Opslag

Om vorstschade bij transport en opslag te voorkomen, moet het apparaat vooraf volledig worden geleegd.



Het apparaat moet daartoe gereed zijn voor gebruik en de watertank (8) gevuld.

1. Plaats een grote, smalle kan onder de melkschuimer (19).

2. Kies op het scherm de instelling **Melkschuim**, druk op de toets \triangleright/\square (6) en laat het apparaat ongeveer 15 seconden stomen.

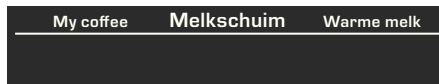

3. Schakel het apparaat uit met behulp van de netspanningschakelaar **O/I** (7).
4. Leeg de watertank (8) en de lekschaal (18).

Afval

Dit apparaat is gemarkeerd volgens de Europese richtlijn betreffende afgedankte elektrische en elektronische apparatuur (AEEA) 2002/96/EG. Deze richtlijn bepaalt het kader voor de terugname en verwerking van afgedankte apparatuur, dat over heel Europa wordt toegepast. Raadpleeg uw gespecialiseerde handelaar voor de geldende voorschriften inzake afvalverwijdering.

Garantie

Voor dit apparaat gelden de garantievoorwaarden die worden uitgegeven door de vertegenwoordiging van ons bedrijf in het land van aankoop. De leverancier, bij wie u het apparaat heeft gekocht, geeft u hierover graag meer informatie. Om aanspraak te maken op de garantie heeft u altijd uw aankoopbewijs nodig.

Wijzigingen voorbehouden.

Zelf eenvoudige problemen verhelpen

Probleem	Oorzaak	Remedie
Schermmelding Bonenreservoir vullen. Ondanks gevuld bonenreservoir maalt het apparaat geen koffiebonen.	De bonen vallen niet in het maalwerk (te vette bonen).	Wissel zo nodig van koffiesoort. Veeg het lege bonenreservoir met een droge doek schoon.
Er kan geen theewater worden genomen.	De melkschuimer of de opvang van het melkschuim is verstopt.	Melkschuimer of opvang schoonmaken.
Te weinig melkschuim of melkschuim te vloeibaar. De melkschuimer zuigt geen melk aan.	De melkschuimer of de opvang van het melkschuim is verstopt.	Melkschuimer of opvang schoonmaken.
	Het apparaat is sterk verkalkt.	Apparaat ontkalken.
	Ongeschikte melk.	Gebruik melk met een vetgehalte van 1,5%.
De koffie loopt slechts druppelsgewijs of er loopt helemaal geen koffie meer.	De maalbaarheid is te fijn. De poederkoffie is te fijn.	Stel de maalbaarheid grover in. Gebruik een poederkoffie met grovere korrel.
	Het apparaat is sterk verkalkt.	Apparaat ontkalken.
Koffie heeft geen schuimlaag.	Ongeschikte soort koffie.	Gebruik een koffiesoort met een hoger percentage robustabonen.
	De bonen zijn niet meer brandvers.	Gebruik vers gebrande bonen.
	De maalbaarheid is niet afgestemd op de koffiebonen.	Stel de maalbaarheid op fijn in.
De koffie is te "zuur".	De maalgraad is te grof ingesteld of de gemalen koffie is te grof.	Stel de maalgraad fijner in of gebruik fijner gemalen koffie.
	Ongeschikte koffiesoort.	Gebruik een donkerder gebrande soort.

Zelf eenvoudige problemen verhelpen

Probleem	Oorzaak	Remedie
De koffie is te "bitter".	De maalfijnheid is te fijn ingesteld of de poederkoffie is te fijnkorrelig.	Stel de maalfijnheid grover in of gebruik grover korrelig poederkoffie.
	Ongeschikte soort koffie.	Wissel van soort koffie.
Schermmelding Storing Bel de hotline a.u.b.	Er treedt een fout in het apparaat op.	Bel met de Hotline (zie de achterste omslagbladzijde).
Het waterfilter blijft niet vastzitten in het waterreservoir.	Het waterfilter is niet correct bevestigd.	Druk het waterfilter stevig en recht naar beneden in de tankaansluiting.
Het koffiedik is niet compact en te nat.	De maalgraad is te fijn of te grof ingesteld, of er is niet genoeg gemalen koffie gebruikt.	Stel de maalgraad grover of fijner in, of gebruik 2 afgestreken maatlepels gemalen koffie.
Op het display verschijnt Zetgroep reinigen.	Verontreinigde zetgroep.	Zetgroep reinigen.
	Te veel gemalen koffie in de zetgroep.	Zetgroep reinigen. (Gebruik maximaal 2 afgestreken maatlepels gemalen koffie).
	Het mechanisme van de zetgroep beweegt stroef.	Verwijder de zetgroep en behandel deze met vet dat speciaal hiervoor bedoeld is (bestelnr. 311368), zie "Dagelijks onderhoud en schoonmaken".
Sterk wisselende koffie- of melkschuimkwaliteit.	Het apparaat is verkalkt.	Het apparaat volgens de handleiding met twee ontkalkingstabletten ontkalken.
Lekwater op binnenzijde apparaatbodemplaat bij verwijderde lekschaal.	Lekschaal te vroeg verwijderd.	Lekschaal pas enkele seconden na de laatste drankbereiding wegnemen.

Als storingen niet kunnen worden verholpen, probleem dan niet zelf de fout te vinden, het apparaat te demonteren of zelf te repareren. Bel met de Hotline (zie de achterste omslagbladzijde).

Technische specificaties

Elektrische aansluiting (spanning/frequentie)	220-240 V / 50-60 Hz
Verwarmingsvermogen	1700 W
Maximale pompdruk, statisch	19 bar
Maximale capaciteit waterreservoir (zonder filter)	2,5 l
Maximale capaciteit bonenreservoir	1000 g
Lengte netsnoer	150 cm
Afmetingen (H x B x D)	454 x 594 x 535 mm
Gewicht, leeg	25,9 kg
Type maalwerk	keramisch

Искренне поздравляем...

... с покупкой данного изделия. Данная выдвижная автоматическая кофемашина эспрессо является высококачественным современным кухонным бытовым прибором; она отличается использованием новаторских технологий, имеет множество функций и удобна в обслуживании.

В ней можно очень легко и быстро приготовить различные вкусные горячие напитки: от традиционного кофе или полезного кофе с молоком до латте маккиато, кремообразного капучино или крепкого эспрессо. Кроме того, имеется множество возможностей использования данного прибора в соответствии с собственным вкусом.

Для обеспечения надежной и безопасной эксплуатации автоматической кофемашины эспрессо с использованием всех ее возможностей и функций ознакомьтесь с ее составными частями, функциями, индикацией и элементами управления. В этом Вам поможет настоящая инструкция по эксплуатации. Перед началом использования прибора обязательно прочитайте данную инструкцию.

Об использовании данной инструкции по эксплуатации

Переднюю часть обложки данной инструкции можно разложить. Там приводятся рисунки деталей кофемашины с указанием номеров, на которые приводится ссылка в тексте инструкции. Пример: «Контейнер для воды (8)».



Оставив эту страницу развернутой, Вы в любой момент можете воспользоваться ею, независимо от того, в каком месте инструкции находитесь.

Индикация на дисплее и подписи к кнопкам отображаются в данной инструкции другим шрифтом, отличным от шрифта остальной ее части. Поэтому можно легко определить, что речь идет о тексте, который отображается на дисплее или напечатан на устройстве:

Пример: **Эспрессо**

К прибору прилагается краткая инструкция, в которой можно быстро справиться о наиболее важных функциях. Она может быть размещена в специальном наружном отсеке на корпусе прибора справа.



Содержание

62 Указания по технике безопасности

63 Комплект поставки

63 Конструкция и составные части

64 Элементы управления и индикация

- 64 Сетевой выключатель O/I
 - 64 Меню и дисплей
 - 65 Система извлечения
 - 66 Принадлежности
 - 66 Сообщения на дисплее
-

67 Ввод в эксплуатацию

- 67 Общие сведения
 - 67 Экономичный режим
 - 67 Начало работы с прибором
-

68 Приготовление напитков

- 68 Выбор напитка
- 69 Двойной помол
- 69 Пример
- 70 Приготовление напитка из молотого кофе
- 71 Приготовление кофе с молоком
- 72 Две чашки сразу
- 72 My coffee
- 73 Приготовление молочной пены и горячего молока
- 74 Приготовление горячей воды

74 Информация и настройки

- 74 Информация на дисплее
 - 74 Настройки с помощью дисплея
 - 76 Установка количества на чашку
 - 77 Установка степени помола
 - 77 Определение жесткости воды
 - 77 Советы по экономии энергии
-

78 Ежедневный уход и чистка

- 78 Ежедневный уход
 - 79 Чистка системы подачи молока
 - 80 Очистка заварочного блока
-

81 Сервисные программы

- 82 Удаление накипи
 - 83 Очистка
 - 84 Calc'n'Clean
-

85 Принадлежности, хранение, утилизация, гарантия

- 85 Принадлежности
 - 86 Хранение
 - 86 Утилизация
 - 86 Условия гарантийного обслуживания
-

87 Самостоятельное устранение небольших проблем

89 Технические характеристики

Указания по технике безопасности

Перед использованием прибора внимательно прочитайте инструкцию по эксплуатации, сохраните ее и в дальнейшем следуйте содержащимся в ней указаниям. Учитывайте также указания, содержащиеся в краткой инструкции.

Эта полностью автоматическая кофемашина эспрессо предназначена для приготовления небольших объемов кофе для внутреннего пользования в некоммерческих, небольших по размеру учреждениях, например, на кухнях для персонала в магазинах, офисах, на сельскохозяйственных предприятиях и других предприятиях малого бизнеса, а также для клиентов в заведениях типа «ночлег с завтраком», небольших отелях и гостиницах.

Для нее можно использовать только свежую воду, а также средства, описанные в данной инструкции по эксплуатации (кофе, чистящие средства/средства для удаления накипи).

Пользоваться прибором можно только внутри помещений при комнатной температуре. Не допускайте к работе с прибором лиц (в т.ч. детей) с ограниченными физическими или умственными способностями, а также лиц, не имеющих необходимого для его эксплуатации опыта и знаний, за исключением тех случаев, когда они пользуются устройством под присмотром третьих лиц или после обучения работе с ним, проведенного лицом, отвечающим за их безопасность. Не допускайте детей к прибору. Следите за тем, чтобы дети не использовали прибор в качестве игрушки.



Опасность поражения электрическим током!

При подключении прибора и его эксплуатации соблюдайте данные, приведенные на типовой табличке. Запрещается использовать прибор в случае его повреждения или повреждения сетевого кабеля. В случае неполадки с помощью сетевого выключателя немедленно отключите прибор от сети. После этого выньте из розетки вилку кабеля питания. Запрещается вскрывать или разбирать прибор. Не допускайте попадания сетевого кабеля в воду. Во избежание опасности ремонт прибора (например, замену поврежденного сетевого кабеля) должны выполнять только специалисты нашей сервисной службы.



Опасность травмирования!

Не прикасайтесь к внутренним частям кофемолки.



Опасность получения ожога!

Насадка для приготовления молочной пены/горячей воды сильно нагревается. После использования сначала дождитесь охлаждения насадки, прежде чем брать за нее.



Опасность травмирования!

Извлечение прибора из кухонного гарнитура и установку на место необходимо выполнять осторожно, чтобы не прищемить пальцы.

Комплект поставки

См. иллюстрацию в начале этого руководства.

- a Полностью автоматическая кофемашина эспрессо C77V60N
- b Инструкция по эксплуатации
- c Инструкции по использованию фильтра
- d Инструкция по монтажу
- e Мерная ложка для молотого кофе
- f Шланг для молока
- g Краткая инструкция
- h Емкость для молока
- i Фильтр для воды
- j Смазка (тюбик)
- k Индикаторная полоска для определения жесткости воды
- l Насадка для приготовления молочной пены

Конструкция и составные части

(См. рисунки на раскладывающейся передней части обложки в начале данной инструкции)

- 1 Кнопка **i** (информация/настройки)
- 2 Кнопка выбора **Δ** (вверх)
- 3 Дисплей
- 4 Утапливаемый поворотный регулятор 
- 5 Кнопка выбора **∇** (вниз)
- 6 Кнопка Start/Stop **▷/□**
- 7 Сетевой выключатель **О/И**
- 8 Съёмный контейнер для воды
- 9 Емкость для кофейных зерен с сохраняющей аромат крышкой
- 10 Выдвижной отсек для молотого кофе (молотый кофе/таблетка для очистки)
- 11 Поворотный регулятор степени помола
- 12 Шланг для молока
- 13 Мерная ложка для молотого кофе
- 14 Дверца заварочного блока
- 15 Открыватель дверцы заварочного блока
- 16 Кнопка извлечения
- 17 Емкость для молока
- 18 Отсек поддона для капель
- 19 Съёмная насадка для приготовления молочной пены (молоко/горячая вода)
- 20 Регулируемое по высоте устройство для разлива кофе

Элементы управления и индикация

Сетевой выключатель O/I

Сетевой выключатель **O/I** (7) служит для включения прибора или полного его выключения (отключение подачи электропитания). В экономичном режиме на дисплее загорается индикатор.

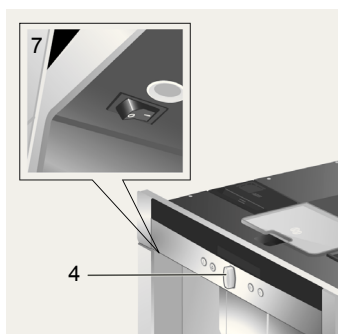

Важно: Запрещается нажимать сетевой выключатель во время работы кофемашины. Прибор следует отключать только после того, как он был переведен в экономичный режим путем утапливания поворотного регулятора. При этом будет запущена автоматическая промывка прибора.

Меню и дисплей

Чтобы максимально упростить эксплуатацию прибора и одновременно обеспечить возможность использования множества функций, кофемашина оснащена понятной системой управления в режиме меню. Кратко ознакомившись с ней, с помощью нескольких шагов Вы сможете

воспользоваться всем разнообразием доступных функций. На дисплее указывается текущая программа, а также отображается информация о необходимости выполнения ее шагов, например, если потребуется залить воду, засыпать кофе или выполнить сервисную программу. Ниже дается описание основных принципов обслуживания с помощью меню.

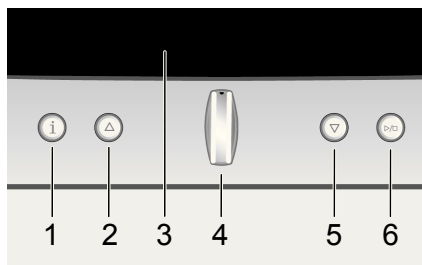

- 1 i:** При кратковременном нажатии на дисплее отображается различная информация (см. «Информация на дисплее»). Если удерживать нажатой более трех секунд, откроется меню настройки (см. «Настройки с помощью дисплея»).
- 2 Δ:** Кнопка перемещения вверх при просмотре пунктов меню на дисплее (3). Текущий активный пункт меню отображается более крупным шрифтом.
- 3 Дисплей:** С помощью символов и текста на дисплее отображаются настройки, а также текущие процессы и сообщения.
- 4 Утапливаемый поворотный регулятор (☰):**
 Не утоплен: прибор включен. После включения выполняется промывка прибора, за исключением тех случаев, когда он еще не остыл после последнего использования.
 Утоплен: прибор находится в экономичном режиме. Когда прибор переключается в экономичный режим,

начинается его промывка, за исключение тех случаев, когда кофе не разливался.

Прибор готов к работе, если на дисплее (3) отображается меню выбора напитка. Вращая поворотный регулятор, можно выполнять настройки и вносить в них изменения (например, регулировать крепость или количество кофе).



Даже находясь в «экономичный режим», прибор определяет, что капельница (18) была удалена.

- 5 ▽ Кнопка перемещения вниз при просмотре пунктов меню на дисплее (3). Текущий активный пункт меню отображается более крупным шрифтом.
- 6 Кнопка **Start/Stop** ▷/□: Запускает процесс приготовления напитка или какую-нибудь сервисную программу. При повторном нажатии ▷/□ (6) во время приготовления напитка можно преждевременно прервать процесс и отказаться от наливания напитка.

Система извлечения

Прибор может автоматически извлекаться из кухонного гарнитура. Для этого:

- ▶ нажмите кнопку извлечения (16) (при этом прибор должен быть включен) или

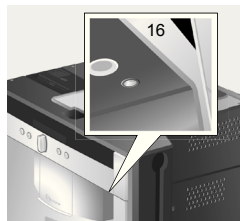

- ▶ снимите решетку и потяните за ручку, расположенную под ней:

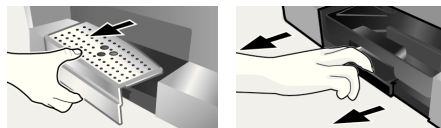

Прибор автоматически переместится в положение извлечения 1. В этом положении можно заливать воду, засыпать кофейные зерна, молотый кофе и класть таблетки для чистки/удаления накипи, а также вынимать принадлежности с правой стороны прибора.

- Чтобы полностью выдвинуть прибор,
- ▶ еще раз нажмите кнопку извлечения (16) и вручную выдвиньте прибор в положение 2 или
 - ▶ или полностью вытащите его за ручку.
- В положении извлечения 2 можно вынуть заварочный блок и отрегулировать степень помола.

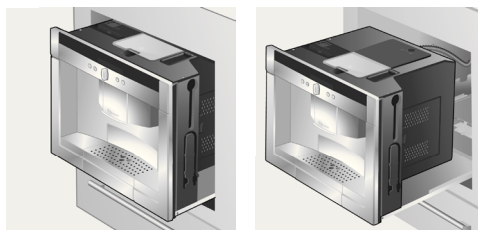

Положение извлечения 1

Положение извлечения 2

После этого снова задвиньте прибор в кухонный гарнитура до упора.



Во время процесса заваривания функция автоматического извлечения заблокирована.

Принадлежности

Автоматическая кофемашина эспрессо имеет специальные отсеки для хранения принадлежностей (12, 13) и краткой инструкции. Они расположены с правой стороны и доступны при выдвигании прибора в положение извлечения 1.

Сообщения на дисплее

Помимо указания текущего состояния на дисплее отображаются различные сообщения, предоставляющие информацию о состоянии или сообщающие о необходимости выполнения каких-либо действий. После выполнения необходимых действий сообщение исчезает, и снова отображается меню выбора напитка.

Информация:

Сообщение на дисплее	Значение
Контейнер для воды почти пуст	Скоро потребуются залить воду в контейнер
Отсек для зёрен почти пуст	Скоро потребуются засыпать зерна в емкость для кофейных зерен
Температура ниже нормы Подождите	Кофеварка разогревается. Это займет несколько секунд.
Теперь Вы можете взять свой напиток	Теперь можно взять напиток

Указания к действию:

Сообщение на дисплее	Ваши действия
Заполнить контейнер для воды	Залейте воду в контейнер
Устан. конт-р для воды	Установите контейнер для воды
Пров. кон-р для воды	Снимите и правильно установите контейнер для воды
Установить поддон для капель	Установите поддон для капель
Опустошить поддон для капель	Опорожните и почистите поддон для капель
Заполнить отсек для кофейных зерен	Засыпьте кофейные зерна в емкость для кофейных зерен
Установить устройство	Установите насадку для приготовления молочной пены
Устан. заварочный блок Закройте дверцу	Установите заварочный блок и закройте дверцу
Почистите блок заваривания	Очистите блок заваривания.
Заменить фильтр	Замените фильтр для воды
Провести декальцинацию	Выполните сервисную программу «Декальцинация»
Необходима чистка	Выполните сервисную программу «Чистка»
Запустить Calc'n'Clean	Выполните сервисную программу «Calc'n'Clean»
Быстр. пром. мол. сис. → ☒☐	Промыть молочную систему

Ввод в эксплуатацию

Общие сведения

В соответствующие емкости следует заливать только чистую, негазированную воду; рекомендуется засыпать специальные смеси кофейных зерен, предназначенные для автоматических кофеварок и кофемашин эспрессо. Не следует использовать кофейные зерна, покрытые глазурью, карамелью или обработанные другими сахаросодержащими добавками – они засоряют блок заваривания.

При первом использовании прибора или после длительного перерыва в работе аромат кофе в первой чашке еще не раскрывается в полной мере. Если кофемашина эспрессо не использовалась ранее, Вы начнете получать стабильную пену необходимой толщины только после приготовления нескольких чашек кофе.

На заводе-изготовителе запрограммированы стандартные настройки, обеспечивающие оптимальный режим работы автоматической кофемашины эспрессо. Через час работы прибор автоматически переключается в «экономичный режим». Эту настройку, как и многие другие, можно изменить (см. раздел «Автооткл. через» в главе «Настройки с помощью дисплея»).

Экономичный режим

Если поддон для капель не установлен, прибор не включится, и из устройства для разлива кофе не потечет вода. Появится сообщение «Установить поддон для капель». Это сообщение появляется также при извлечении поддона для капель в «экономичном режиме». Сообщение исчезнет, если снова установить поддон

для капель. Прибор при этом останется в экономичном режиме.



Запрещается нажимать сетевой выключатель во время работы кофемашины. Отключать прибор следует только в «экономичном режиме», чтобы производилась его автоматическая промывка.

Начало работы с прибором

1. Нажмите сетевой выключатель (7).

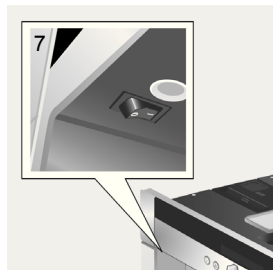

2. На дисплее откроется окно выбора языка:



3. Нажмите утапливаемый поворотный регулятор (4), чтобы выбрать язык для отображения текста. Можно выбрать один из следующих языков:

Deutsch	Português
English	Dansk
Русский	Norsk
Nederlands	Suomi
Français	Česky
Italiano	Türkçe
Svenska	Magyar
Español	Ελληνικά
Polski	Български

- Нажмите кнопку ▷/□ (6); выбранный язык будет сохранен. Впоследствии можно в любое время изменить язык (см. «Настройки с помощью дисплея»).
- Выдвиньте прибор (см. «Система извлечения»).
- Выньте контейнер для воды (8) в направлении вверх, промойте и залейте в него свежую, холодную воду. Учитывайте отметку уровня заполнения «max» (макс.).
- Ровно установите контейнер для воды (8) на место, надавив на него для фиксации.

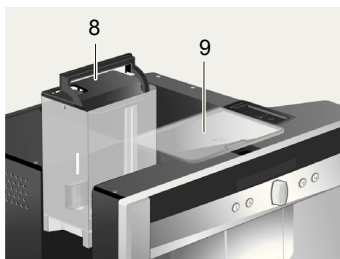

Необходимо ежедневно наливать в контейнер свежую воду. В контейнере постоянно должно быть некоторое количество воды, достаточное для работы прибора.

- Насыпьте зерна в емкость для кофейных зерен (9) (приготовление напитка из молотого кофе: см. стр. 70).
- Задвиньте прибор в кухонный гарнитур.
- Прибор выполнит нагрев воды и промывку системы, из устройства разлива кофе вытечет небольшое количество воды. На дисплее появится меню выбора напитка:

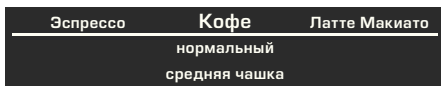

- Установите жесткость воды (см. «Настройки с помощью дисплея»).

Приготовление напитков

Выбор напитка

В меню выбора напитка можно выбрать напиток с помощью поворотного регулятора (4):

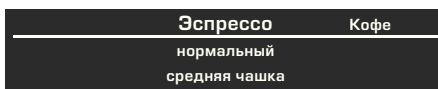

Эспрессо

Кофе

Латте Макиато

в равных частях эспрессо и молочная пена; с добавлением молока; предпочтительно подавать в высоком стакане;

Капучино

1/3 эспрессо + 1/3 молоко + 1/3 молочная пена; предпочтительно подавать в чашке;

Кофе с молоком

1/2 кофе + 1/2 молоко; предпочтительно подавать в широкой чашке;

My coffee

Молочная пена

Теплое молоко

Горячая вода

Быстр. мойка

Для большинства видов напитков можно выбрать дополнительные настройки с помощью кнопок Δ (2) и ∇ (5), например крепость и количество кофе. Соответствующие доступные опции всегда отображаются под видом напитка. Для опций, выбранных с помощью кнопок Δ (2) и ∇ (5), дополнительные настройки можно произвести с помощью поворотного регулятора

⌚ (4). При приготовлении кофе можно произвести следующую регулировку:

Крепость:

- △ **слабый**
- нормальный**
- крепкий**
- очень крепкий**
- ▽ **экстра крепкий**

Объем:

- △ **малая**
- средняя**
- ▽ **большая**

Двойной помол

Чем дольше готовится кофе, тем больше высвобождается горьких субстанций и неприятных ароматов. Это отрицательно сказывается на вкусе и делает кофе менее приятным для употребления. Именно поэтому ваша полностью автоматическая кофеварка эспрессо обладает специальной функцией двойного помола для **очень крепкий** и настройками мощности **экстра крепкий**. После приготовления половины объема напитка кофе мелется и заваривается повторно, при этом исходит только его приятный аромат.

Эта функция доступна для следующих напитков:

- Кофе (1 чашка)
- Капучино (1 чашка)
- Латте Макиато (1 чашка)
- Кофе с молоком (1 чашка)
- Му кофе (1 чашка)
- Эспрессо (1 чашка, средняя и большая)

Пример

Предположим, Вы хотите приготовить большую чашку слабого кофе из зерен.

1. Поставьте чашку под устройство разлива кофе (20):



2. Поворачивайте поворотный регулятор ⌚ (4), пока в центре верхней строки не отобразится индикация **Кофе** (активная настройка отображается более крупным шрифтом):

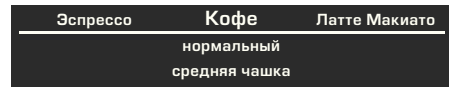

3. Нажмите один раз ▽ (5), чтобы перейти в поле настройки крепости. Поле настройки крепости выделено:

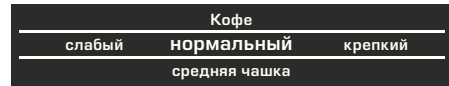

4. Поворачивайте поворотный регулятор ⌚ (4) влево, пока в центре не отобразится крупная индикация **слабый**:

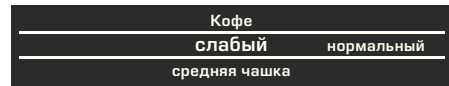

5. Повторно нажмите ▽ (5), чтобы перейти в поле настройки количества. Поле настройки количества выделено:

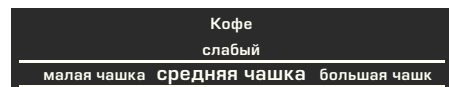

6. Поворачивайте поворотный регулятор (4) вправо, пока в центре не отобразится **большая чашка**:

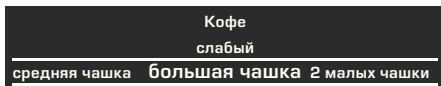

7. Нажмите кнопку ▷/□ (6). Начнется приготовление кофе в соответствии с выбранными Вами настройками. Таким же образом можно приготовить другое количество кофе другой крепости.



В случае параметра крепости **очень крепкий** и **экстра крепкий** прибор выполнит две варки подряд. Дождитесь полного завершения процесса.

Приготовление напитка из молотого кофе

С помощью этой автоматической кофемашины эспрессо можно также приготовить напиток из молотого кофе. Для дозированной засыпки молотого кофе прилагается мерная ложка.

1. Выдвиньте прибор и выньте мерную ложку.
2. Откройте выдвижной отсек для молотого кофе (10).

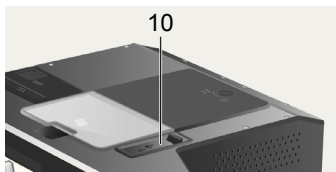

3. Засыпьте **не более двух** ложек молотого кофе с верхом.



Не рекомендуется засыпать ни кофе в зернах, ни растворимый кофе.

4. Закройте выдвижной отсек для молотого кофе.
5. Задвиньте прибор в кухонный гарнитур.
6. С помощью поворотного регулятора (4) выберите напиток и его количество:

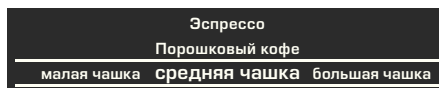

7. Поставьте чашку под устройство разлива кофе (20).



8. Нажмите кнопку ▷/□ (6). Прибор сварит кофе и затем нальет его в чашку (чашки). Для приготовления следующей чашки кофе снова засыпьте молотый кофе и повторите настройку. Если в течение 90 секунд кофе не будет налит, заварочная камера будет автоматически опорожнена во избежание переполнения. Будет произведена промывка прибора.

Приготовление кофе с молоком



Для получения оптимальной молочной пены предпочтительно использовать холодное молоко с жирностью не менее 1,5%.

1. Опустите устройство для разлива кофе (20). Снимите крышку и извлеките насадку для приготовления молочной пены (19):

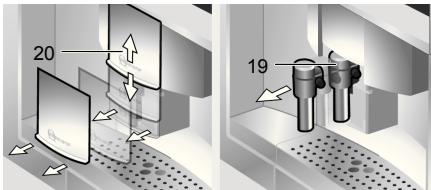

2. Выдвиньте прибор (см. «Система извлечения»).
3. Выньте прилагающийся шланг для молока и соединительным концом подсоедините к насадке для приготовления молочной пены (19).

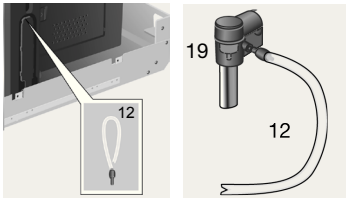

4. Наденьте насадку для приготовления молочной пены (19) и вставьте шланг для молока (12) в прорезь.

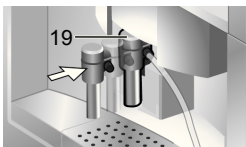

5. Закройте крышку.
6. Задвиньте прибор в кухонный гарнитур.

7. Поставьте емкость с молоком рядом с насадкой. Вставьте шланг для молока в емкость. Конец трубки с насадкой должен быть погружен в молоко:



8. Поставьте чашку или стакан под устройство разлива кофе.
9. Поворачивая поворотный регулятор (4), выберите нужный вид кофе: **Латте Макиато, Капучино, Кофе с молоком** или **My coffee** (индивидуальное соотношение кофе и молока). На дисплее отображается выбранный напиток, а также установки крепости и количества кофе для данного напитка.

Кофе	Латте Макиато	Капучино
	нормальный	
	средний стакан	

10. Выполните настройку крепости и количества.
11. Нажмите кнопку ▷/□ (6). Сначала молоко подается в прибор, готовится и затем наливается в чашку или стакан. Сразу после этого заваривается кофе, который затем также наливается в чашку или стакан.



В случае параметра крепости **очень крепкий** и **экстра крепкий** прибор выполнит две варки подряд. Дождитесь полного завершения процесса.



Засохшие остатки молока трудно удалить, поэтому после каждого использования необходимо производить чистку системы подачи молока (см. «Чистка системы подачи молока»).

Две чашки сразу

1. Поставьте две чашки под оба устройства разлива кофе слева и справа:



2. С помощью поворотного регулятора (4) выберите вид напитка **Эспрессо** или **Кофе**. С помощью (5) и поворотного регулятора (4) установите нужную крепость.
3. С помощью (5) перейдите в окно выбора количества. В окне выбора количества поворачивайте поворотный регулятор (4) вправо, пока на дисплее не отобразится индикация **2 малых чашки**:

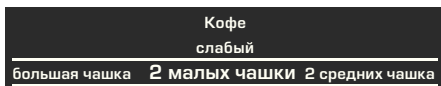

4. С помощью поворотного регулятора (4) отрегулируйте нужное количество для обеих чашек (малая, средняя, большая).
5. Нажмите кнопку >/□ (6). Обе чашки будут заполнены.



Прибор выполняет две варки подряд, поэтому дождитесь полного завершения процесса.

My coffee

С помощью настройки **My coffee** можно задать индивидуальное соотношение кофе и вспененного молока в смеси.

1. Подсоедините шланг для молока (12) к насадке для приготовления молочной пены (19) (см. «Приготовление кофе с молоком»).
2. Установите емкость с молоком на решетку. Вставьте шланг для молока (12) в емкость. Конец трубки с насечкой должен быть погружен в молоко.
3. Поставьте чашку под устройство разлива кофе:



4. С помощью поворотного регулятора (4) выберите **My coffee**:

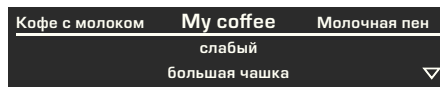

5. С помощью (5) перейдите в окно выбора крепости. С помощью поворотного регулятора (4) установите нужную крепость:

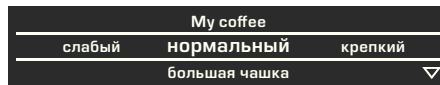

6. С помощью (5) перейдите в окно выбора количества. С помощью поворотного регулятора (4) установите нужное количество:

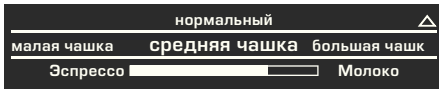

7. С помощью ▽ (5) перейдите в окно выбора соотношения компонентов смеси. С помощью поворотного регулятора (4) с шагом 20% установите нужное соотношение компонентов смеси:

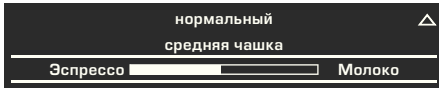

8. Нажмите кнопку ▷/□ (6); напиток будет приготовлен с учетом указанного соотношения компонентов смеси.



Внесенные изменения сохраняются автоматически. Дополнительное подтверждение при этом не требуется.

Приготовление молочной пены и горячего молока



Опасность получения ожога!
Насадка для приготовления молочной пены (19) сильно нагревается. После использования сначала дождитесь охлаждения насадки, прежде чем браться за нее.



Для получения оптимальной молочной пены предпочтительно использовать холодное молоко с жирностью не менее 1,5%.

1. Выньте шланг для молока (12) и подсоедините его к насадке для приготовления молочной пены (19) (см. «Приготовление кофе с молоком»).
2. Установите чашку или стакан под выходное отверстие насадки.

3. Поворачивая поворотный регулятор (4), выберите нужную настройку:
Молочная пена или Теплое молоко:

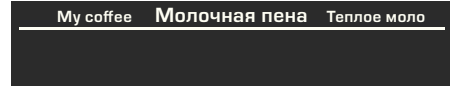

4. Нажмите кнопку ▷/□ (6), молочная пена (ок. 40 сек.) или горячее молоко (ок. 60 сек.) вытекает из выходного отверстия насадки для приготовления молочной пены.

Повторным нажатием ▷/□ (6) можно преждевременно прервать данный процесс.



При приготовлении горячего молока возможно возникновение свистящих шумов. Это обусловлено техническими особенностями насадки для приготовления молочной пены (19).



Засохшие остатки молока трудно удалить, поэтому после каждого использования необходимо производить чистку насадки для приготовления молочной пены (см. «Чистка системы подачи молока»).

Приготовление горячей воды





Опасность получения ожога!
Насадка для приготовления молочной пены (19), из которой вытекает горячая вода, сильно нагревается. После использования сначала дождитесь охлаждения насадки, прежде чем брать за нее.

В кофемашине можно также готовить горячую воду, например, для чая.

1. Поставьте чашку или стакан под устройство разлива кофе.
2. С помощью поворотного регулятора  (4) выберите значение **Горячая вода**.



3. С помощью  (5) перейдите в окно регулировки температуры. С помощью поворотного регулятора  (4) установите нужную температуру:

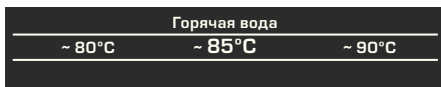

4. Нажмите кнопку  (6); в течение примерно 40 секунд горячая вода будет выходить из выходного отверстия насадки для приготовления молочной пены.

Повторным нажатием  (6) можно преждевременно прервать данный процесс.



Перед использованием нагрейте чашки с помощью горячей воды, прежде всего маленькие чашки для эспрессо с толстыми стенками.

Информация и настройки

С помощью  (1) можно вызывать различную информацию (нажать коротко) и выполнять настройки (удерживать нажатой в течение по меньшей мере 3 секунд).

Информация на дисплее



В меню информации (открывается коротким нажатием кнопки  [1]) можно вызывать следующую информацию:

- ▶ необходимость декальцинации
- ▶ необходимость очистки
- ▶ необходимость замены фильтра
- ▶ количество кофе, приготовленного с момента первого включения прибора
- ▶ количество приготовленных молочных напитков
- ▶ количество приготовленной горячей воды

Настройки с помощью дисплея

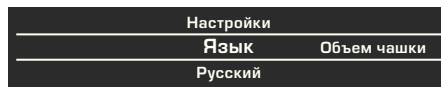
Удерживайте нажатой кнопку  (1) в течение по меньшей мере 3 секунд; откроется следующее окно вариантов для настройки:



С помощью кнопки  (2) и  (5) можно просматривать различные варианты настройки; текущий активный вариант будет отображаться на дисплее более крупным шрифтом. Настройку текущего варианта можно изменить с помощью поворотного регулятора  (4).

Чтобы выйти из меню, нажмите  (1) еще раз.





Внесенные изменения сохраняются автоматически. Дополнительное подтверждение при этом не требуется.

В приборе имеются следующие варианты выполнения настройки:

Язык: Поворачивая поворотный регулятор  (4), можно выбрать необходимый язык.

Объем чашки: Количество на чашку можно устанавливать отдельно для каждого типа напитка и размера чашки (см. «Установка количества на чашку» на стр. 76).

Жесткость воды: Поворачивая поворотный регулятор  (4), можно выбрать нужную жесткость воды (1, 2, 3 и 4) (см. также «Определение и настройка жесткости воды»).







Темп. кофе: Поворачивая поворотный регулятор  (4), можно отрегулировать температуру кофе.

Автооткл. через: Поворачивая поворотный регулятор  (4), можно задать промежутки времени, по истечении которого прибор после последнего приготовления напитка будет автоматически переключаться в экономичный режим. Можно установить значение времени от 5 минут до 8 часов. Предварительно установленное время составляет один час, в целях экономии электроэнергии его можно уменьшить.

Контраст: С помощью поворотного регулятора  (4) можно установить контрастность дисплея в диапазоне от -4 до +4; предварительная настройка составляет 0.

Освещение: Возможны следующие настройки освещения: **Выкл.**, **Вкл** (стандартная настройка) или **Выкл. через 5 мин.**

Фильтр воды: Каждый раз при установке в контейнер для воды (8) нового фильтра для воды его необходимо промывать.

1. Для этого установите фильтр для воды в контейнер (8) и заполните контейнер водой до отметки «max» (макс.).
2. Поворачивая поворотный регулятор  (4), выберите **нажать**  /  и нажмите  /  (6).
3. Установите емкость объемом 0,5 л под насадкой для приготовления молочной пены (19).
4. Нажмите кнопку  /  (6). Сначала вода проходит через фильтр для его промывки, а затем попадает в прибор. Опорожните емкость; прибор снова готов к работе.

При промывке фильтра одновременно активируется настройка сообщения

Заменить фильтр.

При появлении сообщения **Заменить фильтр** или самое позднее через 2 месяца ресурс фильтра выработан. По соображениям гигиены и с целью предотвращения образования известковых отложений (возможно повреждение прибора) фильтр необходимо заменить. Запасные фильтры можно приобрести в торговой сети или через нашу сервисную службу (см. «Принадлежности»).

После каждой замены фильтра сначала необходимо произвести его промывку. Для этого следуйте указаниям, приведенным в начале этой главы.

Если новый фильтр не устанавливается, для настройки «Фильтр воды» необходимо выбрать вариант **Выкл.**



Подробную информацию о фильтре для воды можно прочесть в прилагаемой к фильтру инструкции по эксплуатации.



Если прибором длительное время не пользовались (например, в отпуске), перед его использованием следует промыть уже установленный фильтр, для этого просто приготовьте чашку горячей воды.

Другие позиции меню «Настройки»:

Декальц.: Если потребуется произвести декальцинацию прибора, нажмите кнопку ▷/□ (6) и запустите программу декальцинации (см. «Сервисные программы - Удаление накипи»).

Очистка: Если потребуется произвести очистку прибора, нажмите кнопку ▷/□ (6) и запустите программу очистки (см. «Сервисные программы – Очистка»).

Calc'n'Clean: Если потребуется одновременно произвести декальцинацию и очистку прибора, нажмите кнопку ▷/□ (6) и запустите программу «Calc'n'Clean» (см. «Сервисные программы – Calc'n'Clean»).

Фабр. Настройки: Собственные настройки можно удалить и снова активировать заводские настройки (сброс). Для активации заводских настроек нажмите кнопку ▷/□ (6).







Восстановление заводских настроек прибора может производиться также следующим образом:

1. Полностью выключите прибор с помощью сетевого выключателя **О/И** (7).
2. Одновременно нажмите кнопки Δ (2) и ∇ (5) и, удерживая их нажатыми, снова включите прибор с помощью сетевого выключателя **О/И** (7).

Заводские настройки снова активированы.

Установка количества на чашку

Количество на чашку можно отрегулировать отдельно для каждой чашки. Может быть установлено отдельно для каждого типа напитка и размера чашки.

1. Для возврата к заводским настройкам держите **i** (1) нажатой не менее 3 секунд.
2. Выберите **Объем чашки** с помощью выдвигной навигационной кнопки  (4).
3. Нажмите кнопку ∇ (5).
4. Выберите тип напитка с помощью выдвигной навигационной кнопки  (4).
5. Нажмите кнопку ∇ (5).
6. Выберите размер чашки с помощью выдвигной навигационной кнопки  (4).
7. Нажмите кнопку ∇ (5).
8. Выберите объем напитка с помощью выдвигной навигационной кнопки  (4).

При нажатии Δ (2) выполняется возврат к выбору размера чашки и типа напитка. Для выхода из заводских настроек нажмите **i** (1). Настройки будут сохранены.



Важно:

Выбранный объем в миллилитрах — это **приблизительное значение**, которое может существенно меняться в зависимости от наличия пенки на кофе, степени размалывания зерен, типа используемого молока и т. д.

Установка степени помола

С помощью поворотного регулятора степени помола (11), расположенного на верхней стороне прибора, можно установить нужную степень помола кофе.

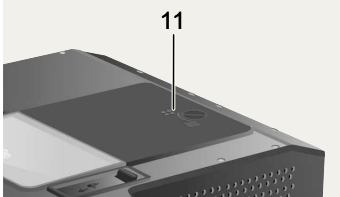

Внимание.

Степень помола можно регулировать только при работающей кофемолке. В противном случае возможно повреждение прибора.

1. Полностью выдвиньте прибор (см. «Система извлечения»).
2. Выберите в меню выбора напитка вариант **Эспрессо**.
3. Нажмите кнопку ▷/□ (6).
4. При работающей кофемолке с помощью поворотного регулятора степени помола (11) переключите с тонкого помола ■ на более грубый ∞ или наоборот.



Действие новой настройки будет заметно лишь начиная со второй чашки кофе.

Совет. Для зерен темной обжарки необходимо установить более тонкий помол, а зерен более светлой обжарки – более грубый.

Определение жесткости воды

В данном приборе можно устанавливать жесткость воды. Правильная настройка жесткости воды важна для обеспечения своевременного напоминания о необходимости удаления накипи. На заводе установлена ступень жесткости воды 4. Жесткость воды можно определить с помощью прилагаемой индикаторной полоски или узнать ее на местной станции водоснабжения.

Ненадолго опустите индикаторную полоску в воду, потом слегка стряхните, и уже через минуту можно будет видеть результат тестирования.

Градусы жесткости воды и ступени настройки:

Ступень	Градус жесткости воды	
	Немецкая шкала (°dH)	Французская шкала (°fH)
1	1 - 7	1 - 13
2	8 - 14	14 - 25
3	15 - 21	26 - 38
4	22 - 30	39 - 54

Советы по экономии энергии

- ▶ Через час работы (заводская настройка) автоматическая кофемашинка эспрессо переключается в «экономичный режим». В «экономичном режиме» кофеварка использует очень мало энергии, но контролирует все важные для безопасности функции во избежание повреждения. Установленное по умолчанию время, равное одному часу, можно сократить (см. «Автооткл. через» в главе «Настройки с помощью дисплея»). Это еще более снизит энергопотребление прибора.

- ▶ Чтобы перевести устройство в экономичный режим, утопите поворотный регулятор.
- ▶ Если прибор не используется: выключите его с помощью сетевого выключателя.
- ▶ По возможности не прерывайте процесс приготовления кофе или молочной пены. Преждевременное прерывание процесса приготовления кофе или молочной пены приводит к увеличению расхода энергии и ускоренному скоплению остатков воды в поддоне для капель.
- ▶ Декальцинацию устройства следует производить лишь при отображении индикации **Провести декальцинацию** (см. «Удаление накипи»), чтобы избежать образования известкового осадка. Известковые отложения приводят к увеличению расхода энергии.

Ежедневный уход и чистка



Опасность поражения электрическим током!

Перед чисткой прибора выключите его с помощью сетевого выключателя. Запрещается использовать парочиститель.

Ежедневный уход

1. Ежедневно протирайте устройство снаружи мягкой влажной тряпкой. Запрещается использование абразивных чистящих средств.
2. Остатки накипи, кофе, молока и раствора для удаления накипи удаляйте сразу же. Под такими остатками могут возникать очаги коррозии.

3. Для чистки блестящих поверхностей запрещается использовать алкоголь- и спиртосодержащие чистящие средства.
4. Контейнер для воды (8) необходимо промывать только водой.
5. Снимите капельную решетку (18 a). Выньте поддон для капель (18 c). Снимите диафрагму поддона для капель (18 b). Удалите воду и кофейную гущу (18 d). Почистите поддон или поместите в посудомоечную машину. Капельную решетку (18 a) и диафрагму поддона для капель (18 b) не рекомендуется мыть в посудомоечной машине.

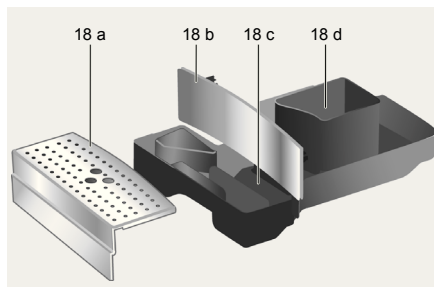

6. Крышку и изолирующее покрытие емкости для молока следует только слегка протирать влажной тканью. Не помещайте их в посудомоечную машину.
7. Внутреннее пространство прибора (ниши для поддонов) необходимо протереть.
8. Почистите систему подачи молока (описывается ниже).
9. Установите все детали на место.



Поддон для капель под устройством разлива кофе (18 c) и емкость для кофейной гущи (18 d) необходимо ежедневно опорожнять и чистить для предотвращения появления плесени.



Если прибор в холодном состоянии включается или после приготовления кофе переключается в «экономичный режим», его промывка выполняется автоматически. При этом выполняется и чистка системы трубопроводов внутри прибора.



Если прибор не использовался долгое время (например, во время отпуска), тщательно промойте его целиком, включая насадку для приготовления молочной пены и блок заваривания.

Чистка системы подачи молока



Опасность получения ожога! Насадка для приготовления молочной пены (19) сильно нагревается. После использования сначала дождитесь охлаждения насадки, прежде чем брать ее за нее.

Появится сообщение

Быстр. пром. мол. сис. →

- ▶ если после использования очистка не производилась
- ▶ незадолго до автоматического переключения прибора в режим энергосбережения без предварительной очистки.

При появлении сообщения перейдите к шагу 2 раздела «Быстрое промывание системы подачи молока».

Чистку системы подачи молока необходимо производить после каждого использования.



Все детали можно также мыть в посудомоечной машине.

Быстрое промывание системы подачи молока:

1. В меню выбора вида напитка выберите вариант **Быстр. мойка** и нажмите кнопку (6).
2. Поставьте чашку под насадку для приготовления молочной пены (19) и опустите конец шланга для молока в чашку.
3. Нажмите (6). Прибор автоматически наполнит чашку теплой водой и снова закачает ее через шланг для промывки. Процесс завершится примерно через 1 минуту.
4. Опорожните чашку и прочистите шланг для молока.

Чистка системы подачи молока:

1. Разберите насадку для приготовления молочной пены для выполнения ее очистки. Опустите устройство для разлива кофе (20). Снимите крышку и извлеките насадку (19).

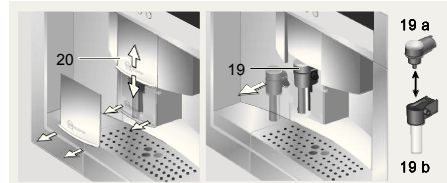

2. Почистите держатель насадки (19) мягкой тканью.
3. Разберите насадку для приготовления молочной пены (19a и 19b).
4. Промойте детали вручную или поместите их в посудомоечную машину (короб для столовых приборов).
5. Соберите все детали и установите насадку для приготовления молочной пены в прибор. Вставьте до упора, надавив в направлении от себя.

Очистка заварочного блока

Дополнительно к автоматической программе очистки необходимо регулярно снимать заварочный блок для очистки.



Внимание: Запрещается использовать моющие средства для чистки заварочного блока и мыть его в посудомоечной машине.

1. Полностью выдвиньте прибор (см. «Система извлечения»).
2. С помощью кнопки (4) переключите прибор в «экономичный режим».
3. С помощью сетевого выключателя **ОЛ** (7) полностью отключите прибор; ни один символ больше не должен гореть.
4. Возьмитесь за устройство открывания дверцы (15) и откиньте назад дверцу (14) заварочного блока:

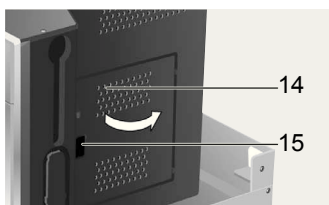

5. Сдвиньте красный фиксатор (а) на заварочном блоке полностью вперед:

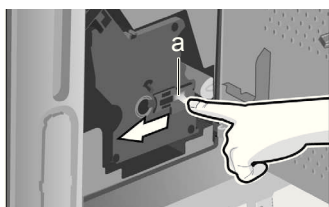

6. Нажмите красную кнопку (b), затем возьмите заварочный блок (c) за углубления для захвата и осторожно выньте:

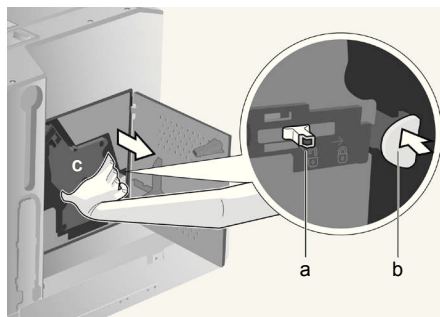

7. Тщательно промойте блок заваривания под струей воды.



8. Тщательно протрите внутреннюю поверхность прибора мягкой тканью и удалите остатки кофе.
9. Подождите, пока заварочный блок и внутреннее пространство высохнут.
10. Установите заварочный блок (c) на место до упора.

11. Сдвиньте красный фиксатор (а) полностью назад и закройте дверцу (14).

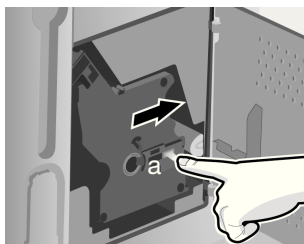

Примечание: После тщательной очистки необходимо регулярно смазывать уплотнительные прокладки заварочного блока, чтобы обеспечить их нормальное состояние.

Нанесите вокруг уплотнительных прокладок тонкий слой специальной смазки (№ заказа 311368).

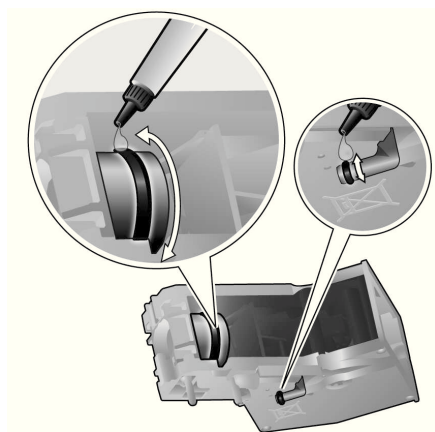

Сервисные программы

В зависимости от частоты пользования прибором через определенные промежутки времени на дисплее вместо окна выбора кофе будет отображаться одно из следующих сообщений:

Заменить фильтр
→ Кнопка i 3 сек.

Необходима чистка
→ Кнопка i 3 сек.

Провести декальцинацию
→ Кнопка i 3 сек.

Запустить Calc'n'Clean
→ Кнопка i 3 сек.

В этом случае необходимо будет незамедлительно заменить фильтр для воды или, используя соответствующую программу, произвести очистку или декальцинацию прибора (описывается на следующих страницах). В противном случае возможно повреждение прибора.



Сервисные программы можно также запустить вручную в меню настройки (см. «Настройки с помощью дисплея»).

Запрещается пить используемые жидкости. Для удаления накипи категорически запрещается использовать уксус, средства на основе уксуса, лимонную кислоту или средства на основе лимонной кислоты. Для удаления накипи и очистки прибора следует использовать исключительно предназначенные для этого таблетки.

Они разработаны специально для этой автоматической кофемашины эспрессо, и их можно приобрести в торговой сети или через нашу сервисную службу (см. «Принадлежности»).

Запрещается помещать таблетки для удаления накипи или иные средства для удаления накипи в выдвижной отсек для молотого кофе/таблеток для очистки.



Если в контейнере для воды (8) установлен фильтр, его нужно извлечь перед запуском сервисной программы и установить на место только по завершении программы.

Категорически запрещается прерывать выполнение сервисной программы. Если выполнение одной из сервисных программ прервано из-за сбоев питания, необходимо выполнить следующие действия:

1. Промойте контейнер для воды (8) и заполните его свежей водой до отметки «max» (макс.).
2. Нажмите кнопку ▷/□ (6); программа очистки занимает ок. 3 минут:

Программа очистка Идет

Прибор снова готов к работе.

Удаление накипи

При появлении индикации **Провести декальцинацию** нажмите и удерживайте кнопку **i** (1) не менее трех секунд. Появится:

Декальц. → **Нажать** ▷/□
либо

Для запуска без индикации (см. «Настройки с помощью дисплея») нажмите **i** (1) и не отпускайте не менее трех секунд, после чего выберите

Декальц. → **Нажать** ▷/□

Нажмите кнопку ▷/□ (6); отображаемые на дисплее сообщения помогут выполнить программу:

Опустошить поддон для капель

Опорожните поддон для капель (18).

Установить поддон для капель

Установите поддон для капель на место.



Если насадка для приготовления молочной пены не установлена, появляется сообщение:

Установить устройство

Установите насадку для приготовления молочной пены (19).

Установить ёмкость под вспениватель молока → ▷/□

Установите емкость объемом 0,5 л под насадкой для приготовления молочной пены (19). Нажмите кнопку ▷/□ (6).



Если фильтр для воды активирован, появится следующее сообщение:

Снять фильтр для воды → ▷/□

Снимите фильтр для воды и нажмите кнопку ▷/□ (6).

Добавить 0,5 л воды + средство для декальцинации →

Заполните пустой контейнер для воды (8) теплой водой до отметки 0,5 л и растворите в ней две таблетки для удаления накипи. Нажмите кнопку  (6); выполнение программы удаления накипи продлится примерно 20 минут:

Работает программа
Идет декальцинация



Если в контейнере для воды слишком мало раствора для удаления накипи, появится сообщение:

Слишком мало средства для декальцинации

Заполните пустой контейнер для воды (8) теплой водой до отметки 0,5 л и растворите в ней две таблетки для удаления накипи. Нажмите кнопку  (6). Выполнение программы удаления накипи продолжится.

Промыть и заполнить контейнер для воды →

Промойте контейнер для воды и заполните его свежей водой до отметки «max» (макс.).

Нажмите кнопку  (6); выполнение программы удаления накипи продлится примерно 1 минуту.

Работает программа
Идет декальцинация

Опорожнить поддон для капель

Опорожните поддон для капель (18).

Установить поддон для капель

Установите поддон для капель на место.

Установите фильтр, если таковой используется. Прибор снова готов к работе.

Очистка

При появлении индикации **Необходима чистка** нажмите и удерживайте кнопку **i** (1) не менее трех секунд. Появится:

Очистка → **Нажать** 

либо

Для запуска без индикации (см. «Настройки с помощью дисплея») нажмите **i** (1) и не отпускайте не менее трех секунд, после чего выберите

Очистка → **Нажать** 

Нажмите кнопку  (6); отображаемые на дисплее сообщения помогут выполнить программу:

Опорожнить поддон для капель

Опорожните поддон для капель (18).

Установить поддон для капель

Установите поддон для капель на место.

Программа очистка Идет

Открыть лоток с порошком

Выдвиньте прибор и откройте выдвижной отсек для молотого кофе (10).

Добавить чистящие таблетки!

Закрыть лоток!

Положите в выдвижной отсек для молотого кофе таблетку для очистки и снова закройте отсек.

нажать 

Нажмите кнопку  (6); выполнение программы очистки продлится примерно 7 минут:

Программа очистка Идет

Опорожнить поддон для капель

Опорожните поддон для капель (18).

Установить поддон для капель

Установите поддон для капель на место.

Прибор снова готов к работе.

Calc'n'Clean

В программе Calc'n'Clean объединены функции удаления накипи и очистки. Если сроки выполнения обеих этих программ по времени очень близки друг к другу, автоматическая кофемашина эспрессо автоматически предлагает эту сервисную программу.

При появлении индикации **Запустить Calc'n'Clean** нажмите и удерживайте кнопку **i** (1) не менее трех секунд.

Появится:

Calc'n'Clean → Нажать **▷/□**

либо

Для запуска без индикации (см. «Настройки с помощью дисплея») нажмите **i** (1) и не отпускайте не менее трех секунд, после чего выберите

Calc'n'Clean → Нажать **▷/□**

Нажмите кнопку **▷/□** (6); отображаемые на дисплее сообщения помогут выполнить программу:

Опустошить поддон для капель

Опорожните поддон для капель (18).

Установить поддон для капель

Установите поддон для капель на место.



Если насадка для приготовления молочной пены не установлена, появляется сообщение:

Установить устройство

Установите насадку для приготовления молочной пены (19).

Установить ёмкость под вспениватель молока → **▷/□**

Установите емкость объемом по меньшей мере 1 л под насадкой для приготовления молочной пены (19). Нажмите кнопку **▷/□** (6); будет дважды произведена промывка прибора:

Программа очистка Идет

Открыть лоток с порошком

Выдвиньте прибор и откройте выдвижной отсек для молотого кофе (10).

Добавить чистящие таблетки!

Закрыть лоток!

Положите в выдвижной отсек для молотого кофе таблетку для очистки и снова закройте отсек.



Если фильтр для воды активирован, появится следующее сообщение:

Снять фильтр для воды → **▷/□**

Снимите фильтр для воды и нажмите кнопку **▷/□** (6).

Добавить 0,5 л воды + средство для декальцинации → **▷/□**

Заполните пустой контейнер для воды (8) теплой водой до отметки 0,5 л и растворите в ней две таблетки для удаления накипи. Нажмите кнопку **▷/□** (6); выполнение программы удаления накипи продлится примерно 20 минут:

Работает программа

Идет декальцинация



Если в контейнере для воды слишком мало раствора для удаления накипи, появится сообщение:

Слишком мало средства для декальцинации

Заполните пустой контейнер для воды (8) теплой водой до отметки 0,5 л и растворите в ней две таблетки для удаления накипи. Нажмите кнопку **▷/□** (6). Выполнение программы удаления накипи продолжится.

Промыть и заполнить контейнер для воды → 

Промойте контейнер для воды и заполните его свежей водой до отметки «max» (макс.). Нажмите кнопку  (6); выполнение программы удаления накипи продлится примерно 1 минуту:

Работает программа**Идет декальцинация**

Затем будет выполнена программа очистки (прим. 7 минут), после чего будет произведена промывка прибора:

Программа очистки Идет**Опустошить поддон для капель**

Опорожните поддон для капель (18).

Установить поддон для капель

Установите поддон для капель на место.

Установите фильтр, если таковой используется. Прибор снова готов к работе.

Принадлежности, хранение, утилизация, гарантия

Принадлежности

Следующие принадлежности можно приобрести в торговой сети или через нашу сервисную службу:

Принадлежности	Номер для заказа	
	Торговля	Сервисная служба
Таблетки для очистки	TZ60001	310575
Таблетки для удаления накипи	TZ60002	310967
Фильтр для воды	TZ70003	467873
Смазка (тюбик)	–	311368

Хранение

Чтобы избежать повреждений в результате воздействия холода во время транспортировки или хранения, прибор необходимо предварительно полностью опорожнить.



Для этого прибор должен быть готов к работе, а контейнер для воды (8) заполнен.

1. Установите под насадкой для приготовления молочной пены (19) большую, узкую емкость.
2. Выберите настройку **Молочная пена** на дисплее, нажмите кнопку ▷/□ (6) и дайте покипеть в течение примерно 15 секунд.

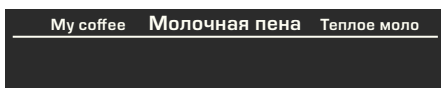

3. Выключите прибор с помощью сетевого выключателя **О/И** (7).
4. Опорожните контейнер для воды (8) и поддон для капель (18).

Утилизация

Данный прибор имеет маркировку согласно европейской директиве 2002/96/ЕС по утилизации старых электрических и электронных приборов (waste electrical and electronic equipment-WEEE). Этой директивой определены действующие на всей территории ЕС правила приема и утилизации старых приборов. Информацию об актуальных возможностях утилизации Вы можете получить в магазине, в котором Вы приобрели прибор.

Условия гарантийного обслуживания

Получить исчерпывающую информацию об условиях гарантийного обслуживания Вы можете в Вашем ближайшем авторизованном сервисном центре или в сервисном центре от производителя ООО «БСХ Бытовая техника», а также найти в фирменном гарантийном талоне, выдаваемом при продаже.

Мы оставляем за собой право на внесение изменений.

Самостоятельное устранение небольших проблем

Проблема	Причина	Устранение
Индикация на дисплее Заполнить отсек для кофейных зерен. Несмотря на то, что емкость для кофейных зерен заполнена, устройство не производит помола зерен.	Зерна не проваливаются в кофемолку (слишком маслянистые зерна).	Попробуйте использовать другой сорт кофе. Протрите пустую емкость для кофейных зерен сухой тканью.
Невозможно приготовить воду для чая.	Насадка для приготовления молочной пены или ее держатель засорены.	Почистите насадку или держатель.
Слишком мало молочной пены или она слишком жидкая. Насадка для приготовления молочной пены не всасывает молоко.	Насадка для приготовления молочной пены или ее держатель засорены.	Почистите насадку или держатель.
	Сильные известковые отложения в приборе.	Удалите накипь из прибора.
	Неподходящее молоко.	Используйте молоко с жирностью 1,5 %.
Кофе поступает по каплям или вообще не течет.	Насадка для приготовления молочной пены (19) неправильно собрана.	Смочите детали насадки для приготовления молочной пены и плотно прижмите друг к другу.
	Слишком мелкий помол. Молотый кофе слишком мелкий.	Установите более грубый помол. Используйте кофе более крупного помола.
Кофе без типичной пенки («крема»).	Сильные известковые отложения в приборе.	Удалите накипь из прибора.
	Неподходящий сорт кофе.	Используйте сорт кофе с большим содержанием зерен робусты.
	Используются не свежееобжаренные зерна.	Используйте свежие кофейные зерна.
	Степень помола не соответствует сорту кофейных зерен.	Установите более тонкий помол.

Самостоятельное устранение небольших проблем

Проблема	Причина	Устранение
Кофе слишком «кислый».	Установлен слишком грубый помол, или кофе слишком грубого помола.	Установите более тонкий помол или используйте кофе более тонкого помола.
	Неподходящий сорт кофе.	Используйте кофе более темной обжарки.
Кофе слишком «горький».	Установлен слишком тонкий помол, или кофе слишком тонкого помола.	Установите более крупный помол или используйте кофе более крупного помола.
	Неподходящий сорт кофе.	Используйте другой сорт кофе.
Индикация на дисплее Неисправность Позвоните в службу.	Сбой в работе прибора.	Позвоните на «горячую» линию (см. задние страницы обложки).
Фильтр для воды не держится в контейнере для воды.	Фильтр для воды установлен неправильно.	С усилием нажмите на фильтр для воды, чтобы установить его в соединении контейнера для воды.
Кофейная гуща не уплотнена и слишком влажная.	Степень помола слишком тонкая или слишком грубая, или используется недостаточно молотого кофе.	Установите более грубую или мелкую степень помола или используйте 2 мерных ложки молотого кофе.
Сообщение на дисплее Почистите блок заваривания.	Загрязнен блок заваривания.	Очистите блок заваривания.
	Слишком много молотого кофе в блоке заваривания.	Очистите блок заваривания. (Следует закладывать не более 2 мерных ложек молотого кофе.)
	Заедает механизм заварочного блока.	Выньте заварочный блок и нанесите специальную смазку (№ заказа 311368). См. раздел «Ежедневный уход и чистка».

Самостоятельное устранение небольших проблем

Проблема	Причина	Устранение
Значительные отличия в качестве кофе или молочной пены.	В приборе образовалась накипь.	Очистите прибор от накипи с помощью двух таблеток для удаления накипи, как описано в инструкции.
Капли воды на внутренней поверхности корпуса прибора при извлечении поддона для сбора капель.	Поддон для сбора капель извлечен слишком рано.	Извлекайте поддон для сбора капель через несколько секунд после последнего приготовления напитка.

Если не удастся решить проблемы, не пытайтесь самостоятельно найти ошибку, разобрать устройство или самостоятельно его отремонтировать. Позвоните на «горячую» линию (см. задние страницы обложки).

Технические характеристики

Параметры электропитания (напряжение/частота)	220-240 В / 50-60 Гц
Мощность, потребляемая при нагревании	1700 Вт
Максимальный напор насоса, статический	19 бар
Максимальная ёмкость резервуара для воды (без фильтра)	2,5 л
Максимальная ёмкость контейнера для кофейных зёрен	1000 г
Длина сетевого кабеля	150 см
Размеры (В x Ш x Г)	454 x 594 x 535 мм
Вес (незаполненной машины)	25,9 кг
Тип жернова	керамический

