



CV 7760 N  
C77V60N2

da **Brugsanvisning**  
no **Bruksanvisning**  
sv **Bruksanvisning**  
fi **Käyttöohje**  
es **Instrucciones de uso**  
pt **Instruções de serviço**



da	Dansk	2	fi	Suomi	86
no	Norsk	31	es	Español	114
sv	Svenska	59	pt	Português	144

**Pakken indeholder** (se side 6)  
**Inkludert i leveringen** (se side 35)  
**I förpackningen medföljer** (se sidan 63)  
**Pakkauksen sisältö** (katso sivu 90)  
**Volumen de suministro** (véase la página 118)  
**Âmbito de fornecimento** (ver página 148)

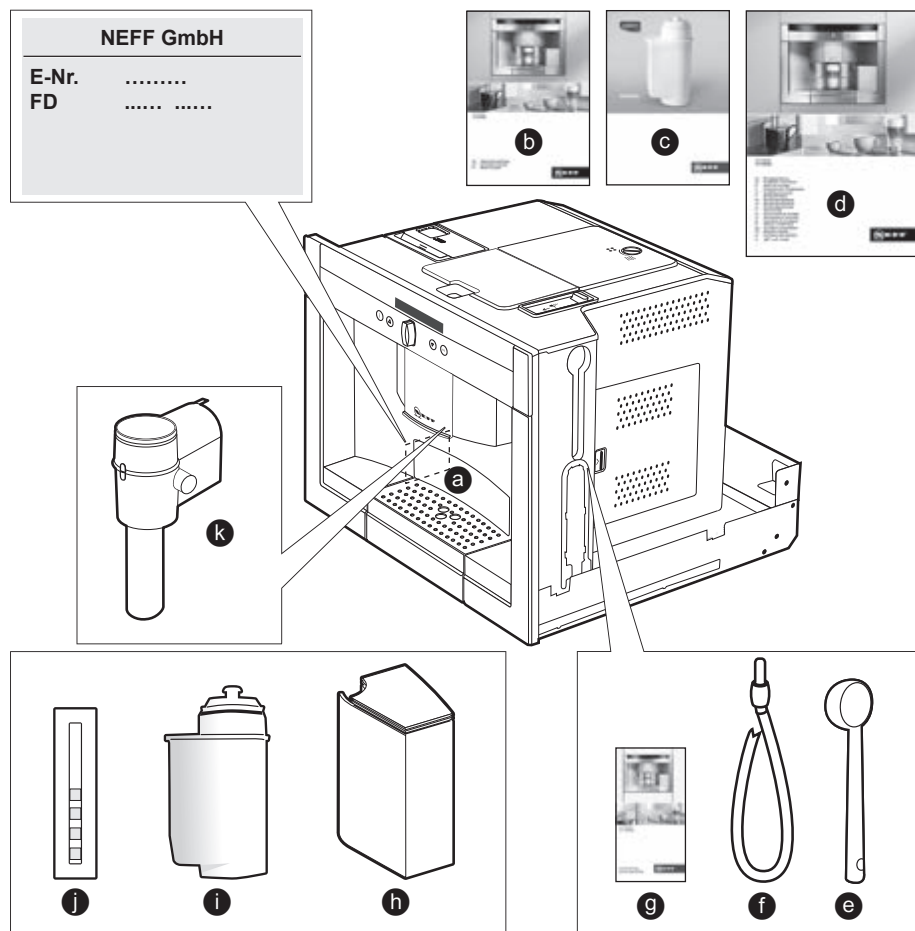

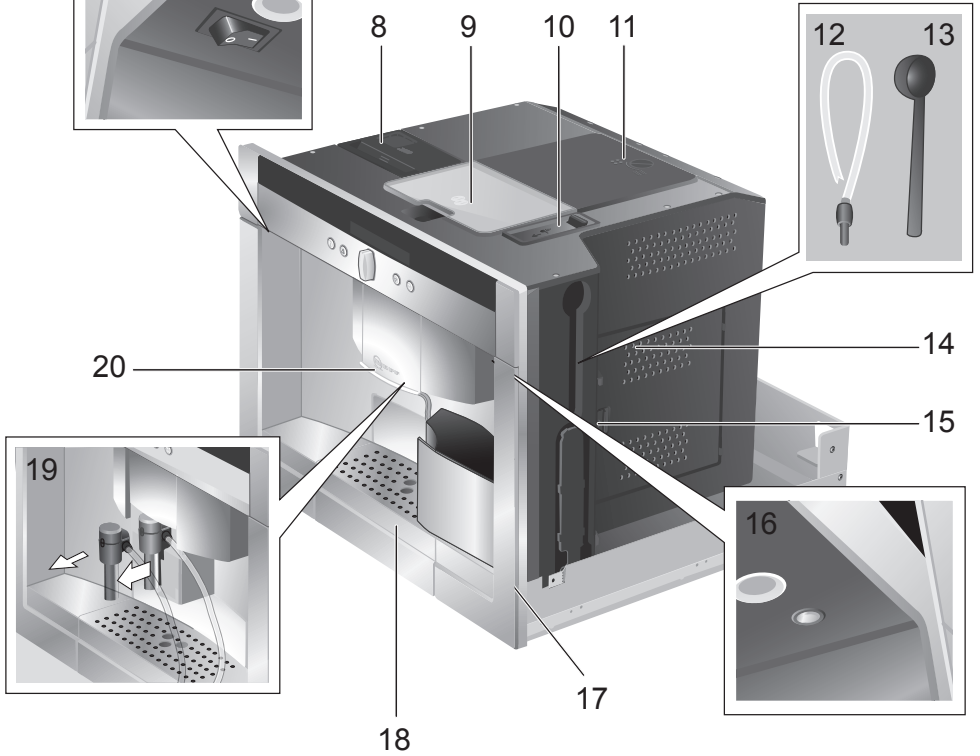
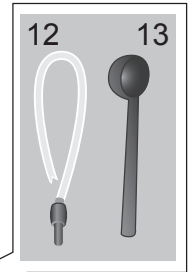
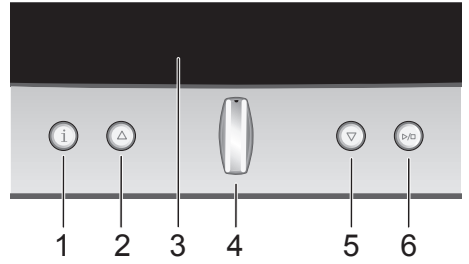

## Til lykke ...

... med dette kvalitetsprodukt. Deres nye fuldautomatiske espressomaskine med udtræksfunktion er et moderne stykke køkkenudstyr i topkvalitet, som forener innovativ teknologi, avancerede funktioner og høj betjeningskomfort.

Med denne fuldautomatiske espressomaskine kan De nemt og hurtigt tilberede en lang række velmagende varme drikke – traditionel kaffe, mild mælkekaffe eller latte macchiato, cappuccino med det helt originale skum eller en stærk espresso, når der er brug for det. Maskinen kan uden videre indstilles til netop Deres helt personlige favoritsmag fra gang til gang.

Læs om de forskellige funktioner og muligheder her i hæftet, så De kan få optimalt udbytte af maskinen og kender dens indstillinger. Tag Dem tid til at gennemgå denne brugsanvisning grundigt, inden De begynder at bruge Deres nye espressomaskine første gang.

## Om denne brugsanvisning

Brugsanvisningens første omslagsside kan foldes ud. Indvendigt på flappen ses tegninger af maskinen og dens komponenter med nummererede detaljer, der henviser til en nærmere beskrivelse i brugsanvisningen. Eksempel: vandbeholder (8)



Lad omslaget være klappet ud, mens De læser. Så har De overblik over detaljerne, uanset hvor De er i hæftet .

Tekst i displayet og på knapper er trykt i en anden skrifttype end den, De læser lige nu. Derfor er det nemt at se, om der er tale om en displaytekst eller en knap.

Eksempel: **Espresso**

Espressomaskinen leveres desuden med en kort betjeningsvejledning som medfølgende tilbehør, hvor De hurtigt kan slå op på de vigtigste funktioner. Kan opbevares i et rum i højre side af maskinen.



# Indhold

---

## 4 Sikkerhedsanvisninger

---

## 6 Pakken indeholder

---

## 6 Enheder og komponenter

---

## 7 Betjening og display

- 7 Afbryder O/I
  - 7 Menu og display
  - 8 Udtrækssystem
  - 8 Tilbehør
  - 9 Meddelelser i displayet
- 

## 10 Første brug

- 10 Generelt
  - 10 Ibrugtagning
- 

## 11 Tilberedning af drikke

- 11 Valg af drik
- 12 Dobbeltmaling
- 12 Eksempel
- 13 Tilberedning med kaffepulver
- 13 Tilberedning af mælk
- 14 Brygning af to kopper på en gang
- 15 My coffee
- 16 Tilberedning af mælkeskum og varm mælk
- 16 Tilberedning af kogende vand

---

## 17 Informationer og indstillinger

- 17 Informationer i displayet
  - 17 Indstillinger på displayet
  - 18 Indstilling af påfyldningsmængde
  - 19 Indstilling af formalingsgrad
  - 19 Beregning af vandhårdhed
  - 19 Gode råd om at spare energi
- 

## 20 Daglig vedligeholdelse og rengøring

- 20 Daglig vedligeholdelse
  - 21 Rengøring af mælkesystem
  - 22 Rengøring af bryggeenhed
- 

## 23 Serviceprogrammer

- 24 Afkalkning
  - 25 Rengøring
  - 26 Calc'n'Clean
- 

## 27 Tilbehør, opbevaring, bortskaffelse, reklamationsret

- 27 Tilbehør
  - 27 Opbevaring
  - 28 Bortskaffelse
  - 28 Reklamationsret
- 

## 28 Tekniske data

---

## 29 Små problemer kan man selv afhjælpe

## Sikkerhedsanvisninger

**Du bedes læse brugsvejledningen grundigt, overholde og opbevare den! Ved overdragelse af apparatet skal denne vejledning vedlægges. Dette apparat er beregnet til tilberedning af almindelige mængder i husholdningen, og til husholdningslignende, ikke-kommercielle formål. Husholdningslignende anvendelser omfatter f.eks. brug i køkkener for ansatte i butikker, kontorer, landbrugsbedrifter og andre kommercielle virksomheder, eller gæsters brug i pensioner, små hoteller og lignende.**

### ⚠ Fare for elektriske stød!

Tilslut og anvend kun apparatet iht. angivelserne på typeskiltet. Apparatet er udstyret med et EU-Schukostik (sikkerhedsstik). For at sikre korrekt jordforbindelse i stikkontakter i Danmark skal apparatet tilsluttes med en egnet stikadapter. Denne adapter (tilladt til maks. 13 ampere) kan bestilles via kundeservice (reservedel nr. 616581). Reparationer på apparatet, f.eks. udskiftning af en beskadiget netledning, må kun foretages af vores kundeservice for at undgå tilskadekomst.

Dette apparat kan bruges af børn fra og med 8 år og af personer med reducerede fysiske, sensoriske eller mentale evner eller mangel på erfaring og/eller viden, hvis de er under opsyn og er blevet instrueret i brug af apparatet og har forstået de deraf resulterende farer. Apparatet og tilslutningsledningen skal være utilgængelige for børn under 8 år, og de må ikke betjene apparatet. Børn må ikke lege med apparatet. Børn må ikke foretage rengøringen og bruger-vedligeholdelsen, medmindre de er mindst 8 år gamle og under opsyn

Maskinen og netledningen må ikke dyppes i vand. Brug kun apparatet, når netledningen og apparatet er ubeskadigede. Træk straks stikket ud af stikkontakten eller slå netspændingen fra i tilfælde af fejl.

### ⚠ **Kvælningsfare!**

Lad ikke børn lege med emballagen.

### ⚠ **Fare for tilskadekomst!**

Grib ikke ind i kværnen.

Udvis forsigtighed ved montage / demontage af maskinen i indbygningsmøbler for at undgå fastklemning af fingre og hænder.

### ⚠ **Risiko for skoldning!**

Mælkeskummen til mælk / damp bliver meget varm ved brug.

Lad mælkeskummen køle af efter brug, inden den berøres.

## Pakken indeholder

(se oversigtsbilledet foran i vejledningen)

- a Espresso-fuldautomat C77V60N2
- b Brugsanvisning
- c Vejledning til filter
- d Monteringsvejledning
- e Pulverske
- f Mælkeslange
- g Kort vejledning
- h Mælkebeholder
- i Vandfilter
- j Strimmel til måling af vandhårdhed
- k Mælkeskummer

## Enheder og komponenter

(se tegningerne på flappen på omslagets første side)

- 1 Knap i (informationer / indstillinger)
- 2 Menuvælger  $\Delta$  (op)
- 3 Display
- 4 Vippeknap, kan forsænkes 
- 5 Menuvælger  $\nabla$  (ned)
- 6 Knap Start/Stop  $\triangleright/\square$
- 7 Afbryder **O/I**
- 8 Aftagelig vandbeholder
- 9 Beholder til hele kaffebønner, med aromalåg
- 10 Forrådsskuffe (kaffepulver / rensetabletter)
- 11 Drejeknap til indstilling af formalingsgrad
- 12 Mælkeslange
- 13 Måleske
- 14 Afdækning, brygenhed
- 15 Dørgreb, brygenhed
- 16 Udløserknap til udtræk
- 17 Mælkebeholder
- 18 Drypbakke
- 19 Mælkeskummer, aftagelig (mælk / varmt vand)
- 20 Kaffeudløb, justerbart i højden



## Betjening og display

### Afbryder O/I

Der tændes og slukkes (afbrydes for strømmen) for maskinen på afbryderen **O/I** (7).

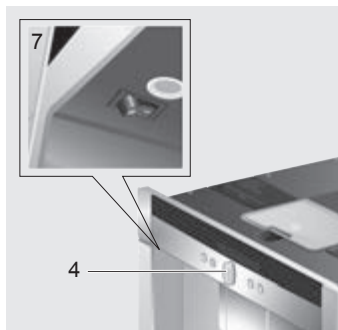



**Obs:** Tryk ikke på afbryderen, mens maskinen tilbereder en drik. Tryk først drejeknappen  (4) ind, dermed skylles maskinen. Afbryderen går automatisk på **O**.

### Menu og display

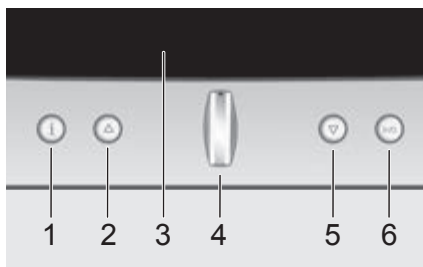
Maskinen er udstyret med en letforståelig menustyring, der sikrer en så nem betjening som muligt af et stort antal funktioner. De kan nemt og hurtigt vælge mellem et bredt udvalg af kaffespecialiteter og andre drikke, når De én gang for alle har sat Dem ind i betjeningen af maskinen. I displayet vises det valgte program sammen med instruktioner om, hvornår der skal fyldes fx. vand eller kaffe på, eller køres serviceprogrammer. Nedenfor beskrives de grundlæggende betjeningskridt i menuen.



- 1 i:** Efter et kort tryk på knappen vises informationer i displayet (se "Informationer i displayet"). Hvis knappen holdes nede i mere end tre sekunder, aktiveres indstillingsmenuen (se "Indstillinger på displayet").
- 2 Δ:** Til navigering opad i displayet (3). Det aktive menupunkt vises med større skrift.
- 3 Display:** I displayet vises indstillinger, aktive funktioner og meddelelser i form af symboler og tekster.
- 4 Vippeknap , der kan forsænkes i plan med fronten:**  
For at tænde (afbryderen skal stå på **I**) skal der trykkes på den forsænkede drejeknap  (4) og denne køres ud. Maskinen skyller automatisk, medmindre den fortsat er varm siden sidste anvendelse.

Maskinen er driftsklar, når menuen til valg af drikke vises i displayet (3). Indstillingerne (fx. kaffens styrke eller mængde) vælges eller ændres med vip med vippeknappen.

For at slukke skal drejknappen (4) trykkes ind, afbryderen går automatisk på **O**. Maskinen skyller automatisk, medmindre der ikke blev tappet kaffe forinden.

**5** ▽: Til navigering nedad i displayet (3). Det aktive menupunkt vises med større skrift.

**6 Start/Stop** ▷/□: Starter tilberedning af en drik eller et serviceprogram.

Tilberedningen af en drik kan afbrydes under tilberedningen med endnu et tryk på ▷/□ (6), mens drikken brygges.

## Udtrækssystem

Maskinen kan automatisk køres ud af indbygningsmøblet:

- ▶ Tryk udløserknop (16) (maskinen skal være tændt) eller

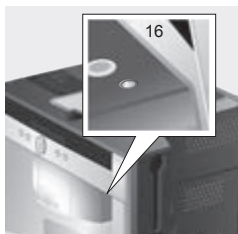

- ▶ fjern pladen og træk i håndgrebet, der nu er tilgængeligt:



Maskinen kører nu automatisk ud i udtræksposition 1.

I denne position kan der påfyldes vand, kaffebønner, malet kaffepulver og rense-/afkalkningstabletter, og der er adgang til tilbehøret, der er anbragt på maskinens højre side.

For at køre maskinen helt ud

- ▶ trykkes der igen udløserknop (16) og maskinen trækkes manuelt ud i position 2, eller
- ▶ maskinen trækkes ud ved hjælp af håndgrebet.

I udtræksposition 2 kan brygge fjernes og formalingsgraden indstilles.



Udtræksposition 1

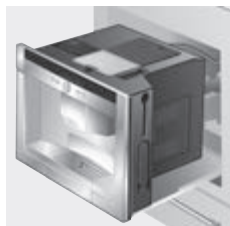

Udtræksposition 2

Herefter skubbes maskinen helt ind i indbygningsmøblet igen.



Den automatiske udtræksfunktion er blokeret, når maskinen tilbereder en drik.

## Tilbehør

Den automatiske espressomaskine er udstyret med specielle holdere og indbyggede forrådsskuffer, hvor tilbehøret (12, 13) og den korte brugsvejledning opbevares. De er placeret på maskinens højre side og der er adgang til dem, når maskinen er trukket ud i udtræksposition 1.

## Meddelelser i displayet

Foruden den aktuelle driftsstatus vises en række meddelelser om maskinen i displayet samt instruktioner om eventuelt nødvendige indgreb. Så snart den nødvendige handling er udført, forsvinder meddelelsen, og menuen til valg af drikke vises på ny.

### Informationer:

Meddelelse i display	Betydning
Vandbeholder snart tom	Der skal snart fyldes vand på vandbeholderen
Bønnebeholder snart tom	Der skal snart fyldes kaffebønner i beholderen til bønner
Undertemperatur Vent venligst	Apparatet varmer op; vent venligst
Drik kan nu udtages	Drikken kan tages du

### Instruktion om handlinger, der skal udføres:

Meddelelse i display	Hvad skal der gøres
Vandbeholder fyldes	Fyld vandbeholderen op
Vandbeholder isættes	Sæt vandbeholderen på plads
Vandbeholder tjekkes	Fjern vandbeholderen og sæt den korrekt på plads igen
Isæt drypskål	Sæt drypbakken på plads
Tøm drypskål	Tøm drypbakken og gør den ren
Bønnebeholder fyldes	Fyld beholderen til kaffebønner op
Sæt mælkeskummer på	Sæt mælkeskummeren på
Bryggeenhed isættes Dør lukkes	Sæt bryggeenheden på plads og luk afdækningen
Rengør bryggeenheden	Rengør bryggeenheden
Service - udskiftning af filter	Serviceprogram - udskift vandfilteret
Service - afkalkning	Kør serviceprogrammet "Afkalkning"
Service - rengøring	Kør serviceprogrammet "Rengøring"
Service - Calc'n'Clean	Kør serviceprogrammet "Calc'n'Clean" (afkalkning og rengøring)
Kort skylning mælkesystem → D/□	Rengøring af mælkesystemet

# Første brug

## Generelt

Fyld kun rent vand uden kulsyre i vandbeholderen og brug helst espresso- eller kaffeblandinger beregnet til fuldautomatiske maskiner i kaffebeholderen. Brug ikke glaserede, karamelliserede eller andre sukkerholdige kaffetyper – de kan ødelægge brygenheden. Ved første brug, eller hvis maskinen ikke har været i brug et stykke tid, er den første kop kaffe ikke fuldt aromatisk. Efter ibrugtagning af espressomaskinen vil man først opnå en passende og stabil konsistens af produktet, efter at man har trukket nogle få kopper.

Den fuldautomatiske espressomaskine er fra fabrikken på forhånd programmeret til optimal drift. Maskinen slukker automatisk efter ca. 30 minutter. Denne indstilling kan ændres på samme måde som de mange andre funktioner (se "Auto off in" i kapitlet "Indstillinger på displayet").

**i** **Vigtigt:** Maskinen må kun bruges i frostfrie rum. Hvis maskinen er blevet transporteret eller opbevaret ved temperaturer under 0 °C, vent mindst 3 timer, inden maskinen tages i brug.

**i** **Vigtigt:** Hvis drypbakken ikke er på plads, kan maskinen ikke tændes, og der kommer ikke vand ud af udløbsenheden. Meddelelsen **Isæt drypskål** vises.

**i** Tryk ikke på afbryderen, mens maskinen er i drift. Tryk først drejknappen **0** (4) ind, dermed skylles maskinen. Afbryderen går automatisk på **O**.

## Ibrugtagning

1. Stil afbryderen på **I**, og køр drejknappen **0** (4) ud ved at trykke på den.



2. I displayet vises nu de mulige displaysprog:



3. Tryk på drejknappen **0** (4), og vælg det ønskede sprog, som resten af displayteksterne skal vises på.

Der kan vælges mellem følgende displaysprog:

<b>Deutsch</b>	<b>Português</b>
<b>English</b>	<b>Dansk</b>
<b>Русский</b>	<b>Norsk</b>
<b>Nederlands</b>	<b>Suomi</b>
<b>Français</b>	<b>Česky</b>
<b>Italiano</b>	<b>Türkçe</b>
<b>Svenska</b>	<b>Magyar</b>
<b>Español</b>	<b>Ελληνικά</b>
<b>Polski</b>	<b>Български</b>

4. Tryk på  $\triangleright/\square$  (6); det valgte sprog er nu indstillet.

Der kan når som helst indstilles et andet displaysprog (se "Indstillinger på displayet").

5. Træk maskinen ud (se "Udtrækssystem").  
6. Fjern vandbeholderen (8) ved at løfte den op, skyl den og fyld den op med koldt, friskt vand. Beholderen må højst fyldes til markeringen "max".  
7. Sæt vandbeholderen (8) på plads igen og tryk den helt i bund.

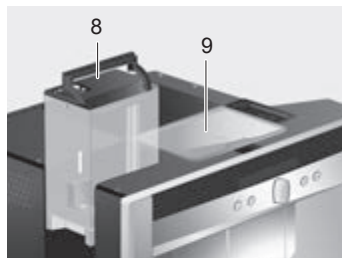

**i** Fyld frisk vand i vandbeholderen hver dag. Der bør altid være tilstrækkeligt vand i vandbeholderen til maskinens drift.

8. Fyld kaffebønner i beholderen til hele kaffebønner (9) (om tilberedning af kaffe med malet kaffepulver, se side 13).  
9. Skub maskinen tilbage på plads i indbygningsmøblet.

10. Maskinen varmer nu op og skylles automatisk igennem, der kan evt. løbe lidt vand ud af kaffeduløbet. I displayet vises menuen til valg af drikke:

Espresso	Kaffe	Latte macchiato
	normal	
	medium kop	

11. Indstilling af vandhårdhed (se "Indstillinger på displayet").

## Tilberedning af drikke

### Valg af drik

Den ønskede drik vælges i menuen til valg af drikke med vippeknappen  $\updownarrow$  (4).

Espresso	Kaffe
normal	
medium kop	

#### Espresso

#### Kaffe

#### Latte macchiato

samme mængde espresso og mælkeskum; fyldes op med mælk; serveres normalt i et højt glas;

#### Cappuccino

1/3 espresso + 1/3 mælk + 1/3 mælkeskum; serveres normalt i en kop;

#### Cafe au lait

1/2 kaffe + 1/2 mælk; serveres normalt i en stor kop;

#### My coffee

#### Mælkeskum

#### Varm mælk

#### Varmt vand

#### Kort skylning

Indstillingerne kan ændres for de fleste drikke med tasterne  $\Delta$  (2) og  $\nabla$  (5), fx. kaffens styrke og mængden. De tilgængelige muligheder til den aktuelle drik vises altid i displayet under drikken. Med vippeknappen  $\square$  (4) indstilles de funktioner, der er valgt med  $\Delta$  (2) og  $\nabla$  (5). Ved tilberedning af kaffe har man følgende muligheder:

Styrke:

- $\Delta$  mild
- normal
- stærk
- dobbelstærk
- $\nabla$  dobbelt stærk ekstra

Størrelse:

- $\Delta$  lille
- medium
- $\nabla$  stor

## Dobbeltmaling

Jo længere kaffen brygges, desto flere bitterstoffer og uønskede aromaer frigøres. Kaffens smag og fordøjelighed påvirkes derved negativt. Til styrkeindstillingerne **dobbelstærk** og **dobbelstærk ekstra** har espresso-fuldautomaten derfor en særlig dobbeltmale-funktion. Når halvdelen af mængden er tilberedt, males og brygges der igen kaffepulver, så der altid kun frigives vel-smagende aromastoffer, der er skånsomme for maven.

Denne funktion kan anvendes til følgende drikke:

- Kaffe (1 kop)
- Cappuccino (1 kop)
- Latte macchiato (1 glas)
- Cafe au lait (1 kop)
- My coffee (1 kop)
- Espresso (1 kop, mellem og stor)

## Eksempel

Hvis man fx. vil brygge en stor kop mild kaffe på hele bønner.

1. Stil koppen ind under udløbsenheden (20):



2. Vip med vippeknappen  $\square$  (4), indtil **Kaffe** vises midt i den øverste linje (den aktive indstilling vises med større skrift):

Espresso	<b>Kaffe</b>	Latte macchiato
	normal	
	medium kop	

3. Tryk en (kun en) gang på  $\nabla$  (5) for at komme frem til indstilling af kaffens styrke. Funktionen indstilling af kaffens styrke er nu fremhævet:

	<b>Kaffe</b>	
mild	<b>normal</b>	stærk
	medium kop	

4. Vip vippeknappen  $\square$  (4) til venstre, indtil **mild** vises med stor skrift i midten:

	<b>Kaffe</b>	
	<b>mild</b>	normal
	medium kop	

5. Tryk igen på  $\nabla$  (5), for at komme videre til indstilling af kaffemængden. Nu vises mængdeindstilling på hvid baggrund:

	<b>Kaffe</b>	
	mild	
lille kop	<b>medium kop</b>	stor kop

6. Vip vippeknappen (4) til højre, indtil **stor kop** vises i midten:



7. Tryk på ▷/□ (6).

Den individuelt tilpassede kop kaffe tilberedes nu. På samme måde kan andre typer kaffedrikke tilberedes efter individuelle ønsker om styrke og mængde.



Ved styrkeindstillingerne **dobbelt stærk** og **dobbelt stærk ekstra** brygger maskinen to gange efter hinanden. Vent, indtil proceduren er afsluttet helt.

## Tilberedning med kaffepulver

Dene fuldautomatiske espressomaskiner kan også brygge kaffe på kaffepulver. Maskinen leveres med en måleske til dosering af kaffepulver.

1. Træk maskinen ud og tag måleskeen op af holderen.
2. Åbn skuffen til kaffepulver (10).

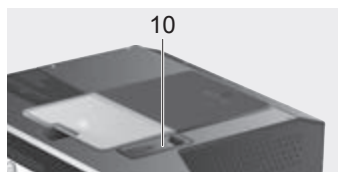

3. **Max. to** strøgne måleskeer kaffepulver er en passende dosering til en kop kaffe. Hæld kaffen i skuffen.



Brug aldrig hele bønner eller instant kaffe i kaffeskuffen

4. Luk pulverskuffen.

5. Skub maskinen ind igen.
6. Vælg drik og mængde med vippeknappen (4):



7. Anbring en kop under udløbsenheden (20).



8. Tryk på ▷/□ (6). Herefter brygges kaffen og løber ned i koppen/kopperne. Ønsker man at brygge en kop kaffe mere, skal der igen fyldes kaffepulver i skuffen, og processen gentages. Hvis der ikke brygges kaffe i løbet af de næste 90 sekunder, tømmes brygkammeret automatisk for at undgå overløb. Maskinen skylles herefter automatisk igennem.

## Tilberedning af mælk



For at få den optimale mælkeskum, benyttes kold mælk med et fedtindhold på mindst 1,5%.

1. Skub kaffeudløbet (20) ned. Tag afdækningen af og træk mælkeskummeren (19) ud:

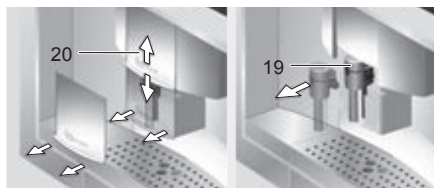

2. Træk maskinen ud (se "Udtrækssystem").

3. Tag den tilhørende mælkeslange op af holderen og forbind den med tilslutningsstykket til mælkeskummeren (19).

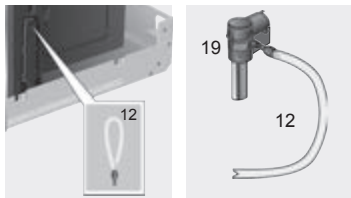

4. Sæt mælkeskummeren (19) på og pres mælkeslangen (12) ind i rillen.



5. Luk afdækningen.  
6. Skub maskinen ind igen.  
7. Beholderen med mælk anbringes ved siden af mælkeskummeren. Mælkeslangen stikkes ned i beholderen. Den ende af mælkeslangen, der har et indhak, skal være helt nede i mælken:



8. Anbring en kop eller et glas under udløbsenheden.

9. Vælg **Latte macchiato**, **Cappuccino**, **Cafe au lait** eller **My coffee** (min kaffe, Deres individuelt indstillede blandingsforhold mellem kaffe og mælk) med vippeknappen (4). Den ønskede drik og indstillingerne til kaffens styrke og mængden for denne drik vises i displayet:

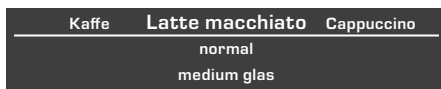

10. Indstil herefter styrke og mængde.

11. Tryk på ▷/□ (6).

I første omgang suges mælken op, varmes op og løber ned i koppen eller glasset. Straks herefter brygges kaffen og løber ned i koppen eller glasset.



Ved styrkeindstillingerne **dobbel stærk** og **dobbel stærk ekstra** brygger maskinen to gange efter hinanden. Vent, indtil proceduren er afsluttet helt.



Indtørrede rester af mælk er svære at fjerne, derfor bør mælkesystemet renses efter hver brug (se "Rengøring af mælkesystem").

## Brygning af to kopper på en gang

1. Anbring en kop hhv. til højre og venstre under hvert af de to kaffeudløb:



2. Vælg **Espresso** eller **Kaffe** med vippeknappen (4). Indstil den ønskede styrke med ▽ (5) og vippeknappen (4).





3. Skift til indstilling af mængde med ▾ (5). Vip vippeknappen  (4) til højre under funktionen, indstilling af mængde, indtil **2 små kopper** vises i displayet:

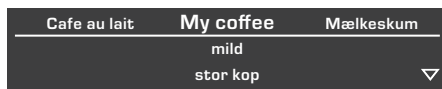

4. Indstil herefter den ønskede mængde for de to kopper kaffe med vippeknappen  (4) (lille, medium, stor).  
 5. Tryk på ▷/□ (6).  
 De to kopper kaffe brygges og løber ned i kopperne.

4. Vælg **My coffee** med vippeknappen  (4):



5. Skift til indstilling af styrke med ▾ (5). Indstil den ønskede styrke med vippeknappen  (4):



6. Skift til indstilling af mængde med ▾ (5). Indstil den ønskede mængde med vippeknappen  (4):



7. Skift til indstilling af blandingsforhold med ▾ (5). Indstil det ønskede blandingsforhold i 20%-skridt med vippeknappen  (4):

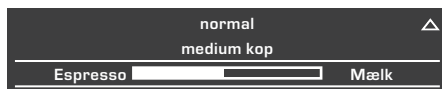

8. Tryk på ▷/□ (6).  
 Kaffedrikken tilberedes nu i det ønskede blandingsforhold.

 Ændringerne gemmes automatisk. Det er ikke nødvendigt at bekræfte de enkelte valg igen.



Maskinen brygger de to kopper kaffe efter hinanden. Vent venligst til brygningen er helt afsluttet.

## My coffee

Under menupunktet **My coffee** kan De indstille blandingsforholdet mellem kaffe og opskummet mælk individuelt.

1. Forbind mælkeslangen (12) med mælkeskummeren (19) (se "Tilberedning af mælk").
2. Anbring beholderen med mælk på pladen. Anbring mælkeslangen (12) i beholderen med mælk. Den ende af mælkeslangen, der har et indhak, skal være helt nede i mælken:



3. Anbring en kop under udløbsenheden (20).

## Tilberedning af mælkeskum og varm mælk



**Risiko for forbrændinger!**  
Mælkeskummeren (19) bliver meget varm ved brug. Lad den køle af efter brug, inden den berøres.



For at få den optimale mælkeskum, benyttes kold mælk med et fedtindhold på mindst 1,5%.

1. Tag mælkeslangen (12) ud af holderen og slut den til mælkeskummeren (19). (se "Tilberedning af mælk")
2. Anbring en kop eller et glas under mælkeskummerens udløb.
3. Vælg den ønskede indstilling, **Mælkeskum** eller **Varm mælk**, med vippeknappen (4):

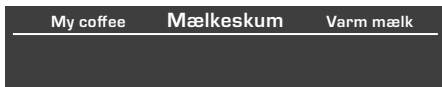

4. Tryk på ▷/□ (6).  
Mælkeskum (ca. 40 sek.) eller varm mælk (ca. 60 sek.) kommer ud af mælkeskummerens udløb.  
Processen kan afbrydes under tilberedningen med et tryk på ▷/□ (6).



I forbindelse med tilberedning af varm mælk kan der opstå hvislende lyde som følge af mælkeskummerens (19) tekniske konstruktion.



Indtørrede rester af mælk er svære at fjerne, derfor bør mælkesystemet renses efter hver brug (se "Rengøring af mælkesystem").

## Tilberedning af kogende vand



**Risiko for forbrændinger!**  
Mælkeskummeren (19) bliver meget varm ved brug, da det kogende vand løber ud af den. Lad den køle af efter hver brug, inden den berøres.

Maskinen kan også producere kogende vand til fx. te.

1. Anbring en kop eller et glas under udløbsenheden.
2. Vælg **Varmt vand** med vippeknappen (4):

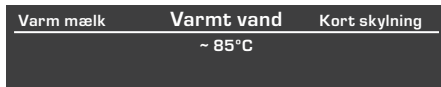

3. Skift til valg af temperatur med ▽ (5). Indstil den ønskede temperatur med vippeknappen (4):



4. Tryk på ▷/□ (6).  
Mælkeskummeren leverer herefter varmt vand i ca. 40 sekunder. Processen kan afbrydes under tilberedningen med et tryk på ▷/□ (6).



Opvarm kopperne, især de små tykke espresso-kopper, med det varme vand før brug.

## Informationer og indstillinger

Knappen i (1) anvendes til at hente informationer frem i displayet (let tryk) og til valg af indstillinger (tasten holdes nede i mindst tre sekunder).

### Informationer i displayet

Følgende informationer kan hentes via infomenuen (aktiveres med et let tryk på i):

- ▶ hvornår afkalkning er nødvendig
- ▶ hvornår rengøring er nødvendig
- ▶ hvornår filteret skal skiftes
- ▶ antal kaffedrikke tilberedt efter maskinen er taget i brug
- ▶ antal mælkedrikke tilberedt efter maskinen er taget i brug
- ▶ mængden af tilberedt varmt vand

### Indstillinger på displayet

i (1) holdes nede i mindst 3 sekunder; herefter vises en række muligheder for valg af indstilling i displayet:

Indstillinger	
Sprog	Mængde
Dansk	

Der skiftes mellem de forskellige funktioner med  $\Delta$  (2) og  $\nabla$  (5); den aktive funktion vises med større skrift. De kan ændre den viste aktuelle indstilling af en funktion med vippeknappen  $\square$  (4).

Tryk igen på i (1) for at forlade menuen.



Ændringerne gemmes automatisk. Det er ikke nødvendigt at bekræfte de enkelte valg igen.

### Følgende funktioner kan indstilles:

**Sprog:** Vælg det ønskede displaysprog med vip med vippeknappen  $\square$  (4).

**Mængde:** Påfyldningsmængden kan indstilles individuelt for hver kaffedrik og hver kopstørrelse (se også "Indstilling af påfyldningsmængde").

**Vandhårdhed:** Vælg den korrekte hårdhedsgrad (1, 2, 3 og 4) med vip med vippeknappen  $\square$  (4) (se også "Beregning af vandhårdhed").

**Kaffetemperatur:** Juster kaffetemperaturen med vippeknappen.

**Auto off in:** Med vippeknappen  $\square$  kan det ønskede interval indstilles, hvorefter maskinen automatisk skal slukke efter sidste tilberedning. Intervallet kan indstilles til fra 5 minutter til 8 timer. Den forindstillede tid er 30 minutter. Den kan reduceres for at spare på strømmen.

**Kontrast:** Displayets kontrast kan indstilles fra -4 til +4 med vippeknappen  $\square$  (4); den forud indstillede værdi er 0.

**Belysning:** Belysningen kan indstilles til **Off**, **On** (standardindstilling) eller **Off efter 5 min.**

**Vandfilter:** Hver gang der sættes et nyt filter i vandbeholderen (8), skal det skylles igennem:

1. Sæt vandfilteret i vandbeholderen (8) og fyld beholderen med vand op til markeringen "max".
2. Vip frem til **Tryk**  $\nabla/\square$  med vippeknappen  $\square$  (4) og tryk på  $\triangleright/\square$  (6).
3. Anbring en beholder, der rummer 0,5 l, under mælkeskummeren (19).
4. Tryk på  $\triangleright/\square$  (6). Herefter presses vandet først gennem filteret og skyller det og derefter ud i beholderen.

Tøm beholderen; maskinen er nu klar til brug igen.

Samtidig med at filteret skylles igennem, aktiveres indstillingen **Service - udskiftning af filter**.

Filteret er brugt op, når meddelelsen, **Service - udskiftning af filter** vises i displayet, eller når filteret er to måneder gammelt. Filteret skal skiftes af hygiejniske årsager og for at undgå kalkdannelser i maskinen (maskinen kan tage skade). Nye filtre fås i detailhandelen eller gennem vor kundeservice (se "Tilbehør"). Hver gang der sættes nyt filter i, skal det skylles igennem inden brug. Følg anvisningerne som beskrevet i begyndelsen af dette kapitel. Såfremt der ikke sættes et nyt filter i maskinen, skal indstillingerne under vandfilter ændres til **Off**.



Detaljerede informationer om vandfilteret findes i medfølgende filtervejledning.



Hvis maskinen ikke har været i brug i en længere periode (fx. ferier), bør filteret i maskinen skylles igennem, inden maskinen tages i brug igen; det er tilstrækkeligt at tilberede en kop varmt vand.

#### Andre punkter i menuen til indstillinger:

**Afkalkning:** Tryk på ▷/□ (6), hvis maskinen skal afkalkes nu, og start afkalkningsprogrammet (se "Afkalkning").

**Rengøring:** Tryk på ▷/□ (6), hvis maskinen skal rengøres nu, og start rengøringsprogrammet (se "Rengøring").

**Calc'n'Clean:** Tryk på ▷/□ (6), hvis maskinen skal afkalkes og rengøres på en gang, og start Calc'n'Clean-programmet (se "Calc'n'Clean")

**Fabriksindstilling:** Med denne funktion slettes de individuelle indstillinger, og fabriksindstillingerne gendannes (reset). Fabriksindstillingerne aktiveres ved tryk på ▷/□ (6).







Maskinens oprindelige fabriksindstillinger kan desuden gendannes på følgende måde:

1. Sluk helt for maskinen på afbryderen **O/I**.
2. Hold Δ (2) og ∇ (5) nede og tænd samtidigt for maskinen på afbryderen **O/I** (7).

Herefter er fabriksindstillingerne aktiveret igen.

## Indstilling af påfyldningsmængde

Påfyldningsmængden kan tilpasses individuelt til dine kopper. Påfyldningsmængden kan indstilles separat for hver kaffedrik og hver kopstørrelse.

1. For at åbne basisindstillingerne skal du trykke på i (1) og holde den nede i mindst 3 sekunder.
2. Vælg med svingknappen  (4) **Mængde**.
3. ∇ (5) trykkes ind.
4. Vælg med svingknappen  (4) kaffedrikken.
5. ∇ (5) trykkes ind.
6. Vælg med svingknappen  (4) kopstørrelsen.
7. ∇ (5) trykkes ind.
8. Vælg med svingknappen  (4) påfyldningsmængden.

Du kan vende tilbage til valg af kopstørrelse og drik ved at trykke på Δ (2). Tryk på i (1) for at forlade basisindstillingerne. Indstillingerne er blevet gemt.



**Vigtigt:** Den valgte mængde i ml er en **vejledende værdi** og kan variere kraftigt, alt efter f.eks. crema-dannelse, indstilling af formalingsgrad eller mælketype.



Indstil en finere formalingsgrad, hvis der anvendes mørkt ristede bønner, og en grovere formalingsgrad ved lysere bønner.

## Indstilling af formalingsgrad

Formalingsgraden og dermed kaffens ønskede finhed kan indstilles på drejeknappen (11), der er anbragt på oversiden af maskinen:

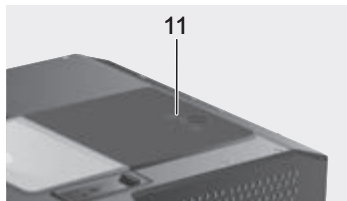

**Bemærk:** Formalingsgraden må kun ændres, mens møllen kører. Maskinen kan ellers tage skade.

1. Træk maskinen helt ud. (se "Udtrækssystem")
2. Vælg **Espresso** i menuen til valg af drikke.
3. Tryk på  $\triangleright/\square$  (6).
4. Mens møllen kører, justeres formalingsgraden på drejeknappen (11) fra fint malet  $\blacksquare$  kaffe til grovere malet  $\otimes$  kaffe eller omvendt.



Den nye indstilling vil først kunne mærkes efter tilberedning af nogle kopper kaffe.

## Beregning af vandhårdhed

Denne maskine kan indstilles til forskellige hårdhedsgrader af vand. Det er vigtigt, at hårdhedsgraden indstilles korrekt, så maskinen kan afkalkes rettidigt. Fra fabrikken er vandets hårdhedsgrad indstillet til 4. Hårdhedsgraden kan måles med den vedlagte stick eller oplyses på det lokale vandværk.

Dyp sticken et kort øjeblik i vandet, ryst overskydende vand af og aflæs resultatet efter et minut.

Hårdhedsgrader og indstillinger:

Trin	Hårdhedsgrad	
	Tysk (°dH)	Fransk (°fH)
1	1-7	1-13
2	8-14	14-25
3	15-21	26-38
4	22-30	39-54

## Gode råd om at spare energi

- ▶ Efter ca. 30 minutter (fabriksindstilling) slukker maskinen automatisk og forbruger ikke længere energi.
- ▶ Den forindstillede tid kan reduceres (se „Auto off in“ i kapitlet „Indstillinger på displayet“).
- ▶ Sluk på drejeknappen  $\square$  (4) ved at trykke den ind, hvis maskinen ikke anvendes.
- ▶ Undgå at afbryde tilberedningen af kaffe og mælkeskum. Det øger strømforbruget, hvis tilberedningen afbrydes, og drypbakken løber hurtigere fuld.

- Maskinen skal altid afkalkes, når meddelelsen, **Service – afkalkning** vises i displayet (se "Afkalkning"), for at undgå tilkalkning. En tilkalket maskine har et betydeligt højere energiforbrug.

## Daglig vedligeholdelse og rengøring



**Risiko for elektrisk stød!**  
Sluk for maskinen på afbryderen, inden den rengøres.

Rengør ikke maskinen med damp.

### Daglig vedligeholdelse

1. Tør ydersiden af apparatet af dagligt med en blød, fugtig klud. Anvend aldrig ridende klude eller rengøringsmidler.
2. Kalk-, kaffe-, mælkerester og rester af afkalkningsmiddel skal fjernes omgående. Der kan opstå korrosion under sådanne rester.
3. Brug ikke alkohol- eller spritholdige rengøringsmidler på overflader udført i højglans.
4. Vandbeholderen (8) må kun skylles med vand.
5. Afdrypningsristen (18 a) fjernes. Træk drypbakken (18 c) ud. Fjern afdækningen fra drypbakken (18 b). Hæld vand og kaffegrums (18 d) væk. Gør bakken ren eller sæt den i opvaskemaskinen. Afdrypningsristen (18 a) og afdækningen på drypbakken (18 b) tåler ikke maskinopvask.

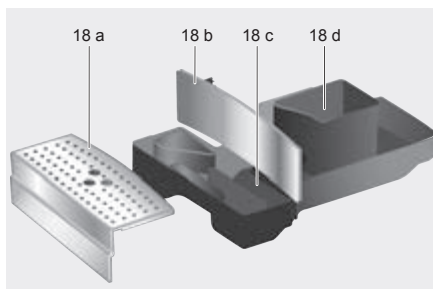

6. Mælkebeholderens låg og isoleringskapsling tørres let med en fugtig klud. Må ikke komme i opvaskemaskinen.
7. Tør maskinen af indvendigt (drypbakker).
8. Rengøring af mælkesystemet (se beskrivelsen nedenfor).
9. Sæt alle maskinens dele på plads igen.



Drypskålen (18 c) og kaffebeholderen (18 d) bør tømmes og rengøres dagligt for at undgå skimmeldannelse.



Hvis maskinen tændes i kold tilstand eller slukkes efter tapning af kaffe ved at trykke drejeknappen (4) ind, skyller maskinen automatisk. Maskinens interne rørsystem er således selvrensende.



Hvis kaffemaskinen ikke anvendes i længere ti (f.eks. ferie), skal hele apparatet inkl. mælkesystemet og bryggeenheden rengøres grundigt.

## Rengøring af mælkesystem



**Risiko for forbrændinger!**  
**Mælkeskummeren (19) bliver meget varm ved brug. Lad den først køle af efter brug, inden den berøres.**

Meddelelsen

**Kort skylning mælkesystem** →  vises

► hvis maskinen ikke blev gjort rent efter brug



Når meddelelsen vises, så start med trin 2 i "Kvikrens af mælkesystem".

Mælkesystemet skal rengøres efter hver brug.



Alle dele tåler maskinopvask.

### Kvikrens af mælkesystem:

1. På menuen til valg af drikke vælges funktionen, **Kort skylning**, tryk herefter på  (6).
2. Anbring en kop under mælkeskummeren (19) og læg enden af mælkeslangen op i koppen.
3.  (6) trykkes ned. Maskinen fylder herefter automatisk vand i koppen og suger det tilbage til skylning gennem mælkeslangen. Maskinen har skyllet færdig efter ca. 1 minut.
4. Tøm koppen og rengør mælkeslangen.

### Rengøring af mælkesystem:

1. Mælkeskummeren skilles ad inden rengøring. Skub kaffeudløbet (20) ned. Tag afdækningen af og løft mælkeskummeren (19) ud:

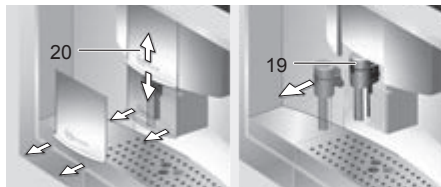

2. Holderen til mælkeskummeren (19) tørres af med en blød klud.
3. Drej overdelen mod uret og træk den af underdelen.
4. Enkeltdelene rengøres med sæbevand og en blød klud eller sættes i opvaske-maskinen (bestikkurv).
5. De enkelte dele samles igen, indtil begge markeringer ligger over hinanden. Derefter sættes mælkeskummeren ind i maskinen, indtil den går i indgreb.

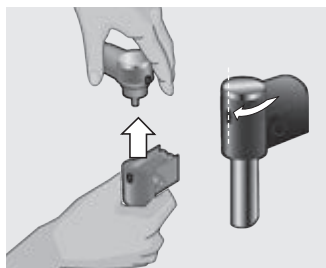

## Rengøring af bryggeenhed

Udover det automatiske rengøringsprogram skal bryggeenheden udtages med jævne mellemrum med henblik på rengøring.



**Advarsel:** Bryggeenheden må ikke rengøres med opvaskemiddel og tåler ikke opvaskemaskine.

1. Træk maskinen helt ud. (se "Udtrækssystem")
2. Tryk drejeknappen (4) ind for at slukke. Efter skyllningen går afbryderen automatisk på **O**.
3. Slukkes med netafbryder **O/I** (7); ingen af symbolerne må lyse.
4. Tag fat om døråbneren (15) og klap døren (14) ind til bryggeenheden op bagtil:



5. Det røde låsegreb (a) på bryggeenheden skubbes helt frem:



6. Tryk på den røde låseknap (b), tag fat om bryggeenheden (c) i de tilsvarende udsparinger og træk den forsigtigt ud af maskinen:

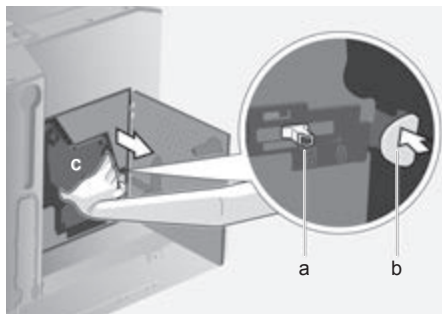

7. Bryggeenheden rengøres grundigt under rindende vand.



8. Bryggeenhedens si rengøres under vandstrålen.

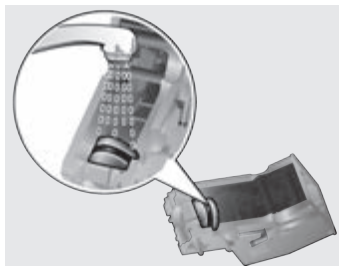

9. Apparatets inderside rengøres grundigt med en fugtig klud. Fjern eventuelle kafferester.



10. Lad brygenheden og de indvendige overflader tørre helt.
11. Skub bryggeenheden (c) på plads, til den går i indgreb.
12. Det røde låsegreb (a) skubbes helt tilbage, og lågen (14) lukkes.

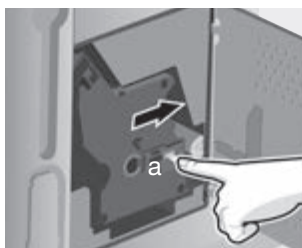

## Serviceprogrammer

Med jævne mellemrum og alt efter, hvor meget den fuldautomatiske espressomaskine bruges, vises følgende meddelelser i displayet i stedet for menuen til valg af kaffedrik:

Service - udskiftning af filter  
→ i-tast 3 sek.

Service - rengøring  
→ i-tast 3 sek.

Service - afkalkning  
→ i-tast 3 sek.

Service - Calc'n'Clean  
→ i-tast 3 sek.

Når disse meddelelser vises i displayet, bør vandfilteret med det samme udskiftes, eller maskinen skal afkalkes eller rengøres ved hjælp af de tilsvarende programmer (se beskrivelserne på de følgende sider). Maskinen kan tage skade, hvis serviceintervallerne ikke overholdes.

**i** Serviceprogrammerne kan i øvrigt også startes manuelt via menuen til indstillinger (se "Indstillinger på displayet").

Drik ikke væskerne. Brug aldrig eddike, eddikebaserede midler, citronsyre eller afkalkningsmidler baseret på citronsyre. Brug udelukkende de dertil egnede tabletter til afkalkning og rengøring. De er udviklet specielt til denne fuldautomatiske espressomaskine og kan købes i detailhandelen eller gennem vor kundeservice (se "Tilbehør").

Afkalkningstabletter eller andre afkalkningsmidler må under ingen omstændigheder fyldes i pulverskuffen/skuffen (10) til rensetabletter.

Serviceprogrammet må under ingen omstændigheder afbrydes. Såfremt afviklingen af et serviceprogram afbrydes fx på grund af strømsvigt, gælder følgende fremgangsmåde:

1. Tøm vandbeholderen (8), skyl den og fyldt op med frisk vand til markeringen, "max".
2. ▷/□ (6) trykkes ned; rengøringsprogrammet kører nu i ca. 3 min.:

#### Rengøringsprogram kører...

Maskinen er klar til brug igen.

## Afkalkning

**i** **Vigtigt:** Hvis der er isat et filter i vandbeholderen (8), er det tvungende nødvendigt, at denne tages ud før serviceprogrammet startes, og at den først sættes i igen efter programmets afslutning.

Når **Service - afkalkning** vises, så tryk på **i** (1) og hold den nede i mindst tre sekunder. Følgende vises:

**Afkalkning** → Tryk ▷/□

eller

Tryk på **i** (1) og hold den nede i mindst tre sekunder, og vælg

**Afkalkning** → Tryk ▷/□

for at starte uden prompt (se "Indstillinger på displayet").

▷/□ (6) trykkes ned, og displayet viser afviklingen af programmet:

#### Tøm drypskål

Drypbakken tømmes (18).

#### Isæt drypskål

Drypbakken sættes på plads.

**i** Hvis mælkeskummeren ikke er på plads, kommer meldingen:

#### Sæt mælkeskummer på

Sæt mælkeskummer (19) i.

#### Stil beholder under mælkeskummer

→ ▷/□

Anbring en beholder, der rummer 0,5 l, under mælkeskummeren (19). Tryk på ▷/□ (6).

**i** Beholderen til kaffegrums (18 d) kan også anvendes. Skub udløbsenheden (20) helt ned for at undgå stænk.

**i** Hvis vandfilteret er aktiveret, vises følgende meddelelse i displayet:

#### Vandfilter fjernes → ▷/□

Fjern vandfilteret og tryk på ▷/□ (6).

#### 0,5 l vand + afkalker påfyldes → ▷/□

Fyld lunkent vand i den tomme vandbeholder (8) op til markeringen for 0,5 l og opløs to afkalkningstabletter i vandet.

Tryk på ▷/□ (6). Afkalkningsprogrammet kører nu i ca. 24 minutter.

#### Afkalkningsprogram kører...

**i** Hvis der er for lidt afkalkningsvæske i vandbeholderen vises meddelelsen:

#### For lidt afkalkningsmiddel

#### Fyld mere på

Fyld lunkent vand i den tomme vandbeholder (8) op til markering for 0,5 l og opløs to afkalkningstabletter i vandet. Tryk på ▷/□ (6) afkalkningsprogrammet forsættes.

**Vandbeholder skylles og fyldes** → 

Skyl vandbeholderen og fyld den op med frisk vand til markeringen "max".

Tryk på  (6). Afkalkningsprogrammet kører nu i ca. 1 minut og skyller maskinen igennem:

**Afkalkningsprogram kører...****Tøm drypskål**

Drypbakken tømmes (18).

**Isæt drypskål**

Drypbakken sættes på plads.

Hvis der anvendes et filter, så sæt det i igen nu. Maskinen er klar til brug igen.



**Vigtigt:** Tør maskinen af med en blød, fugtig klud for straks at fjerne rester af afkalkningsmidlet. Der kan opstå korrosion under sådanne rester. Nye svampe eller klude kan være belagt med salt. Salt kan forårsage flyverust på rustfrit stål, derfor skal svampene/kludene skylles grundigt før brug.

**Rengøring**

Når **Service - rengøring** vises, så tryk på **i** (1) og hold den nede i mindst tre sekunder. Følgende vises:

**Rengøring** → Tryk 

eller

Tryk på **i** (1) og hold den nede i mindst tre sekunder, og vælg

**Rengøring** → Tryk 

for at starte uden prompt (se "Indstillinger på displayet").

Tryk på  (6), hvorefter instruktionerne i displayet viser afviklingen af programmet:

**Tøm drypskål**

Tøm drypbakken (18).

**Isæt drypskål**

Sæt drypbakken på plads igen.

**Rengøringsprogram kører...****Pulverskuffe åbnes**

Træk maskinen ud og luk pulverskuffen (10) op.

**Læg rensetablet i****Luk skuffe**

Læg en rensetablet i pulverskuffen og luk skuffen igen. Rengøringsprogrammet kører nu i ca. 1 minut.

**Tryk** 

Tryk på  (6). Rengøringsprogrammet kører nu i ca. 6 minutter:

**Rengøringsprogram kører...****Tøm drypskål**

Drypbakken tømmes (18).

**Isæt drypskål**

Drypbakken sættes på plads.

Maskinen er klar til brug igen.

## Calc'n'Clean



**Vigtigt:** Hvis der er isat et filter i vandbeholderen (8), er det tvungende nødvendigt, at denne tages ud før serviceprogrammet startes, og at den først sættes i igen efter programmets afslutning.

Serviceprogrammet Calc'n'Clean kombinerer to enkeltfunktioner, afkalkning og rengøring. Hvis de to funktioner skal udføres inden for samme korte tidsinterval, foreslår den fuldautomatiske espressomaskine selv dette serviceprogram.

Når **Service - Calc'n'Clean** vises, så tryk på **i** (1) og hold den nede i mindst tre sekunder. Følgende vises:

**Calc'n'Clean** → Tryk  $\triangleright/\square$

eller

Tryk på **i** (1) og hold den nede i mindst tre sekunder, og vælg

**Calc'n'Clean** → Tryk  $\triangleright/\square$

for at starte uden prompt (se "Indstillinger på displayet").

Tryk på  $\triangleright/\square$  (6), hvorefter instruktionerne i displayet viser afviklingen af programmet:

### Tøm drypskål

Drypbakken tømmes (18).

### Isæt drypskål

Drypbakken sættes på plads.



Hvis mælkeskummen ikke er på plads, kommer meldingen:

### Sæt mælkeskummer på

Sæt mælkeskummer (19) i.

### Stil beholder under mælkeskummer

→  $\triangleright/\square$

Anbring en beholder, der rummer mindst en liter, under mælkeskummen (19).

Tryk på  $\triangleright/\square$  (6); maskinen skyller to gange.



Beholderen til kaffegrums (18 d) kan også anvendes. Skub udløbsenheden (20) helt ned for at undgå stænk.

### Rengøringsprogram kører...

#### Pulverskuffe åbnes

Træk maskinen ud og åbn pulverskuffen (10).

#### Læg rensetablet i

#### Luk skuffe

Læg en rengøringstablet i pulverskuffen og luk skuffen. Rengøringsprogrammet kører nu i ca. 1 minut.



Hvis vandfilteret er aktiveret, vises følgende meddelelse i displayet:

### Vandfilter fjernes → $\triangleright/\square$

Fjern vandfilteret og tryk på  $\triangleright/\square$  (6).

### 0,5 l vand + afkalker påfyldes → $\triangleright/\square$

Fyld lunkent vand i den tomme vandbeholder (8) op til markeringen 0,5 l, og opløs to afkalkningstabletter i vandet.

Tryk på  $\triangleright/\square$  (6). Afkalkningsprogrammet kører nu i ca. 24 minutter:

### Afkalkningsprogram kører...



Hvis der er for lidt afkalkningsvæske i vandbeholderen vises meddelelsen:

### For lidt afkalkningsmiddel

#### Fyld mere på

Fyld lunkent vand i den tomme vandbeholder (8) op til markering for 0,5 l og opløs to afkalkningstabletter i vandet. Tryk på ▷/□ (6) afkalkningsprogrammet forsættes.

### Vandbeholder skylles og fyldes → ▷/□

Skyl vandbeholderen og fyld den op med frisk vand til markeringen, "max".

Tryk på ▷/□ (6); afkalkningsprogrammet kører nu i ca. 1 minut:

### Afkalkningsprogram kører...

Umiddelbart herefter kører rengøringsprogrammet i ca. 6 minutter og skyller maskinen igennem:

### Rengøringsprogram kører...

### Tøm drypskål

Drypbakken tømmes (18).

### Isæt drypskål

Drypbakken sættes på plads.

Hvis der anvendes et filter, så sæt det i igen nu. Maskinen er klar til brug igen.



**Vigtigt:** Tør maskinen af med en blød, fugtig klud for straks at fjerne rester af afkalkningsmidlet. Der kan opstå korrosion under sådanne rester. Nye svampe eller klude kan være belagt med salt. Salt kan forårsage flyverust på rustfrit stål, derfor skal svampene/kludene skylles grundigt før brug.

## Tilbehør, opbevaring, bortskaffelse, reklamationsret

### Tilbehør

Nedenstående tilbehør kan købes i detailhandelen eller gennem kundeservice:

Tilbehør	Bestillingsnr.	
	Handel	Kundeservice
Rensetabletter	TZ60001	310575
Afkalknings-tabletter	TZ60002	310967
Vandfilter	TZ70003	467873

### Opbevaring

Med henblik på at undgå frostska-der ved transport og oplagring skal maskinen forinden være helt tømt for vand.



Maskinen skal være i driftsklar stand, vandbeholderen (8) skal være fyldt.

1. Anbring en større, smal beholder under mælkeskummen (19).
2. Vælg indstillingen **Mælkeskum** i displayet, tryk på ▷/□ (6) og lad maskinen dampe i ca. 15 sekunder.



3. Sluk for maskinen på afbryderen **O/I** (7).
4. Tøm vandbeholderen (8) og drypbakken (18).

## Bortskaffelse

Emballagen skal bortskaffes på miljøvenlig vis. Dette apparat er klassificeret iht. det europæiske direktiv 2012/19/EF om affald af elektrisk- og elektronisk udstyr (waste electrical and electronic equipment – WEEE). Dette direktiv angiver rammerne for indlevering og recycling af kasserede apparater gældende for hele EU. Du kan få nærmere informationer om aktuelle muligheder for bortskaffelse i faghandlen.

## Reklamationsret

På dette apparat yder Neff 2 års reklamation. Købsnota skal altid vedlægges ved indsendelse til reparation, hvis denne ønskes udført indenfor retten til reklamation. Medfølger købsnota ikke, vil reparationen altid blive udført mod beregning.

Indsendelse til reparation  
Skulle Deres Neff apparat gå i stykker, kan det indsendes til vort serviceværksted:  
BSH Hvidevarer A/S, Telegrafvej 4,  
2750 Ballerup, tlf. 44 89 88 10.

Ret til ændringer forbeholdes.

## Tekniske data

Elektrisk tilslutning (spænding/frekvens)	220-240 V / 50-60 Hz
Varmesystemets effekt	1700 W
Maksimalt pumpetryk, statisk	19 bar
Maksimal kapacitet vandbeholder (uden filter)	2,5 l
Maksimal kapacitet kaffebønnebeholder	1000 g
Tilførselsledningens længde	150 cm
Mål (H x B x D)	454 x 594 x 535 mm
Vægt, ufyldt	25,9 kg
Kværntype	Keramik

## Små problemer kan man selv afhjælpe

Problem	Årsag	Afhjælpning
Displayet viser <b>Bønnebeholder fyldes</b> Maskinen maler ikke bønnerne, selv om beholderen er fuld.	Bønnerne falder ikke ned i møllen (for fedtede bønner).	Skift evt. kaffesort. Tør den tomme beholder til kaffebønner af med en tør klud indvendigt.
Udtagning af tevand ikke muligt.	Mælkeskummen eller tilslutningen til mælkeskummen er tilstoppet.	Rengør mælkeskummen eller tilslutningen (se kapitlet "Rengøring af mælkesystem").
For lidt mælkeskum eller for flydende mælkeskum. Mælkeskummen suger ikke mælk op.	Mælkeskummen eller tilslutningen til mælkeskummen er tilstoppet.	Rengør mælkeskummen eller tilslutningen (se kapitlet "Rengøring af mælkesystem").
	Mælken er uegnet til formålet.	Brug mælk med en fedtprocent på 1,5%.
	Mælkeskummen er ikke blevet sat rigtigt sammen.	Fugt mælkeskummens dele og pres dem godt sammen.
	Maskinen er tilkalket.	Afkalk maskinen med 2 afkalkningstabletter; gennemfør programmet 2 gange efter behov.
Kaffen løber kun dråbevis, eller der kommer slet ingen kaffe.	Formalingsgraden er for fin. Kaffepulveret er for fint.	Indstil formalingsgraden på et grovere trin. Brug grovere formalet kaffepulver.
	Maskinen er voldsomt tilkalket.	Afkalk maskinen.
Kaffen har ingen "crema" (skum på overfladen).	Uegnet kaffesort.	Anvend en kaffesort med en større andel af Robustabønner.
	Kaffebønnerne er ikke friskristede.	Brug friske kaffebønner.
	Formalingsgraden passer ikke til de anvendte kaffebønner.	Indstil formalingsgraden til fin.
Kaffen er for "sur".	Formalingsgraden er for grov eller kaffepulveret er for groft.	Formalingsgraden indstilles et trin finere eller brug finere formalet kaffepulver.
	Uegnet kaffesort.	Brug en lidt mørkere ristning.
Kaffen er for "bitter".	Formalingsgraden er for fin eller kaffepulveret er for fint.	Formalingsgraden indstilles et trin grovere eller brug grovere formalet kaffepulver.
	Uegnet kaffesort.	Brug en anden kaffesort.

## Små problemer kan man selv afhjælpe

Problem	Årsag	Afhjælpning
Displayet viser <b>Fejl</b> <b>Ring til vor hotline</b>	Der er fejl i maskinen.	Ring til Hotline (se bageste side af omslaget).
Vandfilteret holder ikke i vandbeholderen.	Vandfilteret er ikke fastgjort korrekt.	Tryk vandfilteret lige og fast ned i vandbeholderens tilslutning.
Kaffegrumset er ikke kompakt og for vådt.	Formalingsgraden er indstillet for fint eller for groft, eller der anvendes for lidt formalet kaffe.	Indstil formalingsgraden grovere eller finere, eller brug 2 strøgne måleskeer kaffepulver.
Displayet viser <b>Rengør bryggeenheden</b>	Bryghed snavset.	Rengør bryghed.
	For meget kaffepulver i bryghed.	Rengør bryghed (påfyld max. 2 strøgne måleskeer med kaffepulver).
	Bryggeenhedens mekanisme er stram.	Rengør bryghed (se "Rengøring af bryggeenhed").
Stærkt svingende kvalitet af kaffe eller mælkeskum.	Maskinen er tilkalket.	Afkalk maskinen ifølge brugsanvisningen med to afkalkningstabletter.
Der drypper vand på bundfladen inde i maskinen, når drypbakken er taget ud.	Drypbakken er fjernet for tidligt.	Vent nogle sekunder med at fjerne drypbakken, efter at sidste drik er taget af.

Ring til Hotline (se bageste side af omslaget), hvis en fejl eller et problem ikke kan afhjælpes. Forsøg ikke på selv at finde fejl, skille maskinen ad eller reparere fejl.



## Gratulerer...

... med kjøpet av dette produktet. Denne uttrekkbare, automatiske espressomaskinen er et avansert og moderne kjøkkenapparat; det forener nyskapende teknikk med avanserte funksjoner og brukervennlighet.

Med dette apparatet tilbereder du enkelt og raskt forskjellige typer velsmakende varme drikker – alt fra en helt vanlig kopp kaffe til en kaffelatte, en Latte Macchiato, en cappuccino med deilig krem eller en kraftig espresso. I tillegg har du en rekke muligheter til å tilpasse disse drikkene til din individuelle smak.

For at du skal kunne utnytte alle mulighetene og funksjonene i denne automatiske espressomaskinen på en trygg og sikker måte bør du gjøre deg kjent med alle dens bestanddeler, funksjoner, skjermmeldinger og betjeningsfunksjoner. Denne brukerveiledningen hjelper deg med dette. Ta deg derfor tid til å lese gjennom dette heftet før du tar maskinen i bruk.

## Om denne brukerveiledningen

Omslaget på veiledningen kan brettes ut. Det viser illustrasjoner av apparatet med nummererte betegnelser som det henvises til i brukerveiledningen.

For eksempel: Vanntank (8)



Med omslagssiden brettet ut er det alltid enkelt å sjekke hva det henvises til uansett hvor du befinner deg i veiledningen.

I veiledningen vises tekst på skjermen og beskrivelser av tekst på taster og knapper i en annen skrift enn den vanlige. Dette gjør det enklere å se når det henvises til en tekst som vises på skjermen eller som står på apparatet.

For eksempel: **Espresso**

Det er vedlagt en miniveiledning som viser de viktigste funksjonene. Den kan oppbevares utvendig på høyre side av maskinen.



## Innholdsfortegnelse

---

### 33 Sikkerhetsanvisninger

---

### 35 Inkludert i leveringen

---

### 35 Maskinens ulike deler

---

### 36 Betjeningselementer og skjermmeldinger

- 36 Strømbryter O/I
  - 36 Meny og skjerm
  - 37 Uttreksystemet
  - 38 Tilbehør
  - 38 Meldinger på skjermen
- 

### 39 Ta maskinen i bruk

- 39 Generelt
  - 39 Ta i bruk maskinen
- 

### 40 Lage kaffedrikker

- 40 Valgmuligheter for kaffedrikker
- 41 Dobbelmaling
- 41 Et eksempel
- 42 Lage kaffe med malt kaffepulver
- 42 Lage drikker med melk
- 43 To kopper samtidig
- 44 My coffee
- 44 Lage melkeskum og varm melk
- 45 Lage varmt vann

---

### 45 Informasjon og innstillinger

- 45 Informasjon på skjermen
  - 45 Foreta innstillinger på skjermen
  - 47 Tilpasse væskemengden
  - 47 Innstilling av malingsgrad
  - 48 Kontrollere vannets hardhet
  - 48 Råd om energisparing
- 

### 48 Pleie og daglig rengjøring

- 48 Daglig rengjøring
  - 49 Rengjøring av melkesystemet
  - 50 Rengjøring av bryggeenheten
- 

### 52 Serviceprogram

- 52 Avkalking
  - 53 Rengjøring
  - 54 Calc'n'Clean
- 

### 55 Tilbehør, oppbevaring, avfallshåndtering, garanti

- 55 Tilbehør
  - 55 Oppbevaring
  - 56 Avfallshåndtering
  - 56 Garanti
- 

### 56 Tekniske data

---

### 57 Små problemer du kan løse selv

## Sikkerhetsanvisninger

Vennligst les denne bruksanvisningen nøye og følg den. Oppbevar bruksanvisningen til senere bruk! Legg ved disse anvisningene når du gir dette apparatet til andre. Dette apparatet er beregnet til bearbeiding av små mengder i husholdninger eller andre ikke-kommersielle, husholdningslignende miljøer. Husholdningslignende miljøer omfatter f.eks. personalkjøkken i butikker, kontorer, landbruks- og andre småbedrifter eller for gjestenes bruk i vandrerhjem, småhoteller og liknede bofasiliteter.

### ⚠ Fare for elektrisk støt!

Apparatet skal bare tilkobles strømnettet og brukes i samsvar med opplysningene på typeskiltet. For å unngå farlige situasjoner må apparatet ikke repareres av andre enn produsentens kundeservice. Dette gjelder f.eks. ved utskifting av en skadet strømkabel.

Dette apparatet kan brukes av barn som er 8 år eller eldre, og av personer med reduserte fysiske eller mentale ferdigheter eller manglende erfaring og/eller kunnskaper, dersom dette skjer under tilsyn, eller de er blitt instruert i sikker bruk av apparatet og har forstått de farer som utgår fra det. Barn under 8 år må holdes unna apparatet og strømkabelen og må ikke betjene apparatet. Barn må ikke leke med apparatet. Rengjøring og bruker-vedlikehold må ikke utføres av barn, med mindre de har fylt 8 år eller er eldre og er under oppsyn.

Maskinen og strømkabelen må aldri senkes ned i vann. Den må ikke benyttes dersom nettkabelen eller maskinen er skadet på noen som helst måte. Trekk i tilfelle feil straks ut nettstøpselet eller slå av nettspenningen.

### **⚠ Kvelningsfare!**

La aldri små barn leke med innpakkingsmaterialet.

### **⚠ Fare for skade!**

Ikke putt fingre eller hånden ned i kaffekvernen.

Vær forsiktig når du drar ut maskinen av skapet hvor den er montert og likeens når du skyver den inn, slik at ikke du klemmer fingre eller hender.

### **⚠ Fare for skålding!**

Melkeskummeren for melk/varmt vann blir svært varm.

La den avkjøle seg etter bruk før du tar i den.

## Inkludert i leveringen

(Se oversiktsillustrasjonen foran i brukerveiledningen)

- a Helautomatisk espressomaskin C77V60N2
- b Bruksanvisning
- c Filterveiledning
- d Monteringsveiledning
- e Pulverskje
- f Melkeslange
- g Miniveiledning
- h Melkebeholder
- i Vannfilter
- j Testremse for måling av vannets hardhet
- k Melkeskummer

## Maskinens ulike deler

(Se illustrasjonen på innsiden av det utbrettbare omslaget foran i denne veiledningen)

- 1 Knapp i (informasjon/innstillinger)
- 2 Valgknapp  $\Delta$  (oppover)
- 3 Skjerm
- 4 Dreievelger, kan trykkes inn 
- 5 Valgknapp  $\nabla$  (nedover)
- 6 Knapp for start/stopp  $\triangleright/\square$
- 7 Strømbryter **O/I**
- 8 Uttakbar vanntank
- 9 Beholder for kaffebønner, med aromadeksel
- 10 Skuff for kaffepulver (kaffepulver/rengjøringstablett)
- 11 Dreievelger for finhetsgrad på malingen
- 12 Melkeslange
- 13 Kaffeskje
- 14 Deksel/dør til bryggeenheten
- 15 Døråpner til bryggeenheten
- 16 Utløserknapp for uttrekk
- 17 Melkebeholder
- 18 Dryppeskål
- 19 Melkeskummer, kan tas ut (melk/ varmt vann)
- 20 Høydejusterbart kaffeuttak

## Betjeningselementer og skjermmeldinger

### Strømbryter O/I

Med strømbryteren **O/I** (7) slår du kaffemaskinen enten på eller helt av (strømtilførselen slås av).

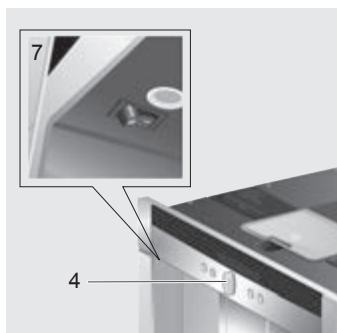



**Viktig:** Strømbryteren må ikke slås av når maskinen er i bruk. Senk først dreievelgeren  (4); apparatet skylles. Strømbryteren går til **O** automatisk.

### Meny og skjerm

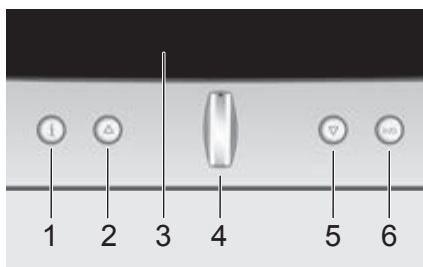
For å gjøre bruken av maskinen så enkel som mulig og samtidig gjøre de ulike funksjonene lett tilgjengelige, er maskinen utstyrt med en skjerm som viser et brukervennlig menysystem. Dette gjør det enkelt og raskt å velge ulike funksjoner og muligheter bare du tar deg tid til å gjøre deg kjent med menyene. Menyene på skjermen viser hva du er i ferd med å velge og gir informasjon dersom du for eksempel må fylle på kaffe eller vann eller starte et serviceprogram. På de neste sidene blir menyene og bruken av disse gjennomgått.



- 1 i:** Når du trykker på **i**, vises informasjon på skjermen (se også "Informasjon på skjermen"). Hvis du holder inne lenger enn 3 sekunder, vises menyen for innstillinger (se også "Foreta innstillinger på skjermen").
- 2 Δ:** Dermed kan du bevege deg oppover på skjermen (3). Det aktive menyvalget vises med større skrift.
- 3 Skjerm:** Skjermen viser ved hjelp av symboler og tekst innstillinger og prosesser som pågår, samt ulike meldinger.
- 4 Dreievelger , kan trykkes inn:** For å slå på (strømbryteren må stå på **I**) må du trykke og kjøre ut den senkede dreievelgeren  (4). Apparatet skyller automatisk med mindre det fremdeles er varmt etter siste bruk.

Maskinen er klar til bruk når skjermen viser menyen for valg av varme drikker (3). Ved å vri på dreievelgeren kan du på skjermen for eksempel stille inn og forandre styrken eller mengden av kaffen.

For å slå av senker du dreievelgeren (4), strømbryteren går til **O** automatisk. Apparatet skyller automatisk med mindre det ikke er traktet kaffe først.

- 5** ▽: Dermed kan du bevege deg nedover på skjermen (3). Det aktive menyvalget vises med større skrift.
- 6** **Start/Stop** ▷/□: Trakting av en drikk eller et serviceprogram startes. Ved å trykke en gang til på ▷/□ (6) mens kaffedrikken lages, kan prosessen stoppes før den er fullført.

## Uttrekkssystemet

Maskinen kan automatisk føres ut og inn av skapet der den er blitt montert. Enten ved

- ▶ å trykke på utløserknapp (16) (maskinen må være slått på) eller

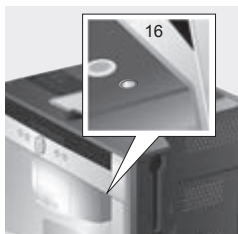

- ▶ å fjerne brettet i forkant og deretter ta tak i håndtaket på undersiden:



Maskinen glir automatisk ut i posisjon 1. I denne posisjonen kan du fylle på vann, kaffebønner, kaffepulver og rengjørings- og avkalkingstabletter. Du får også tilgang til tilleggsutstyret på høyre side av maskinen.

Hvis du ønsker å dra maskinen helt ut, må du

- ▶ trykke en gang til på utløserknapp (16) og deretter manuelt dra maskinen ut i posisjon 2, eller
- ▶ dra maskinen helt ut ved hjelp av håndtaket.

I posisjon 2 kan du ta ut bryggeenheten og stille inn finhetsgraden på malingen av kaffebønner.

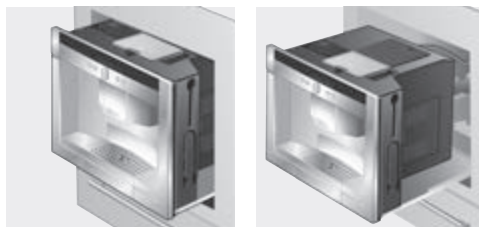

Posisjon 1

Posisjon 2

Når du er ferdig skyver du maskinen helt inn i innbyggingsskapet igjen.



Når maskinen lager en drikk er det ikke mulig å foreta en automatisk uttrekking av den.

## Tilbehør

Kaffemaskinen har egne oppbevaringsrom for tilleggsutstyr (12, 13) og miniveiledning. Disse finner du på høyre side og er tilgjengelige når maskinen er trukket ut til posisjon 1.

## Meldinger på skjermen

Skjermen viser, i tillegg til meldinger om hvilken prosess eller tilstand maskinen befinner seg i, meldinger som krever at du utfører bestemte handlinger. Når denne handlingen er utført forsvinner meldingen fra skjermen, og den vanlige menyen for valg av drikk vises igjen på skjermen.

### Informasjonsmeldinger:

Skjermmelding	Forklaring
Vannbeholderen er snart tom	Vanntanken må snart fylles
Bønnerbeholderen er snart tom	Kaffebønnebeholderen må snart fylles
Undertemperatur Vent	Maskinen varmes opp, vennligst vent litt
Du kan nå ta drikken din	Drikken er ferdig og kan tas ut

### Beskjeder om å utføre en handling:

Skjermmelding	Handling som må utføres
Fyll vannbeholderen	Fyll vanntanken
Sett i vannbeholderen	Sett vanntanken på plass
Sjekk vannbeholderen	Ta ut vanntanken og sett den riktig tilbake på plass
Sett i dryppeskålen	Sett dryppeskålen på plass
Tøm dryppeskålen	Tøm dryppeskålen og rengjør den
Fyll kaffebønnebeholderen	Fyll kaffebønnebeholderen
Sett på melkeskummen	Sett melkeskummen på plass
Sett i bryggeenhet Lukk døren	Sett inn bryggeenheten og lukk dekslet
Rengjør bryggeenhet	Rens bryggeenheten
Service - skifte filter	Sett inn nytt servicefilter
Service - avkalking	Start serviceprogrammet "Avkalking"
Service - rengjøring	Start serviceprogrammet "Avkalking"
Service - Calc'n'Clean	Start serviceprogrammet "Calc'n'Clean"
Hurtigvask melkesystem → ☐/☐	Rengjøring av melkesystemet



# Ta maskinen i bruk

## Generelt

Det må kun fylles vann uten kullsyre, og kaffebønneblandinger, helst for espresso eller automater, i de respektive beholderne. Det må ikke benyttes kaffebønner som er glaserede, karamelliserte eller som på annen måte er sukkerholdige, da disse vil forårsake at bryggeenheten tilstoppes.

Første gang kaffemaskinen tas i bruk, og etter lengre tids oppbevaring tas i bruk igjen, vil den første kaffekoppen ikke ha riktig aroma.

Første gang du bruker espressomaskinen får du ikke et passe tykt og fast skum (crema) før etter noen få kopper.

Kaffemaskinen er fabrikkinnstilt med standardinnstillinger for optimal drift.

Etter ca. 30 minutter slår apparatet seg av automatisk. Disse innstillingene kan endres (se "Auto off in" i kapitlet "Foreta innstillinger på skjermen").



**Viktig:** Utstyret skal bare brukes i frostfrie rom. Vent i min. 3 timer med å ta utstyret i bruk dersom det ble transportert eller lagret ved temperaturer under 0 °C.



**Viktig:** Dersom dryppeskålen ikke er satt på plass, kan ikke maskinen slås på og det vil ikke komme vann ut av kaffekranen. Meldingen **Sett i dryppeskålen** vises.



Strømbryteren må ikke slås av når maskinen er i bruk. Senk først dreievelgeren (4); apparatet skylles. Strømbryteren går til **O** automatisk.

## Ta i bruk maskinen

1. Sett strømbryteren på **I** og trykk på dreievelgeren (4) for å kjøre den ut.



2. Skjermen viser språkvalgene:



3. Bruk dreievelgeren (4) til å velge ønsket språk. Displaytekst vil da bli vist på dette språket.

Du kan velge mellom følgende språk:

<b>Deutsch</b>	<b>Português</b>
<b>English</b>	<b>Dansk</b>
<b>Русский</b>	<b>Norsk</b>
<b>Nederlands</b>	<b>Suomi</b>
<b>Français</b>	<b>Česky</b>
<b>Italiano</b>	<b>Türkçe</b>
<b>Svenska</b>	<b>Magyar</b>
<b>Español</b>	<b>Ελληνικά</b>
<b>Polski</b>	<b>Български</b>

4. Trykk på **▷/□** (6); det valgte språket lagres.

Språkinnstillingen kan når som helst endres (se "Foreta innstillinger på skjermen").

5. Kjør ut maskinen (se "Uttrekksystemet").
6. Ta av vannbeholderen (8), skyll den og fyll den med friskt, kaldt vann. Vær oppmerksom på "max"-merket.

7. Sett vanntanken (8) riktig på plass og trykk den helt ned.

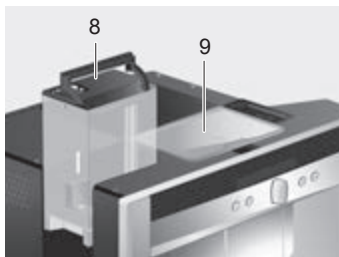

**i** Fyll opp vanntanken hver dag med friskt, kaldt vann. Du må passe på at det alltid er nok vann i vanntanken.

8. Fyll kaffebønnebeholderen (9) med kaffebønner (se side 42 for bruk av kaffepulver for å lage kaffe).  
 9. Skyv maskinen tilbake på plass i skapet.  
 10. Maskinen varmer seg nå opp og gjennomfører en spyleprosess. Litt vann kommer ut av kaffeuttaket. Skjermen viser deretter menyen for valg av varme drikker:

Espresso	Kaffe	Latte macchiato
	normal	
	middels kopp	

11. Still inn vannets hardhet (se "Foreta innstillinger på skjermen").

## Lage kaffedrikker

### Valgmuligheter for kaffedrikker

Ved hjelp av dreivelgeren (4) kan du velge ønsket drikk i menyen for varme drikker:

Espresso	Kaffe
	normal
	middels kopp

#### Espresso

#### Kaffe

#### Latte macchiato

like deler espresso og melkeskum blir fylt opp med melk og fortrinnsvis servert i et høyt glass;

#### Cappuccino

1/3 espresso + 1/3 melk + 1/3 melkeskum blir fortrinnsvis servert i en kopp;

#### Melkekaffe

1/2 kaffe + 1/2 melk passer best i en vid kopp;

#### My coffee

#### Melkeskum

#### Varm melk

#### Varmt vann

#### Hurtigvask

Ved valg av de fleste typer drikker kan du ved hjelp av knappene  $\Delta$  (2) og  $\nabla$  (5) velge flere alternativer, for eksempel kaffestyrke og -mengde. Tilgjengelige alternativer vises alltid under den drikken du har valgt. Innenfor de valgene du har gjort med  $\Delta$  (2) og  $\nabla$  (5), kan du da gjøre innstillinger ved hjelp av dreivelgeren (4).

Når du lager kaffe har du følgende valgmuligheter:

Styrke:

- △ mild
  - normal
  - sterk
  - dobbel styrke
- ▽ dobbel styrke ekstra

Størrelse:

- △ liten
  - middels
- ▽ stor

## Dobbelmaling

Mengden av oppløste bitterstoffer og uønskede aromastoffer øker jo lengre kaffen brygges. Dette får innvirking på kaffens smak og aroma. Ved styrkeinnstillingene **dobbel styrke** og **dobbel styrke ekstra** kan du på denne automatiske espresso-maskinen bruke en spesiell funksjon for å male og brygge kaffen i to omganger. Når halvparten av kaffemengden er brygget, males resten av kaffebønnene og resten av kaffen brygges, på denne måten produseres det kun velsmakende og behagelige aromastoffer.

Denne funksjonen er tilgjengelig for følgende drikker:

- Kaffe (1 kopp)
- Cappuccino (1 kopp)
- Latte macchiato (1 glass)
- Melkekaffe (1 kopp)
- My coffee (1 kopp)
- Espresso (1 kopp, middels og stor)

## Et eksempel

La oss anta at du ønsker å bruke kaffebønner til å lage en stor kopp med mild kaffe.

1. Sett koppen under kaffeuttaket (20):



2. Vri på dreievelgeren (4) inntil **Kaffe** vises i midten av den øvre linjen (aktivt menyvalg vises med større skrift):



3. Trykk en gang på ▽ (5), for å velge styrke på kaffen. Styrkeinnstillingen blir markert:



4. Vri dreievelgeren (4) mot venstre inntil **mild** vises med stor skrift i midten:



5. Trykk en gang til på ▽ (5) for å velge kaffemengde. Innstillingene for mengde vises nå med hvit bakgrunn på skjermen:



6. Vri dreievelgeren (4) mot høyre inntil skjermen viser **stor kopp** midt på:



## 7. Trykk på ▷/□ (6).

Kaffedrikken du har valgt blir nå laget. Andre kaffedrikker, styrkegrad og mengde velges på samme måte.

**i** Ved styrkeinnstillingen **dobbel styrke** og **dobbel styrke ekstra** brygger maskinen kaffen to ganger etter hverandre. Vent til prosessen er helt ferdig.

## Lage kaffe med malt kaffepulver

Kaffemaskinen kan også lage kaffe med ferdigmalt kaffe (ikke pulverkaffe). En måleskje følger med maskinen.

1. Kjør ut maskinen for å få tak i skjeen.
2. Åpne skuffen for ferdigmalt kaffe (10).

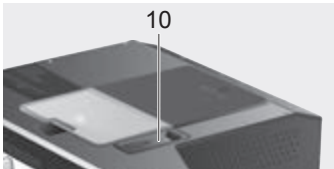

3. Bruk **maksimalt to** strøkne måleskjeer med kaffe.

**i** Det må ikke fylles i hele kaffebønner eller pulverkaffe (Nescafé).

4. Lukk kaffepulverskuffen.
5. Kjør inn maskinen på plass.
6. Bruk dreievelgeren (4) til å velge drikk og mengde:

Espresso		
Kaffepulver		
liten kopp	middels kopp	stor kopp

## 7. Sett koppen under kaffeuttaket (20):



## 8. Trykk på ▷/□ (6).

Maskinen brygger kaffen og fyller den i koppen(e). Dersom du ønsker en kopp til laget med malt kaffe, må du fylle i malt kaffe og gjenta prosessen. Dersom det ikke lages mer kaffe innen 90 sekunder, vil kokekameret automatisk tømmes for å forhindre at det blir for fullt. Maskinen skyller automatisk.

## Lage drikker med melk

**i** For å få best melkeskum, bør du bruke kald melk med et fettinnhold på minst 1,5%.

1. Skyv kaffeuttaket (20) nedover. Ta av dekslet og ta ut melkeskummeren (19):

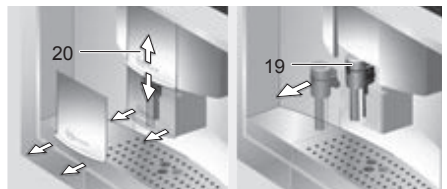

2. Kjør ut maskinen (se "Uttrekkssystemet").
3. Ta ut den vedlagte melkeslangen og koble den ene enden til melkeskummeren (19).

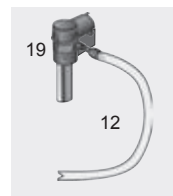
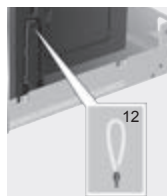

4. Sett på plass melkeskummeren (19) og trykk melkeslangen (12) ned i fordypningen.



5. Lukk dekslet.  
6. Kjør inn maskinen på plass.  
7. Sett beholderen med melk ved siden av melkeskummeren. Sett slangen fra melkeskummeren ned i beholderen. Enden på melkeslangen må stå nede i melken.



8. Sett en kopp eller et glass under kaffeuttaket.  
9. Velg **Latte macchiato**, **Cappuccino**, **Melkekaffe** eller **My coffee** (din egen, individuelle kaffe/melk-blanding) ved å vri på dreievelgeren (4). På skjermen vises den valgte drikken og innstillingene for kaffestyrke og -mengde.

Kaffe	<b>Latte macchiato</b>	Cappuccino
	normal	
	middels glass	

10. Velg styrke og mengde.  
11. Trykk på ▷/□ (6).  
Først suges melken opp og bearbeides, deretter fylles den i koppen eller glasset. Umiddelbart deretter brygges kaffen og fylles i koppen eller glasset.

**i** Ved styrkeinnstillingen **dobbel styrke** og **dobbel styrke ekstra** brygger maskinen kaffen to ganger etter hverandre. Vent til prosessen er helt ferdig.

**i** Det er vanskelig å fjerne inntørkede melkerester, derfor bør melkeskummeren rengjøres hver gang den har vært i bruk (se kapitlet "Rengjøring av melkesystemet").

## To kopper samtidig

1. Sett en kopp under hvert kaffeuttak:



2. Bruk dreievelgeren (4) til å velge **Espresso** eller **Kaffe**. Bruk dreievelgeren (5) til å velge ønsket styrke:  
3. Gå til valg av mengde med (5). Vri dreievelgeren (4) mot høyre inntil skjermen viser **2 små kopper**.

Kaffe		
mild		
stor kopp	<b>2 små kopper</b>	2 midells store kopper

4. Still inn ønsket mengde for begge kopperne med dreievelgeren (4) (liten, middels, stor).  
5. Trykk på ▷/□ (6).  
Begge kopperne blir fylt med kaffe.

**i** Maskinen brygger kaffe to ganger etter hverandre, ikke avbryt prosessen før den er ferdig.

## My coffee

Med innstillingen **My coffee** kan du stille inn ønsket blandingsforhold mellom kaffe og skummet melk.

1. Koble melkeslangen (12) til melkeskum-meren (19) (se "Lage drikker med melk").
2. Sett beholderen med melk på brettet. Sett slangen fra melkeskummen (12) ned i beholderen. Enden på melkeslan- gen må stå nede i melken.
3. Sett koppen under kaffeuttaket:



4. Bruk dreievelgeren (4) til å velge **My coffee**:

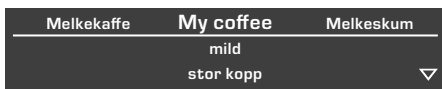

5. Gå til valg av mengde med ▾ (5). Bruk dreie-velgeren (4) til å velge ønsket styrke:



6. Gå til valg av mengde med ▾ (5). Bruk dreievelgeren (4) til å velge ønsket mengde:

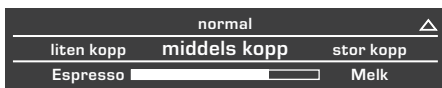

7. Bruk ▾ (5) til å velge blandingsforholdet. Vri dreievelgeren (4) i 20 % trinn for å stille inn det ønskete blandingsforholdet:

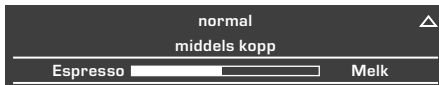

8. Trykk på ▷/□ (6). Drikken brygges nå med det innstilte blandingsforholdet.



Innstillingene du gjorde blir automa- tisk lagret. Det er ikke nødvendig å bekrefte disse valgene på noen måte.

## Lage melkeskum og varm melk



### Forbrenningsfare!

**Melkeskummen (19) blir svært varm. La den avkjøle seg etter bruk før du tar i den.**



For å få best melkeskum, bør du bruke kald melk med et fettinnhold på minst 1,5 %.

1. Koble melkeslangen (12) til melkeskum-meren (19) (se "Lage drikker med melk").
2. Sett en kopp eller et glass under melke- skummen (10).
3. Valg av **Melkeskum** eller **Varm melk** stil- les inn ved å vri på dreievelgeren (4):



4. Trykk på ▷/□ (6). Melkeskum eller varm melk kommer ut av utløpet til melkeskummen (det tar henholdsvis ca. 40 eller 60 sekunder). Ved å trykke en gang til på ▷/□ (6) kan du avbryte prosessen før den er ferdig.



Apparatet kan lage en plystrelyd når det tilberedes varm melk. Den kommer fra melkeskummen (19) av tekniske årsaker



Det er vanskelig å fjerne inntørkede melkerester, derfor bør melkeskummen rengjøres hver gang den har vært brukt (se kapitlet "Rengjøring av melkesystemet").

## Lage varmt vann





**Forbrenningsfare! Melkeskummen som det varme vannet kommer ut av, blir svært varm. La den avkjøle seg etter bruk før du tar i den.**

Maskinen kan også varme vann, for eksempel for å lage te.



1. Sett en kopp under kaffeuttaket.
2. Bruk dreievelgeren  (4) til å velge



**Varmt vann:**

Varm melk	Varmt vann	Hurtigvask
	~ 85°C	

3. Bruk  (5) til å velge temperatur. Bruk dreievelgeren  (4) til å velge ønsket temperatur:

	Varmt vann	
~ 80°C	~ 85°C	~ 90°C

4. Trykk på  /  (6). Varmt vann vil nå komme ut av melkeskummen (19) i ca. 40 sekunder.

Ved å trykke en gang til på  /  (6) kan du avbryte prosessen før den er ferdig.



Varm opp koppene med varmt vann før bruk, spesielt de små, tykke espressokoppene.

## Informasjon og innstillinger

Ved hjelp av  (1) kan du hente fram informasjon på skjermen (trykk kort på knappen) og foreta ulike innstillinger (hold knappen inne i minst 3 sekunder).

### Informasjon på skjermen



Info-menyen (Trykk kort på knappen ) kan vise følgende informasjon på skjermen:

- ▶ når maskinen må avkalkes
- ▶ når maskinen må rengjøres
- ▶ når filteret må skiftes ut
- ▶ antall drikker som er blitt brygget siden maskinen ble tatt i bruk
- ▶ antall melkedrikker som er blitt brygget
- ▶ hvor mye varmt vann som er laget

### Foreta innstillinger på skjermen

Trykk på  (1) i minst 3 sekunder for å vise de ulike innstillingsmulighetene på skjermen:

Innstillinger	
Språk	Koppens volum
Norsk	

Ved hjelp av  (2) og  (5) kann du skifte mellom de ulike innstillingsmulighetene; det aktive valget vises med større skrift. Innstillingene for det aktive valget endres ved å vri på dreievelgeren  (4).

For å forlate menyen må du trykke en gang til på  (1).





Innstillingene du gjorde blir automatisk lagret. Det er ikke nødvendig å bekrefte disse valgene på noen måte.

### Følgende innstillinger kan endres av bruker:

**Språk:** Ved å vri på dreievelgeren  (4) kan du velge ønsket språk.

**Koppens volum:** Væskemengden kan innstilles individuelt for hver kaffe-type og koppestørrelse (se også "Tilpasse væskemengden").

**Vannets hardhet:** Ved å vri på dreievelgeren  (4) kan du stille inn vannets hardhet (1, 2, 3 og 4) (se også "Kontrollere vannets hardhet").





**Kaffetemperatur:** Ved å vri på dreievelgeren  (4) kan du stille inn ønsket temperatur på kaffen.

**Auto off in:** Ved å vri på dreievelgeren  (4) kan du angi hvor lang tid det skal gå etter siste gang det ble trukket kaffe før maskinen automatisk slås av. Du kan stille inn et tidsintervall fra 5 minutter til 8 timer. Standardinnstillingen er 30 minutter, dette tidsintervallet kan gjøres kortere for å spare energi.

**Kontrast:** Kontrastinnstillingen for skjermen kan stilles inn med dreievelgeren  (4) fra -4 til +4; standardinnstillingen er 0.

**Belysning:** Bakgrunnsbelysningen på skjermen har følgende innstillinger: **Av, På** (standardinnstilling) eller **Av etter 5 minutter**.

**Vannfilter:** Når du setter i et nytt vannfilter i vanntanken (8), må den spyles:

1. Sett vannfilteret i vanntanken (8) og fyll den med vann opp til "max"-merket.
2. Velg **Trykk**  ved å vri på dreievelgeren  (4) og trykke på  (6).
3. Sett en beholder på ca 0,5 liter under melkeskummen (19).
4. Trykk på  (6). Vannet går nå først gjennom filteret for å spyle det og så videre ut i beholderen.

Tøm beholderen. Kaffemaskinen er nå klar til bruk.

Ved å spyle filteret aktiveres samtidig telleren som viser når du bør skifte filter;

### Service - skifte filter.

Hvis denne meldingen **Service - skifte filter** vises på skjermen, eller senest etter 2 måneders bruk, har ikke lenger vannfilteret noen effekt. Av hygieniske grunner og for at kaffemaskinen ikke skal få et kalkbelegg (dette kan skade maskinen) skal filteret skiftes. Filter kan kjøpes i butikker som fører kaffemaskinen, eller bestilles fra leverandøren (se "Tilbehør").

Når du skifter filter må det spyles. Dette ble beskrevet på begynnelsen av avsnittet.

Dersom du ikke setter inn et nytt filter, skal innstillingen for vannfilteret settes til **Av**.





Du finner detaljerte opplysninger om vannfilteret i de vedlagte filterinstruksjonene.





Dersom kaffemaskinen ikke blir benyttet i en lengre periode (f.eks. i forbindelse med ferier) bør filteret som står i maskinen spyles før maskinen tas i bruk igjen. Dette gjøres ganske enkelt ved å lage en kopp med varmt vann.

### Flere valg i menyen Innstillinger:

**Avkalking:** Dersom maskinen skal avkalles, trykker du på  (6) for å starte avkalkingsprogrammet (se "Avkalking").

**Rengjøring:** Dersom maskinen skal rengjøres, trykker du på  (6) for å starte rengjøringsprogrammet (se "Rengjøring").

**Calc'n'Clean:** Dersom maskinen skal avkalles og rengjøres samtidig, trykker du på  (6) for å starte Calc'n'Clean-programmet (se "Calc'n'Clean").

**Forhåndsinnstillinger:** Du kan slette alle spesialinnstillinger og gå tilbake til fabrikkinnstillingene (Reset). Hvis du ønsker å aktivere fabrikkinnstillingene trykker du på  (6).





Maskinen kan også tilbakestilles til fabrikkinnstillingene på følgende måte:

1. Slå av maskinen med strømbryteren **O/I** (7).
2. Trykk ned  $\Delta$  (2) og  $\nabla$  (5) samtidig, og hold dem nede mens du slår på maskinen med strømbryteren **O/I** (7) igjen.

De opprinnelige fabrikkinnstillingene er nå aktivert.

## Tilpasse væskemengden

Væskemengden kan tilpasses den kopperstørrelsen du bruker. Væskemengden kan innstilles individuelt for hver kaffetype og kopestørrelse.

1. Hvis du vil vise grunninnstillingene, holder du **i** (1) nede i minst 3 sekunder.
2. Bruk dreivelgeren **0** (4) til å velge **Koppens volum**.
3. Trykk på  $\nabla$  (5).
4. Bruk dreivelgeren **0** (4) til å velge kaffetype.
5. Trykk på  $\nabla$  (5).
6. Bruk dreivelgeren **0** (4) til å velge størrelse på koppen.
7. Trykk på  $\nabla$  (5).
8. Bruk dreivelgeren **0** (4) til å velge væskemengde.

Ved hjelp av  $\Delta$  (2) kan du gå tilbake til valg av kopestørrelse og type drikk. Når du vil forlate grunninnstillingene trykker du på **i** (1). Innstillingene er nå lagret.



**Viktig:** Den valgte mengden i ml er **kun en veiledende verdi** og kan variere vesentlig, f.eks. når man lager drikker med skum (Crema), malingsgrad eller melketype.

## Innstilling av malingsgrad

Ved hjelp av dreivelgeren for malingsgrad (11) kan du stille inn finheten du ønsker å male kaffebønnene med.

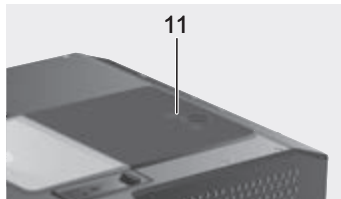

### NB!

Finhetsgraden skal kun endres når kvernen arbeider. Hvis ikke, kan maskinen skades.

1. Kjør maskinen helt ut (se "Uttrekkssystemet").
2. Velg **Espresso** i menyen for valg av drikk.
3. Trykk på  $\triangleright/\square$  (6).
4. Når kvernen arbeider stiller du inn dreivelgeren (11) slik du ønsker; fra finmalt  $\blacksquare$  til grovmalt  $\otimes$  eller omvendt.



Du vil først merke den nye innstillingen etter at du har laget en par kopper kaffe.



Bruk finere maling til mørke kaffebønner, grovere maling til lyse kaffebønner.

## Kontrollere vannets hardhet

På denne kaffemaskinen kan du stille inn hardheten på vannet. Det er viktig å stille inn korrekt hardhet på vannet som benyttes, slik at kaffemaskinen kan vise når den bør avkalkes. Forhåndsinnstillingen for hardheten på vannet er 4.

Hardheten på vannet kan kontrolleres ved hjelp av testremsene som følger med maskinen. Ditt lokale vannverk vil også kunne opplyse om hardheten på springvannet der du bor.

Hold testremsen nede i vannet noen sekunder og ta den opp og rist forsiktig. Resultatet kan avleses etter ca ett minutt.

Vannets hardhet og innstillingsmuligheter:

Trinn	Vannets hardhet	
	Tysk (°dH)	Fransk (°fH)
1	1-7	1-13
2	8-14	14-25
3	15-21	26-38
4	22-30	39-54

## Råd om energisparing

- ▶ Etter ca. 30 minutter (fabrikkinnstilling) slår apparatet seg av automatisk og bruker ikke lenger strøm.
- ▶ Den forhåndsinnstilte tiden kan forkortes (se "Auto off" i kapitlet "Innstillinger på displayet").
- ▶ Hvis apparatet ikke brukes, må du slå det av ved å senke dreiveelgeren (4).
- ▶ Maskinen bør ikke slås av dersom den er i ferd med å lage kaffe eller melkeskum. Dersom du avbryter bryggingen av kaffe eller prosessen med å lage melkeskum fører det til ekstra energiforbruk og mer restevann i dryppeskålen.

- ▶ Maskinen skal alltid avkalkes når den viser meldingen **Service - avkalking** (se "Avkalking"), for å forhindre kalkavleiringer. Kalkavleiringer medfører høyere energiforbruk.

## Pleie og daglig rengjøring



**Fare for elektrisk støt!**

**Maskinen skal alltid slås av med nettbryteren før du vasker den.**

**Bruk ikke damprensere.**

## Daglig rengjøring

1. Tørk av enheten daglig på utsiden med en myk, fuktig klut.
2. Bruk ikke rengjøringsmaterialer som riper eller rengjøringsmidler.
3. Rester av kalk, kaffe, melk eller avkalkingsmiddel skal alltid fjernes umiddelbart. Under slike rester kan det danne seg korrosjon.
4. Ikke bruk rengjøringsmidler som inneholder alkohol på høyglansede overflater.
5. Vannbeholderen (8) skylles ut med rent vann.
6. Fjern dryppebeskyttelsen (18 a). Ta ut dryppeskålen (18 c). Fjern dryppeskålbeskyttelsen (18 b). Tøm beholderne for vann og kaffe (18 d). Vask skålen for hånd eller i oppvaskmaskin. Dryppebeskyttelsen (18 a) og dryppeskålbeskyttelsen (18 b) skal ikke vaskes i oppvaskmaskin.

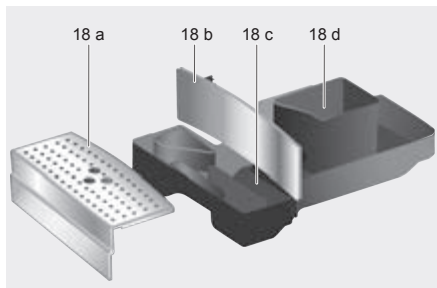

7. Lokket og isolasjonsdekselet på melkebeholderen skal kun tørkes av forsiktig med en fuktig klut. Ikke sett dem i oppvaskmaskinen.
8. Oppsamlingsbeholderne inne i maskinen tørkes av.
9. Melkeskummeren rengjøres som forklart nedenfor.
10. Sett deretter alle delene tilbake på plass.



Dryppeskålen (18c) og kaffebeholderen (18d) må tømmes og rengjøres daglig for å forhindre soppdannelse.



Hvis apparatet slås på når det er kaldt eller slås av med senking av dreiveelgeren (4) etter at det er tilberedt kaffe, skyller apparatet automatisk. Slangene etc. inne i maskinen rengjøres med andre ord automatisk.



Dersom kaffemaskinen ikke skal benyttet i en lengre periode (f.eks. i forbindelse med ferier) bør hele enheten, inkludert melkeskummersystemet og bryggeenheten rengjøres grundig.

## Rengjøring av melkesystemet



**Forbrenningsfare!**

**Melkeskummeren (19) blir svært varm. La den avkjøle seg etter bruk før du tar i den.**

Meldingen

**Hurtigvask melkesystem** →

vises

► når maskinen ikke ble rengjort etter bruk

Når denne meldingen vises bør du starte med trinn 2 av "Hurtigvask melkesystem".

Melkeskummeren skal rengjøres hver gang den har blitt brukt.



Alle delene til melkeskummeren kan vaskes i oppvaskmaskin.

### Hurtigvask melkesystem:

1. I menyen for valg av drikk velger du **Hurtigvask** og trykker deretter på (6).
2. Sett en kopp under melkeskummeren (19) og enden på melkeslangen ned i koppen.
3. Trykk på (6). Kaffemaskinen fyller nå automatisk lunkent vann i koppen og suger det opp igjen for så å skylle melkeslangen med vannet. Skylleprosessen avsluttes etter ca 1 minutt.
4. Tøm koppen og rengjør melkeslangen.

### Rengjøring av melkesystemet:

1. Ta fra hverandre melkeskummeren for å rengjøre den: Skyv kaffeuttaket (20) nedover. Ta av dekslet og ta ut melkeskummeren (19):

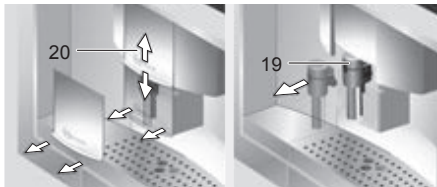

2. Inntaket til melkeskummeren (19) rengjøres med en myk klut.
3. Drei overdelen mot urviseren og trekk den av underdelen.
4. Rengjør de enkelte delene med oppvaskvann og en myk klut, eller i oppvaskmaskin (bestikkurven).
5. Sett de enkelte delene sammen igjen, til de to merkene ligger over hverandre. Sett deretter melkeskummeren inn i utstyret ved å skyve den bakover så langt det går.

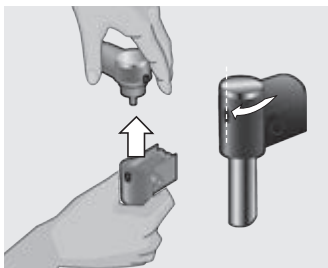

### Rengjøring av bryggeenheten

I tillegg til det automatiske rengjøringsprogrammet, må bryggeenheten demonteres regelmessig for rengjøring.



**NB!** Ikke bruk vaskemiddel. Bryggeenheten kan ikke vaskes i oppvaskmaskin.

1. Kjør maskinen helt ut (se "Uttrekkssystemet").
2. Senk dreivevelgeren (4) for å slå av. Etter skyllingen slår strømbryteren seg til **O** automatisk.
3. Slå apparatet helt av med strømbryteren **O/I** (7). Nå skal ingen symboler lyse.
4. Ta tak i lukeåpneren (15) og åpne luken (14) på bryggeenheten:



5. Skyv den røde låseanordningen (a) på bryggeenheten helt fram:



6. Trykk på den røde knappen (b) slik at du kan ta tak i bryggeenheten (c) på begge sider og dra den forsiktig ut:

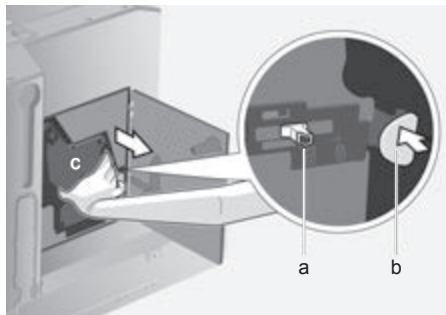

7. Rengjør bryggeenheten under rennende vann.



8. Hold bryggeenhetens sil under vannstrålen.

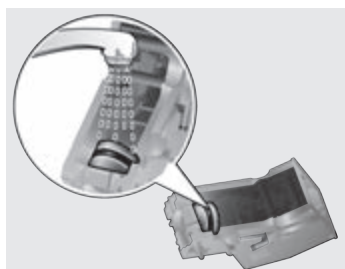

9. Gjør grundig rent inne i kaffemaskinen med en fuktig klut og fjern eventuelle kafferester.

10. Tørk av bryggeenheten og inne i maskinen.  
11. Deretter settes bryggeenheten (c) helt inn i maskinen igjen.  
12. Den røde låseanordningen (a) skyves helt tilbake og døren (14) lukkes.

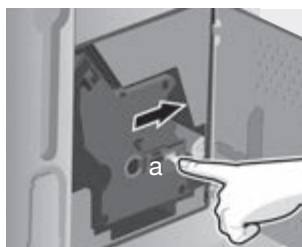

## Serviceprogram

Etter bestemte tidsintervaller (avhengig av hvor ofte og hvor mye maskinen brukes) vil skjermen ikke vise valg av kaffedrikker, men en av følgende meldinger:

Service – skifte filter  
→ i-tast 3 sekunder

Service – rengjøring  
→ i-tast 3 sekunder

Service – avkalking  
→ i-tast 3 sekunder

Service - Calc'n'Clean  
→ i-tast 3 sekunder

Du bør da straks skifte filter eller kjøre serviceprogrammet for avkalking eller rengjøring (beskrives på de neste sidene). Hvis ikke, kan maskinen skades.

**i** Disse serviceprogrammene kan også startes manuelt via Settings-menyen (se "Foreta innstillinger på skjermen").

Ikke drikk væskene. Bruk aldri eddik, eddikbaserte væsker, sitronsyre eller sitronsyrebaserte væsker. Bruk kun de dertil egnede tablettene når du skal avkalke eller rengjøre kaffemaskinen. Tablettene er spesiallaget for denne espressomaskinen og kan kjøpes i butikker som fører kaffemaskinen eller bestilles fra leverandøren (se "Tilbehør"). Det må under ingen omstendigheter legges avkalkingstabletter i skuffen for kaffepulver/rengjøringstabletter (10).

Serviceprogrammet må under ingen omstendigheter avbrytes. Dersom et serviceprogram ble avbrutt f.eks. på grunn av strømbrudd, går du fram på følgende måte:

1. Skyll vanntanken (8) og fyll den opp til "max"-merket med friskt, kaldt vann.
2. Trykk på  $\triangleright/\square$  (6) startknappen, Rengjøringsprogrammet vil nå kjøre i ca. 3 minutter.

**Rengjøringsprogram kjører...**

Kaffemaskinen er nå klar til bruk igjen.

## Avkalking

**i** **Viktig:** Dersom det er satt et filter i vannbeholderen (8), må dette fjernes før serviceprogrammet startes, og det skal kun settes inn igjen når programmet er helt ferdig.

Hvis meldingen **Service - avkalking** vises, trykk på **i** (1) og hold den nede i minst 3 sekunder. Skjermen viser følgende melding:

**Avkalking** → Trykk  $\triangleright/\square$

eller

Dersom du vil starte programmet uten at meldingen vises (se "Foreta innstillinger på skjermen"), hold **i** (1) nede i minst 3 sekunder og velg

**Avkalking** → Trykk  $\triangleright/\square$

Trykk på  $\triangleright/\square$  (6); skjermen viser deretter framdriften i programmet:

**Tøm dryppeskålen**

Tøm dryppeskålen (18).

**Sett i dryppeskålen**



Sett dryppeskålen på plass igjen.

**i** Hvis melkeskummeren ikke er satt inn, vises følgende melding på displayet:

**Sett på melkeskummeren**

Sett inn melkeskummeren (19).

### Still beholderen under melkeskummeren →

Sett en beholder på ca 0,5 liter under melkeskummeren (19). Tryk på   (6).





Det er også mulig å bruke kaffebeholderen (18 d). Skyv kaffeuttaket (20) helt ned for å unngå sprut.





Dersom vannfilteret er aktivert vises følgende melding:

#### Ta av vannfilteret →

Fjern vannfilteret og trykk på   (6).

### Fyll på 0,5 l vann + avkalkingsmiddel

→  

Fyll lunkent vann i den tomme vanntanken (8) opp til merket for 0,5 l og løs opp to avkalkingstabletter i vannet. Trykk på   (6), dvaermed starter avkalkingsprogrammet. Det varer i ca 24 minutter:



#### Avkalkingsprogram kjører...





Dersom det er for lite avkalkingsoppløsning i vanntanken, vises følgende melding:

#### For lite avkalkingsmiddel

#### Fyll på avkalkingsmiddel

Fyll lunkent vann i den tomme vanntanken (8) opp til merket for 0,5 l og løs opp to avkalkingstabletter i vannet. Trykk på   (6). Avkalkingsprogrammet starter opp igjen.

### Skulle og fylle vanntank →

Skull vanntanken og fyll den opp til "max"-merket med friskt, kaldt vann. Trykk på   (6) startknappen, avkalkingsprogrammet starter og varer i ca 1 minutt, deretter skylles vanntanken:

#### Avkalkingsprogram kjører...

### Tøm dryppeskålen

Tøm dryppeskålen (18).

### Sett i dryppeskålen

Sett dryppeskålen på plass igjen. Dersom du bruker vannfilter, settes dette inn igjen nå. Kaffemaskinen er nå klar til bruk igjen.



**Viktig:** Tørk av utstyret med en myk, fuktig klut for straks å fjerne rester av avkalkingsmiddelet.

Under slike rester kan det danne seg korrosjon. Nye svampkluter kan inneholde salt. Salt kan føre til overflaterust på edelstål. Derfor er det tvingende nødvendig å vaske det grundig bort før bruk.

## Rengjøring



Hvis meldingen **Service - rengjøring** vises, trykk på **i** (1) og hold den nede i minst 3 sekunder. Skjermen viser følgende melding:

#### Rengjøring → Trykk

eller

Dersom du vil starte programmet uten at meldingen vises (se "Foreta innstillinger på skjermen"), hold **i** (1) nede i minst 3 sekunder og velg

#### Rengjøring → Trykk

Trykk på   (6); skjermen viser deretter framdriften i programmet:

#### Tøm dryppeskålen

Tøm dryppeskålen (18).

#### Sett i dryppeskålen

Sett dryppeskålen på plass igjen.

#### Rengjøringsprogram kjører...

#### Åpne pulverskuffen

Kjør ut maskinen og åpne skuffen for kaffepulver (10).

#### Kast i rengjøringstablett

#### Lukk skuffen

Legg en rengjøringstablett i kaffepulverskuffen og lukk skuffen.

Rengjøringsprogrammet starter og varer i ca 1 minutt.

**Trykk  $\triangleright/\square$** 

Trykk på  $\triangleright/\square$  (6), rengjøringsprogrammet starter og varer i ca 6 minutter.

**Rengjøringsprogram kjører...****Tøm dryppeskålen**

Tøm dryppeskålen (18).

**Sett i dryppeskålen**

Sett dryppeskålen på plass igjen.

Kaffemaskinen er nå klar til bruk igjen.

**Calc'n'Clean**

**Viktig:** Dersom det er satt et filter i vannbeholderen (8), må dette fjernes før serviceprogrammet startes, og det skal kun settes inn igjen når programmet er helt ferdig.

Calc'n'Clean kombinerer avkalkings- og rengjøringsprogrammene. Dersom begge programmene skal utføres omtrent til samme tid, vil kaffemaskinen automatisk foreslå dette programmet.

Hvis meldingen **Service - Calc'n'Clean** vises, trykk på **i** (1) og hold den nede i minst 3 sekunder. Skjermen viser følgende melding:

**Calc'n'Clean** → Trykk  $\triangleright/\square$   
eller

Dersom du vil starte programmet uten at meldingen vises (se "Foreta innstillinger på skjermen"), hold **i** (1) nede i minst 3 sekunder og velg

**Calc'n'Clean** → Trykk  $\triangleright/\square$

Trykk på  $\triangleright/\square$  (6); skjermen viser deretter framdriften i programmet:

**Tøm dryppeskålen**

Tøm dryppeskålen (18).

**Sett i dryppeskålen**

Sett dryppeskålen på plass igjen.



Hvis melkeskummeren ikke er satt inn, vises følgende melding på displayet:

**Sett på melkeskummeren**

Sett inn melkeskummeren (19).

**Still beholderen under****melkeskummeren** →  $\triangleright/\square$ 

Sett en beholder på minst 1 liter under melkeskummeren (19).

Trykk på  $\triangleright/\square$  (6); maskinen spyles nå to ganger.



Det er også mulig å bruke kaffebeholderen (18 d). Skyv kaffeuttaket (20) helt ned for å unngå sprut.

**Rengjøringsprogram kjører...****Åpne pulverskuffen**

Kjør ut maskinen og åpne skuffen for kaffepulver (10).

**Kast i rengjøringstablett****Lukk skuffen**

Legg en rengjøringstablett i kaffepulverskuffen og lukk skuffen. Rengjøringsprogrammet starter og varer i ca 1 minutt.



Dersom vannfilteret er aktivert vises følgende melding:

**Ta av vannfilteret** →  $\triangleright/\square$ 

Fjern vannfilteret og trykk på  $\triangleright/\square$  (6).

**Fyll på 0,5 l vann + avkalkingsmiddel**

→  $\triangleright/\square$

Fyll lunkent vann i den tomme vanntanken (8) opp til merket for 0,5 l og løs opp to avkalkingstabletter i vannet. Trykk på  $\triangleright/\square$  (6), dermed starter avkalkingsprogrammet. Det varer i ca 24 minutter:

**Avkalkingsprogram kjører...**





Dersom det er for lite avkalkings-oppløsning i vanntanken, vises følgende melding:

#### For lite avkalkingsmiddel

#### Fyll på avkalkingsmiddel

Fyll lunkent vann i den tomme vanntanken (8) opp til merket for 0,5 l og løs opp to avkalkingstabletter i vannet. Trykk på ▷/□ (6). Avkalkingsprogrammet starter opp igjen.

#### Skulle og fyll vanntank → ▷/□

Skyll vanntanken og fyll den opp til "max"-merket med friskt, kaldt vann.

Trykk på ▷/□ (6), avkalkingsprogrammet starter og varer i ca 1 minutt:

#### Avkalkingsprogram kjører...

Deretter starter rengjøringsprogrammet og varer i ca 6 minutter og skyller maskinen:

#### Rengjøringsprogram kjører...

#### Tøm dryppeskålen

Tøm dryppeskålen.

#### Sett i dryppeskålen

Sett dryppeskålen på plass igjen.

Dersom du bruker vannfilter, settes dette inn igjen nå. Kaffemaskinen er nå klar til bruk igjen.



**Viktig:** Tørk av utstyret med en myk, fuktig klut for straks å fjerne rester av avkalkingsmiddelet.

Under slike rester kan det danne seg korrosjon. Nye svampkluter kan inneholde salt. Salt kan føre til overflaterust på edelstål. Derfor er det tvingende nødvendig å vaske det grundig bort før bruk.

## Tilbehør, oppbevaring, avfallshåndtering, garanti

### Tilbehør

Følgende tilbehør kan kjøpes i butikker eller bestilles fra kundetjenesten:

Tilbehør	Bestillingsnummer	
	I butikk	Kundetjeneste
Rensetabletter	TZ60001	310575
Avkalkings-tabletter	TZ60002	310967
Vannfilter	TZ70003	467873

### Oppbevaring

For å unngå frostskafer under transport og lagring må kaffemaskinen på forhånd tømmes fullstendig.



Kaffemaskinen må være klar til bruk og vanntanken (8) må være full.

1. Sett en stor men smal beholder under melkeskummen (19).
2. Velg innstillingen **Melkeskum** på skjermen, trykk deretter på ▷/□ (6) og slipp ut damp i ca 15 sekunder.

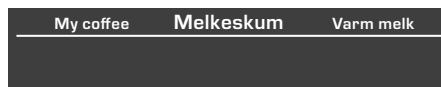

3. Slå kaffemaskinen helt av med strømbryteren **O/I** (1).
4. Tøm vanntanken (8) og dryppeskålen (18).

## Avfallshåndtering

Vennligst kast innpakningsmaterialet på en miljø- og forskriftsmessig måte. Dette apparatet er klassifisert i henhold til det europeiske direktivet 2012/19/EF om avhending av elektrisk- og elektronisk utstyr (waste electrical and electronic equipment – WEEE). Direktivet angir rammene for innlevering og gjenvinning av innbytteprodukter. Faghandelen kan gi opplysninger om aktuelle avfallsmottak.

## Garanti

For dette apparatet gjelder de garantibetingelser som er oppgitt av vår representant i de respektive land. Detaljer om disse garantibetingelsene får du ved å henvende deg til elektrohandelen der du har kjøpt apparatet. Ved krav i forbindelse med garantiytelser, er det i alle fall nødvendig å legge fram kvittering for kjøpet av apparatet.

Det tas forbehold om endringer.

## Tekniske data

Strømkilde (spenning/frekvens)	220-240 V / 50-60 Hz
Varmeelementets ytelse	1700 W
Maksimalt statisk pumpetrykk	19 bar
Vanntankens kapasitet (uten filter)	2,5 l
Kaffebønnebeholderens kapasitet	1000 g
Strømkabelens lengde	150 cm
Mål (H x B x D)	454 x 594 x 535 mm
Vekt, tom	25,9 kg
Type maleenhet (kaffekvern)	Keramisk

## Små problemer du kan løse selv

Problem	Årsak	Løsning
Skjermen viser <b>Fyll kaffebønnerbeholderen</b> Selv om det er fylt kaffebønner i beholderen maler ikke kvernen kaffebønnene.	Kaffebønnene faller ikke ned i kvernen (bønnene er for glatte/oljete).	Bytt eventuelt til en annen kaffesort. Tørk av den tomme kaffebønnebeholderen med en tørr klut.
Det avleveres ikke noe te vann.	Melkeskummeren eller inntaket til melkeskummeren er tett.	Rengjør melkeskummeren eller inntaket. Se kapitlet "Rengjøring av melkesystemet".
For lite eller for tyntflytende skum. Melkeskummeren suger ikke melk.	Melkeskummeren eller inntaket til melkeskummeren er tett.	Rengjør melkeskummeren eller inntaket. Se kapitlet "Rengjøring av melkesystemet".
	Uegnet melketype.	Bruk kald melk med 1,5 % fett (lettmelk).
	Melkeskummeren er ikke riktig satt sammen.	Fukt melkeskummerdelene og trykk de godt i hverandre.
Kaffe renner kun dråpevis eller det flyter overhodet ingen kaffe.	Apparatet er forkalket.	Avkalk utstyret med 2 avkalkingstabletter. Utfør programmet 2x ved behov.
	Malingsgraden av kaffebønnene er for fin. Kaffepulveret er for finmalt.	Bruk grovere malingsgrad. Bruk grovere malt kaffe.
Kaffen får ikke noe "skumlag" (Crema).	Det er mye kalkavleiringer i maskinen.	Kjør avkalkingsprogrammet.
	Kaffesorten egner seg ikke til bruk med kaffemaskinen.	Bruk en kaffetype med en større andel Robusta kaffebønner.
	Kaffebønnene er ikke nybrente.	Bruk kaffebønner som er nybrente.
	Malingsgraden er ikke tilpasset kaffebønnene.	Bruk fin malingsgrad.

## Små problemer du kan løse selv

Problem	Årsak	Løsning
Kaffen er for "sur".	Malingsgraden er innstilt på for grov maling, eller det ferdigmalte kaffepulveret som benyttes er for grovt malt.	Sett malingsgraden på finere maling eller bruk ferdig malt kaffe som er finere malt.
	Kaffesorten er uegnet.	Bruk en mørkere brent kaffesort.
Kaffen er for "bitter".	Malingsgraden er innstilt på for fin maling, eller det ferdigmalte kaffepulveret som benyttes er for finmalt.	Sett malingsgraden på grovere maling eller bruk ferdig malt kaffe som er grovere malt.
	Kaffesorten egner seg ikke til bruk med kaffemaskinen.	Bytt til en annen kaffesort.
Skjermen viser <b>Feilfunksjon</b> <b>Ring hjelpelinjen</b>	Det har oppstått en feil.	Ring Hotline-kundetjenesten (mer informasjon på siste side av denne veiledningen).
Vannfilteret holder ikke i vanntanken.	Vannfilteret er ikke festet på korrekt måte.	Sett vannfilteret rett ned i koblingen mot vanntanken og trykk det på plass.
Kaffegruten er ikke fast og for våt.	Malingsgraden er enten for fin eller for grov eller det brukes for lite kaffepulver.	Instill malingen grovere eller finere eller bruk to strøkne måleskjeer kaffepulver.
Skjermen viser <b>Rengjør bryggeenhet</b>	Forurenset bryggeenhet.	Rens bryggeenheten.
	For mye kaffepulver i bryggeenheten.	Rens bryggeenheten (fyll på maksimalt 2 strøkne pulver-skjeer med kaffepulver).
	Mekanismen i bryggeenheten går tregt.	Rens bryggeenheten. Se kapitlet "Rengjøring av bryggeenheten".
Sterkt vekslende kvalitet av kaffe eller melkeskum.	Apparatet er forkalket.	Avkalk apparatet slik det er beskrevet i instruksjonene med to avkalkingstabletter.
Dryppevann på den indre apparatbunnen når dryppeskålen er fjernet.	Tatt ut dryppeskålen for tidlig.	Vent i noen sekunder før du tar ut dryppeskålen etter den siste drikken er ferdig.

Dersom problemer ikke kan rettes, må du ikke forsøke å finne feilen selv, ta maskinen fra hverandre eller reparere den selv. Ring Hotline-kundetjenesten (mer informasjon på siste side av denne veiledningen).

## Hjärtliga gratulationer...

...till valet av denna inbyggda kaffemaskin. Med denna in- och uttagbara helautomatiska espressomaskinen har du köpt en modern köksmaskin av hög kvalitet. Den förenar innovativ teknik, många funktioner och bekväm hantering.

Med maskinen kan du lekande lätt och snabbt tillaga olika välsmakande varma drycker, som t.ex. en traditionell kopp kaffe, en mild mjölkkafe eller en latte macchiato, en krämig cappuccino eller en stark espresso. Samtidigt har maskinen många möjligheter att anpassa dryckerna efter din egen smak.

För att du också skall kunna använda den helautomatiska espressomaskinen med alla sina möjligheter och funktioner på ett bra och säkert sätt, gör dig bekant med alla delarna, funktioner, angivelser och reglage. Den här bruksanvisningen är tänkt som hjälp för detta. Ta dig därför lite tid och läs bruksanvisningen innan du börjar använda maskinen.

## Om användningen av den här bruksanvisningen

Omslagssidan på bruksanvisningen kan fällas framåt. Där hittar du maskinbilder med nummer, i de här anvisningarna görs hela tiden hänvisningar till de här numren. Exempel: Vattentank (8)



Om du lämnar sidan utfälld, kan du alltid snabbt titta, oavsett var i bruksanvisningen du just läser.

Displayangivelserna och knapptexterna har ett annat typsnitt än det som du just läser. På så vis kan du se att det handlar om en text som visas på apparaten eller är tryckt på den.

Exempel: **Espresso**

Till maskinen finns förkortade anvisningar där du snabbt kan slå upp de viktigaste funktionerna. Den kan förvaras utvändigt på apparatens högra sida.



## Innehåll

---

### 61 Säkerhetsanvisningar

---

### 63 I förpackningen medföljer

---

### 63 Uppbyggnad och delar

---

### 64 Reglage och display

- 64 Strömbrytare O/I
- 64 Meny och display
- 65 Utkörningssystem
- 65 Tillbehör
- 65 Displaymeddelanden

---

### 66 Börja använda

- 66 Allmänt
- 67 Börja använda maskinen

---

### 68 Tillaga dryck

- 68 Dryckesurval
- 68 Dubbel malning
- 69 Ett exempel
- 69 Tillagning med kaffepulver
- 70 Tillagning med mjölk
- 71 Två koppar på en gång
- 71 My coffee
- 72 Tillaga mjölkskum och varm mjölk
- 72 Hetta upp vatten

---

### 73 Information och inställningar

- 73 Information på displayen
- 73 Inställningar på displayen
- 74 Ställ in påfyllningsmängden
- 75 Ställa in malningsgrad
- 75 Bestämma vattenhårdhet
- 75 Tips för att spara energi

---

### 76 Daglig skötsel och rengöring

- 76 Daglig skötsel
- 76 Rengöra mjölksystemet
- 77 Rengöra bryggenheten

---

### 79 Serviceprogram

- 79 Avkalka
- 81 Rengöra
- 81 Calc'n'Clean

---

### 83 Tillbehör, förvaring, återvinning, garanti

- 83 Tillbehör
- 83 Förvaring
- 83 Återvinning
- 83 Konsumentbestämmelser

---

### 84 Åtgärda enkla problem själv

---

### 85 Tekniska data

## Säkerhetsanvisningar

Läs bruksanvisningen noga innan du börjar använda maskinen! Spara bruksanvisningen. Bifoga de här instruktionerna om du ger maskinen till någon annan. Denna apparat är avsedd för tillagning av normala hushållsmängder eller för användning i hushållsliknande, icke yrkesmässiga förhållanden. Hushållsliknande användning omfattar t. ex. användning i pentryn för medarbetare i butiker, kontor, jordbruk och andra yrkesmässiga företag, samt användning av gäster i pensionat, mindre hotell och liknande boendeinrättningar.

### ⚠ Risk för elektrisk stöt!

Anslut och använd endast maskinen enligt uppgifterna på typskylten. Reparationer på maskinen, som t. ex. att byta ut en skadad kabel, får endast utföras av vår kundservice för att undvika faror.

Denna apparat kan användas av barn från 8 år och uppåt och av personer med reducerade fysiska, sensoriska eller mentala förmågor och brist på erfarenhet och/eller kunskap, om de står under överinseende eller om de instruerats i användningen av maskinen och informerats om riskerna. Barn under 8 år får inte komma i närheten av maskinen och anslutningsledningen och får inte manövrera maskinen. Barn får inte leka med apparaten. Rengöring och användar-underhåll får inte utföras av barn, såvida de inte är 8 år eller äldre och står under överinseende av vuxen.

Doppa aldrig ner maskinen eller nätkabeln i vatten. Använd endast om nätkabel och maskin är helt felfri. Vid fel skall nätstickkontakten omedelbart dras ut eller så skall nätspänningen slås ifrån.

**⚠ Kvävningsrisk!**

Barn får inte leka med förpackningsmaterial.

**⚠ Risk för personskador!**

Stick inte in händerna i kvarnen.

Dra ut och in maskinen i den fasta inredningen så att inte fingrarna kläms.

**⚠ Brännskaderisk!**

Mjölkskummaren blir mycket het.

Låt den svalna när den har använts innan du tar på den.



## I förpackningen medföljer

(Se illustrationen i början av den här bruksanvisningen)

- a Helt automatisk espressomaskin, C77V60N2
- b Bruksanvisning
- c Filterinstruktioner
- d Monteringsanvisning
- e Pulversked
- f Mjölkslang
- g Snabbreferensguide
- h Mjölksbehållare
- i Vattenfilter
- j Teststicka för vattenhårdhet
- k Mjölkskummare

## Uppbyggnad och delar

(Se bild på den utvikbara främre insidan av de här anvisningarna)

- 1 Knapp i (information / inställningar)
- 2 Valknapp  $\Delta$  (uppåt)
- 3 Display
- 4 Intryckbart vridreglage med återfjädring 
- 5 Valknapp  $\nabla$  (nedåt)
- 6 Knapp Start/Stop  $\triangleright/\square$
- 7 Strömbrytare **O/I**
- 8 Uttagbar vattentank
- 9 Behållare för kaffebönor med aromlock
- 10 Pulverfack (kaffepulver / rengöringstablett)
- 11 Vred för malningsgrad
- 12 Mjölkslang
- 13 Pulversked
- 14 Lucka till bryggenhet
- 15 Lucköppnare till bryggenhet
- 16 Utlösningssknapp för utkörningen
- 17 Mjölksbehållare
- 18 Droppskålenhet
- 19 Borttagbar mjölkskummare (mjölk / hett vatten)
- 20 Kaffeslang ändringsbar på höjden

## Reglage och display

### Strömbrytare O/I

Med strömbrytaren **O/I** (7) sätts maskinen på eller stängs av helt (strömtillförseln bryts).

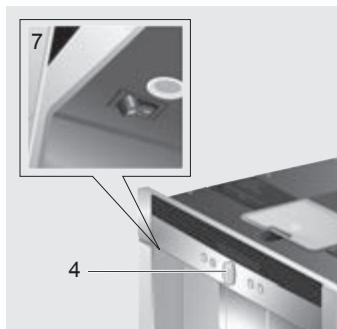

**Viktigt:** Använd inte strömbrytaren när maskinen går. Sänk först svänghuvudet (4). Därigenom spolas apparaten. Nätströmbrytaren kopplar automatiskt om till O.

### Meny och display

För att det skall bli så enkelt som möjligt att använda maskinen och samtidigt erbjuda många funktioner, har maskinen en översiktlig menystyrning. Med den finns ett flertal kombinationer att välja mellan, genom ett fåtal steg om du gör dig förtrodd med det en kort stund. Displayen visar det programval du har gjort och informerar, t.ex. när måste fylla i vatten eller kaffe eller måste köra ett serviceprogram.

Nedan beskrivs den grundläggande meny hanteringen.

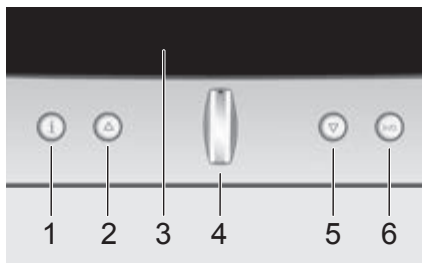

- 1 i:** Om du trycker kort på **i** visas information (se "Information på displayen"). Om du trycker på **i** längre än tre sekunder, kommer du till inställningsmenyn (se "Inställningar på displayen").
- 2 Δ:** Med den går det att navigera uppåt på displayen (3). Texten för den meny punkt som just är aktiv är större.
- 3 Display:** Med symboler och texter visar displayen inställningar, pågående processer och meddelanden.
- 4 Intryckbart vridreglage** (4) med återfjädring:  
För att slå på strömmen (nätströmbrytaren skall stå på I) trycker du på den försänkta svängknappen (4) och kör ut. Apparaten spolar automatiskt, såvida den inte ännu är varm från senaste användningen. Maskinen är klar att användas när menyen för dryckesurvalet visas på displayen (3). Genom att vrida på vridreglaget går det att göra och ändra inställningar (t.ex. kaffe styrka eller -mängd).  
Försänk svänghuvudet (4) för att stänga av. Nätströmbrytaren kopplar automatiskt om på O. Apparaten spolar automatiskt, såvida den inte hällde upp kaffe innan.
- 5 ∇:** Med den går det att navigera nedåt på displayen (3). Texten för den meny punkt som just är aktiv är större.

**6 Start/Stop ▷/□:** Dryckstillagningen eller ett serviceprogram startar. Genom att trycka igen på ▷/□ (6) när dryck tillagas går det att stoppa tillagningen i förtid.

## Utkörningssystem

Maskinen kan köras ut automatiskt från den fasta inredningen. Tryck då

- ▶ på utlösningssknapp (16) maskinen måste vara på) eller

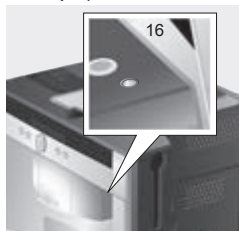

- ▶ ta bort nedställningsytan och dra i handtaget under som nu går att komma åt:



Maskinen går automatiskt till utkörningsläge 1. I det här läget går det att fylla på vatten, bönor, kaffepulver och rengörings-/avkalkningstabletter och ta ut tillbehör från den högra sidan av maskinen.

För att köra ut maskinen helt

- ▶ tryck en gång till på utlösningssknapp (16) och dra ut maskinen till läge 2 för hand eller
- ▶ dra ut maskinen med handtaget.

I utkörningsläge 2 går det att ta ut bryggenheten och justera malningsgraden.

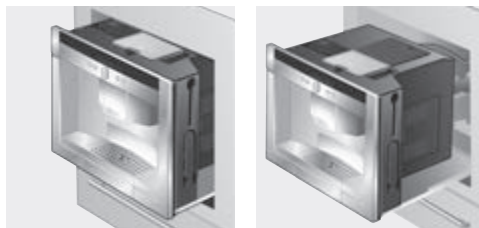

Utkörningsläge 1

Utkörningsläge 2

Skjut sedan tillbaka maskinen till stopp i den fasta inredningen.



Under bryggningen är den automatiska utkörningen spärrad.

## Tillbehör

Den helautomatiska espressomaskinen har speciella fack för att förvara tillbehör (12, 13) och den förkortade anvisningen i maskinen. Dessa finns på höger sida och går att komma åt när maskinen är utdragen i utkörningsläge 1.

## Displaymeddelanden

På displayen visas förutom den aktuella användningsstatusen olika meddelanden som ger information om statusen eller meddelar när du måste ingripa. Så snart du har utfört den nödvändiga åtgärden, försvinner meddelandet och menyerna för dryckesurval visas igen.

## Information:

Displaymeddelande	Betydelse
Vattentank snart tom	Vattentanken måste snart fyllas på
Bönbehållare snart tom	Bönbehållaren måste snart fyllas på
Undertemperatur Var god vänta	Maskinen värms upp. Den är snart klar att använda.
Du kan ta ut din dryck nu	Drycken kan tas ut

## Uppmaningar att agera:

Displaymeddelande	Vad du måste göra
Fyll på vattentank	Fyll på vattentanken
Sätt i vattentank	Sätt i vattentanken
Kontrollera vattentank	Ta ut vattentanken och sätt i denna korrekt
Sätt i droppskål	Sätt i droppskålen
Töm droppskål	Töm droppskålen och rengör
Fyll bönbehållare	Fyll på bönbehållaren
Sätt på mjölkskummare	Sätt på mjölkskummaren
Sätt i bryggenhet Stäng luckan	Sätt i bryggenheten och stäng luckan
Rengör bryggenhet	Rengör bryggenheten
Service - byt filter	Byt vattenfilter
Service - avkalkning	Kör serviceprogrammet "avkalkning"
Service - rengör	Kör serviceprogrammet "rengöring"
Service - Calc'n'Clean	Kör serviceprogrammet "Calc'n'Clean"
Kort sköljning mjölksystem → 	Skölj mjölksystemet

## Börja använda

## Allmänt

Fyll endast på rent vatten utan kolsyra och företrädesvis espresso- eller bönblandningar för helautomatisk användning i respektive behållare. Använd inte kaffebönor som är glaserade, karamelliserade eller behandlade med andra sockerhaltiga tillsatser, det täpper igen bryggenheten.

När maskinen används första gången eller om den stått oanvänd en längre tid, har den första koppen kaffe ännu inte full arom.

När den helautomatiska espressomaskinen har börjat användas blir creman varaktigt finporig och fast först efter att några koppar har tillagats.

Den helautomatiska espressomaskinen programmeras med standardinställningar för optimal användning vid tillverkningen.

Efter ca. 30 minuter stänger apparaten av sig automatiskt. Den här inställningen kan liksom många andra ändras (se "Auto off om" i kapitel "Inställningar på displayen").



**Viktigt:** Använd endast maskinen i frostfritt utrymme. Vänta i minst 3 tim. innan maskinen startas om den transporterats eller lagrats vid temperaturer under 0 °C.



**Viktigt:** Om ingen droppskål är insatt kan apparaten inte sättas på och det flyter inget vatten från kaffeutloppet. Meddelandet **Sätt i droppskål** visas.



Använd inte strömbrytaren när maskinen går. Sänk först svänghuvudet  (4). Därigenom spolas apparaten. Nätströmbrytaren kopplar automatiskt om till O.

## Börja använda maskinen

1. Sätt nätströmbrytaren på I och tryck ut svängknappen (4).



2. På displayen visas språkvalet:



3. Tryck på svängknappen (4) och välj önskat språk på vilket de fortsatta displaytexterna skall visas. Det finns följande språk att välja mellan:
 

<b>Deutsch</b>	<b>Português</b>
<b>English</b>	<b>Dansk</b>
<b>Русский</b>	<b>Norsk</b>
<b>Nederlands</b>	<b>Suomi</b>
<b>Français</b>	<b>Česky</b>
<b>Italiano</b>	<b>Türkçe</b>
<b>Svenska</b>	<b>Magyar</b>
<b>Español</b>	<b>Ελληνικά</b>
<b>Polski</b>	<b>Български</b>
4. Tryck på >/□ (6); Idet valda språket har sparats. Det går alltid att ändra spåkinställningen vid ett senare tillfälle (se "Inställningar på displayen").
5. Kör ut maskinen (se "Utkörningssystem").
6. Ta bort vattentanken (8) uppåt, diska ur och fyll på med färskt, kallt vatten. Observera markeringen "max".

7. Sätt in vattentanken rakt och tryck nedåt.

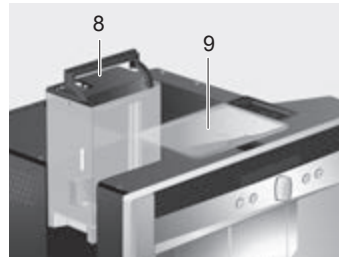

**i** Fyll på nytt vatten i vattentanken varje dag. Det skall alltid vara tillräckligt med vatten i vattentanken för att använda maskinen.

8. Fyll bönbehållaren (9) med kaffeböner (tillagning med kaffepulver: se sidan 69).
9. Skjut in maskinen igen i den fasta inredningen.
10. Maskinen värmer nu upp och sköljer, det rinner lite vatten från kaffeutloppet. På displayen visas menyn för dryckesurval.



11. Ställ in vattenhårdhet (se "Inställningar på displayen").

## Tillaga dryck

### Dryckesurval

I menyn för dryckesurval kan du välja dryck med vridreglaget (4):

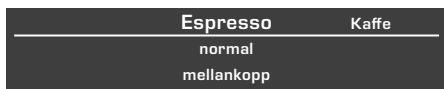

**Espresso**

**Kaffe**

**Latte Macchiato**

lika delar espresso och mjölkskum, fylls på med mjölk; serveras företrädesvis i ett högt glas;

**Cappuccino**

1/3 espresso + 1/3 mjölk + 1/3 mjölkskum; serveras företrädesvis i en kopp;

**Kaffe latte**

1/2 kaffe + 1/2 mjölk; serveras företrädesvis i en vid kopp;

**My coffee**

**Mjölkskum**

**Varm mjölk**

**Hett vatten**

**Kort spolning**

För de flesta typer av drycker går det att välja fler alternativ med knapparna  $\Delta$  (2) och  $\nabla$  (5), t.ex. kaffestyrka och -mängd. Alternativen som är tillgängliga visas alltid under dryckestypen. Inom alternativen som har valts med  $\Delta$  (2) och  $\nabla$  (5) går det sedan att göra inställningar med vridreglaget (4).

När du tillagar kaffe har du följande möjligheter:

Styrka:

- $\Delta$  mild
- normal**
- stark**
- dubbel styrka**
- $\nabla$  **dubbel styrka extra**

Storlek:

- $\Delta$  liten
- mellan**
- $\nabla$  stor

### Dubbel malning

Ju längre kaffet bryggs, desto fler bittra ämnen och oönskade aromer lösgörs. Det påverkar smaken negativt och gör kaffet mer svårsmält. Den helautomatiska espresso-maskinen har även en särskild funktion för dubbel malning som används vid styrkeinställningarna **dubbel styrka** och **dubbel styrka extra**. När hälften av drycken är klar mals nytt kaffe och en ny bryggning påbörjas så att endast aromatiska dofter uppstår. Den här funktionen finns för följande drycker:

- Kaffe (1 kopp)
- Cappuccino (1 kopp)
- Latte Macchiato (1 glas)
- Kaffe latte (1 kopp)
- My coffee (1 kopp)
- Espresso (1 kopp, mellan och stor)

## Ett exempel

Vi antar att du vill tillaga en stor kopp mildt kaffe av bönor.

1. Ställ koppen under kaffeutloppet (20):



2. Vrid vridreglaget (4) så många gånger tills **Kaffe** visas på mitten av den övre raden (texten för den aktiva inställningen är större):

Espresso	<b>Kaffe</b>	Latte Macchiato
	normal	
	mellankopp	

3. Tryck nu en gång på ▽ (5) för att komma till inställningen av styrkan. Inställningen av styrka framhävs:

	<b>Kaffe</b>	
mild	<b>normal</b>	stark
	mellankopp	

4. Vrid vridreglaget (4) åt vänster, tills **mild** visas stort i mitten:

	<b>Kaffe</b>	
	<b>mild</b>	normal
	mellankopp	

5. Tryck nu igen på ▽ (5) igen för att komma till mängdinställningen. Inställningen av mängd har nu vit botten:

	<b>Kaffe</b>	
	mild	
liten kopp	<b>mellankopp</b>	stor kopp

6. Vrid nu vridreglaget (4) åt höger tills **stor kopp** visas i mitten:

	<b>Kaffe</b>	
	mild	
mellankopp	<b>stor kopp</b>	2 små koppar

7. Tryck på ▷/□ (6).

Kaffet du har valt tillagas. På samma sätt kan du också tillaga andra kaffetyper med andra styrkor och mängder.



Vid styrkeinställningen **dubbel styrka** och **dubbel styrka extra**, brygger apparaten två gånger i följd. Vänta tills hela proceduren är klar.

## Tillagning med kaffepulver

Med den här helautomatiska espresso-maskinen går det också att göra kaffe av kaffepulver. För att dosera finns en pulversked bifogad (vid leveransen till höger utanpå maskinen).

1. Kör ut maskinen och ta ut pulverskeden.
2. Öppna pulverfacket (10).

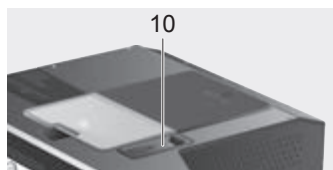

3. Fyll på **maximalt två** strukna skedar kaffepulver.



Fyll inte på bönor och snabbkaffe.

4. Stäng pulverfacket igen.
5. Kör in maskinen igen.
6. Välj dryck och mängd med vridreglaget (4):

	<b>Espresso</b>	
	Kaffepulver	
liten kopp	<b>mellankopp</b>	stor kopp

7. Ställ koppen under kaffeutloppet (20):



8. Tryck på ►/□ (6).

Kaffet bryggs och rinner ner i koppen / kopparna. För ytterligare en kopp kaffe, fyll på kaffepulver igen och upprepa proceduren. Om inget kaffe görs inom 90 sekunder, töms bryggkammaren automatiskt för att det inte skall bli för fullt. Maskinen sköljer.

4. Sätt på mjölkskummaren (19) och tryck in mjölkslangen (12) i skåran.



5. Stäng luckan.  
6. Kör in maskinen igen.  
7. Ställ ner kärlet med mjölk bredvid mjölkskummaren. Sätt ner mjölkslangen i kärlet. Det markerade slutet på mjölkslangen skall vara nedsänkt i mjölken:



## Tillagning med mjölk



För att mjölkskummet skall bli optimalt är det lämpligast att använda kall mjölk med en fetthalt på 1,5 %.

1. Skjut kaffeutloppet (20) nedåt. Ta bort luckan och dra ut mjölkskummaren (19):

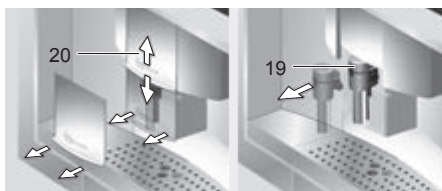

2. Kör ut maskinen (se "Utkörningssystem").  
3. Ta ut den medföljande mjölkslangen och anslut anslutningsändan på mjölkskummaren (19):

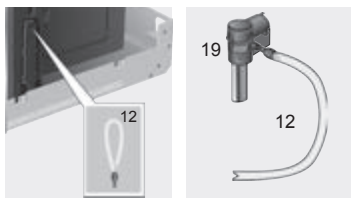

8. Ställ en kopp eller ett glas under kaffeutloppet.  
9. Välj latte **Latte Macchiato**, **Cappuccino**, **Kaffe latte** eller **My coffee** (din personliga kaffe-mjölkblandning) genom att vrida på vridreglaget (4). På displayen visas den valda drycken samt inställningen av kaffestyrkan och kaffemängden för den här drycken:

Kaffe	Latte Macchiato	Cappuccino
	normal	
	mellanglas	

10. Gör inställningarna för styrka och mängd.  
11. Tryck på ►/□ (6).  
Först sugs mjölk upp, värms upp och matas till koppen eller glaset. Direkt därefter förbryggs kaffet och rinner sedan ner i koppen eller glaset.



**i** Vid styrkeinställningen **dubbel styrka** och **dubbel styrka extra**, brygger apparaten två gånger i följd. Vänta tills hela proceduren är klar.

**i** Torkade mjölkrester är svåra att få bort, rengör därför mjölksystemet efter varje användning (se "Rengöra mjölksystemet").

## Två koppar på en gång

1. Ställ två koppar under de båda kaffeutloppen till vänster och höger:



2. Välj **Espresso** eller **Kaffe** med vridreglaget (4). Ställ in önskad styrka med vridreglaget ▽ (5).
3. Växla till mängdval med ▽ (5). Vrid vridreglaget (4) åt höger i mängdvalet tills **2 små koppar** visas på displayen:



4. Ställ in den önskade mängden för de båda kopparna med vridreglaget (4) (liten, medel, stor).
5. Tryck på ▷/□ (6).  
De båda kopparna fylls.

**i** Maskinen brygger två gånger efter varandra, vänta tills det är klart.

## My coffee

I inställningen **My coffee** kan du själv bestämma i vilket förhållande kaffe och skummad mjölk skall blandas.

1. Anslut mjölkslangen (12) till mjölkskummaren (19) (se "Tillagning med mjölk").
2. Ställ kärlet med mjölk på nedställningsytan. Sätt ner mjölkslangen (12) i kärlet. Det markerade slutet på mjölkslangen skall vara nedsänkt i mjölken.
3. Ställ koppen under kaffeutloppet (20):



4. Välj **My coffee** med vridreglaget (4):

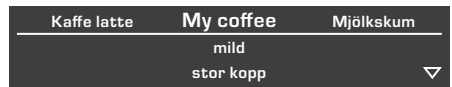

5. Växla till val av styrka med ▽ (5). Ställ in önskad styrka med vridreglaget (4):

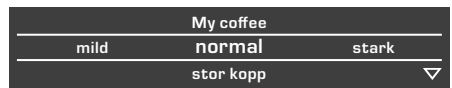

6. Gå vidare till mängdval med ▽ (5). Ställ in önskad mängd med vridreglaget (4):

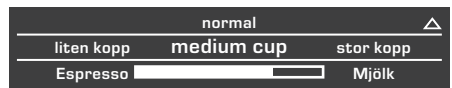

7. Växla till val av blandningsförhållande med ▽ (5). Ställ in det önskade blandningsförhållandet med vridreglaget (4) i steg på 20 %:

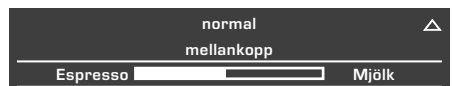

8. Tryck på ▷/□ (6).  
Drycken tillagas med det önskade blandningsförhållandet.



Ändringarna som har gjorts sparas automatiskt. Någon extra bekräftelse behövs inte.

## Tillaga mjölkskum och varm mjölk



**Brännskaderisk!**  
Mjölkskummaren (19) blir het. Låt den svalna när den har använts innan du tar på den.



För att mjölkskummet skall bli optimalt är det lämpligast att använda kall mjölk med en fetthalt på 1,5%.

1. Ta bort mjölkslangen (12) och anslut till mjölkskummaren (19) (se "Tillagning med mjölk").
2. Ställ koppen eller glaset under utloppet på mjölkskummaren (12).
3. Välj den önskade inställningen **Mjölkskum** eller **Varm mjölk** genom att vrida på vridreglaget (4):

My coffee	<b>Mjölkskum</b>	Varm mjölk
-----------	------------------	------------

4. Tryck på ▷/□ (6)  
Mjölkskum (ca. 40 sek.) eller varm mjölk (ca. 60 sek.) rinner från utloppet på mjölkskummaren.  
Genom att trycka igen på ▷/□ (6) går det att avbryta i förtid.



När varm mjölk tillagas kan pipande ljud höras. Det har att göra med en teknisk orsak i mjölkskummaren (19).



Torkade mjölkrester är svåra att få bort, rengör därför mjölkskummaren efter varje användning (se "Rengöra mjölkssystemet").

## Hetta upp vatten



**Brännskaderisk!**  
Mjölkskummaren (19) som det rinner hett vatten ur, blir het. Låt den svalna när den har använts innan du tar på den.

Maskinen kan också göra hett vatten, t.ex. för te.

1. Ställ en kopp eller ett glas under kaffeutloppet.
2. Välj **Hett vatten** med vridreglaget (4):

Varm mjölk	<b>Hett vatten</b>	Kort spolning
	~ 85°C	

3. Växla till val av temperatur med ▽ (5).  
Ställ in önskad temperatur med vridreglaget (4):

Hett vatten		
~ 80°C	<b>~ 85°C</b>	~ 90°C

4. Tryck på ▷/□ (6); hett vatten rinner under ca. 40 sek. från utloppet på mjölkskummaren (19).  
Genom att trycka igen på ▷/□ (6) går det att avbryta i förtid.



Värm kopparna, framför allt små espressokoppar med tjocka sidor innan de används med hett vatten.

## Information och inställningar

Med **i** (1) går det att hämta information (tryck kort) och göra inställningar (håll nedtryckt minst tre sekunder).

### Information på displayen

I Infomenyn (tryck kort på knappen **i**) går det att hämta följande information:

- ▶ när en avkalkning behövs
- ▶ när en rengöring behövs
- ▶ när ett filterbyte behövs
- ▶ hur mycket kaffe som har tillagats sedan maskinen började användas
- ▶ hur många mjölkdrycker som har gjorts
- ▶ mängd tillagat hett vatten

### Inställningar på displayen

Tryck minst 3 sekunder på **i** (1), olika inställningsmöjligheter visas:

Inställningar	
Språk	Koppvolym
Svenska	

Med **Δ** (2) och **∇** (5) går det att växla mellan de olika inställningsmöjligheterna, den som är aktiv visas med stor text. Du kan ändra den inställning som just visas med vridreglaget **⌵** (4). För att lämna menyn igen trycker du igen på **i** (1).



Ändringarna som har gjorts sparas automatiskt. Någon extra bekräftelse behövs inte.

**Följande inställningsmöjligheter finns:**

**Språk:** Genom att man vrider på vridreglaget går det att välja displayspråk **⌵** (4).

**Koppvolym:** Påfyllningsmängden kan ställas in separat för varje typ av dryck och varje koppstorlek (se "Ställ in påfyllningsmängden").

**Vattenhårdhet:** Genom att vrida på vridreglaget **⌵** (4) går det att välja den önskade vattenhårdheten (1, 2, 3 och 4) (se även "Bestämma vattenhårdhet").

**Kaffe temperatur:** Genom att man vrider på vridreglaget **⌵** (4) går det att välja kaffetemperaturen.

**Auto off om:** Genom att vrida på vridreglaget **⌵** (4) kan det tidsintervall anges efter vilken apparaten skall slå ifrån efter sista gången en dryck gjorts. Inställningen kan göras från 5 minuter upp till 8 timmar. Den förinställda tiden är 30 minuter. Den kan förkortas för att spara energi.

**Kontrast:** Kontrasten på displayen kan ställas in med vridreglaget **⌵** (4) från -4 till +4, förinställningen är 0.

**Belysning:** Belysningen kan ställas **Av**, **På** (standardinställning) eller **Avstängning efter 5 min.**

**Vattenfilter:** Varje gång ett nytt vattenfilter sätts in i vattentanken (8) måste det sköljas:

1. Sätt då in vattenfiltret i vattentanken (8) och fyll tanken med vatten upp till markeringen "max".
2. Välj **Tryck på** **▷/□** genom att vrida på vridreglaget och tryck på **▷/□** (6).
3. Ställ en behållare med 0,5 l volym under mjölkskummaren (19).
4. Tryck på **▷/□** (6). Vattnet går nu först genom filtret för att skölja det och därefter ner i kärlet.

Töm kärlet, maskinen är färdig att användas igen.

När filtret sköljs aktiveras samtidigt inställningen för angivelsen **Service - byt filter**.

Vid angivelsen **Service - byt filter** eller senast efter två månader har filtret ingen verkan mer. Av hygieniska skäl och så att maskinen inte kalkar igen (maskinen kan skadas) skall filtret bytas ut. Reservfilter finns i handeln eller hos kundtjänsten (se "Tillbehör"). Efter varje filterbyte måste filtret först sköljas. Gör då såsom beskrivs i början av det här kapitlet.

Om inget nytt filter sätts i, vrider du inställningen för vattenfilter till **Av**.



Utförlig information om vattenfiltret finns i de bifogade filteranvisningarna.



Om maskinen inte används under en längre tid (t.ex. semester), bör det isatta filtret sköljas innan maskinen används, tillaga då helt enkelt en kopp hett vatten.

#### Fler poster i menyn **Inställningar**:

**Avkalka**: Om maskinen nu skall avkalkas, trycker du på  $\triangleright/\square$  (6) och avkalkningsprogrammet startar (se "Avkalka").

**Rengör**: Om maskinen nu skall rengöras, trycker du på  $\triangleright/\square$  (6) och rengöringsprogrammet startar (se "Rengöra").

**Calc'n'Clean**: Skall maskinen avkalkas och rengöras samtidigt trycker du på  $\triangleright/\square$  (6) och Calc'n'Clean-programmet startar (se "Calc'n'Clean")

#### **Fabriksinställn.:**

De egna inställningarna kan raderas och fabriksinställningarna aktiveras igen (Reset). Tryck på  $\triangleright/\square$  (6) för att aktivera fabriksinställningen.



Det går även att återställa maskinen till fabriksinställningen på följande sätt:

1. Stäng av maskinen helt med strömbrytaren **O/I** (7).
2. Tryck samtidigt på knapparna  $\Delta$  (2) och  $\nabla$  (5) håll nedtryckt och sätt på maskinen igen med strömbrytaren **O/I** (7). Fabriksinställningen är aktiverad igen.

## Ställ in påfyllningsmängden

Påfyllningsmängden kan ställas in individuellt för att passa kopporna. Den kan ställas in separat för varje typ av dryck och varje koppstorlek.

1. Håll in **i** (1) i minst 3 sekunder för att få fram fabriksinställningen.
  2. Välj **Koppvolym** med hjälp av vridreglaget  $\text{O}$  (4).
  3. Tryck på  $\nabla$  (5).
  4. Välj typ av dryck med hjälp av vridreglaget  $\text{O}$  (4).
  5. Tryck på  $\nabla$  (5).
  6. Välj koppstorlek med hjälp av vridreglaget  $\text{O}$  (4).
  7. Tryck på  $\nabla$  (5).
  8. Justera mängden dryck med hjälp av vridreglaget  $\text{O}$  (4).
- $\Delta$  (2) tar dig tillbaka till koppstorlek och val av dryck. Tryck på **i** (1) för att lämna standardinställningarna. Inställningarna sparas.



**Viktigt!** Vald mängd i ml är **ungefärlig** och kan variera betydligt på grund av crema, malningsgrad och typ av mjölk osv.

## Ställa in malningsgrad

Det går att ställa in önskad finhet för kaffepulvret med vredet för kaffemalningsgrad (11) uppe på maskinen:

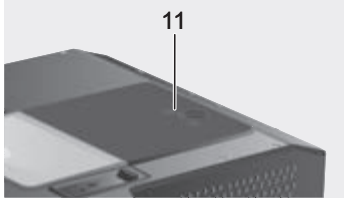

**Observera:** Ställ endast in malningsgraden när kvarnen går. I annat fall kan maskinen skadas.

1. Kör ut maskinen helt (se "Utkörningssystem").
2. Välj **Espresso** i menyn för dryckesval.
3. Tryck på ▷/□ (6).
4. Ställ in kvarnen när den maler kaffe med vredet (11) från fint kaffepulver ☒ till grövre kaffepulver ☞ eller omvänt.



Den nya inställningen märks först från den andra koppen kaffe.



Ställ in en finare malningsgrad för mörkrostade bönor och en grövre malningsgrad för mer lättrostade bönor.

## Bestämma vattenhårdhet

På den här maskinen går det att ställa in vattenhårdheten. Det är viktigt att ställa in vattenhårdheten rätt så att maskinen i god tid visar när den måste kalkas av. På fabriken förinställs vattenhårdhet 4. Det går att bestämma vattenhårdheten med den bifogade testremsan eller så kan man fråga hos kommunen.

Doppa ner testremsan kort i vattnet, skaka av lätt och läs av resultatet efter en minut.

Vattenhårdhetsgrader och inställningssteg:

Steg	Vattenhårdhetsgrad	
	Tysk (°dH)	Fransk (°fH)
1	1-7	1-13
2	8-14	14-25
3	15-21	26-38
4	22-30	39-54

## Tips för att spara energi

- ▶ Efter ca. 30 minuter (fabriksinställning) stängs apparaten automatiskt av och förbrukar ingen energi mer.
- ▶ Den förinställda tiden kan kortas (se "Auto off in" i kapitel "Inställningar på displayen").
- ▶ Om apparaten inte används stängs den av genom att försänka svängknappen (4).
- ▶ Avbryt helst inte kaffe- eller mjölktilagning. Avbrott i förtid leder till ökad energiförbrukning och att droppskålen fylls snabbare.
- ▶ Kalka alltid av maskinen när **Service - avkalkning** visas (se "Avkalka"), för att undvika kalkavlagringar. Kalkrester leder till en högre energiförbrukning.

## Daglig skötsel och rengöring

 **Risk för elektrisk stöt!**  
Stäng av maskinen med strömbrytaren innan den rengörs. Använd inte ångrengörare.

### Daglig skötsel

1. Torka av maskinens utsida dagligen med en mjuk och fuktig trasa.
2. Använd inga slipande trasor eller rengöringsmedel.
3. Ta alltid bort rester av kalk, kaffe, mjölk och avkalkningslösning direkt. Korrosion kan bildas under sådana rester.
4. Använd inga rengöringsmedel som innehåller alkohol eller thinner på de höglansiga ytorna.
5. Skölj endast ur vattentanken (8) med vatten.
6. Ta bort dropplåten (18 a). Dra ut droppskålen (18 c). Ta bort skyddet på droppskålen (18 b). Töm ut vatten och kaffesump (18 d). Rengör skålen eller diska den med diskmaskin. Diska inte dropplåten (18 a) och skyddet på droppskålen (18 b) i maskin.

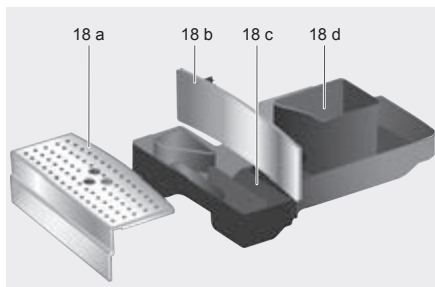

7. Locket och mjölkbehållarens isolerande hölje får endast torkas av lätt med en fuktig trasa. Diska inte i diskmaskinen.

8. Torka ur maskinen invändigt (plats för skålar).
9. Rengör mjölksystemet (beskrivs nedan).
10. Sätt i alla delar igen.

 Droppskålen till kaffeutloppet (18 c) och kaffesumpbehållaren (18 d) ska tömmas och rengöras dagligen för att undvika mögelbildning.

 Om apparaten startas när den är kall eller stängs av efter att ha hållt upp kaffe genom att försänka svängknappen (4) spolar apparaten automatiskt. Ledningssystemet inuti maskinen rengörs därmed automatiskt.

 Hela apparaten inklusive mjölksystemet och bryggenheten ska rengöras noggrant om den inte ska användas under en längre tid (t.ex. vid semester).

### Rengöra mjölksystemet

 **Brännskaderisk!**  
Mjölkskummaren (19) blir het. Låt den svalna när den har använts innan du tar på den.

Meddelandet  
**Kort sköljning mjölksystem** →  visas

- ▶ om rengöring inte genomförts efter användning

Om detta meddelande visas, börja med steg 2 under "Kort sköljning mjölksystem".

Rengör alltid mjölksystemet när det har använts.



Alla delar kan också diskas med maskin.

### Kort spolning mjölksystem:

1. Välj posten **Kort spolning** i menyn för dryckesval och tryck på ▷/□ (6).
2. Ställ en kopp under mjölkskummaran (19) och sätt änden på mjölkslangen i koppen.
3. Tryck på ▷/□ (6). Maskinen fyller nu automatiskt vatten i koppen och suger upp det igen för att skölja via mjölkslangen. Efter ca. 1 min. är sköljningen färdig.
4. Töm koppen och rengör mjölkslangen.

### Rengöra mjölksystemet:

1. Plocka isär mjölkskummaran för att göra rent. Skjut kaffeutloppen (20) nedåt. Ta bort luckan och ta ut mjölkskummaran (19):

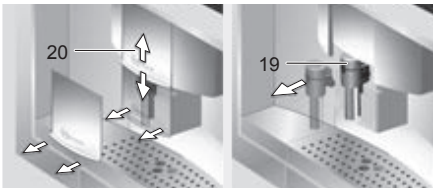

2. Rengör fästet för mjölkskummaran (19) med en mjuk trasa.
3. Vrid överdelen moturs och dra av den från underdelen.
4. Rengör de enskilda delarna med en diskmedelslösning och en mjuk duk eller diska dem i diskmaskinen (bestickkorgen).

5. Sätt ihop de enskilda delarna igen tills de båda markeringarna ligger över varandra. Sätt sedan in mjölkskummaran bakåt i maskinen ända till anslaget.

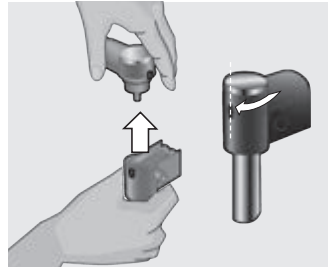

### Rengöra bryggenheten

Förutom det automatiska rengöringsprogrammet bör bryggenheten tas ut för att rengöras med jämna mellanrum.



**Observera:** Rengör bryggenheten utan diskmedel och diska inte i maskin.

1. Kör ut maskinen helt (se "Utkörningssystem").
2. Försänk svängknappen (4) för att stänga av. Efter spolningen sätts nätströmbrytaren automatiskt på **O**.
3. Stäng av helt med strömbrytaren **O/I** (7), ingen symbol får vara tänd längre.
4. Ta tag i dörröppnaren (15) och öppna luckan (14) till bryggenheten:



5. Skjut den röda spärren (a) på bryggenheten så långt det går framåt:

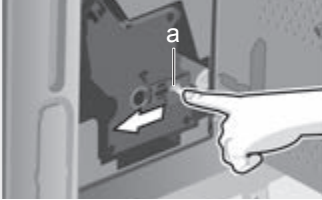

6. Tryck på den röda tryckknappen (b) och ta tag i bryggenheten (c) nedsänkningarna och ta ut den försiktigt.

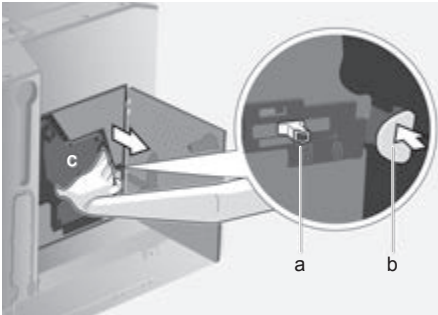

7. Rengör bryggenheten noggrant under rinnande vatten.



8. Håll bryggenhetens sil under vattenstrålen.

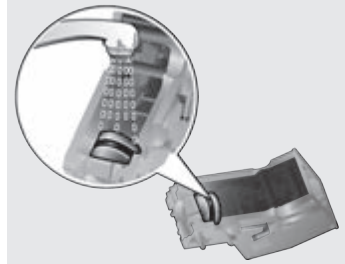

9. Rengör apparaten noggrant invändigt med en fuktig trasa och ta bort eventuella kafferester.  
10. Låt bryggenheten och maskinen torka invändigt.  
11. Sätt i bryggenheten (c) till stopp.  
12. Skjut den röda spärren (a) så långt det går bakåt och stäng luckan (14).

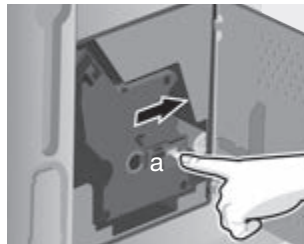



## Serviceprogram

Med vissa tidsintervall visas beroende på användningen av maskinen istället för kaffe på displayen något av följande:

Service - byt filter  
→ tryck i-knapp 3 sec.

Service - rengör  
→ tryck i-knapp 3 sec.

Service - avkalkning  
→ tryck i-knapp 3 sec.

Service - Calc'n'Clean  
→ tryck i-knapp 3 sec.

Då bör vattenfiltret bytas utan dröjsmål eller maskinen rengöras eller kalkas av med motsvarande program (beskrivs på de följande sidorna). I annat fall kan maskinen skadas.



Serviceprogrammen kan också startas manuellt i inställningsmenyn (se "Inställningar på displayen").

Drick inte vätskorna. Använd aldrig ättika, medel baserade på ättika, citronsyra eller medel baserade på citronsyra för att avkalka. Vid avkalkning och rengöring får endast tabletter avsedda för detta ändamål användas. De har utvecklats speciellt för den här helautomatiska espressomaskinen och kan köpas i handeln och via kundservicen (se "Tillbehör").

Fyll absolut inte på avkalkningstabletter eller andra avkalkningsmedel i pulverfacket/facket för rengöringstabletter (10).

Avbryt aldrig serviceprogrammet. Om ett serviceprogram avbryts, t.ex. genom ett strömavbrott, gör på följande sätt:

1. Skölj vattentanken (8) och fyll i friskt vatten upp till markeringen "max".
2. Tryck på ▷/□ (6), rengöringsprogrammet går nu ca. 3 minuter:

### Rengöringsprogram igång

Maskinen är färdig att användas igen.

## Avkalka



**Viktigt:** Om ett filter är insatt i vattentanken (8) måste det tas bort innan serviceprogrammet startas, och det får inte sättas tillbaka förrän programmet har avslutats.

När **Service - avkalkning** visas, tryck på knappen i (1) minst tre sekunder. Följande visas:

**Avkalka** → Tryck på ▷/□ eller

För att starta utan indikering på displayen (se "Inställningar på displayen") trycker du på i (1) i minst tre sekunder och väljer

**Avkalka** → Tryck på ▷/□

Tryck på ▷/□ (6), displayen för dig genom programmet:

### Töm droppskål

Töm droppskålen (18).

### Sätt i droppskål

Sätt i droppskålen igen.



Är mjölkskummaren inte isatt, visas meddelandet:

### Sätt på mjölkskummare

Sätt i mjölkskummaren (19).

**Ställ behållare under mjölkskummare**→ 



Ställ en behållare med 0,5 l volym under mjölkskummaren (19). Tryck på  (6).



Även kaffesumpbehållaren (18 d) kan användas. För att undvika stänk skjuts kaffeutloppet (20) nedåt så långt det går.



Är vattenfiltret aktiverat, visas meddelandet:

**Ta bort vattenfilter** → Ta bort vattenfiltret och tryck på  (6).**Fyll i 0,5 l vatten + avkalkning** → 

Fyll i ljummet vatten i den tomma vattentanken (8) upp till markeringen 0,5 l och lös upp två avkalkningstabletter i den.

Tryck på  (6), avkalkningsprogrammet går nu ca. 24 minuter:

**Avkalkningsprogram igång**

Om det är för lite avkalkningslösning i vattentanken visas meddelandet:

**Fär lite avkalkning****Fyll på avkalkning**

Fyll i ljummet vatten i den tomma vattentanken (8) upp till markeringen 0,5 l och lös upp två avkalkningstabletter i den.

Tryck på  (6). Avkalkningsprogrammet fortsätter.

**Spola vattentank och fyll på** → 

Skölj vattentanken och fyll i färskt vatten upp till markeringen "max".

Tryck på  (6) avkalkningsprogrammet går nu ca. 1 minut och sköljer:

**Avkalkningsprogram igång****Töm droppskål**

Töm droppskålen (18).

**Sätt i droppskål**

Sätt i droppskålen igen.

Om du använder ett filter ska du byta ut det. Maskinen är färdig att användas igen.



**Viktigt:** Torka av maskinen med en mjuk, fuktig duk för att omedelbart ta bort rester av avkalkningslösningen. Under sådana rester kan det bildas korrosion. Nya svamprengöringsdukar kan vara behäftade med salter. Salter kan förorsaka flygrost på det rostfria stålet. Tvätta därför ur svamprengöringsdukarna nogga innan de används.

## Rengöra

När **Service - rengör** visas, tryck på knappen **i** (1) minst tre sekunder. Följande visas:

**Rengör** → Tryck på /□

eller

För att starta utan indikering på displayen (se "Inställningar på displayen") trycker du på **i** (1) i minst tre sekunder och väljer

**Rengör** → Tryck på /□

Tryck på /□ (6), displayen för dig genom programmet:

### Töm droppskål

Töm droppskålen (18).

### Sätt i droppskål

Sätt i droppskålen igen.

### Rengöringsprogram igång

### Öppna pulverfack

Kör ut maskinen och öppna pulverfacket (10).

### Lägg i rengöringstablett stäng facket

Lägg i en rengöringstablett i pulverfacket och stäng facket igen. Rengöringsprogrammet går nu ca. 1 minut.

### Tryck på /□

Tryck på /□ (6), rengöringsprogrammet går nu ca. 6 minuter:

### Rengöringsprogram igång

### Töm droppskål

Töm droppskål (18).

### Sätt i droppskål

Sätt i droppskålen igen.

Maskinen är färdig att användas igen.

## Calc'n'Clean



**Viktigt:** Om ett filter är insatt i vattentanken (8) måste det tas bort innan serviceprogrammet startas, och det får inte sättas tillbaka förrän programmet har avslutats.

Calc'n'Clean kombinerar de enskilda funktionerna avkalkning och rengöring. Om de båda programmen behövs ungefär samtidigt, föreslår den helautomatiska espressomaskinen det här serviceprogrammet.

När **Service - Calc'n'Clean** visas, tryck på knappen **i** (1) minst tre sekunder. Följande visas:

**Calc'n'Clean** → Tryck på /□

eller

För att starta utan indikering på displayen (se "Inställningar på displayen") trycker du på **i** (1) i minst tre sekunder och väljer

**Calc'n'Clean** → Tryck på /□

Tryck på /□ (6), displayen för dig genom programmet:

### Töm droppskål

Töm droppskålen (18).

### Sätt i droppskål

Sätt i droppskålen igen.



Är mjölkskummaren inte isatt, visas meddelandet:

### Sätt på mjölkskummare

Sätt i mjölkskummaren (19).

### Ställ behållare under mjölkskummare

→ /□

Ställ en behållare med minst 1 liter volym under mjölkskummaren (19). Tryck på /□ (6), maskinen sköljer två gånger.



Även kaffesumpbehållaren (18 d) kan användas. För att undvika stänk skjuts kaffeutloppet (20) nedåt så långt det går.

## Rengöringsprogram igång

### Öppna pulverfack

Kör ut maskinen och öppna pulverfacket (10).

### Lägg i rengöringstablett stäng facket

Lägg i en rengöringstablett i pulverfacket och stäng facket igen. Rengöringsprogrammet går nu ca. 1 minut.



Är vattenfiltret aktiverat, visas meddelandet:

### Ta bort vattenfilter →

Ta bort vattenfiltret och tryck på (6).

### Fyll i 0,5 l vatten + avkalkning →

Fyll i ljummet vatten i den tomma vattentanken (8) upp till markeringen 0,5 l och lös upp två avkalkningstabletter i den.

Tryck på (6), avkalkningsprogrammet går nu ca. 24 minuter:

## Avkalkningsprogram igång



Om det är för lite avkalkningslösning i vattentanken visas meddelandet:

### Fär lite avkalkning

### Fyll på avkalkning

Fyll i ljummet vatten i den tomma vattentanken (8) upp till markeringen 0,5 l och lös upp två avkalkningstabletter i den.

Tryck på (6). Avkalkningsprogrammet fortsätter.

## Spola vattentank och fyll på →

Skölj vattentanken och fyll i färskt vatten upp till markeringen "max".

Tryck på (6) avkalkningsprogrammet går nu ca. 1 minut:

## Avkalkningsprogram igång

Därefter går rengöringsprogrammet ca. 6 minuter och spolar maskinen:

## Rengöringsprogram igång

## Töm droppskål

Töm droppskålen (18).

## Sätt i droppskål

Sätt i droppskålen igen.

Om du använder ett filter ska du byta ut det. Maskinen är färdig att användas igen.



**Viktigt:** Torka av maskinen med en mjuk, fuktig duk för att omedelbart ta bort rester av avkalkningslösningen. Under sådana rester kan det bildas korrosion. Nya svamprengöringsdukar kan vara behäftade med salter. Salter kan förorsaka flygrost på det rostfria stålet. Tvätta därför ur svamprengöringsdukarna noga innan de används.

# Tillbehör, förvaring, återvinning, garanti

## Tillbehör

Följande tillbehör finns i handeln och kundtjänsten:

Tillbehör	Beställningsnummer	
	Handel	Kundtjänst
Rengörings-tabletter	TZ60001	310575
Avkalknings-tabletter	TZ60002	310967
Vattenfilter	TZ70003	467873

## Förvaring

För att undvika frostsador vid transport och lagring, måste maskinen dessförinnan tömmas helt.



Maskinen måste vara färdig att användas, vattentanken (8) fylld.

1. Ställ ett stort, smalt kärl under mjölkskummaren (19).
2. Välj inställningen **Mjölkskum** på displayen, tryck på  $\triangleright/\square$  (6) et och låt ånga ca. 15 sekunder.

My coffee

**Mjölkskum**

Varm mjölk

3. Stäng av maskinen med strömbrytaren **O/I** (7).
4. Töm vattentanken (8) och droppskålen (18).

## Återvinning

Kassera förpackningen på ett miljövänligt sätt. Denna enhet är märkt i enlighet med det europeiska direktivet 2012/19/EG om avfall som utgörs av eller innehåller elektroniska produkter (waste electrical and electronic equipment – WEEE). Direktivet anger ramarna för inom EU giltigt återtagande och korrekt återvinning av uttjänta enheter. Kontakta din fackhandel om du vill ha ytterligare information.

## Konsumentbestämmelser

I Sverige gäller av EHL antagna konsumentbestämmelser. Den fullständiga texten finns hos din handlare. Spar kvittot.

Rätt till ändringar förbehålls.

## Åtgärda enkla problem själv

Problem	Orsak	Åtgärd
Displayangivelse <b>Fyll bönbehållare</b> Trots fylld bönbehållare maler maskinen inga kaffeböner.	Bönorna ramlar inte ner i kvarnen (för oljiga böner).	Byt eventuellt kaffesort. Torka ur tom bönbehållare med en torr trasa.
Det går inte att göra tevattnen.	Mjölkskummaren eller fästet för mjölkskummaren är igensatt.	Rengör mjölkskummaren eller fästet (se "Rengöra mjölksystemet").
För lite mjölkskum eller för flytande mjölkskum. Mjölkskummaren suger inte upp någon mjölk.	Mjölkskummaren eller fästet för mjölkskummaren är igensatt. Ej lämpad mjölk. Mjölkskummaren (19) är inte rätt ihopsatt. Maskinen är igenkalkad.	Rengör mjölkskummaren eller fästet (se "Rengöra mjölksystemet"). Använd mjölk med fetthalt på 1,5 %. Fukta mjölkskummardelarna och pressa ihop dem ordentligt. Avkalka maskinen med 2 avkalkningstabletter. Kör programmet 2 ggr vid behov.
Kaffet kommer bara droppvis eller det kommer inget kaffe längre.	Malningsgraden är för fin. Kaffepulvret är för fint. Maskinen är starkt igenkalkad.	Ställ in malningsgraden grövre. Använd grövre kaffepulver. Avkalka maskinen.
Kaffet har ingen "crema" (skumskikt).	Olämplig kaffesort. Bönorna är för gamla. Malningsgraden är inte anpassad till kaffebönorna.	Använd kaffesorter med en hög andel robustaböner. Använd färska böner. Ställ in malningsgraden på fint.
Kaffet är för "surt".	Malningsgraden är för grovt inställd eller är kaffepulvret för grovt. Olämplig kaffesort.	Ställ in malningsgraden finare eller använd finare kaffepulver. Använd mörkare rostning.
Kaffet är för "bittert".	Malningsgraden är för fint inställd eller är kaffepulvret för fint. Olämplig kaffesort.	Ställ in malningsgraden grövre eller använd grövre kaffepulver. Byt kaffesort.
Displayangivelse <b>Störning ring till hotline</b>	Fel på maskinen.	Ring till hotline (se bakre omslagssidor).

## Åtgärda enkla problem själv

Problem	Orsak	Åtgärd
Vattenfiltret hålls inte i vattentanken.	Vattenfiltret är inte fastsatt på rätt sätt.	Se till att du håller vattenfiltret rakt och tryck fast det ordentligt i tankanslutningen.
Kaffesumpen är inte kompakt och för våt.	Malningsgraden är för fint eller för grovt inställd eller för lite kaffepulver används.	Ställ in malningsgraden grövre eller finare eller använd 2 strukna mått kaffepulver.
Displayangivelse <b>Rengör bryggenhet</b>	Nedsmutsad bryggenhet.	Rengör bryggenheten.
	För mycket kaffepulver i bryggenheten.	Rengör bryggenheten (fyll i maximalt 2 strukna pulverskedar med kaffepulver).
	Bryggenhetens mekanism är styv.	Rengör bryggenheten (se "Rengöra bryggenheten").
Mycket varierande kaffe- eller mjölkskums-kvalitet.	Maskinen är igenkalkad.	Avkalka maskinen enligt anvisningarna med två avkalkningstabletter.
Droppvatten på maskinens inre botten när droppskålen är borttagen.	Droppskålen borttagen för tidigt.	Ta ut droppskålen först några sekunder efter att den senaste drycken har tillagats.

Om det inte går att åtgärda problem, försök inte att själv hitta felet, plocka isär maskinen eller reparera den själv. Ring till hotline (se bakre omslagssidor).

## Tekniska data

Elektrisk anslutning (spänning/frekvens)	220-240 V / 50-60 Hz
Effekt på uppvärmningen	1700 W
Maximalt pumptryck, statiskt	19 bar
Maximal volym för vattentanken (utan filter)	2,5 l
Maximal volym för behållaren för kaffeböner	1000 g
Sladdlängd	150 cm
Mått (H x B x D)	454 x 594 x 535 mm
Vikt, ofylld	25,9 kg
Typ av malverk	Keramik

## Onnittelemme...

...olet ostanut hyvän tuotteen. Tämä kahusteisiin sijoitettava täysautomaattinen espresso/kahviautomaatti on korkealuokkainen ja innovatiivinen; siinä yhtyvät huippu tekniikka, monipuoliset toiminnot ja käyttömukavuus.

Tällä laitteella voit helposti ja nopeasti valmistaa erilaisia hyvänmakuisia kuumia juomia - joko perinteisen kupillisen kahvia, nautinnollisen maitokahvin tai latte macchiaton, kuohupintaisen cappuccinon tai voimakkaan espresson. Samalla laite tarjoaa mahdollisuuden ohjelmoida myös omia kahvi/maito juomia makusi mukaan.

Voidaksesi hyödyntää espresso-/kahviautomaatin tarjoamia mahdollisuuksia turvallisesti tutustu sen yksittäisiin osiin, toimintoihin, näytön toimintoihin ja käyttöpainikkeisiin.

Tästä käyttöohjeesta saat hyödyllistä tietoa. Lue siis ohjeet kaikessa rauhassa huolellisesti läpi ennen kuin käytät laitetta ensimmäisen kerran.

## Käyttöohjetta koskevaa tietoa

Käännä käyttöohjeen taitettu etusivu auki. Siinä on kuvattu laitteen eri osat, jotka on numeroitu ja jotka löytyvät vastaavasti tekstiosuudesta näiden numeroiden avulla. Esimerkki: Vesisäiliö (8)



Kun pidät sivun avattuna, voit nopeasti seurata kuvaa ja sen numerointia, huolimatta siitä missä kohtaa tekstiosuutta olet.

Näytön tekstit ja näppäiminten nimitykset näkyvät eri fontilla kirjoitettuina kuin tavallinen teksti. Näin tunnistat helposti, että kysymyksessä on teksti, joka näkyy laitteen näytöllä tai on merkitty näppäimmiin ja painikkeisiin. Esimerkki: **Espresso**

Laitteen toimitukseen sisältyy pikaohje, josta tärkeimmät toiminnot löytyvät tarvittaessa nopeasti. Sitä voidaan säilyttää laitteen oikeassa sivussa.





# Sisältö

---

## 88 Turvallisuusohjeet

---

## 90 Pakkauksen sisältö

---

## 90 Laitteen yleiskuvaus

---

## 91 Käyttöpainikkeet ja näyttö

- 91 Verkkokytkin O/I
  - 91 Valikko ja näyttö
  - 92 Ulosvetojärjestelmä
  - 93 Lisävarusteet
  - 93 Näytön ilmoitukset
- 

## 94 Käyttöönotto

- 94 Yleistä
  - 94 Laitteen käyttöönotto
- 

## 95 Juomien valmistaminen

- 95 Juomien valinta
- 96 Jauhatus kahteen kertaan
- 96 Esimerkki
- 97 Kahvin valmistus kahvijauhoista
- 98 Juoman valmistus maidon kanssa
- 99 Kaksi kupillista kerrallaan
- 99 My coffee
- 100 Maitovaahdon ja lämpimän maidon valmistaminen
- 100 Kuumen veden valmistus

---

## 101 Tietoja ja asetuksia

- 101 Näytölle tulevat tiedot
  - 101 Näytön asetukset
  - 102 Täyttömäärän asetus
  - 103 Jauhatuskarkeuden asetus
  - 103 Veden kovuuden säätö
  - 103 Energiansäästöohjeita
- 

## 104 Päivittäinen hoito ja puhdistus

- 104 Päivittäinen hoito
  - 104 Maitojärjestelmän puhdistaminen
  - 105 Keittoyksikön puhdistaminen
- 

## 107 Huolto-ohjelmat

- 107 Kalkinpoisto
  - 108 Puhdistus
  - 109 Calc'n'Clean
- 

## 110 Lisävarusteet, varastointi, jätehuolto, takuu

- 110 Lisävarusteet
  - 111 Varastointi
  - 111 Jätehuolto
  - 111 Takuu
- 

## 111 Tekniset tiedot

---

## 112 Ohjeita, joilla voit korjata pienet ongelmat itse

## Turvallisuusohjeet

**Lue tämä käyttöohje huolellisesti läpi sekä noudata ohjeita. Säilytä ohjeet! Kun annat laitteen toiselle henkilölle, anna mukana myös tämä käyttöohje. Tämä laite on tarkoitettu kotitalouksille yleisten määrien käsittelyyn kotitalouksissa tai vastaavissa olosuhteissa. Vastaavilla olosuhteilla tarkoitetaan esim. käyttöä työntekijöiden keittiötiloissa kaupoissa, toimistoissa, maataloilla ja muilla elinkeinoelämän alueilla kuten pienten hotellien, motellien ja muiden asuintilojen asiakkaiden käytössä.**

### **⚠ Sähköiskun vaara!**

Laitetta saa käyttää ja sen saa kytkeä sähköverkkoon vain tyyppikilven merkintöjen mukaisesti. Laitteen saa korjata (esim. viällisen johdon vaihtaminen) vain valtuuttamamme asiakaspalvelu, jotta vältetään mahdollisilta vaaratilanteilta.

Yli 8-vuotiaat lapset ja fyysisiltä, sensorisilta tai henkisiltä valmiuksiltaan rajoitteiset taikka kokemattomat ja/tai taitamattomat henkilöt voivat käyttää tätä laitetta, jos heidän turvallisuudestaan vastaava henkilö valvoo heitä tai on perehdyttänyt heidät laitteen turvalliseen käyttöön ja käytöstä aiheutuviin vaaroihin. Alle 8-vuotiaat lapset pidettävä loitolla laitteesta ja virtajohdosta eivätkä he saa käyttää laitetta. Lapset eivät saa leikkiä laitteella. Lapset eivät saa suorittaa puhdistusta ja itse tehtävää huoltoa, paitsi jos he ovat 8-vuotiaita tai vanhempia ja heitä valvotaan.

Älä koskaan upota laitetta tai verkkojohtoa veteen. Käytä laitetta vain, kun johdossa ja laitteessa ei ole mitään vikaa. Vikatapauksissa vedä verkkopistoke heti ulos pistorasiasta tai katkaise verkkojännite.

### ⚠ **Tukehtumisvaara!**

Älä anna lasten leikkiä pakkausmateriaalilla.

### ⚠ **Loukkaantumiswaara!**

Älä koske kahvimyllyn sisään.

Kun vedät laitetta ulos kalusteesta tai työnnät takaisin paikalleen, varo erityisesti sormien puristuksiin jäämistä.

### ⚠ **Palovammojen vaara!**

Maidon/kuuman veden vaahdotussuutin kuumenee voimakkaasti.

Anna sen jäähtyä käytön jälkeen ennen kuin kosket siihen.

## Pakkauksen sisältö

(Katso kuva käyttöohjeen alussa)

- a Täysautomaattinen espressokeitin C77V60N2
- b Käyttöohje
- c Suodatinohje
- d Asennusohje
- e Mittalusikka kahvijauhoille
- f Maitoletku
- g Pikaopas
- h Maitosäiliö
- i Vedensuodatin
- j Liuska veden kovuuden mittaamista varten
- k Maidonvaahdotin

## Laitteen yleiskuvaus

(Katso kuva käyttöohjeen käännettävällä etusivulla)

- 1 Painike i (tiedot / asetukset)
- 2 Valintapainike  $\Delta$  (ylöspäin)
- 3 Näyttö
- 4 Sisäänpainettava valintanappi 
- 5 Valintapainike  $\nabla$  (alaspäin)
- 6 Painike Start/Stop  $\triangleright/\square$
- 7 Verkkokytkin **O/I**
- 8 Irrotettava vesisäiliö
- 9 Papusäiliö ja aromakansi
- 10 Kahvijauholaatikko (kahvijauhoja / puhdistustablettia varten)
- 11 Kiertonappi jauhatuskarkeudelle
- 12 Maitoletku
- 13 Kahvijauhojen mittalusikka
- 14 Keittoyksikön ovi
- 15 Keittoyksikön oven avaus
- 16 Kalusteesta ulosajon käynnistyspainike
- 17 Maitosäiliö
- 18 Tiputuslusta
- 19 Irrotettava maidonvaahdotin (maitoa / kuumaa vettä varten)
- 20 Korkeussäädettävä kahvin ulostulokohta

# Käyttöpainikkeet ja näyttö

## Verkkokytkin O/I

Laite käynnistetään tai kytketään pois päältä verkkokytkimellä **O/I** (7) (virrantulo keskeytyy).

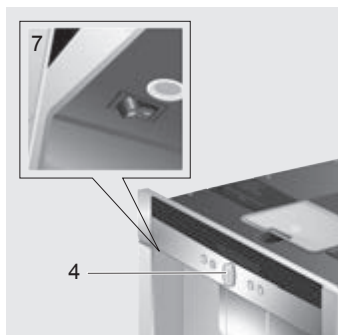

**Tärkeää:** Verkkokytintä ei saa painaa laitteen käydessä. Paina ensin kiertonappi (4) alas, jolloin laite huuhdellaan. Verkkokytin kytkeytyy automaattisesti **O**-asentoon.

## Valikko ja näyttö

Laitteen käytön yksinkertaistamiseksi ja mahdollisimman monen toiminnon käytön hyödyntämiseksi laite on varustettu erittäin helposti ymmärrettävällä valikko-ohjauksella. Sen avulla voit valita muutamalla toimenpiteellä lukuisia eri toimintoja tutustuttuasi sitä ennen lyhyesti laitteen käyttöön. Näytöllä näkyy valitsemasi ohjelma ja laite ilmoittaa, täytyykö esim. vettä tai kahvia lisätä tai onko aika suorittaa huolto-ohjelma. Ohessa on kuvattu valikon periaatteellinen toiminta.

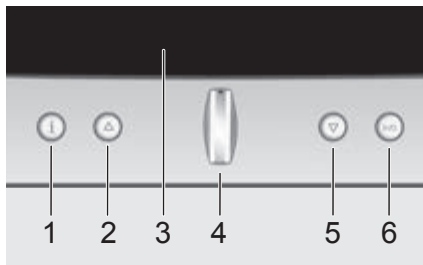



- 1 i:** Kun napsautat lyhyesti painiketta **i**, näytölle tulee erilaisia ilmoituksia (katso "Näytölle tulevat tiedot"). Jos pidät painiketta **i** painettuna yli kolmen sekunnin ajan, siirryt asetusvalikkoon (katso "Näytön asetukset").
- 2 Δ:** Navigointi näytöllä (3) vasemmalle ja oikealle. Parhaillaan aktivoitu valikon kohta näkyy suuremmilla kirjaimilla kirjoitettuna.
- 3 Näyttö:** Näytöllä näkyvät symbolit ja tekstit kuvaavat asetuksia, käynnissä olevia toimenpiteitä ja ilmoituksia.

#### 4 Sisäänpainettava valintanappi

Kytke laite päälle (verkkokytkimen on oltava I-asennossa) painamalla kiertonappia  (4). Laite huuhtelee automaattisesti, jos se ei ole enää lämmin edellisen käytön jäljiltä. Laite on käyttövalmis kun näytöllä näkyy juomien valintavalikko (3). Valintanappia kääntämällä voidaan tehdä asetuksia ja muuttaa niitä (esim. kahvin voimakkuus ja määrä).

Kytke laite pois päältä painamalla kiertonappi  (4) alas, verkkokytkin kytkeytyy automaattisesti O-asentoon. Laite huuhtelee automaattisesti, paitsi jos sillä ei juuri äsken valmistettu kahvia.

5 ▽: Navigointi näytöllä (3) alaspäin. Parhaillaan aktivoitu valikon kohta näkyy suuremmilla kirjaimilla kirjoitettuna.

6 Start/Stop /□: Juoman valmistus tai huolto-ohjelma käynnistyy. Painamalla uudelleen painiketta  (6) juoman valmistumisen aikana voidaan juoman tulo pysäyttää ennenaikaisesti.

## Ulosvetojärjestelmä

Laite voidaan vetää automaattisesti ulos kalusteesta. Toimenpide tehdään

- ▶ painamalla painiketta kalusteesta (16) (laitteen tulee olla käynnistettynä) tai

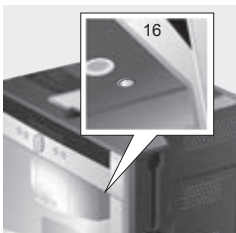

- ▶ Irrottamalla alusta ja vetämällä samanlaisesti sen alta esiin tulevasta kahvasta:

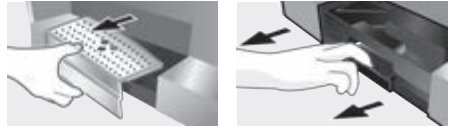

Laite ajaa nyt omatoimisesti ulosvetoasentoon 1. Tässä asennossa siihen voidaan täyttää vettä, kahvipapuja, kahvijauhoja ja puhdistus-/kalkinpoistotabletteja sekä ottaa lisävarusteita laitteen oikealta sivulta.

Jos laite halutaan ajaa kokonaan ulos,

- ▶ paina uudelleen kalusteesta (16) ja vedä laite käsivaraisesti asentoon 2 tai
- ▶ vedä laite kahvasta kokonaan ulos.

Ulosvetoasennossa 2 voidaan irrottaa keittoyksikkö ja säätää jauhatuskarkeutta.



Ulosvetoasento 1



Ulosvetoasento 2

Työnnä laite sen jälkeen takaisin kalusteeseen vasteeseen asti.



Juoman valmistusvaiheen aikana automaattinen ulosajo on estetty.

## Lisävarusteet

Espresso-/kahvautomaattissa on erikoislokerot lisävarusteiden (12, 13) ja pikaohjeen säilyttämistä varten. Lokerot sijaitsevat laitteen oikealla sivulla ja ne ovat käytettävissä laitteen ollessa ulosvedettynä asennossa 1.

## Näytön ilmoitukset

Ajankohtaisen käyttötilanteen lisäksi näytöllä näkyvät ilmoitukset antavat tietoa laitteen toiminnasta ja osoittavat, milloin on suoritettava välttämättömiä toimenpiteitä. Heti kun olet suorittanut vaadittavan toimenpiteen, ilmoitus häviää ja näytölle palaa juomien valintavalikko.

### Tiedonantoja:

Ilmoitus näytöllä	Selitys
Vesisäiliö melkein tyhjä	Vesisäiliö täytyy täyttää pian
Kahvinpapusäiliö melkein tyhjä	Papusäiliö täytyy täyttää pian
Alilämpötila Odota	Laite kuumenee, odota vielä hetki
Voit ottaa juomasi pois	Juoma voidaan ottaa pois

### Kehotus toimenpiteiden suorittamista varten:

Ilmoitus näytöllä	Mitä täytyy tehdä
Täytä vesisäiliö	Vesisäiliö täytettävä
Aseta vesisäiliö	Vesisäiliö täytyy asettaa laiteeseen
Tarkista vesisäiliö	Irrota vesisäiliö ja aseta paikalleen oikein
Aseta tippa-astia	Tiputusastia täytyy asettaa paikalleen
Tyhjennä tippa-astia	Tiputusalusta täytyy tyhjentää ja puhdistaa
Täytä kahvinpapusäiliö	Papusäiliö täytyy täyttää
Aseta maidonvaahdotin	Maidonvaahdotin täytyy asettaa paikalleen
Aseta keittoyksikkö Sulje luukku	Keittoyksikkö täytyy asettaa paikalleen ja ovi sulkea
Puhdista keittoyksikkö	Puhdista keittoyksikkö
Huolto - suodattimenvaihto	Vedensuodatin täytyy vaihtaa
Huolto - kalkinpoisto	"Kalkinpoisto"-huolto-ohjelma suoritettava
Huolto - puhdistus	"Puhdistus"-huolto-ohjelma suoritettava
Huolto - Calc'n'Clean	"Calc'n'Clean"-huolto-ohjelma suoritettava
Lyhyt huuhtelu maitojärjestelmä → ☒/☐	Maitojärjestelmän puhdistus

# Käyttöönotto

## Yleistä

Täytä laitteen vastaaviin säiliöihin vain puhdasta, hiilihapotonta juomavettä ja mieluiten espresso- tai kahviautomaatteihin soveltuvia papusekoituksia. Älä käytä kuorrutettuja, karamellisoituja tai muuten sokeripitoisilla lisäaineilla käsiteltyjä kahvipapuja, sillä ne tukkivat keittoyksikön.

Ensimmäisellä käyttökerralla, tai jos laite on ollut pitemmän aikaa käyttämättömänä, ei ensimmäinen kahvikupillinen ole vielä aromiltaan täydellinen.

Espresso-/kahviautomaatin käyttöönoton jälkeen laitteella täytyy keittää ensin useampia kupillisia kahvia, ennen kuin kahvin pinnalle muodostuu vaaleanruskea ja pysyvä vaahtokerros eli crema.

Espresso-/kahviautomaattiin on tehtaalla ohjelmoitu vakioasetukset jotka vastaavat optimaalisia käyttöominaisuuksia. Laite kytkeytyy automaattisesti pois päältä noin 30 minuutin kuluttua. Tätä asetusta voidaan, kuten monia muitakin, muuttaa (katso "Auto off -aika" luvussa "Näytön asetukset").



**Tärkeää:** Käytä laitetta vain huoneissa, joissa lämpötila ei laske nollan alapuolelle. Jos laitetta on kuljetettu tai varastoitu alle 0 °C:een lämpötilassa, odota vähintään 3 tuntia, ennen kuin otat laitteen käyttöön.



**Tärkeää:** Jos tiputusastia ei ole paikoillaan, laitetta ei voida käynnistää, eikä kahvin ulostuloaukosta tule vettä. Näytöllä näkyy ilmoitus **Aseta tippa-astia.**



Verkkokytkintä ei saa painaa laitteen käydessä. Paina ensin kiertonappi (4) alas, jolloin laite huuhdellaan. Verkkokytkin kytkeytyy automaattisesti O-asentoon.

## Laitteen käyttöönotto

1. Aseta verkkokytkin I-asentoon ja paina kiertonappia (4).



2. Näytöllä näkyy kielen valinta:



3. Paina kiertonappia (4) ja valitse kieli, jolla haluat tekstien jatkossa näkyvän näytöllä.

Valittavissa olevat kielet:

<b>Deutsch</b>	<b>Português</b>
<b>English</b>	<b>Dansk</b>
<b>Русский</b>	<b>Norsk</b>
<b>Nederlands</b>	<b>Suomi</b>
<b>Français</b>	<b>Česky</b>
<b>Italiano</b>	<b>Türkçe</b>
<b>Svenska</b>	<b>Magyar</b>
<b>Español</b>	<b>Ελληνικά</b>
<b>Polski</b>	<b>Български</b>

4. Paina ▷/□ Start/Stop (6); valitsemasi kieli tallentuu muistiin. Voit muuttaa kielen asetuksia milloin tahansa (katso "Näytön asetukset").



- Aja laite ulos kalusteesta (katso "Ulosvetojärjestelmä").
- Vedä vesisäiliö (8) yläsuuntaan pois laitteesta, huuhtelee ja täytä puhtaalla, kylmällä juomavedellä. Huomaa enimmäistäyttömäärän "max" merkintä.
- Aseta vesisäiliö suorassa asennossa takaisin laitteeseen ja paina alas.

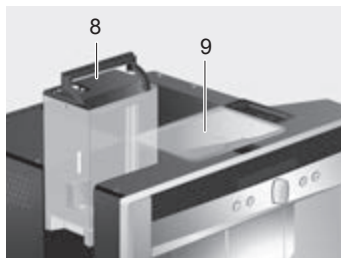

Täytä vesisäiliöön uutta puhdasta vettä päivittäin. Vesisäiliössä tulee aina olla riittävästi vettä laitteen käyttöä varten.

- Täytä papyrusäiliö (9) kahvinpavuilla (kahvin valmistus kahvijauhoista: katso sivu 97).
- Työnnä laite takaisin kalusteeseen.
- Laite kuumenee ja huuhtelee, kahvin ulostulokohdasta tulee hiukan vettä. Näytöllä näkyy juomien valintavalikko.

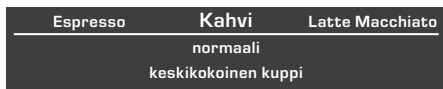

- Aseta veden kovuus (katso "Näytön asetukset").

## Juomien valmistaminen

### Juomien valinta

Juomien valikosta voit valita haluamasi juoman valintanapilla (4):

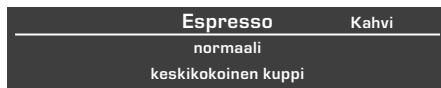

#### Espresso

#### Kahvi

#### Latte Macchiato

Yhtä paljon espressoja ja maitovaahtoa: täytetään maidolla, valmistetaan mieluiten korkeaan lasiin;

#### Cappuccino

1/3 Espresso + 1/3 maitoa + 1/3 maitovaahtoa: valmistetaan mieluiten kuppiin;

#### Maitokahvi

1/2 kahvia + 1/2 maitoa: valmistetaan mieluiten suureen kuppiin;

#### My coffee

#### Maitovaahto

#### Lämmin maito

#### Kuuma vesi

#### Lyhyt huuhtelu

Useimpien juomien kohdalla kohdalla voit tehdä lisävalintoja painikkeilla  $\Delta$  (2) ja  $\nabla$  (5), esim. kahvin vahvuus ja kahvimäärä. Kulloinkin käytettävissä olevat valintamahdollisuudet näkyvät juoman nimen alapuolella. Painikkeilla  $\Delta$  (2) ja  $\nabla$  (5) valitsemiesi vaihtoehtojen kohdalla voit tehdä lisäasetuksia valintanapilla (4).

Kahvin valmistukseen käytettävissä olevat mahdollisuudet:

Vahvuus:

- △ **mieto**
- normaali**
- vahva**
- tuplavahva**
- ▽ **erittäin tuplavahva**

Koko:

- △ **pieni**
- keskikokoinen**
- ▽ **iso**

## Jauhatus kahteen kertaan

Mitä pitempään kahvia keitetään, sitä enemmän siihen vapautuu kitkeriä ja epätoivottuja aromeja. Tämä vaikuttaa kahvin makuun ja terveellisyteen. **tuplavahva-** ja **erittäin tuplavahva-**vahvuusasetuksia varten espressokeittimessä on erikoistoiminto, jossa kahvi jauhetaan kahteen kertaan. Kun määrästä on valmistettu puolet, kahvijauhe jauhetaan ja kahvi vavalmistetaan siten, että vain täyteläiset ja miellyttävät aromit vapautuvat.

Tätä toimintoa voidaan käyttää seuraaville juomille:

- Kahvi (1 kuppi)
- Cappuccino (1 kuppi)
- Latte Macchiato (1 lasi)
- Maitokahvi (1 kuppi)
- My coffee (1 kuppi)
- Espresso (1 kuppi, keskikokoinen ja iso)

## Esimerkki

Jos esimerkiksi haluat valmistaa suuren kupillisen mietoa kahvia kahvinpavuista.

1. Aseta kuppi kahvin ulostulokohdan (20) alle:



2. Käännä valintanappia  (4) kunnes ylemmän rivin keskikohtalla näkyy **Kahvi** (valittu asetus näkyy suurempana):

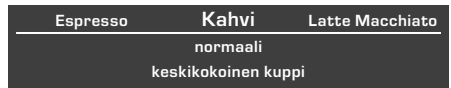

3. Paina nyt yhden kerran  (5), siirtyäksesi voimakkuuden asetuksiin. Voimakkuuden asetus näkyy korostettuna:

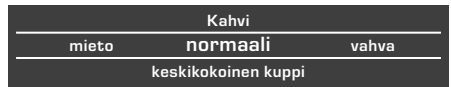

4. Käännä valintanappia  (4) vasemmalle, kunnes keskellä näkyy suurempana **mieto**:





5. Paina uudelleen  (5), siirtyäksesi määrän asetuksiin. Määrän asetukset näkyvät nyt valkoisella taustalla:



6. Käännä valintanappia  (4) oikealle, kunnes keskellä näkyy **iso kuppi**:



7. Paina /□ (6). Valitsemasi kahvi valmistuu. Näin voit valmistaa myös muita kahvijuomia, valitsemalla haluamasi vahvuudet ja määrät.

 Vahvuusasetuksella **tuplavahva** ja **erittäin tuplavahva** laite keittää juoman kahdesti peräkkäin. Odota, kunnes toiminto on päättynyt kokonaan.

## Kahvin valmistus kahvijauhoista

Tällä espresso-/kahviautomaatilla voidaan valmistaa kahvia myös kahvijauhoista. Annostelua varten laitteen toimitukseen sisältyy kahvin mittalusikka.

1. Aja laite ulos kalusteesta ja irrota mittalusikka.
2. Avaa kahvijauholaatikko (10).

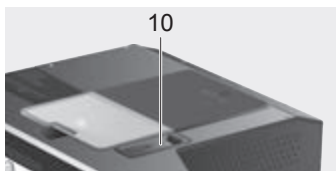

3. Täytä laitteeseen **enintään kaksi** mittalusikallista kahvijauhoja.

 Älä täytä papuja tai instant-kahvijauhetta.

4. Sulje kahvijauholaatikko.
5. Aja laite takaisin kalusteeseen.

6. Valitse valintanapilla  (4) juoman nimi ja määrä:

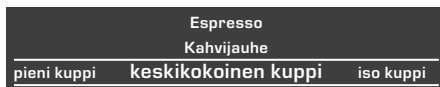

7. Aseta kuppi kahvin ulostulokohtaan (20) alle.



8. Paina /□ (6). Kahvi valmistuu ja valuu sen jälkeen kuppiin (kuppeihin).

Jos haluat keittää vielä uuden kupillisen kahvia, mittaa uusi määrä kahvijauhoja ja toista toimenpide. Ellei laitteesta oteta kahvia 90 sekunnin kuluessa, keittokammio tyhjenee automaattisesti estäen siten ylitäytymisen. Laite huuhtelee.

## Juoman valmistus maidon kanssa

**i** Valmistat maitovaahdon parhaiten käyttämällä kylmää maitoa, jonka rasvapitoisuus on vähintään 1,5%.

1. Työnnä kahvin ulostulokohta (20) alas. Irrota suojus ja vedä maidonvaahdotin (19) ulos:

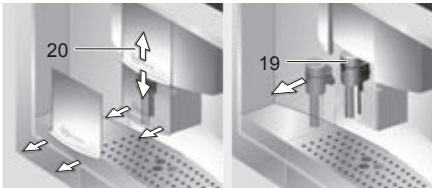

2. Aja laite ulos kalusteesta (katso "Ulosvetojärjestelmä").
3. Irrota toimitukseen sisältyvä maitoletku ja liitä laitteeseen niin, että liitospää tulee maidonvaahdottimeen (19).

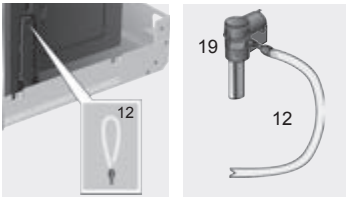

4. Aseta maidonvaahdotin (19) paikalleen ja paina maitoletku (12) loveen.



5. Sulje kansi.
6. Aja laite takaisin kalusteeseen.

7. Aseta maitoa sisältävä astia maidonvaahdotin viereen. Työnnä maitoletku astiaan. Upota maitoletkun uritettu pää maitoon:



8. Aseta kuppi tai lasi kahvin ulostulokohtaan alle.
9. Valitse **Latte Macchiato**, **Cappuccino**, **Maitokahvi** tai **My coffee** (haluamasi kahvi-maito-sekoitus) valintanapilla (4). Näytöllä näkyy valitsemasi juoma sekä tätä juomaa koskevat asetukset kahvin voimakkuudelle ja kahvimäärälle:

Kahvi	Latte Macchiato	Cappuccino
	normaali	
keskikokoinen lasi		

10. Säädä kahvin voimakkuus ja määrä.
11. Paina ▷/□ (6).  
Laite imee ensin maidon, valmistaa sen ja valuttaa kuppiin tai lasiin. Heti sen jälkeen valmistuu kahvi ja myös se valuu kuppiin tai lasiin.





**i** Vahvuusasetuksella **tuplavahva** ja **erittäin tuplavahva** laite keittää juoman kahdesti peräkkäin. Odota, kunnes toiminto on päättynyt kokonaan.

**i** Kuivunut maito on vaikea puhdistaa, puhdista maitojärjestelmä siis jokaisen käytön jälkeen (katso "Maitojärjestelmän puhdistaminen").



## Kaksi kupillista kerrallaan

1. Aseta kaksi kuppia, yksi kummankin kahvin ulostulokohdan alle:



2. Valitse valintanapilla  (4) **Espresso** tai **Kahvi**. Valitse painikkeella  (5) ja valintanapilla  (4) haluamasi voimakkuus.
3. Siirry määrän valintaan painikkeella  (5). Käännä määrän valitsemista varten valintanappia  (4) oikealle niin monta kertaa kunnes näytöllä näkyy **2 pientä kuppia**:

Kahvi		
mieto		
iso kuppi	<b>2 pientä kuppia</b>	2 keskikokoista kuppia

4. Säädä haluamasi määrä kummallekin kupilliselle valintanapilla  (4) "pieni", "keskikokoinen", "iso".
5. Paina  /  (6).  
Molemmat kupit täyttyvät.



Laite keittää kaksi kertaa peräkkäin, odota kunnes koko toimenpide on päättynyt.

## My coffee



Asetuksessa **My coffee** voit valita kahvin ja vaahdotetun maidon sekoitussuhteen.

1. Liitä maitoletku (12) maidonvaahdottimeen (19) (katso "Juoman valmistus maidon kanssa").
2. Aseta maitoa sisältävä astia alustalle. Työnnä maitoletku (12) astiaan. Upota maitoletkun uritettu pää maitoon.
3. Aseta kuppi kahvin ulostulokohdan alle:







4. Valitse valintanapilla  (4) **My coffee**:



Maitokahvi	<b>My coffee</b>	Maitovaahdotus
	mieto	
	iso kuppi	

5. Siirry voimakkuuden valintaan painikkeella  (5). Valitse valintanapilla  (4) haluamasi voimakkuus:

My coffee		
mieto	<b>normaali</b>	vahva
	iso kuppi	

6. Siirry määrän valintaan painikkeella  (5). Aseta valintanapilla  (4) haluamasi määrä:

normaali 		
pieni kuppi	<b>keskikokoinen kuppi</b>	iso kuppi
Espresso		Maito

7. Siirry sekoitussuhteen valintaan painikkeella  (5). Aseta valintanapilla  (4) haluamasi sekoitussuhde 20 %:n välein:

normaali 		
keskikokoinen kuppi		
Espresso		Maito

8. Paina ▷/□ (6).  
Juoma valmistuu halutussa sekoitussuhteessa.

**i** Tehdyt muutokset tallentuvat automaattisesti muistiin. Toimenpidettä ei tarvitse erikseen vahvistaa.

## Maitovaahdon ja lämpimän maidon valmistaminen

**Palovammojen vaara!**  
**Maidonvaahdotin (19) kuumenee erittäin kuumaksi. Anna sen jäähtyä käytön jälkeen ennen kuin kosket siihen.**

**i** Valmistat maitovaahdon parhaiten käyttämällä kylmää maitoa, jonka rasvapitoisuus on vähintään 1,5%.

1. Irrota maitoletku (12) ja liitä maidonvaahdottimeen (19) (katso ”Juoman valmistus maidon kanssa”).
2. Aseta kuppi tai lasi maitovaahdon ulostulokohdan alle.
3. Valitse haluamasi asetus **Maitovaahdotin** tai **Lämmin maito** valintanapilla ◻ (4):

My coffee	<b>Maitovaahdotin</b>	Lämmin maito
-----------	-----------------------	--------------

4. Paina ▷/□ (6)  
Nappia painettaessa maitovaahdotin (n. 40 s) tai lämmin maito (n. 60 s) valuu maidonvaahdotin ulostuloaukosta.  
Painamalla uudelleen painiketta ▷/□ (6) voidaan toimenpide keskeyttää ennenaikaisesti.

**i** Lämpimän maidon valmistus saattaa aiheuttaa viheltäviä ääniä. Tämä johtuu maidonvaahdotin (19) teknisistä ominaisuuksista.

**i** Kuivunut maito on vaikea puhdistaa, puhdista maidonvaahdotin siis jokaisen käytön jälkeen (katso ”Maitojärjestelmän puhdistaminen”).

## Kuuman veden valmistus

**Palovammojen vaara!**  
**Maidonvaahdotin (19), josta kuuma vesi tulee, kuumenee erittäin kuumaksi. Anna sen jäähtyä käytön jälkeen ennen kuin kosket siihen.**

Laitteella voidaan valmistaa myös kuumaa vettä, esimerkiksi teetä varten.

1. Aseta kuppi tai lasi kahvin ulostulokohdan alle.
2. Valitse valintanapilla ◻ (4) **Kuuma vesi**:

Lämmin maito	<b>Kuuma vesi</b>	Lyhyt huuhdeltu
	~ 85°C	

3. Siirry painikkeella ▽ (5) lämpötilan valintaan. Aseta valintanapilla ◻ (4) haluamasi lämpötila:

Kuuma vesi		
~ 80°C	~ 85°C	~ 90°C

4. Paina ▷/□ (6).  
Kuumaa vettä tulee noin 40 sekunnin ajan maitovaahdon ulostulokohdasta.  
Painamalla uudelleen painiketta ▷/□ (6) toimenpide voidaan keskeyttää ennenaikaisesti.

**i** Lämmitä varsinkin paksureunaiset espressokupit ennen käyttöä kuumalla vedellä.

## Tietoja ja asetuksia

Painikkeella i (1) voidaan näytölle tuoda tietoja (painiketta napsauttamalla) ja suorittaa asetuksia (pitämällä painettuna vähintään kolmen sekunnin ajan).

### Näytölle tulevat tiedot

Info-valikolla (napsauttamalla painiketta i (1)) voidaan näytölle tuoda seuraavat tiedot:

- ▶ milloin laitteesta on poistettava kalkki
- ▶ milloin laite on puhdistettava
- ▶ milloin on vaihdettava suodatin
- ▶ minkä verran laitteella on keitetty kahvia käyttöönoton jälkeen
- ▶ kuinka monta maitojuomaa laitteella on valmistettu
- ▶ laitteella valmistetun kuumen veden määrä

### Näytön asetukset

Pidä painiketta i (1) vähintään 3 sekunnin ajan painettuna; näytöllä näkyy eri asetusmahdollisuuksia:

Asetukset	
Kieli	Kupin täyttömäärä
Suomi	

Painikkeilla  $\Delta$  (2) ja  $\nabla$  (5) voit vuorotella eri asetusten välillä; kulloinkin aktivoitu asetus näkyy näytöllä suurin kirjaimin. Voit muuttaa näytöllä näkyvää asetusta valintanapilla  $\text{O}$  (4). Kun haluat poistua valikosta, paina uudelleen i (1).



Tehdyt muutokset tallentuvat automaattisesti muistiin. Toimenpidettä ei tarvitse erikseen vahvistaa.

#### Valittavissa on seuraavat asetukset:

**Kieli:** Näytön kieli valitaan valintanappia  $\text{O}$  (4) kääntämällä.

**Kupin täyttömäärä:** Täyttömäärä voidaan asettaa erikseen jokaista kahviuomaa ja jokaista kupin kokoa varten (katso ”Täyttömäärän asetus”).

**Veden kovuus:** Valintanappia  $\text{O}$  (4) kääntämällä voidaan valita haluttu veden kovuus (1, 2, 3 ja 4) (katso myös ”Veden kovuuden säätö”).

**Kahvin lämpötila:** Kahvin lämpötila asetetaan kääntämällä valintanappia  $\text{O}$  (4).

**Auto off -aika:** Valintanappia  $\text{O}$  (4) kääntämällä voidaan valita aika, jonka jälkeen laite kytkeytyy automaattisesti pois päältä sen jälkeen kun sillä on viimeksi valmistettu juomia. Ajan pituus voi olla vähintään 5 minuuttia ja enintään 8 tuntia. Esiasetettu aika on 30 minuuttia; sitä voidaan lyhentää energian säästämiseksi.

**Kontrasti:** Näytön kontrastia voidaan säätää valintanapilla  $\text{O}$  (4), kontrasti voi olla vähintään -4 ja enintään +4; esiasetus on 0.

**Valaistus:** Valaistus voidaan asettaa joko **Pois**, **Päällä** (vakioasetus) tai **Pois 5 min. jälkeen**.

**Vedensuodatin:** Joka kerran, kun uusi vedensuodatin asetetaan vesisäiliöön (8), se on huuhdeltava:

1. Aseta vedensuodatin vesisäiliöön (8) ja täytä säiliö vedellä merkintään ”max” asti.
2. Valitse **Paina**  $\text{D}/\square$  valintanappia  $\text{O}$  (4) kääntämällä ja paina  $\text{D}/\square$  (6).
3. Aseta 0,5 litran suuruinen astia maidonvaahdotin (19) alle.
4. Paina  $\text{D}/\square$  (6). Vesi juoksee ensin suodattimen läpi ja huuhtelee sen, minkä jälkeen vesi virtaa astiaan.

Tyhjennä astia; laite on jälleen käyttövalmis. Huuhtelemalla suodatin aktivoituu samanaikaisesti näytön asetus

**Huolto - suodattimenvaihto.**

Suodattimen suodatuskyky on kulunut loppuun kun näytöllä näkyy **Huolto - suodattimenvaihto** tai viimeistään kahden kuukauden kuluttua. Suodatin on vaihdettava sekä hygieenisistä syistä että laitteen kalkkeutumisen estämiseksi (laite voi vaurioitua). Varasuodattimia voidaan ostaa joko alan liikkeistä tai tilata asiakaspalvelusta (katso ”Lisävarusteet”).

Jokaisen suodattimen vaihtamisen jälkeen on suodatin ensin huuhdeltava. Toimi tämän luvun alussa kuvatulla tavalla.

Ellei uutta suodatinta aseteta paikalleen, on vedensuodattimen asetukseksi valittava **Pois**.



Tarkempia tietoja veden-suodattimesta on oheisessa suodatinoheessa.



Jos laite on pitemmän aikaa käytettävänä (esim. loman aikana), on suositeltavaa huuhdella laitteessa oleva suodatin ennen seuraavaa käyttöä; huuhtelu tapahtuu keittämällä laitteella kupillinen kuumaa vettä.

### Muita merkintöjä asetusvalikossa:

**Kalkinpoisto:** Kalkki poistetaan laitteesta painamalla ensin painiketta ▷/□ (6), ja sen jälkeen käynnistämällä kalkinpoisto-ohjelma (katso ”Kalkinpoisto”).

**Puhdistus:** Kun laite halutaan puhdistaa, painetaan ensin ▷/□ (6), ja sen jälkeen käynnistetään puhdistusohjelma (katso ”Puhdistus”).

**Calc'n'Clean:** Kun laitteesta halutaan samalla kertaa poistaa kalkki kun se myös puhdistetaan, painetaan painiketta ▷/□ (6), ja käynnistetään Calc'n'Clean-ohjelma (katso ”Calc'n'Clean”).

**Tehdasasetus:** Omat asetukset voidaan poistaa ja tehdasasetukset aktivoida (reset). Tehdasasetusten aktivointia varten painetaan ▷/□ (6).



Laite voidaan palauttaa tehdasasetuksiin myös seuraavasti:

1. Kytke laite täydellisesti pois päältä painikkeella **O/I** (7).
2. Paina samanaikaisesti painikkeita **Δ** (2) ja **▽** (5). Pidä painettuina ja käynnistä uudelleen verkkokytkimellä **O/I** (7). Tehdasasetukset on aktivoitu uudelleen.

## Täyttömäärän asetus

Täyttömäärä voidaan sovittaa yksilöllisesti kahvikuppiesi mukaan. Täyttömäärä voidaan asettaa erikseen joka kahviuomalle ja joka kupin koolle.

1. Voit hakea perusasetukset pitämällä **i** (1) painettuna vähintään 3 sekunnin ajan.
2. Valitse **Kupin täyttömäärä** kiertonapilla **0** (4).
3. Paina **▽** (5).
4. Valitse kahviuoma kiertonapilla **0** (4).
5. Paina **▽** (5).
6. Valitse kupin koko kiertonapilla **0** (4).
7. Paina **▽** (5).
8. Valitse täyttömäärä kiertonapilla **0** (4). Painamalla **Δ** (2) siirryt takaisin kupin koon ja juoman valintaan. Poistu perusasetuksista painamalla **i** (1). Asetukset on tallennettu.



### Tärkeää:

Valittu millilitramäärä on arvio ja se voi poiketa huomattavasti esim. vaahdon muodostuksen, jauhatuskarkeuden tai käytetyn maidon mukaan.



## Jauhatuskarkeuden asetus

Kahvijauhojen karkeutta voidaan säätää kierrettävällä jauhatuskarkeuden valitsimella (11), joka sijaitsee laitteen yläsvivulla:

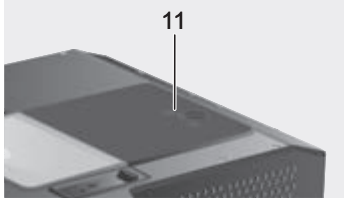

### Huomio:

Säädä kahvin karkeutta vain kahvimyllyn ollessa käynnissä. Muussa tapauksessa laite voi vaurioitua.

1. Aja laite kokonaan ulos kalusteesta (katso "Ulosvetojärjestelmä").
2. Valitse juoma valikosta **Espresso**.
3. Paina  $\triangleright/\square$  (6).
4. Säädä kahvimyllyn ollessa käynnissä kahvijauhojen karkeutta kierrettävällä valitsimella (11) hienosta karkeammaksi  $\blacksquare$  tai päinvastoin  $\boxtimes$ .



Uusi asetus on huomattavissa vasta toisen kahvikupillisen valmistumisesta lähtien.



Valitse tummemmiksi paahdetuille pavuille hienompi, vaaleammaksi paahdetuille pavuille karkeampi jauhatus.

## Veden kovuuden säätö

Tässä laitteessa on veden kovuuden säätömahdollisuus. Veden kovuuden oikea asetus on tärkeää, niin että laite ilmoittaa oikeaan aikaan, milloin on suoritettava kalkinpoisto. Veden kovuuden tehdasasetus on 4.

Veden kovuus voidaan mitata oheisella testilapulla tai kysyä paikalliselta vesilaitokselta. Pidä testilappua lyhyen aikaa vedessä, ravistele kevyesti ja lue tulos noin yhden minuutin kuluttua.

Veden kovuusasteikko ja asetukset:

Asteikko	Veden kovuus	
	Saksa (°dH)	Ranska (°fH)
1	1-7	1-13
2	8-14	14-25
3	15-21	26-38
4	22-30	39-54

## Energiansäästöohjeita

- ▶ Laite kytkeytyy automaattisesti pois päältä noin 30 minuutin kuluttua (tehdasasetus) eikä enää kuluta energiaa.
- ▶ Esiasetettua aikaa voidaan lyhentää (katso "Auto off/in" luvussa "Näytön asetukset").
- ▶ Kytke laite pois päältä kiertonapilla  $\square$  (4), kun sitä ei käytetä.
- ▶ Kahvin tai maitovaahdon valmistumista ei mahdollisuuksien mukaan tulisi keskeyttää. Keskeyttäminen lisää energiankulutusta ja sen lisäksi tiputusastia täyttyy nopeammin.
- ▶ Laitteesta tulee poistaa kalkki aina kun näytöllä näkyy **Huolto - kalkinpoisto** (katso "Kalkinpoisto"), jotta estetään kalkin kerääntyminen laitteeseen. Pinttynyt kalkki lisää energiankulutusta.

## Päivittäinen hoito ja puhdistus



### Sähköiskun vaara!

Kytke laite pois päältä verkkoyhtymällä ennen laitteen puhdistamista. Älä käytä painepesuria.

### Päivittäinen hoito

1. Pyyhi laitteen päällinen päivittäin pehmeällä, kostealla liinalla.
2. Älä käytä hankaavia pyyhkeitä tai puhdistusaineita.
3. Pyyhi välittömästi kalkin, kahvin, maidon ja kalkinpoistoaineen jäämät. Ne voivat aiheuttaa korroosiota.
4. Älä käytä alkoholi- tai spriipitoisia puhdistusaineita kiillotetuilla pinnoilla.
5. Huuhtelevesisäiliö (8) vain puhtaalla vedellä.
6. Irrota tiputuslevy (18 a). Vedä tiputusastia (18 c) ulos. Irrota tiputusastian (18 b) suojus. Tyhjennä vesi ja kahvinporot (18 d). Puhdista astia tai pese se astianpesukoneessa. Tiputuslevyä (18 a) ja tiputusastian (18 b) suojusta ei saa pestä astianpesukoneessa.

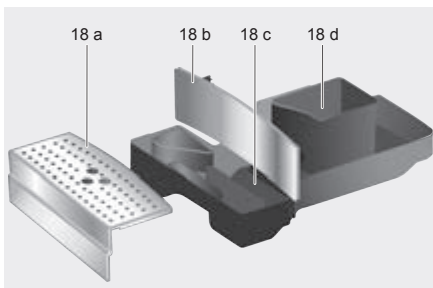

7. Maidonvaahdotin kannen ja eristyssuojan saa pyyhkiä ainoastaan kevyesti kostealla liinalla. Älä laita osia astianpesukoneeseen.

8. Pyyhi laite sisältä puhtaaksi (astiat).
9. Puhdista maitojärjestelmä (kuvattu jatkossa).
10. Aseta kaikki osat takaisin paikalleen.



Tippa-alusta (18 c) ja kahvinpo-roastia (18 d) täytyy tyhjentää ja puhdistaa päivittäin, jotta vältetään homeen muodostuminen.



Jos laite kytketään päälle kylmänä tai kytketään pois päältä kahvin ottamisen jälkeen kiertonapilla (4), laite suorittaa automaattisesti huuhtelun. Laitteen puhdistuu näin itsestään.



Jos laitetta ei käytetä pitkään aikaan (esim. loma), koko laite tulee puhdistaa perusteellisesti, mukaan lukien maidonvaahdotin ja keittoyksikkö.

### Maitojärjestelmän puhdistaminen



### Palovammojen vaara!

Maidonvaahdotin (19) kuumenee erittäin kuumaksi. Anna sen jäähtyä käytön jälkeen ennen kuin kosket siihen

Näytöllä näkyy ilmoitus

**Lyhyt huuhtelu maitojärjestelmä** →

- ▶ jos laitetta ei ole puhdistettu käytön jälkeen

Kun tämä ilmoitus näkyy näytöllä, jatka kohdan ”Maitojärjestelmän pikahuhtelu” vaiheesta kaksi.

Puhdista maitojärjestelmä jokaisen käytön jälkeen.



Kaikki osat voidaan pestä myös astianpesukoneessa.

### Maitojärjestelmän pikahuuhdeltu:

1. Valitse juomien valintavalikosta **Lyhyt huuhdeltu** ja paina ▷/□ (6).
2. Aseta kuppi maidonvaahdottimen (19) alle ja ohjaa maitoletkun pää kuppiin.
3. Paina ▷/□ (6). Laite täyttää kupin automaattisesti vedellä ja imee veden huuhdeltua varten maitoletkun läpi. Noin 1 minuutin kuluttua huuhdeltuihminen on valmis.
4. Tyhjennä kuppi ja puhdista maitoletku.

### Maitojärjestelmän puhdistaminen:

1. Maidonvaahdotin puretaan puhdistamista varten. Työnnä kahvin ulostulokohta (20) alas. Irrota suojuus ja ota maidonvaahdotin (19) ulos:

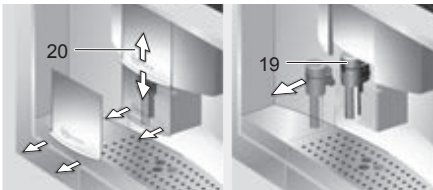

2. Puhdista maidonvaahdottimen (19) kiinnityspaikka pehmeällä pyyhkeellä.
3. Kierrä yläosaa vastapäivään ja vedä irti alaosasta.
4. Puhdista osat astianpesuaineella ja pehmeällä rätillä tai laita ne astianpesukoneeseen (ruokailuvälinekoriin).

5. Kokoa osat uudelleen (kummankin merkinnän on oltava vastakkain). Paina maidonvaahdotin laitteeseen vastaiseen asti.

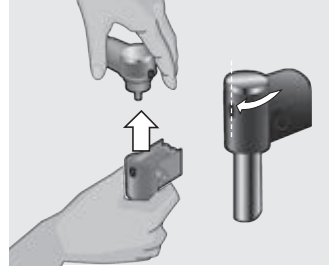

## Keittoyksikön puhdistaminen

Automaattisen puhdistusohjelman lisäksi keittoyksikkö tulisi säännöllisesti irrottaa puhdistusta varten.



**Huomio:** Puhdista keittoyksikkö ilman astianpesuainetta, älä pese astianpesukoneessa.

1. Aja laite kokonaan ulos kalusteesta (katso ”Ulosvetojärjestelmä”).
2. Kytke pois päältä painamalla kiertonappi (4) alas. Verkkokytkin kytkeytyy huuhdeltua jälkeen automaattisesti **O**-asentoon.
3. Sulje laite kokonaan verkkokytkimestä **O/I** (7). Yhdenkään symbolin ei tulisi näkyä näytöllä.
4. Ota ovenkahvasta (15) kiinni ja avaa keittoyksikön ovi (14):



5. Työnnä keittoyksikön punainen lukitus (a) kokonaan eteen:

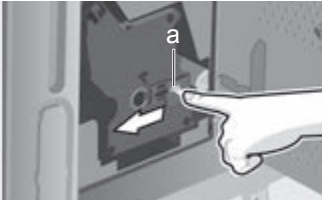

6. Paina punaista paniketta (b) ja tartu keittoyksikköön (c) sen syvennyksistä ja vedä varovaisesti ulos:

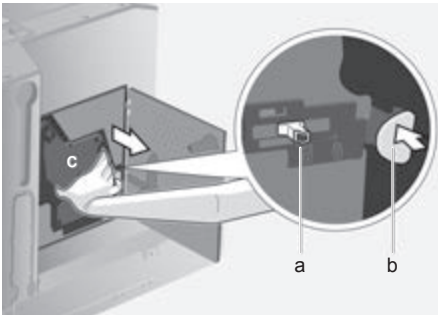

7. Puhdista keittoyksikkö huolellisesti juoksevilla vedellä.



8. Huuhtele uuttoyksikköä juoksevan veden alla.

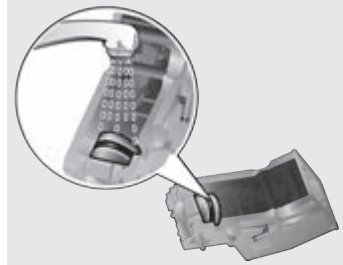

9. Puhdista laitteen sisäosat kostealla liinalla ja poista mahdolliset kahvijäämät.  
10. Anna keittoyksikön ja laitteen sisätilan kuivua.  
11. Työnnä keittoyksikkö (c) paikalleen vasteeseen asti.  
12. Työnnä punainen lukitus (a) kokonaan taakse ja sulje ovi (14).

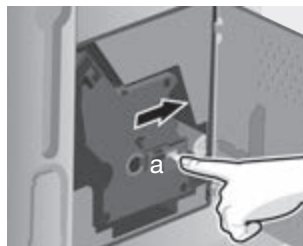

## Huolto-ohjelmat

Tietyin aikavälein näkyy laitteen käyttökerrojen tiheydestä riippuen näytöllä kahvi-juomien valinnan sijasta jokin seuraavista ilmoituksista:

Huolto - suodattimenvaihto  
→ i-nappi 3 sek.

Huolto - puhdistus  
→ i-nappi 3 sek.

Huolto - kalkinpoisto  
→ i-nappi 3 sek.

Huolto - Calc'n'Clean  
→ i-nappi 3 sek.

Tässä tapauksessa on välittömästi vaihdettava vedensuodatin tai puhdistettava laite tai suoritettava kalkinpoisto vastaavalla ohjelmalla (toimenpiteen kuvaus katso seuraavat sivut). Muussa tapauksessa laite voi vaurioitua.



Huolto-ohjelmat voidaan manuaalisesti asetusvalikosta myös manuaalisesti asetusvalikosta (katso ”Näytön asetukset”).

Nesteitä ei saa juoda. Kalkinpoistoon ei saa käyttää etikkaa, etikkapohjaisia aineita, sitruunahappoa tai sitruunahappopohjaisia aineita. Käytä kalkinpoistoon ja puhdistukseen ainoastaan tarkoitukseen sopivia tabletteja. Ne on kehitetty erityisesti tätä espresso- /kahviautomaattia varten ja niitä voidaan ostaa lisää alan liikkeistä ja tilata asiakaspalvelusta (katso ”Lisävarusteet”).

Kalkinpoistotabletteja tai muita kalkinpoistoaineita ei saa missään tapauksessa laittaa kahvijauholaatikoon / puhdistustablettiilaatikkoon (10).

Huolto-ohjelmaa ei saa missään tapauksessa keskeyttää. Jos huolto-ohjelma keskeytyy esim. sähkökatkoksen vuoksi, toimi seuraavalla tavalla:

1. Huuhtelee vesisäiliö (8) ja täytä puhtaalla juomavedellä merkintään ”max” asti.
2. Paina ▷/□ (6), nappia painettaessa puhdistusohjelma on toimii n. 3 minuutin ajan:

### Puhdistusohjelma käynnissä...

Laite on jälleen käyttövalmis.

## Kalkinpoisto



**Tärkeää:** Jos vesisäiliössä (8) on suodatin, se tulee ehdottomasti poistaa ennen huolto-ohjelman käynnistämistä. Suodatin voidaan asettaa takaisin paikoilleen huolto-ohjelman päättyttyä.

Kun näytöllä näkyy **Huolto - kalkinpoisto**, pidä painiketta **i** (1) vähintään kolme sekuntia painettuna. Näytölle tulee näkyviin:

**Kalkinpoisto** → **Paina** ▷/□

tai

Kalkinpoisto-ohjelma käynnistetään ilman ilmoitusta (katso ”Näytön asetukset”) pitämällä **i** (1) vähintään kolme sekuntia painettuna ja valitsemalla

**Kalkinpoisto** → **Paina** ▷/□

Paina ▷/□ (6), näyttö ohjaa ohjelman läpi:

### Tyhjennä tippa-astia

Tyhjennä tiputusastia (18).

### Aseta tippa-astia

Aseta tiputusastia takaisin paikalleen.

**i** Jos maidonvaahdotinta ei ole asetettu paikoilleen, näytölle tulee ilmoitus:

#### Aseta maidonvaahdotin

Aseta maidonvaahdotin (19) paikoilleen.

#### Aseta säiliö maidonvaahdottimen alle

→ 

Aseta 0,5 litran suuruinen astia maidonvaahdottimen (19) alle. Paina  (6).

**i** Voit käyttää myös kahvinporojen astiaa (18 d). Jotta välttäisit roiskeet, työnnä kahvin ulostulo (20) aivan alas.

**i** Jos vedensuodatin on aktivoituna, näkyy ilmoitus:

#### Poista vedensuodatin →

Irrota vedensuodatin ja paina  (6).

#### Lisää 0,5 l vettä + kalkinpoistoainetta

→ 

Täytä haaleaa vettä tyhjään vesisäiliöön (8) merkintään 0,5 l asti ja anna kahden kalkinpoistotabletin liuota veteen. Paina  (6), kalkinpoisto-ohjelma käy nyt noin 24 minuutin ajan:

#### Kalkinpoisto-ohjelma käynnissä...

**i** Jos vesisäiliössä on liian vähän kalkinpoistoliuosta, näytöllä näkyy ilmoitus:

#### Liian vähän kalkinpoistoainetta

#### Lisää kalkinpoistoainetta

Täytä haaleaa vettä tyhjään vesisäiliöön (8) merkintään 0,5 l asti ja anna kahden kalkinpoistotabletin liuota veteen. Paina  (6). Kalkinpoisto-ohjelma jatkuu.

#### Huuhtelee ja täytää vesisäiliö →

Huuhtelee vesisäiliö ja täytää puhtaalla juomavedellä merkintään "max" asti.

Paina  (6), kalkinpoisto-ohjelma käy nyt noin 1 minuutin ajan ja huuhtelee:

#### Kalkinpoisto-ohjelma käynnissä...

#### Tyhjennä tippa-astia

Tyhjennä tiputusastia (18).

#### Aseta tippa-astia

Aseta tiputusastia takaisin paikalleen.

Jos käytetään suodatinta, aseta se nyt takaisin paikalleen. Laite on jälleen käyttövalmis.

**i** **Tärkeää:** Poista kalkinpoistoaineen jäämät pyyhkimällä laite heti pehmeällä, kostealla kankaalla. Laitteeseen jäänyt kalkinpoistoaine voi aiheuttaa korroosiota. Uusissa puhdistussienissä voi olla suolaa. Suola voi aiheuttaa ruostumattomaan teräkseen lentoruostetta, joten sieni on ennen käyttöä ehdottomasti pestävä hyvin.

## Puhdistus

Kun näytöllä näkyy **Huolto - puhdistus**, pidä painiketta **i** (1) vähintään kolme sekuntia painettuna. Näytölle tulee näkyviin:

**Puhdista** → **Paina** 

tai

Puhdistus-ohjelma käynnistetään ilman ilmoitusta (katso "Näytön asetukset") pitämällä **i** (1) vähintään kolme sekuntia painettuna ja valitsemalla

**Puhdista** → **Paina** 

Paina  (6), näyttö ohjaa ohjelman läpi:

#### Tyhjennä tippa-astia

Tyhjennä tiputusastia (18).

#### Aseta tippa-astia

Aseta tiputusastia takaisin paikalleen.

**Puhdistusohjelma käynnissä...****Avaa jauhelokero**

Aja laite ulos kalusteesta ja avaa kahvijauholaatikko (10).

**Aseta puhdistustabletti sulje lokero.**

Aseta puhdistustabletti kahvijauholaatikkoon ja sulje laatikko. Puhdistusohjelma käy nyt noin 1 minuutin ajan.

**Paina **

Paina  (6); puhdistusohjelma käy nyt noin 6 minuutin ajan:

**Puhdistusohjelma käynnissä...****Tyhjennä tippa-astia**

Tyhjennä tiputusastia (18).

**Aseta tippa-astia**

Aseta tiputusastia takaisin paikalleen.

Laite on jälleen käyttövalmis.

**Calc'n'Clean**

**Tärkeää:** Jos vesisäiliössä (8) on suodatin, se tulee ehdottomasti poistaa ennen huolto-ohjelman käynnistämistä. Suodatin voidaan asettaa takaisin paikoilleen huolto-ohjelman päätyttyä.

Calc'n'Clean ohjelma suorittaa sekä kalkinpoiston että puhdistuksen. Mikäli molempien ohjelmien suorittamisajankohdat ovat lähellä toisiaan, espresso-/kahviautomaatti ehdottaa automaattisesti tätä huolto-ohjelmaa.

Kun näytöllä näkyy **Huolto - Calc'n'Clean**, pidä painiketta **i** (1) vähintään kolme sekuntia painettuna. Näytölle tulee näkyviin:

**Calc'n'Clean** → **Paina** 

tai

Calc'n'Clean-ohjelma käynnistetään ilman ilmoitusta (katso "Näytön asetukset") pitämällä **i** (1) vähintään kolme sekuntia painettuna ja valitsemalla

**Calc'n'Clean** → **Paina** 

Paina  (6), näyttö ohjaa ohjelman läpi:

**Tyhjennä tippa-astia**

Tyhjennä tiputusastia (18).

**Aseta tippa-astia**

Aseta tiputusastia takaisin paikalleen.



Jos maidonvaahdotinta ei ole asetettu paikoilleen, näytölle tulee ilmoitus:

**Aseta maidonvaahdotin**

Aseta maidonvaahdotin (19) paikoilleen.

**Aseta säiliö maidonvaahdottimen alle**

→ 

Aseta vähintään yhden litran suuruinen astia maidonvaahdottimen (19) alle.

Paina  (6); laite huuhtelee kaksi kertaa:



Voit käyttää myös kahvinporojen astiaa (18 d). Jotta välttäisit roiskeet, työnnä kahvin ulostulo (20) aivan alas.

**Puhdistusohjelma käynnissä...****Avaa jauhelokero**

Aja laite ulos kalusteesta ja avaa kahvijauholaatikko (10).

**Aseta puhdistustabletti sulje lokero.**

Aseta puhdistustabletti kahvijauholaatikkoon ja sulje laatikko. Puhdistusohjelma käy nyt noin 1 minuutin ajan.



Jos vedensuodatin on aktivoituna, näkyy ilmoitus:

**Poista vedensuodatin** → 

Irrota vedensuodatin ja paina  (6).

**Lisää 0,5 l vettä + kalkinpoistoainetta**→ 

Täytä haaleaa vettä tyhjään vesisäiliöön (8) merkintään 0,5 l asti ja anna kahden kalkinpoistotabletin liuota veteen. Paina  (6), kalkinpoisto-ohjelma käy nyt noin 24 minuutin ajan.

**Kalkinpoisto-ohjelma käynnissä...**

Jos vesisäiliössä on liian vähän kalkinpoistoliuosta, näytöllä näkyy ilmoitus:

**Liian vähän kalkinpoistoainetta****Lisää kalkinpoistoainetta**

Täytä haaleaa vettä tyhjään vesisäiliöön (8) merkintään 0,5 l asti ja anna kahden kalkinpoistotabletin liuota veteen. Paina  (6). Kalkinpoisto-ohjelma jatkuu.

**Huuhtelee ja täytä vesisäiliö** → 

Huuhtelee vesisäiliö ja täytä puhtaalla juomavedellä merkintään "max" asti. Paina  (6), kalkinpoisto-ohjelma käy nyt noin 1 minuutin ajan:

**Kalkinpoisto-ohjelma käynnissä...**

Sen jälkeen käy puhdistusohjelma noin 6 minuutin ajan ja huuhtelee laitteen:

**Puhdistusohjelma käynnissä...****Tyhjennä tippa-astia**

Tyhjennä tiputusastia (18).

**Aseta tippa-astia**

Aseta tiputusastia takaisin paikalleen.

Jos käytetään suodatinta, aseta se nyt takaisin paikalleen. Laite on jälleen käyttövalmis.



**Tärkeää:** Poista kalkinpoistoaineen jäämät pyyhkimällä laite heti pehmeällä, kostealla kankaalla. Laitteeseen jäänyt kalkinpoistoaine voi aiheuttaa korroosiota. Uusissa puhdistussienissä voi olla suolaa. Suola voi aiheuttaa ruostumattoon teräkseen lentoruostetta, joten sieni on ennen käyttöä ehdottomasti pestävä hyvin.

## Lisävarusteet, varastointi, jätehuolto, takuu

### Lisävarusteet

Seuraavat lisävarusteet ovat saatavissa alan liikkeistä ja asiakaspalvelusta:

Lisävarusteet	Tilausnumero	
	Alan liike	Asiakaspalvelu
Puhdistus-tabletit	TZ60001	310575
Kalkinpoisto-tabletit	TZ60002	310967
Vedensuodatin	TZ70003	467873



## Varastointi

Jäätymisvaurioiden välttämiseksi kuljetuksen ja varastoinnin aikana on laite sitä ennen tyhjennettävä täydellisesti.



Tyhjentämistä varten laitteen tulee olla käyttövalmis ja vesisäiliön (8) täytettynä.

1. Aseta suuri, kapea astia maidonvaahdotimen (19) alle.
2. Valitse näytöllä asetus **Maitovaaho**, paina  $\triangleright/\square$  (6) ja anna laitteen muodostaa höyryä noin 15 sekunnin ajan.

My coffee    **Maitovaaho**    Lämmin maito

3. Kytke laite pois päältä verkkokytkimellä **O/I** (7).
4. Tyhjennä vesisäiliö (8) ja tiputusastia (18).

## Jätehuolto

Hävitä pakkaus ympäristöystävällisesti. Tämän laitteen merkintä perustuu käytettyjä sähkö- ja elektroniikkalaitteita (waste electrical and electronic equipment – WEEE) koskevaan direktiiviin 2012/19/EG. Tämä direktiivi määrittää käytettyjen laitteiden palautus- ja kierrätys-säännökset koko EU:n alueella. Tietoja oikeasta jätehuollosta saa myyjältä tai kunnalliselta jäteneuvojalta.

## Takuu

Tälle laitteelle ovat voimassa maahantuojan myöntämät takuuehdot. Täydelliset takuuehdot saat myyntiliikkeeltä, josta olet ostanut laitteen. Takuutapauksessa on näytettävä ostokuitti.

Oikeus muutoksiin pidätetään.

## Tekniset tiedot

Verkkoliitäntä (jännite/taajuus)	220-240 V / 50-60 Hz
Teho	1700 W
Pumpun maksimipaine (staattinen)	19 bar
Vesisäiliön maksimitilavuus (ilman suodatinta)	2,5 l
Kahvipapusaaliön maksimitilavuus	1000 g
Johdon pituus	150 cm
Mitat (K x L x S)	454 x 594 x 535 mm
Paino, tyhjänä	25,9 kg
Kahvimyly	Keraaminen

## Ohjeita, joilla voit korjata pienet ongelmat itse

Häiriö	Syy	Apu
Näytöllä näkyy <b>Täytä kahvinpapusäiliö</b> Laite ei jauha kahvipapuja vaikka papusäiliö on täynnä.	Pavut eivät putoa myllyyn (pavut liian öljyisiä).	Vaihda toinen kahvilaatu. Pyyhi tyhjä papusäiliö puhtaalla pyyhkeellä.
Teeveden otto ei toimi.	Maidonvaahdotin tai maidonvaahdotin kiinnityskohta on tukossa.	Puhdista maidonvaahdotin tai sen kiinnityskohta. (katso luku "Maitojärjestelmän puhdistaminen")
Liian vähän maitovaahtoa tai maitovaahdotin liian juoksevaa. Maidonvaahdotin ei ime maitoa.	Maidonvaahdotin tai maidonvaahdotin kiinnityskohta on tukossa.	Puhdista maidonvaahdotin tai sen kiinnityskohta. (katso luku "Maitojärjestelmän puhdistaminen")
	Epäsopiva maidon laatu.	Käytä maitoa jonka rasvapitoisuus on 1,5 %.
	Maidonvaahdotin (19) on koottu tai asetettu paikalleen väärin.	Kostuta maidonvaahdotin osat ja paina ne tiukasti yhteen.
	Laite kalkkeentunut.	Puhdista laitteeseen kerääntynyt kalkki kahdella kalkinpoistotabletilla; suorita ohjelma tarvittaessa 2x.
Kahvia tulee vain tiputellen tai ei ollenkaan.	Jauhatusaste liian hieno. Kahvijauhe on liian hienoa.	Säädä jauhusta karkeammaksi tai käytä karkeampaa kahvijauhe.
	Laite on voimakkaasti kalkkeentunut.	Poista laitteesta kalkki.
Kahvissa ei ole "Cremaa" (vaahdotermosta).	Sopimaton kahvin laatu.	Käytä kahvilaatua, jossa on enemmän robusta-papuja.
	Pavut eivät ole enää paahtotuoreita.	Käytä tuoreita papuja.
	Jauhatusaste ei ole sovitettu kahvipapuihin.	Säädä jauhusta hienommaksi.
Kahvi on liian "hapanta".	Jauhatus asetettu liian karkeaksi tai kahvijauhe on liian karkeaa.	Säädä jauhatus hienommaksi tai käytä hienompaa kahvijauhetta.
	Sopimaton kahvilaatu.	Käytä tummemmaksi paahtettua kahvia.

## Ohjeita, joilla voit korjata pienet ongelmat itse

Häiriö	Syy	Apu
Kahvi on liian ”väkevää”.	Jauhatus on asetettu liian hienoksi tai kahvijauhe on liian hienoa.	Sääädä jauhatusa karkeammaksi tai käytä karkeampaa kahvijauhetta.
	Sopimaton kahvin laatu.	Vaihda kahvin laatua.
Näytöllä näkyy <b>Häiriö</b> <b>Ota yhteys huoltoon</b>	Laitteessa on toimintahäiriö.	Ota yhteys Hotlineen (kuumalinjaan) (katso kääntösivu takana).
Vedensuodatin ei pysy vesisäiliössä.	Vedensuodatinta ei ole kiinnitetty oikein.	Kiinnitä vedensuodatin vesisäiliöön lujasti painamalla.
Kahvinporot eivät ole kiinteässä muodossa ja ne ovat liian märkiä.	Jauhatus on asetettu liian hienoksi tai karkeaksi tai käytettävissä on liian vähän kahvijauhoja.	Sääädä jauhatus karkeammaksi tai hienommaksi tai mittaa 2 tasapäistä mittalusikallista kahvijauhoja.
Näytöllä näkyy <b>Puhdista keittoyksikkö</b>	Keittoyksikkö likainen.	Puhdista keittoyksikkö.
	Keittoyksikössä on liian paljon jauhekahvia.	Puhdista keittoyksikkö (mittaa enintään 2 tasapäistä mittalusikallista kahvijauhetta).
	Keittoyksikön mekanismi on jäykkä.	Puhdista keittoyksikkö (katso luku ”Keittoyksikön puhdistaminen”)
Kahvin tai maitovaahdon laatu vaihtelee huomattavasti.	Laite kalkkeentunut.	Poista laitteesta kalkki käyttöohjeessa neuvotulla tavalla käyttämällä kahta kalkkinpoistotablettia.
Kun tiputusastia irrotetaan, laitteen sisäpohjalla näkyy sille tippunutta vettä.	Tiputusastia on irrotettu liian aikaisin.	Irrota tiputusastia vasta kun viimeisestä juoman valmistamisesta on kulunut muutama sekunti.

Ellei vikoja voida korjata näiden ohjeiden avulla, älä yritä itse löytää vian syytä, purkaa konetta tai korjata sitä omin neuvoin. Ota yhteys Hotlineen (kuumalinjaan) (katso kääntösivu takana).

## ¡Le damos la enhorabuena!

... Por la compra de este producto. Con esta máquina automática de café expreso, con función de inserción y extracción del mueble en el que se empotra, acaba de adquirir un aparato de cocina moderno y de gran calidad que reúne una tecnología innovadora y toda una serie de funciones con un alto confort de manejo.

La máquina le permitirá preparar con rapidez y sencillez deliciosas bebidas calientes: el tradicional café con leche, el sabroso Latte Macchiato, un cremoso capuchino o un reconstituyente café solo. La máquina le ofrece además numerosas posibilidades para adaptarla a sus gustos y necesidades. Para poder utilizar con seguridad y sin problemas todas las funciones y posibilidades que la cafetera le ofrece, le aconsejamos que se familiarice primero con sus piezas, funciones, mensajes y mandos. El presente manual de instrucciones le será de gran ayuda a tal fin. Tómese el tiempo necesario para leerlo antes de utilizar la máquina.

## Cómo utilizar el presente manual de instrucciones

La portada de este manual puede desplegarse. En la parte que se abre encontrará figuras de la máquina con números a los que se hace referencia en estas instrucciones.

Ejemplo: recipiente del agua (8)



Si deja esta página desdoblada, podrá consultar rápidamente los números, independientemente del apartado del manual que esté leyendo.

Las indicaciones del display y los nombres de las teclas se presentan en este manual con un tipo de letra distinto del resto del texto. Esto le permitirá darse cuenta de que se trata de información que se visualiza en el display o de nombres de teclas.

Ejemplo: **Café solo**

Para facilitar la consulta, la máquina se suministra con un manual de instrucciones breve en el que se resumen las funciones más importantes. El manual se puede guardar en la parte exterior derecha de la máquina.



# Índice

---

## 116 Indicaciones de seguridad

---

## 118 Volumen de suministro

---

## 118 Estructura y componentes

---

## 119 Mandos y mensajes

- 119 Interruptor de red O/I
  - 119 Menú y display
  - 120 Sistema de extracción
  - 120 Accesorios
  - 121 Mensajes del display
- 

## 122 Puesta en servicio

- 122 Aspectos generales
  - 122 Modo de ahorro
  - 122 Puesta en funcionamiento
- 

## 123 Preparación de la bebida

- 123 Elegir la bebida
- 124 Molido doble
- 124 Ejemplo
- 125 Preparación con café molido
- 126 Preparación con leche
- 127 Preparar dos tazas al mismo tiempo
- 127 My coffee
- 128 Preparar espuma y leche caliente
- 128 Calentar agua

---

## 129 Información y ajustes

- 129 Información en el display
  - 129 Realizar ajustes en el display
  - 131 Ajustar cantidad de llenado
  - 131 Ajuste del grado de molido
  - 132 Determinar el grado de dureza del agua
  - 132 Recomendaciones para ahorrar energía
- 

## 133 Cuidado y limpieza diarios

- 133 Cuidado diario
  - 134 Limpieza del sistema de leche
  - 135 Limpieza de la unidad de escalado
- 

## 136 Programas de mantenimiento

- 137 Descalcificar
  - 138 Limpiar
  - 139 Calc'n'Clean
- 

## 140 Accesorios, almacenamiento, eliminación, garantía

- 140 Accesorios
  - 140 Almacenamiento
  - 141 Eliminación
  - 141 Garantía
- 

## 142 Resolución de problemas sencillos

---

## 143 Datos técnicos

## Indicaciones de seguridad

**¡Por favor, lea atentamente las Instrucciones de uso y a continuación proceda y guárdelas! No olvide adjuntar estas instrucciones si entrega el aparato a otra persona. Este aparato ha sido diseñado para la preparación de cantidades en uso doméstico o en aplicaciones no industriales similares a las domésticas. Aplicaciones similares a las domésticas comprenden p.ej. la utilización en cocinas para empleados de tiendas, oficinas, empresas agrícolas y otras empresas industriales, así como la utilización por parte de huéspedes de pensiones, pequeños hoteles y alojamientos similares.**

### **⚠ ¡Peligro de descargas eléctricas!**

Conecte y opere el aparato solamente conforme a los datos de la placa de características. Las reparaciones en el aparato, como por ejemplo, el cambio de un cable de alimentación dañado, deben ser realizadas sólo por nuestro servicio al cliente para evitar peligros.

Este aparato puede ser manejado por niños de ocho o más años y por personas con facultades físicas, sensoriales o mentales disminuidas o bien con falta de experiencia y/o de conocimientos, si lo hacen bajo supervisión o han sido instruidas acerca del uso seguro del aparato y han comprendido los peligros resultantes de ello. Los niños menores de 8 años deben mantenerse alejados del aparato y del cable de alimentación, y además no deben manejar el aparato. Los niños no deben jugar con el aparato. La limpieza y el mantenimiento a cargo del usuario no deben ser realizados por niños, a menos que sean mayores de 8 años y se supervisen.

No sumerja nunca en agua la máquina ni el cable de conexión a la red. Utilizar exclusivamente cuando el cable de alimentación y el aparato no presenten daños. En caso de errores, desenchufar inmediatamente o desconectar la tensión de alimentación.

**⚠ ¡Peligro de asfixia!**

No deje que los niños jueguen con el embalaje.

**⚠ ¡Peligro de lesiones!**

No meta la mano en el molinillo.

La máquina deberá extraerse e introducirse con cuidado en el mueble donde se haya empotrado para no pillarse los dedos.

**⚠ ¡Peligro de quemaduras!**

El espumador de leche/agua caliente se calienta mucho.

Después de utilizarlo, no lo toque hasta que se haya enfriado.

## Volumen de suministro

(Véase el esquema al comienzo de las instrucciones)

- a** Cafetera automática de café expreso C77V60N2
- b** Instrucciones de uso
- c** Instrucciones para el filtro
- d** Instrucciones de montaje
- e** Cuchara dosificadora
- f** Conducto para la leche
- g** Instrucciones breves
- h** Recipiente para la leche
- i** Filtro de agua
- k** Tira de prueba de dureza del agua
- l** Espumador

## Estructura y componentes

(Véase la ilustración de la parte interior de la portada desplegable de estas instrucciones)

- 1 Tecla **i** (información/ajustes)
- 2 Tecla de selección **Δ** (hacia arriba)
- 3 Display
- 4 Mando giratorio ocultable 
- 5 Tecla de selección **∇** (hacia abajo)
- 6 Tecla Start/Stop **▷/□**
- 7 Interruptor de red **O/I**
- 8 Recipiente extraíble para el agua
- 9 Recipiente para granos de café con tapa para conservar el aroma
- 10 Cajón (para café molido/pastillas de limpieza)
- 11 Selector giratorio del grado de molido
- 12 Conducto para la leche
- 13 Cuchara dosificadora
- 14 Puerta de la unidad de escaldado
- 15 Abrepuertas de la unidad de escaldado
- 16 Tecla para comenzar la preparación
- 17 Recipiente para la leche
- 18 Unidad de la bandeja de goteo
- 19 Espumador de leche extraíble (para leche/agua caliente)
- 20 Dispositivo de salida de café con altura regulable



## Mandos y mensajes

### Interruptor de red O/I

Con el interruptor de red **O/I** (7) la máquina se enciende o se apaga completamente (la alimentación se interrumpe).

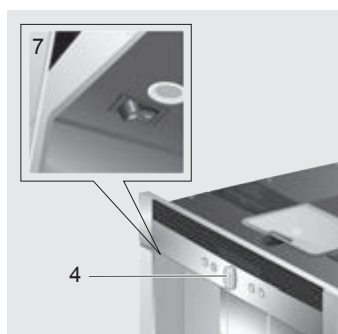

**Importante:** No accione el interruptor mientras la máquina esté en funcionamiento. Primero presione el mando giratorio (4) para ejecutar el enjuague del aparato. El interruptor de red cambia automáticamente a **O**.

### Menú y display

Para facilitarle el manejo y permitirle disfrutar al mismo tiempo de todas las funciones, la máquina tiene un menú de fácil manejo. Una vez se haya familiarizado con él, el menú le permitirá elegir fácilmente entre una gran cantidad de posibilidades. El display muestra el programa elegido en cada caso e informa, por ejemplo, de cuándo hay que añadir agua o café o de cuándo es necesario ejecutar un programa de mantenimiento. A continuación se describe el manejo básico del menú.

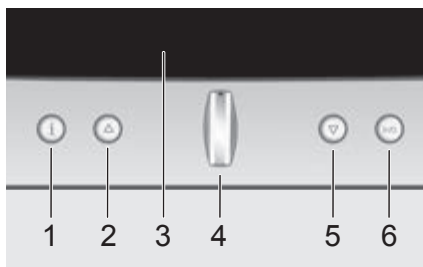

- 1 i:** Al pulsar brevemente se visualiza información (véase «Información en el display»). Si se mantiene pulsada la tecla más de tres segundos se llega al menú de ajustes (véase «Realizar ajustes en el display»).
- 2 Δ:** Permite desplazarse hacia arriba y hacia abajo en el display (3). La letra del punto de menú activo se visualiza de mayor tamaño.
- 3 Display:** muestra mediante símbolos y texto los ajustes, los procesos en curso y los mensajes.
- 4 Mando giratorio ocultable (4):** Para encender (el interruptor de red debe estar en I), pulse sobre el mando giratorio (4) presionado para sacarlo. El aparato se enjuaga automáticamente, a menos que esté todavía caliente por una operación anterior.

La máquina está lista para funcionar cuando en el display se visualiza el menú de selección de bebida (3). El mando giratorio permite realizar ajustes o modificarlos (p. ej. intensidad o cantidad de café) en el display.

Para apagar, presione el mando giratorio (4); el interruptor de red cambia automáticamente a **O**. El aparato se enjuaga automáticamente, a menos que no se haya dispensado café previamente.

**5** ▽: Permite desplazarse hacia abajo en el display (3). La letra del punto de menú activo se visualiza de mayor tamaño.

**6** Start/Stop ▷/□: se prepara una bebida o se inicia un programa de mantenimiento. Si se vuelve a pulsar ▷/□ (6) mientras la máquina está preparando una bebida, se detiene la preparación.

## Sistema de extracción

La máquina puede extraerse automáticamente del mueble en el que esté empotrada. Para ello

- ▶ pulse la tecla (16) (la máquina tiene que estar encendida) o bien

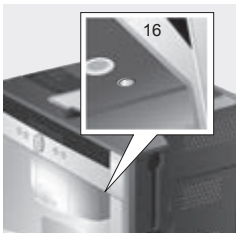

- ▶ retire la superficie de apoyo y tire del asidero que quede accesible:



La máquina se coloca automáticamente en la posición 1.

Esta posición permite añadir agua, grano, café molido y pastillas de limpieza / para descalcificar y sacar los accesorios del lateral derecho de la máquina.

- Para extraer la máquina completamente,
- ▶ vuelva a pulsar la tecla (16) y tire de la máquina hasta colocarla en la posición 2 o bien
  - ▶ extraiga la máquina totalmente tirando del asidero.

En la posición 2 puede extraerse la unidad de escaldado y ajustarse el grado de molido.



Posición 1



Posición 2

Una vez realizadas estas tareas, empuje la máquina hacia el interior del mueble hasta que haga tope.



Durante el proceso de escaldado la función de extracción automática de la máquina está bloqueada.

## Accesorios

La cafetera automática de café expreso tiene compartimentos especiales para guardar los accesorios (12, 13) y el manual de instrucciones breve. Tanto los accesorios como el manual se encuentran en el lado derecho y puede accederse a ellos cuando la máquina se encuentra en la posición 1.

## Mensajes del display

Además del estado de funcionamiento actual, en el display se visualizan distintos mensajes que le ofrecen información sobre el estado de la máquina o le avisan de cuándo es necesaria su intervención. En cuanto se toma la medida necesaria desaparece el mensaje y se vuelve a visualizar el menú de selección de bebida.

### Información:

Mensaje del display	Significado
<b>Recipiente agua casi vacío</b>	El recipiente del agua deberá rellenarse pronto
<b>Recip. granos casi vacío</b>	El recipiente de los granos deberá rellenarse pronto
<b>Temperatura insuficiente Espere por favor</b>	La máquina empieza a calentarse; espere un momento
<b>Puede retirar su bebida</b>	La bebida puede ser retirada

### Medidas:

Mensaje del display	Qué hay que hacer
<b>Llenar recipiente agua</b>	Rellene el recipiente del agua
<b>Colocar recipiente agua</b>	Coloque el recipiente del agua
<b>Comprobar receipt. agua</b>	Saque el recipiente del agua y colóquelo correctamente
<b>Colocar bandeja goteo</b>	Coloque la bandeja de goteo
<b>Vaciar bandeja de goteo</b>	Vacíe la bandeja de goteo y límpiela
<b>Introducir granos de café</b>	Rellene el recipiente de los granos
<b>Colocar espumador de leche</b>	Coloque el espumador de leche
<b>Insertar unidad escaldado Cerrar puerta</b>	Coloque la unidad de escaldado y cierre la puerta
<b>Limpiar unidad escaldado</b>	Limpiar unidad de escaldado
<b>Servicio - Cambiar filtro</b>	Cambie el filtro de agua
<b>Servicio - Descalcificar</b>	Ejecute el programa de mantenimiento «Descalcificar»
<b>Servicio - Limpiar</b>	Ejecute el programa de mantenimiento «Limpiar»
<b>Servicio - Calc'n'Clean</b>	Ejecute el programa de mantenimiento «Calc'n'Clean»
<b>Lavado sistema de leche → D/□</b>	Limpiar sistema de leche

## Puesta en servicio

### Aspectos generales

Llene los recipientes respectivos únicamente con agua pura sin gas y preferiblemente con mezclas de granos de café aptas para máquinas automáticas o máquinas de café espresso. Evite el uso de granos gaseados, caramelizados o azucarados, ya que obstruyen la unidad de escaldado.

La primera vez que se utilice la máquina o si se utiliza después de mucho tiempo de inactividad, la primera taza de café no tiene el aroma deseado.

La primera vez que se utilice la cafetera automática, sólo se conseguirá una crema consistente y de poros finos después de haber preparado varias tazas de café.

La máquina está programada de fábrica con los ajustes estándar para lograr un funcionamiento óptimo. El aparato se apaga automáticamente tras aprox. 30 minutos. Al igual que ocurre con otros ajustes, este ajuste puede modificarse (véase «Auto off en» en el capítulo «Realizar ajustes en el display»).

**i** **Importante:** Utilice el aparato sólo en recintos a salvo de heladas. Si el aparato ha sido transportado o almacenado a temperaturas inferiores a 0°C, esperar como mínimo tres horas antes de ponerlo en marcha.

### Modo de ahorro

**i** **Importante:** Si no se ha colocado ninguna bandeja de goteo, la máquina no podrá encenderse y no saldrá agua del dispositivo de salida del café. Se visualiza el mensaje **Colocar bandeja goteo**.

**i** No accione el interruptor mientras la máquina esté en funcionamiento. Primero presione el mando giratorio (4) para ejecutar el enjuague del aparato. El interruptor de red cambia automáticamente a **O**.

### Puesta en funcionamiento

1. Poner el interruptor de red en **I** y pulse sobre el mando giratorio (4) presionado para sacarlo.



2. En el display se visualizan los idiomas disponibles:



3. Accione el mando giratorio (4) para seleccionar el idioma en el que desea que se visualicen los textos del display. Pueden seleccionarse los siguientes idiomas:

<b>Deutsch</b>	<b>Português</b>
<b>English</b>	<b>Dansk</b>
<b>Русский</b>	<b>Norsk</b>
<b>Nederlands</b>	<b>Suomi</b>
<b>Français</b>	<b>Česky</b>
<b>Italiano</b>	<b>Türkçe</b>
<b>Svenska</b>	<b>Magyar</b>
<b>Español</b>	<b>Ελληνικά</b>
<b>Polski</b>	<b>Български</b>

4. Pulse  $\triangleright$ / $\square$  (6); El idioma seleccionado se guarda. El idioma puede cambiarse siempre que se desee (véase «Realizar ajustes en el display»).
5. Extraiga la máquina del mueble (véase «Sistema de extracción»).
6. Retire el recipiente del agua (8) sacándolo hacia arriba, límpielo y llénelo de agua fría y limpia hasta la marca «max».
7. Coloque el recipiente del agua sin ladearlo y empújelo hacia abajo.

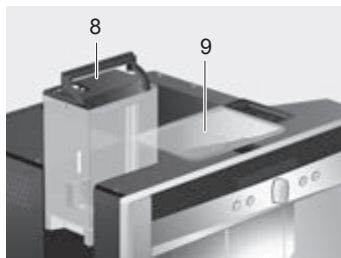

Cambie todos los días el agua del recipiente. El recipiente deberá tener siempre suficiente agua para que la máquina pueda funcionar.

8. Llene el recipiente para granos (9) con granos de café (preparación con café molido: véase la página 125).

9. Vuelva a introducir la máquina en el mueble.
10. La máquina se calienta e inicia el proceso de lavado; por el dispositivo de salida del café saldrá algo de agua. En el display se visualiza el menú de selección de bebida:

Café solo	<b>Café</b>	Latte Macchiato
	normal	
	Taza mediana	

11. Ajuste el grado de dureza del agua (ver «Realizar ajustes en el display»).

## Preparación de la bebida

### Elegir la bebida

Cuando se encuentre en el menú de selección de bebida, utilice el mando giratorio (4) para elegir la bebida deseada.

Café solo	Café
normal	
Taza mediana	

#### Café solo

#### Café

#### Latte Macchiato

igual cantidad de café solo y espuma; se rellena con leche; mejor servir en un vaso alto

#### Capuchino

1/3 café solo + 1/3 leche + 1/3 espuma; mejor servir en una taza

#### Café con leche

1/2 café + 1/2 leche; mejor servir en una taza ancha

#### My coffee

#### Espuma

#### Leche caliente

#### Agua caliente

#### Lavado

En la mayoría de las bebidas pueden elegirse otras opciones utilizando las teclas  $\Delta$  (2) y  $\nabla$  (5), p. ej. intensidad o cantidad de café. Las opciones disponibles en cada caso se visualizan siempre debajo de cada bebida. Dentro de las opciones seleccionadas con  $\Delta$  (2) y  $\nabla$  (5) pueden realizarse ajustes utilizando el mando giratorio  $\text{O}$  (4).

Para preparar café se ofrecen las siguientes posibilidades:

Intensidad:

- $\Delta$  suave
- normal
- fuerte
- doble fuerte
- $\nabla$  doble fuerte extra

Tamaño:

- $\Delta$  pequeño /-a
- mediano /-a
- $\nabla$  grande

## Molido doble

Cuanto más prolongado sea el tiempo de preparación del café, tantas más sustancias amargas y olores no deseados podrán producirse. Esto puede afectar al sabor del café y dificultar su digestión. Por eso, para los ajustes de intensidad **doble fuerte** y **doble fuerte extra** su cafetera automática de café expreso dispone de una función especial de molido doble. Una vez preparada la mitad de la cantidad, se vuelve a moler café y se caldea, de manera que sólo se producen olores agradables y aromáticos.

Esta función está disponible para las siguientes bebidas:

- Café (1 taza)
- Capuchino (1 taza)
- Latte Macchiato (1 vaso)
- Café con leche (1 taza)
- My coffee (1 taza)
- Café solo (1 taza, mediana y grande)

## Ejemplo

Supongamos que desea tomarse una taza de café suave recién molido.

- Coloque la taza debajo del dispositivo de salida de café (20):



- Gire el mando  $\text{O}$  (4) hasta que en el centro de la línea superior se visualice **Café** (la letra del ajuste activo se visualiza de mayor tamaño):

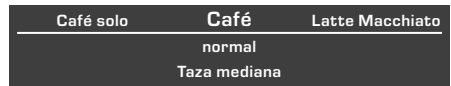

- Para ajustar la intensidad pulse una vez  $\nabla$  (5). Se resalta el ajuste de la intensidad:



- Gire el mando  $\text{O}$  (4) hacia la izquierda repetidas veces hasta que en el centro se visualice **suave** en letra más grande.

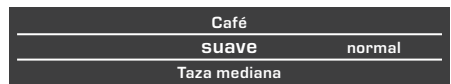

5. Para ajustar la cantidad vuelva a pulsar la tecla ▽ (5). El ajuste de la cantidad se destaca en blanco:



6. Gire el mando (4) hacia la derecha repetidas veces hasta que en el centro se visualice **Taza grande**:



7. Pulse la tecla ▷/□ (6).

Se prepara el café que ha seleccionado. Para preparar otros tipos de café (con otra intensidad y otra composición) deberán seguirse los mismos pasos.



Con el ajuste de intensidad **doble fuerte** y **doble fuerte extra** la máquina prepara café dos veces seguidas. Espere hasta que el proceso de lavado haya concluido totalmente.

## Preparación con café molido

La cafetera automática también permite preparar café con café molido. Para dosificarlo, la máquina dispone de una cuchara dosificadora.

1. Extraiga la máquina y saque la cuchara dosificadora.
2. Abra el cajón para el café molido (10).

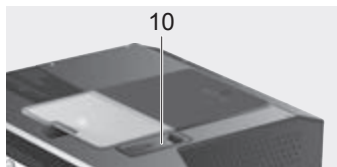

3. No llene el recipiente con **más de dos** cucharadas rasas de café molido.



No llene el recipiente con granos ni con café soluble.

4. Cierre el cajón para el café molido.
5. Vuelva a introducir la máquina en el mueble.
6. Seleccione la bebida y la cantidad utilizando el mando giratorio (4):



7. Coloque la taza debajo del dispositivo de salida de café (20).



8. Pulse la tecla ▷/□ (6).

La máquina calienta el café y la taza o tazas empiezan a llenarse.

Si desea otra taza de café, vuelva a llenar el recipiente de café molido y repita el proceso. Si no se hace café durante 90 segundos, la cámara de preparación se vacía automáticamente para evitar que se llene demasiado. A continuación, se inicia el proceso de lavado.

## Preparación con leche

**i** Para conseguir la mejor espuma utilice preferentemente leche fría con al menos un 1,5% de materia grasa.

1. Desplace hacia abajo el dispositivo de salida de café (20). Retire la tapa abatible y saque el espumador de leche (19):

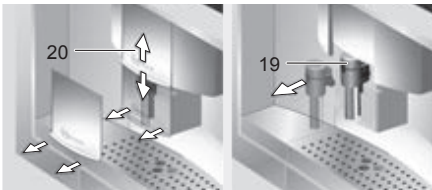

2. Extraiga la máquina del mueble (véase «Sistema de extracción»).
3. Saque el conducto para la leche incluido en el volumen de suministro y conéctelo a la pieza terminal del espumador (19).

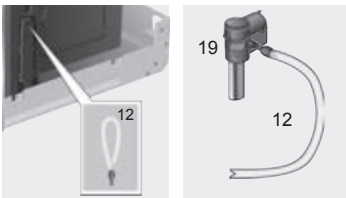

4. Conecte el espumador (19) e introduzca el conducto para la leche (12) en la muesca haciendo presión.



5. Cierre la tapa abatible.
6. Vuelva a introducir la máquina en el mueble.

7. Coloque el recipiente con leche junto al espumador de leche. Introduzca el conducto para la leche en el recipiente. Introduzca en la leche el extremo del conducto que tiene la muesca.



8. Coloque la taza o el vaso bajo el dispositivo de salida de café.
9. Seleccione **Latte Macchiato**, **Capuchino**, **Café con leche** o **My coffee** (es decir, la mezcla café-leche que desea) girando el mando (4). En el display se visualiza la bebida seleccionada, así como el ajuste de la intensidad y de la cantidad de café para esta bebida.

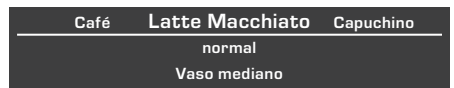

10. Ajuste la intensidad y la cantidad.
11. Pulse la tecla ▷/□ (6). Primero se aspira la leche, se prepara y se vierte en la taza o el vaso. La máquina escalda el café inmediatamente después y empieza a llenar con él la taza o el vaso.

**i** Con el ajuste de intensidad **doble fuerte** y **doble fuerte extra** la máquina prepara café dos veces seguidas. Espere hasta que el proceso de lavado haya concluido totalmente.





Los restos secos de leche son difíciles de eliminar. Por eso se recomienda limpiar las piezas que entran en contacto con la leche después de cada uso (véase «Limpieza del sistema de leche»).

## Preparar dos tazas al mismo tiempo

1. Coloque una taza en cada uno de los dos orificios del dispositivo de salida del café (izquierda y derecha):



2. Seleccione **Café solo** o **Café** utilizando el mando giratorio (4). Fije la intensidad deseada utilizando ▽ (5) y el mando giratorio.
3. Utilice ▽ (5) para pasar al menú de selección de la cantidad. Cuando se encuentre en dicho menú, gire el mando (4) hacia la derecha repetidas veces hasta que en el display se visualice **2 tazas pequeñas**.

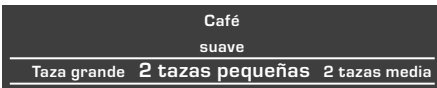

4. Ajuste la cantidad deseada para ambas tazas utilizando mando (4) (pequeña, mediana, grande).
5. Pulse la tecla ▷/□ (6).

La máquina vierte café en ambas tazas.



La máquina hace café dos veces seguidas: espere a que termine todo el proceso de preparación.

## My coffee

Con el ajuste **My coffee** se puede determinar la cantidad de café y la cantidad de leche espumada que se desea mezclar.

1. Conecte el conducto para la leche (12) en el espumador de leche (19) (véase «Preparación con leche»).
2. Coloque el recipiente con leche en la superficie de apoyo. Introduzca el conducto para la leche en el recipiente. Introduzca en la leche (12) el extremo del conducto que tiene la muesca.
3. Coloque la taza debajo del dispositivo de salida de café:



4. Seleccione **My coffee** utilizando el mando giratorio (4):

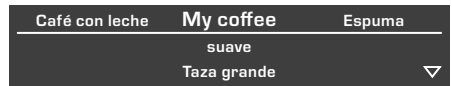

5. Utilice ▽ (5) para pasar al menú de selección de la intensidad. Fije la intensidad deseada con el mando giratorio (4):

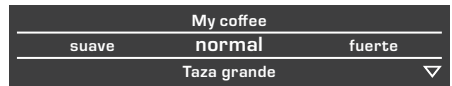

6. Utilice ▽ (5) para pasar al menú de selección de la cantidad. Fije la cantidad deseada con el mando giratorio (4):



7. Utilice ▽ (5) para pasar al menú de selección de la mezcla. Ajuste le mezcla deseada utilizando el mando giratorio (4) (pasos de 20 %):

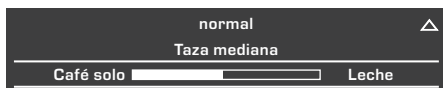

8. Pulse la tecla ▷/□ (6): la máquina prepara la bebida con la mezcla deseada.

**i** Los cambios realizados se guardan automáticamente y no es necesario confirmarlos.

## Preparar espuma y leche caliente



**¡Peligro de quemadura!**  
El espumador de leche (19) se calienta. Después de utilizarlo, no lo toque hasta que se haya enfriado.

**i** Para conseguir la mejor espuma utilice preferentemente leche fría con al menos un 1,5% de materia grasa.

1. Extraiga el conducto para la leche (12) y conéctelo al espumador de leche (19) (véase «Preparación con leche»).
2. Coloque la taza o el vaso debajo de la salida del espumador de leche.
3. Seleccione el ajuste deseado (**Espuma** o **Leche caliente**) girando el mando (4):

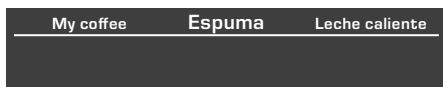

4. Pulse la tecla ▷/□ (6). De la salida del espumador de leche fluye espuma (aprox. 40 seg.) o leche caliente (aprox. 60 seg.).

Vuelva a pulsar la tecla ▷/□ (6) si desea interrumpir el proceso antes de tiempo.

**i** Al preparar leche caliente pueden producirse pitidos que se deben a las características técnicas del espumador de leche (19).

**i** Los restos secos de leche son difíciles de eliminar. Por eso se recomienda limpiar el espumador después de cada uso (véase «Limpieza del sistema de leche»)

## Calentar agua



**¡Peligro de quemadura!**  
El agua caliente que sale por el espumador de leche (19) hace que éste se caliente. Después de utilizarlo, no lo toque hasta que se haya enfriado.

La máquina también puede calentar agua, por ejemplo, para preparar un té o una infusión.

1. Coloque la taza o el vaso bajo el dispositivo de salida de café.
2. Seleccione **Agua caliente** utilizando el mando giratorio (4):



3. Vaya al menú de selección de la temperatura pulsando ▽ (5). Fije la temperatura deseada con el mando giratorio (4):



4. Pulse la tecla ▷/□ (6).

De la salida del espumador de leche fluye agua caliente durante aprox. 40 seg. Vuelva a pulsar la tecla ▷/□ (6) si desea interrumpir el proceso antes de tiempo.



Caliente tazas con el agua caliente, sobre todo tazas de café expreso pequeñas y gruesas, antes de utilizarlas.

## Información y ajustes

La tecla **i** (1) sirve para consultar información (pulsar brevemente) y realizar ajustes (mantenerla pulsada al menos durante tres segundos).

### Información en el display

En el menú de información (pulsar brevemente la tecla **i**) puede obtenerse la siguiente información:

- ▶ cuándo es necesario descalcificar la máquina
- ▶ cuándo es necesario limpiar la máquina
- ▶ cuándo es necesario cambiar el filtro
- ▶ cuánto café se ha preparado desde que la máquina se puso en servicio
- ▶ cuántas bebidas con leche se han preparado
- ▶ la cantidad de agua que se ha calentado

### Realizar ajustes en el display

Mantenga pulsada la tecla **i** (1) durante al menos 3 segundos. Se visualizan las siguientes posibilidades de ajuste:

Ajustes	
Idioma	Cant. llenado de
Español	

Con  $\Delta$  (2) y  $\nabla$  (5) puede desplazarse entre las distintas posibilidades de ajuste: el ajuste activo se visualiza en el display con una letra de mayor tamaño. El ajuste visualizado actual puede modificarse utilizando el mando giratorio  $\odot$  (4).

Para salir del menú, vuelva a pulsar **i** (1).



Los cambios llevados a cabo se guardan automáticamente y no es necesario confirmarlos.

### Se ofrecen las siguientes posibilidades de ajuste:

**Idioma:** el idioma del display se puede seleccionar con el mando giratorio  $\odot$  (4).

**Cant. llenado de taza:** la cantidad de llenado se puede ajustar por separado para cada tipo de café y cada tamaño de taza («Ajustar cantidad de llenado»).

**Dureza agua:** la dureza del agua (1, 2, 3 y 4) se puede seleccionar girando el mando  $\odot$  (4) (véase también «Determinar el grado de dureza del agua»).

**Temp. del café:** la temperatura del café se puede seleccionar girando el mando  $\odot$  (4).





**Auto off en:** girando el mando  $\odot$  (4) puede determinarse el intervalo de tiempo tras el que la máquina pasará automáticamente al «modo de ahorro» después de haberla utilizado por última vez. El ajuste puede oscilar entre 5 minutos y 8 horas. El tiempo preajustado es 30 minutos. Este valor puede reducirse para ahorrar energía.

**Contraste:** el contraste del display se puede ajustar girando el mando  (4). Los valores van de -4 hasta +4.

El ajuste por defecto es 0.

**Iluminación:** La iluminación puede ajustarse a **Apagado**, **Encendido** (ajuste por defecto) o **Apagado tras 5 min.**

**Filtro de agua:** es necesario lavar con agua cada nuevo filtro que se coloca en el recipiente del agua (8).

1. Para ello, coloque el filtro en el recipiente del agua (8) y llénelo de agua hasta la marca «max».
2. Seleccione **Pulsar**  girando el mando giratorio  (4) y pulse  (6).
3. Coloque un recipiente de 0,5 litros debajo del espumador de leche (19).
4. Pulse la tecla  (6). El agua comienza a pasar primero por el filtro para lavarlo y después a llenar el recipiente.

Vacíe el recipiente. La máquina vuelve a estar lista para el servicio.

Al lavar el filtro se activa el ajuste de la indicación **Servicio - Cambiar filtro**.

Cuando en el display se visualiza **Servicio - Cambiar filtro** o cuando han transcurrido dos meses como máximo el filtro ya no es efectivo. Debe cambiarlo por razones higiénicas y para que la máquina no se calcifique (puede resultar dañada). Los filtros de repuesto pueden adquirirse en establecimientos comerciales o poniéndose en contacto con el servicio de asistencia técnica (véase «Accesorios»).

Cada vez que se cambia el filtro lo primero que debe hacerse es lavarlo. Al comienzo de este capítulo se ha descrito el procedimiento de limpieza que hay que seguir.

Si no coloca un filtro nuevo, cambie el ajuste del filtro de agua a **Apagado**.





Encontrará información detallada sobre el filtro de agua en las instrucciones sobre el filtro adjuntas.





Si no utiliza la máquina durante un periodo de tiempo prolongado (p.ej. durante las vacaciones), debería lavar el filtro antes de utilizarla de nuevo preparando simplemente una taza de agua caliente.

### Otras posibilidades del menú Ajustes:

**Descalcificar:** para descalcificar la máquina, pulse la tecla  (6); el programa de descalcificación arranca (véase «Descalcificar»).



**Limpiar:** para limpiar la máquina, pulse la tecla  (6); el programa de limpieza arranca (véase «Limpiar»).

**Calc'n'Clean:** para limpiar y descalcificar la máquina al mismo tiempo, pulse la tecla  (6); el programa de descalcificación y limpieza arranca (véase «Calc'n'Clean»).

**Config. de fábrica:** es posible borrar la configuración propia y volver a activar la configuración de fábrica (reset). Para activar la configuración de fábrica, pulse la tecla  (6).



La máquina también puede reponerse al estado en que fue suministrada de la siguiente forma:

1. Apague la máquina accionando el interruptor **O/I** (7).
2. Pulse al mismo tiempo las teclas  (2) y  (5) manténgalas pulsadas y vuelva a encender la máquina accionando el interruptor **O/I** (7).

Se vuelve a activar la configuración de fábrica.

## Ajustar cantidad de llenado

La cantidad de llenado se puede adaptar individualmente a las tazas. La cantidad de llenado se puede ajustar por separado para cada tipo de café y cada tamaño de taza.

1. Para acceder a los ajustes básicos mantenga pulsada la tecla **i** (1) durante al menos 3 seg.
2. Seleccione con el botón giratorio **(4)** **Cant. llenado de taza**.
3. Pulse la tecla **∇** (5).
4. Seleccione con el botón giratorio **(4)** el tipo de café.
5. Pulse la tecla **∇** (5).
6. Seleccione con el botón giratorio **(4)** el tamaño de la taza.
7. Pulse la tecla **∇** (5).
8. Adapte la cantidad de llenado con el botón giratorio **(4)**.

Con **△** (2) volverá a la selección del tamaño de la taza y de la bebida. Para salir de los ajustes básicos pulse la tecla **i** (1). Los ajustes se guardan.

**i** **Importante:** la cantidad seleccionada en ml es **un valor aproximado** y puede variar p. ej. como consecuencia de la formación de crema, el ajuste del grado de molido o el tipo de leche.

## Ajuste del grado de molido

El grado de molido del café se puede ajustar con el selector giratorio (11) de la parte superior de la máquina:

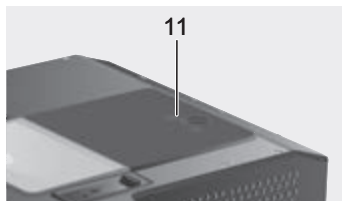

**i** **Atención:** El grado de molido sólo se puede ajustar mientras el molino funciona, de lo contrario la máquina puede resultar dañada.

1. Extraiga completamente la máquina del mueble (véase «Sistema de extracción»).
2. Seleccione **Café solo** en el menú de selección de bebida.
3. Pulse la tecla **▷/□** (6).
4. Con el molino en funcionamiento, ajuste el selector giratorio (11) de café molido fino **■** a café molido menos fino **⊗** o al revés.

**i** El nuevo ajuste sólo surte efecto a partir de la segunda taza de café.

**i** Con granos de café muy tostados, ajuste un grado de molido más fino; en caso de granos menos tostados, ajuste un grado de molido menos fino.

## Determinar el grado de dureza del agua

En esta máquina se puede ajustar el grado de dureza del agua. Es importante ajustarlo correctamente para que la máquina pueda indicar a tiempo el momento en que se debe descalcificar. El ajuste por defecto de la dureza del agua es 4.

El grado de dureza se puede determinar utilizando la tira de prueba adjunta o consultar llamando a la empresa de abastecimiento de agua de su zona.

Mantenga brevemente dentro del agua la tira de prueba, sacúdala ligeramente y lea el resultado cuando haya pasado un minuto.

Grados de dureza del agua y niveles de ajuste:

Nivel	Grado de dureza del agua	
	Alemania (°dH)	Francia (°fH)
1	1 - 7	1 - 13
2	8 - 14	14 - 25
3	15 - 21	26 - 38
4	22 - 30	39 - 54

## Recomendaciones para ahorrar energía

- ▶ Después de unos 30 minutos (ajuste de fábrica), el aparato se apaga automáticamente y no consume más energía.
- ▶ El ajuste predeterminado puede reducirse (véase «Auto OFF en» en el capítulo «Realizar ajustes en el display»).
- ▶ Si no se usa el aparato, apague presionando el mando giratorio (4).
- ▶ En la medida de lo posible, no interrumpa la preparación de café o de espuma. Las interrupciones hacen que se consuma más electricidad y que la bandeja de goteo se llene más rápidamente.
- ▶ Cuando se visualice **Servicio - Descalcificar** (véase «Descalcificar») descalcifique la máquina para evitar que se produzcan calcificaciones. Los residuos de cal hacen que aumente el consumo de electricidad.

## Cuidado y limpieza diarios



**¡Peligro de descargas eléctricas!**  
Antes de limpiar la máquina  
apague el interruptor. No utilice  
limpiadores a vapor.

### Cuidado diario

1. Limpie la superficie de la máquina a diario con un paño suave y húmedo. No utilice paños ni detergentes abrasivos.
2. Retire siempre inmediatamente los restos de cal, café, leche y solución descalcificadora. Dichos restos pueden producir corrosión
3. No limpie las superficies brillantes con productos que contengan alcohol.
4. Enjuague el recipiente (8) sólo con agua.
5. Retire la chapa de goteo (18 a). Extraiga la bandeja de goteo (18 c). Retire la tapa de la bandeja de goteo (18 b). Tire el agua y los posos de café (18 d) que haya. Limpie la bandeja a mano o en el lavavajillas. La chapa (18 a) y la tapa de la bandeja de goteo (18 b) no son aptas para lavavajillas.

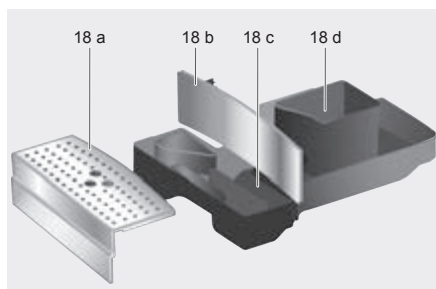

6. La tapa y el revestimiento aislante del recipiente para la leche sólo pueden limpiarse suavemente con un paño húmedo. No los meta en el lavavajillas.

7. Limpie el interior de la máquina (espacio para recipientes) con un paño.
8. Limpie el sistema de leche (la limpieza se describe a continuación).
9. Vuelva a colocar todas las piezas.



La bandeja de goteo (18 c) y el recipiente para los posos de café (18 d) deben vaciarse y limpiarse a diario para evitar la formación de moho.



Si la máquina se enciende utilizando la tecla ▷/□ (6) cuando está en reposo o si se pone en el «modo de ahorro» después de preparar café, se inicia la función de lavado automático. De esta forma, los conductos del interior de la máquina se limpian por sí mismos.



Si no se ha utilizado durante un periodo de tiempo prolongado (p. ej. durante las vacaciones), limpie toda la máquina a fondo, incluyendo el espumador de leche y la unidad de escaldado.

## Limpeza del sistema de leche



**¡Peligro de quemadura!**  
El espumador de leche (19) se calienta. Después de utilizarlo, no lo toque hasta que se haya enfriado.

El mensaje

**Lavado sistema de leche** → se visualiza

- ▶ si no se limpió después de utilizarlo
- ▶ si la máquina se puso automáticamente en el «modo de ahorro» poco antes sin ser limpiada antes.

Si se visualiza este mensaje, comience con el paso 2 en «Lavado del sistema de leche». Limpie el sistema de leche cada vez que lo utilice.



Las piezas también pueden meterse en el lavavajillas.

### Lavado del sistema de leche:

1. Seleccione **Lavado** en el menú de selección de bebida y pulse la tecla (6).
2. Coloque una taza debajo del espumador de leche (19) e introduzca en ella el extremo del conducto para la leche.
3. Pulse la tecla (6). La máquina llena automáticamente la taza con agua y vuelve a aspirarla para realizar el lavado a través del conducto para la leche. El proceso de lavado concluye después de 1 min. aproximadamente.
4. Vacíe la taza y limpie el conducto para la leche.

### Limpeza del sistema de leche:

1. Desmonte el espumador de leche para limpiarlo. Desplace hacia abajo el dispositivo de salida de café (20). Retire la tapa abatible y saque el espumador de leche (19):

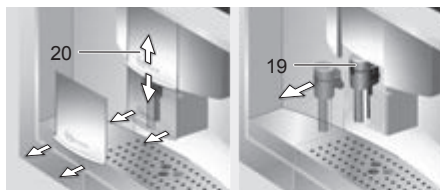

2. Limpie la toma del espumador de leche (19) con un paño suave.
3. Retirar la parte superior de la parte inferior haciéndola girar en la dirección de las agujas del reloj.
4. Limpiar las distintas partes con lejía de lavado y un paño suave o en el lavavajillas (cesta para los cubiertos).
5. Volver a montar las piezas, de manera que las dos marcas queden una exactamente encima de la otra. Introducir entonces el espumador de leche hasta el tope.

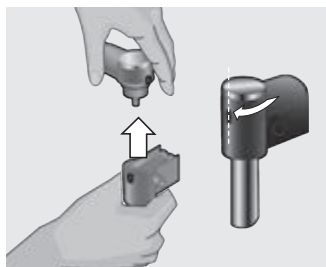



## Limpieza de la unidad de escaldado

Además del programa de limpieza automático, la unidad de escaldado debería extraerse regularmente para limpiarla.

**i Atención:** no utilice detergente para limpiar la unidad ni la meta en el lavavajillas.

1. Extraiga completamente la máquina del mueble (véase «Sistema de extracción»).
2. Para apagar, presione el mando giratorio (4). Tras ejecutar el enjuague, el interruptor de red cambia automáticamente a **O**.
3. Apáguela del todo con el interruptor **O/I** (7); no puede haber ningún símbolo encendido.
4. Agarre el abrepuertas (15) y empuje hacia atrás la puerta (14) de la unidad de escaldado:



5. Deslice hacia adelante el dispositivo de bloqueo rojo (a) de la unidad de escaldado hasta que haga tope:

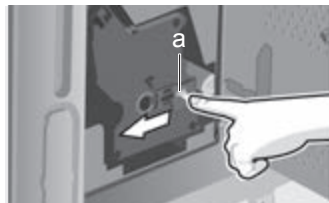

6. Pulse la tecla roja (b), agarre la unidad (c) por las cavidades previstas para ello y sáquela con cuidado:

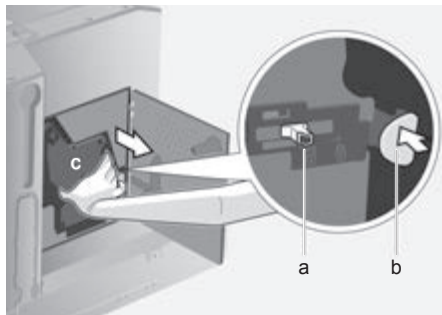

7. Limpie a fondo la unidad de escaldado con agua debajo del grifo.



8. Colocar el filtro de la unidad de escaldado debajo del chorro de agua.

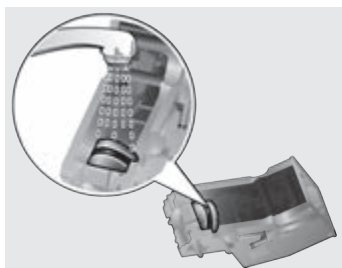

9. Limpie a fondo el interior de la máquina con un paño húmedo y retire los restos de café que pueda haber.
10. Seque la unidad de escaldado y el interior de la máquina.

11. Vuelva a montar la unidad (c) y presione hasta que encaje por completo.
12. Desplace el dispositivo de bloqueo rojo (a) hacia atrás hasta que haga tope y cierre la puerta (14).

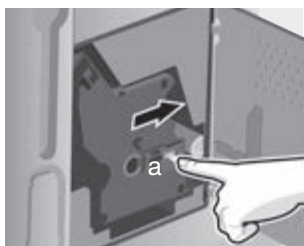

## Programas de mantenimiento

Dependiendo de cómo se utilice la máquina, en lugar del menú de selección de café en el display, se visualiza en intervalos regulares uno de los siguientes mensajes:

**Servicio - Cambiar filtro**  
→ Tecla i 3 seg.

**Servicio - Limpiar**  
→ Tecla i 3 seg.

**Servicio - Descalcificar**  
→ Tecla i 3 seg.

**Servicio - Calc'n'Clean**  
→ Tecla i 3 seg.

En ese caso deberá cambiarse el filtro de agua o bien limpiar o descalcificar la máquina inmediatamente con el programa correspondiente (descrito en las siguientes páginas), de lo contrario la máquina puede resultar dañada.

**i** Los programas de mantenimiento también pueden ejecutarse manualmente en el menú de ajustes (véase «Realizar ajustes en el display»).

Los líquidos no deberán beberse en ningún caso. Para descalcificar no utilice nunca vinagre, productos a base de vinagre, ácido cítrico ni productos a base de ácido cítrico. Para descalcificar y limpiar utilice únicamente las pastillas adecuadas, que fueron desarrolladas para esta cafetera automática y pueden adquirirse en establecimientos comerciales o a través del servicio de asistencia técnica (véase «Accesorios»). No introduzca nunca pastillas ni otros productos para descalcificar en el cajón para el café molido/para pastillas de limpieza (10).

El programa de mantenimiento no deberá interrumpirse en ningún caso. Si un programa de mantenimiento se interrumpe, p. ej. por un corte de corriente, deberá procederse de la siguiente forma:

1. Lave el recipiente del agua (8) y llénelo con agua limpia hasta la marca «max».
2. Pulse la tecla ▷/□ (6). El programa de limpieza se ejecuta ahora durante 3 minutos aproximadamente:

### Limpieza en proceso

La máquina vuelve a estar lista para funcionar.

## Descalcificar



**Importante:** Si el recipiente de agua (8) tiene un filtro dentro, es imprescindible que lo retire antes de iniciar el programa de servicio y que lo vuelva a colocar una vez finalizado el programa.

Si se visualiza **Servicio - Descalcificar**, mantenga pulsada la tecla **i** (1) durante al menos tres segundos. Se visualiza:

**Descalcificar** → Pulsar ▷/□ o bien

Para comenzar sin indicación del display (ver «Realizar ajustes en el display») mantenga pulsada la tecla **i** (1) durante al menos tres segundos y seleccione

**Descalcificar** → Pulsar ▷/□

Pulse la tecla ▷/□ (6). El display le guiará a lo largo del programa:

**Vaciar bandeja de goteo**

Vacíe la bandeja de goteo (18).

**Colocar bandeja goteo**

Vuelva a colocar la bandeja de goteo.



Si el espumador de leche no está insertado, aparece el mensaje:

**Colocar espumador de leche**

Inserte el espumador de leche (19).

**Colocar recipiente debajo espumador de leche** → ▷/□

Coloque un recipiente de 0,5 litros debajo del espumador de leche (19). Pulse la tecla ▷/□ (6).



También se puede utilizar el recipiente para posos de café (18 d). Para evitar las salpicaduras, empujar la salida de café (20) hacia abajo.



Si está activado el filtro se visualiza el mensaje:

**Retirar filtro de agua** → ▷/□

Retire el filtro de agua y pulse ▷/□ (6).

**Introducir 0,5 l agua + descal.** → ▷/□

Vierta 0,5 litros de agua templada en el recipiente del agua (8) y disuelva en él dos pastillas para descalcificar. Pulse la tecla ▷/□ (6), el programa de descalcificación se ejecuta durante aprox. 24 minutos:

**Descalcific. en proceso**



Si el recipiente del agua no contiene la suficiente cantidad de solución descalcificadora se visualiza el mensaje:

**Falta descalcificador****Rellenar descalcif.**

Vierta 0,5 litros de agua templada en el recipiente del agua (8) vacío y disuelva en él dos pastillas para descalcificar. Pulse la tecla ▷/□ (6). El programa de descalcificación continúa.

**Limpiar y llenar recip. de agua** → ▷/□

Lave el recipiente del agua y llénelo con agua limpia hasta la marca «max».

Pulse la tecla ▷/□ (6). El programa de descalcificación se ejecuta durante 1 minuto aproximadamente y la máquina inicia el proceso de lavado:

**Descalcific. en proceso****Vaciar bandeja de goteo**

Vacíe la bandeja de goteo (18).

**Colocar bandeja goteo**

Vuelva a colocar la bandeja de goteo.

Si se utiliza un filtro, vuelva a colocarlo ahora. La máquina vuelve a estar lista para funcionar.



**Importante:** Limpiar el aparato con un paño suave y húmedo para retirar inmediatamente los restos de la solución de descalcificación. Bajo estos restos se puede producir corrosión. Paños de limpieza nuevos pueden contener sales. Las sales pueden provocar una corrosión ligera en el acero. Por este motivo, lavar los paños minuciosamente antes de su uso.

**Limpiar**

Si se visualiza **Servicio - Limpiar**, mantenga pulsada la tecla **i** (1) durante al menos tres segundos. Se visualiza:

**Limpiar** → Pulsar ▷/□

o bien

Para comenzar sin indicación del display (ver «Realizar ajustes en el display») mantenga pulsada la tecla **i** (1) durante al menos tres segundos y seleccione

**Limpiar** → Pulsar ▷/□

Pulse la tecla ▷/□ (6). El display le guiará a lo largo del programa:

**Vaciar bandeja de goteo**

Vacíe la bandeja de goteo (18).

**Colocar bandeja goteo**

Vuelva a colocar la bandeja de goteo.

**Limpieza en proceso****Abrir cajón para café molido**

Extraiga la máquina y abra el cajón para el café molido (10).

**Introducir pastilla de limpieza.****Cerrar cajón.**

Introduzca una pastilla de limpieza en el cajón para el café molido y ciérrelo. El programa de limpieza se ejecuta durante aproximadamente 1 minuto.

**Pulsar** ▷/□

Pulse la tecla ▷/□ (6). El programa de limpieza se ejecuta durante aproximadamente 6 minutos:

**Limpieza en proceso****Vaciar bandeja de goteo**

Vacíe la bandeja de goteo (18).

**Colocar bandeja goteo**

Vuelva a colocar la bandeja de goteo. La máquina vuelve a estar lista para funcionar.

## Calc'n'Clean

**i** **Importante:** Si el recipiente de agua (8) tiene un filtro dentro, es imprescindible que lo retire antes de iniciar el programa de servicio y que lo vuelva a colocar una vez finalizado el programa.

El programa Calc'n'Clean combina las funciones de descalcificación y limpieza. Si el momento en el que ambos programas deben ejecutarse está próximo, la máquina propone automáticamente este programa.

Si se visualiza **Servicio - Calc'n'Clean**, mantenga pulsada la tecla **i** (1) durante al menos tres segundos. Se visualiza:

**Calc'n'Clean** → Pulsar **▷/□** o bien

Para comenzar sin indicación del display (ver «Realizar ajustes en el display») mantenga pulsada la tecla **i** (1) durante al menos tres segundos y seleccione

**Calc'n'Clean** → Pulsar **▷/□**

Pulse la tecla **▷/□** (6). El display le guiará a lo largo del programa:

### Vaciar bandeja de goteo

Vacíe la bandeja de goteo (18).

### Colocar bandeja goteo

Vuelva a colocar la bandeja de goteo.

**i** Si el espumador de leche no está insertado, aparece el mensaje:

### Colocar espumador de leche

Inserte el espumador de leche (19).

### Colocar recipiente debajo espumador de leche → **▷/□**

Coloque debajo del espumador de leche (19) un recipiente que tenga una capacidad mínima de 1 litro.

Pulse la tecla **▷/□** (6). La máquina realiza dos ciclos de lavado:

**i** También se puede utilizar el recipiente para posos de café (18 d). Para evitar las salpicaduras, empujar la salida de café (20) hacia abajo.

### Limpieza en proceso

#### Abrir cajón para café molido

Extraiga la máquina y abra el cajón para el café molido (10).

#### Introducir pastilla de limpieza.

#### Cerrar cajón.

Introduzca una pastilla de limpieza en el cajón para el café molido y ciérrelo. El programa de limpieza se ejecuta durante aproximadamente 1 minuto.

**i** Si está activado el filtro se visualiza el mensaje:

#### Retirar filtro de agua → **▷/□**

Retire el filtro de agua y pulse **▷/□** (6).

#### Introducir 0,5 l agua + descal. → **▷/□**

Vierta 0,5 litros de agua templada en el recipiente del agua (8) y disuelva en él dos pastillas para descalcificar. Pulse la tecla **▷/□** (6), el programa de descalcificación se ejecuta durante aprox. 24 minutos:

#### Descalcific. en proceso



Si el recipiente del agua no contiene la suficiente cantidad de solución descalcificadora se visualiza el mensaje:

#### Falta descalcificador

#### Rellenar descalcif.

Vierta 0,5 litros de agua templada en el recipiente del agua (8) vacío y disuelva en él dos pastillas para descalcificar. Pulse la tecla ▷/□ (6). El programa de descalcificación continúa.

#### Limpiar y llenar recip. de agua → ▷/□

Lave el recipiente del agua y llénelo con agua limpia hasta la marca «max».

Pulse la tecla ▷/□ (6). El programa de descalcificación se ejecuta durante 1 minuto aproximadamente:

#### Descalcific. en proceso

A continuación el programa de limpieza se ejecuta durante aproximadamente 6 minutos y lava la máquina:

#### Limpieza en proceso

#### Vaciar bandeja de goteo

Vacíe la bandeja de goteo (18).

#### Colocar bandeja goteo

Vuelva a colocar la bandeja de goteo.

Si se utiliza un filtro, vuelva a colocarlo ahora. La máquina vuelve a estar lista para funcionar.



**Importante:** Limpiar el aparato con un paño suave y húmedo para retirar inmediatamente los restos de la solución de descalcificación. Bajo estos restos se puede producir corrosión. Paños de limpieza nuevos pueden contener sales. Las sales pueden provocar una corrosión ligera en el acero. Por este motivo, lavar los paños minuciosamente antes de su uso.

## Accesorios, almacenamiento, eliminación, garantía

### Accesorios

Los siguientes accesorios pueden conseguirse en establecimientos comerciales y a través del servicio de asistencia técnica:

Accesorios	Número de pedido	
	Establ. comerc.	Servicio de asistencia técnica
Pastillas de detergente	TZ60001	310575
Pastillas descalcificadoras	TZ60002	310967
Filtro de agua	TZ70003	467873

### Almacenamiento

Para evitar daños provocados por el hielo, la máquina deberá vaciarse completamente antes de ser transportada o guardada.



Para ello, estando la máquina lista para funcionar y el recipiente del agua (8) lleno.

1. Coloque un recipiente grande y estrecho debajo del espumador de leche (19).
2. Seleccione el ajuste **Espuma** en el display, pulse la tecla ▷/□ (6) y deje salir vapor durante aprox. 15 segundos.

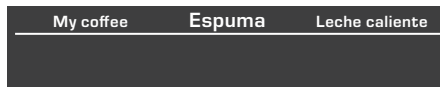

3. Apague la máquina accionando el interruptor **O/I** (7).
4. Vacíe el recipiente del agua (8) y la bandeja de goteo (18).

## Eliminación

Elimine el embalaje respetando el medio ambiente. Este aparato está marcado con la Directiva europea 2012/19/CE relativa al uso de aparatos eléctricos y electrónicos (Residuos de aparatos eléctricos y electrónicos). La directiva proporciona el marco general válido en todo el ámbito de la Unión Europea para la retirada y la reutilización de los residuos de los aparatos eléctricos y electrónicos. Infórmese sobre las vías de eliminación actuales en su distribuidor.

## Garantía

CONDICIONES DE GARANTIA PAE NEFF se compromete a reparar o reponer de forma gratuita durante un período de 24 meses, a partir de la fecha de compra por el usuario final, las piezas cuyo defecto o falta de funcionamiento obedezca a causas de fabricación, así como la mano de obra necesaria para su reparación, siempre y cuando el aparato sea llevado por el usuario al taller del Servicio Técnico Autorizado por NEFF.

En el caso de que el usuario solicitara la visita del Técnico Autorizado a su domicilio para la reparación del aparato, estará obligado el usuario a pagar los gastos del desplazamiento.

Esta garantía no incluye: lámparas, cristales, plásticos, ni piezas estéticas, reclamadas después del primer uso, ni averías producidas por causas ajenas a la fabricación o por uso no doméstico. Igualmente no están amparadas por esta garantía las averías o falta de funcionamiento producidas por causas no imputables al aparato (manejo inadecuado del mismo, limpiezas, voltajes e instalación incorrecta) o falta de seguimiento de las

instrucciones de funcionamiento y mantenimiento que para cada aparato se incluyen en el folleto de instrucciones.

Para la efectividad de esta garantía es imprescindible acreditar por parte del usuario y ante el Servicio Autorizado de NEFF, la fecha de adquisición mediante la correspondiente FACTURA DE COMPRA que el usuario acompañará con el aparato cuando ante la eventualidad de una avería lo tenga que llevar al Taller Autorizado.

La intervención en el aparato por personal ajeno al Servicio Técnico Autorizado por NEFF, significa la pérdida de garantía.

**GUARDE POR TANTO LA FACTURA DE COMPRA.**

Todos nuestros técnicos van provistos del correspondiente carnet avalado por ANFEL (Asociación Nacional de Fabricantes de Electrodomésticos) que le acredita como Servicio Autorizado de NEFF.

Reservado el derecho a cambios y modificaciones sin previo aviso.

## Resolución de problemas sencillos

Problema	Causa	Solución
<b>Mensaje del display</b> <b>Introducir granos de café</b> La máquina no muele a pesar de que el recipiente para granos está lleno.	Los granos no caen directamente en el molino (son demasiado grasos).	Si es necesario, utilice otro tipo de café. Limpie el recipiente vacío con un paño seco.
No es posible preparar agua para té.	El espumador de leche o la toma del espumador están obstruidos.	Limpie el espumador o la toma. (véase «Limpieza del sistema de leche»)
Muy poca espuma o espuma muy líquida. El espumador de leche no aspira leche.	El espumador de leche o la toma del espumador están obstruidos.	Limpie el espumador o la toma. (véase «Limpieza del sistema de leche»)
	Leche inadecuada.	Utilice leche con un 1,5% de materia grasa.
	El espumador de leche no está montado correctamente.	Humedezca las piezas del espumador de leche y apriételas con fuerza.
	La máquina está calcificada.	Descalcificar el aparato con 2 pastillas de agente de descalcificación. En caso necesario, ejecutar el programa dos veces.
El café solamente sale a gotas o no sale.	El grado de molido es demasiado fino. El café molido es demasiado fino.	Regule el grado de molido para que sea menos fino. Utilice café molido menos fino.
	La máquina está muy calcificada.	Descalcifique la máquina.
El café no tiene «crema» (espuma por encima).	Tipo de café inadecuado.	Utilice un tipo de café con una mayor proporción de granos robusta.
	Los granos ya no están frescos.	Utilice granos frescos.
	El grado de molido no es el adecuado para los granos de café.	Regule el grado de molido para que sea más fino.
El café es demasiado «ácido».	El ajuste del grado de molido es demasiado grueso o el café molido es demasiado grueso.	Regule el grado de molido para que sea más fino o utilice un café molido más fino.
	Tipo de café inadecuado.	Utilice un tueste más oscuro.
<b>Mensaje del display</b> <b>Avería</b> <b>Llamar tel. asistencia</b>	La máquina está averiada.	Póngase en contacto con la línea de atención al cliente (véanse las páginas traseras).



Problema	Causa	Solución
El café es demasiado «amargo».	El ajuste del grado de molido es demasiado grueso o el café molido es demasiado grueso.	Regule el grado de molido para que sea más fino o utilice un café molido más fino.
	Tipo de café inadecuado.	Utilice otro tipo de café.
El filtro de agua no está bien sujeto en el recipiente de agua.	El filtro de agua no está bien montado.	Presione con fuerza el filtro de agua recto en el empalme del recipiente.
Los posos de café no son compactos y están demasiado húmedos.	El ajuste del grado de molido es demasiado fino o demasiado grueso o se utiliza demasiado poco café molido.	Regule el grado de molido para que sea más o menos fino o utilice dos cucharadas rasas de café molido.
Mensaje del display <b>Limpiar unidad escaldado</b>	Unidad de escaldado sucia.	Limpiar unidad de escaldado.
	Demasiado café molido en la unidad de escaldado.	Limpiar la unidad de escaldado (llene como máximo 2 cucharadas rasas de café molido).
	El mecanismo de la unidad de escaldado está duro.	Limpiar unidad de escaldado (véase «Limpieza de la unidad de escaldado»).
Calidad del café o de la leche muy variable.	La máquina está calcificada.	Descalcifique la máquina con dos pastillas de descalcificador siguiendo las instrucciones.
Gotas de agua en el interior de la máquina al haber retirado la bandeja de goteo.	Bandeja de goteo retirada demasiado pronto.	Retire la bandeja de goteo unos segundos después de haber preparado la última bebida.

Si no puede resolver algún problema, no intente encontrar la avería, desmontar la máquina ni repararla por sí mismo. Póngase en contacto con la línea de atención al cliente (véanse las páginas traseras).

## Datos técnicos

Conexión eléctrica (tensión/frecuencia)	220-240 V / 50-60 Hz
Potencia del calefactor	1700 W
Presión máxima de la bomba, estática	19 bar
Capacidad máxima del depósito de agua (sin filtro)	2,5 l
Capacidad máxima del recipiente para granos de café	1000 g
Longitud del cable de alimentación	150 cm
Dimensiones (Alto x Ancho x Fondo)	454 x 594 x 535 mm
Peso, vacía	25,9 kg
Tipo de molino	Cerámica

## Parabéns...

... pela compra deste produto. Com esta máquina de café expresso automática extraível acaba de adquirir um electrodoméstico moderno e de alta qualidade que combina tecnologia inovadora com uma variedade de funções e elevado conforto de operação.

Agora pode, de forma fácil e rápida, preparar no momento diversas bebidas quentes – quer seja uma tradicional chávena de café, um saboroso café com leite ou um latte macchiato, um cappuccino cremoso ou uma bica forte. Ao mesmo tempo, o aparelho oferece-lhe muitas possibilidades para adaptar as bebidas às suas preferências individuais.

A fim de garantir a utilização fiável e segura de todas as funções e facilidades da sua máquina de café expresso, familiarize-se com os componentes, as funções, as mensagens e os elementos de comando. O presente manual pretende ser uma ajuda. Disponibilize um pouco do tempo e leia o manual antes de começar a utilizar o aparelho.

## Como utilizar este manual

A capa do manual pode ser desdobrada para fora e oferece uma vista do aparelho, identificando todos os componentes por um número, o qual o manual vai referenciando. Exemplo: Depósito de água (8)



Se deixar a capa desdobrada, pode sempre verificar rapidamente o componente, seja onde se encontrar no manual.

Displays e as legendas dos botões são representadas neste manual com uma fonte diferente daquela que está a ler. Desta forma, é fácil ver que se trata de um texto que é visualizado no display ou que referencia um botão.

Exemplo: **Expresso**

O aparelho traz umas instruções sucintas para permitir a consulta das funções mais importantes. O manual pode ser guardado no compartimento exterior do lado direito do aparelho.



# Conteúdo

---

## 146 Avisos de segurança

---

## 148 Âmbito de fornecimento

---

## 148 Constituição e componentes

---

## 149 Elementos de comando e display

- 149 Interruptor de rede O/I
  - 149 Menu e display
  - 150 Sistema de extracção
  - 150 Acessórios
  - 151 Mensagens de display
- 

## 152 Colocação em serviço

- 152 Generalidades
  - 152 Colocação em serviço
- 

## 153 Preparação de bebidas

- 153 Menu de selecção de bebidas
- 154 Moagem dupla
- 154 Exemplo
- 155 Preparação com café moído
- 156 Preparação com leite
- 157 Duas chávenas de uma vez
- 157 My coffee
- 158 Preparar espuma de leite e leite quente
- 158 Preparar água quente

---

## 159 Informações e regulações

- 159 Informações no display
  - 159 Regulações no display
  - 161 Regular a quantidade de café
  - 161 Regular o grau de moagem
  - 162 Verificar a dureza da água
  - 162 Dicas para poupar energia
- 

## 163 Manutenção e limpeza diária

- 163 Manutenção diária
  - 164 Limpar o sistema de leite
  - 165 Limpar a unidade de infusão
- 

## 166 Programas de manutenção

- 167 Descalcificar
  - 168 Limpar
  - 169 Calc'n'Clean
- 

## 170 Acessórios, armazenagem, eliminação, garantia

- 170 Acessórios
  - 170 Garantia
  - 171 Armazenagem
  - 171 Eliminação do aparelho
- 

## 171 Dados técnicos

---

## 172 Reparar pequenas avarias sem ajuda externa

## Avisos de segurança

**Ler atentamente as instruções de utilização, agir em conformidade com as instruções e guardá-las! Entregar estas instruções de serviço sempre que o aparelho for cedido a terceiros. Este aparelho destina-se ao processamento de volumes habituais ao uso doméstico ou aplicações similares não-comerciais. Aplicações similares incluem, por exemplo: utilização em cozinhas para colaboradores em lojas, escritórios, explorações agrícolas e outros estabelecimentos comerciais, assim como a utilização por hóspedes em pensões, pequenos hotéis e modalidades residenciais semelhantes.**

### **⚠ Perigo de choque eléctrico!**

Ligar e utilizar o aparelho apenas em conformidade com as indicações da chapa de características. Para evitar situações de perigo, as reparações no aparelho, por ex., substituição de um cabo eléctrico danificado, apenas podem ser realizadas pelo nosso serviço de assistência técnica.

Este aparelho pode ser utilizado por crianças a partir dos 8 anos de idade e por pessoas com capacidades físicas, sensoriais ou mentais limitadas ou com falta de experiência e/ou conhecimentos, desde que supervisionadas ou informadas sobre como trabalhar com o aparelho de forma segura e instruídas sobre os perigos inerentes. O aparelho e o cabo eléctrico devem ser mantidos fora do alcance de crianças com idade inferior a 8 anos, as quais não podem operar o aparelho. As crianças não podem brincar com o aparelho. As crianças não podem efetuar a limpeza e manutenção do aparelho, a não ser que tenham idade igual ou superior a 8 anos e estejam sob a supervisão de um adulto.

Nunca mergulhe o cabo de alimentação ou o aparelho em água. Utilizar o aparelho apenas se o cabo eléctrico e o aparelho não apresentarem danos. Em caso de anomalia, retire imediatamente a ficha da tomada ou desligue a tensão de rede.

**△ Risco de sufoco!**

Não permitir a crianças brincar com o material de embalagem.

**△ Perigo de ferimentos!**

Nunca coloque as mãos no mecanismo de moagem.

Manusear o aparelho com cuidado quando este é colocado ou retirado do móvel, de modo a não entalar os dedos.

**△ Perigo de escaldar!**

O bocal para fazer espuma de leite ou água quente fica muito quente. Deixar arrefecer antes de tocar nele.

## Âmbito de fornecimento

(Consultar a figura no início do presente manual de instruções)

- a Máquina de café Espresso C77V60N2 automática
- b Instruções de serviço
- c Instruções para o filtro
- d Instruções de montagem
- e Colher de café
- f Tubo flexível (para leite)
- g Instruções sucintas
- h Recipiente de leite
- i Filtro
- j Fita de teste para dureza da água
- k Bocal para fazer espuma de leite

## Constituição e componentes

(Ver figuras na capa desdobrável destas instruções)

- 1 Botão i (informações/regulações)
- 2 Botão selector  $\Delta$  (para cima)
- 3 Display
- 4 Selector embutível 
- 5 Botão selector  $\nabla$  (para baixo)
- 6 Botão Start/Stop  $\triangleright/\square$
- 7 Interruptor de rede **O/I**
- 8 Depósito de água amovível
- 9 Depósito para café em grão com tampa de conservação do aroma
- 10 Gaveta para café moído (café moído/pastilha de limpeza)
- 11 Selector do grau de moagem
- 12 Tubo flexível (para leite)
- 13 Colher de dosagem
- 14 Portinhola da unidade de infusão
- 15 Fecho da portinhola
- 16 Botão de extracção
- 17 Recipiente de leite
- 18 Colector de pingos
- 19 Bocal de fazer espuma de leite amovível (leite/água quente)
- 20 Saída de café regulável em altura

## Elementos de comando e display

### Interruptor de rede O/I

O interruptor **O/I** (7) liga ou desliga o aparelho totalmente (corte de alimentação).

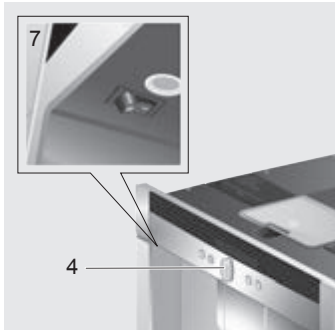

**Importante:** Nunca actuar o interruptor de rede enquanto a máquina está em funcionamento. Pressione primeiro o selector  (4), desta forma o aparelho é lavado. O interruptor de rede comuta automaticamente para **O**.

### Menu e display

A fim de facilitar a operação da máquina e ao mesmo tempo disponibilizar uma grande variedade de funções, a máquina está equipada com um menu intuitivo. Bastam poucos passos de operação para seleccionar uma das muitas funcionalidades, desde que se tenha familiarizado um pouco com o aparelho. O display visualiza as opções seleccionadas e informa se, por exemplo, deve encher água ou café ou realizar um programa de serviço.

A seguir o menu é descrito em detalhe.

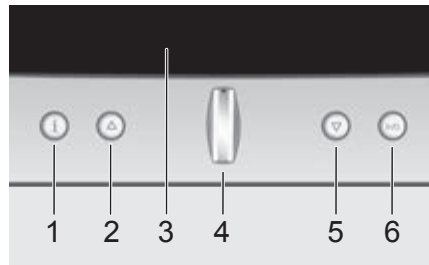



- 1 i:** Se tocar o botão brevemente, o display visualiza informações (ver “Informações no display”). Se premir o botão durante mais de 3 segundos, acederá ao menu de opções (ver “Regulações no display”).
- 2 Δ:** Para navegar para cima no display (3). As letras do ponto de menu activo são maiores.
- 3 Display:** O display utiliza símbolos e mensagens de texto para visualizar regulações, operações em curso e mensagens.
- 4 Selector embutível **: Para ligar (interruptor de rede tem de estar em **I**), prima o botão selector embutido  (4) e puxe-o para fora. O aparelho efectua uma limpeza automática, a não ser que ainda esteja quente do último funcionamento.

O aparelho está operacional quando o display visualizar o menu de selecção de bebidas (3). Rodar o selector embutível permite regular certos parâmetros (por ex. intensidade ou quantidade de café).

Para desligar, pressione o botão selector  (4), o interruptor de rede comuta automaticamente para **O**. O aparelho efectua uma limpeza automática, a não ser que não tenha sido preparado qualquer café.

**5** ▽: Para navegar para baixo no display (3). As letras do ponto de menu activo são maiores.

**6** Start/Stop /□: Inicia a preparação de bebidas ou um programa de manutenção. Voltar a premir o botão /□ (6) durante a preparação de bebidas, permite interromper a preparação.

## Sistema de extracção

O aparelho pode ser extraído automaticamente do móvel em que estiver embutido.

▶ Premir botão de extracção (16) (o aparelho deve estar desligado) ou

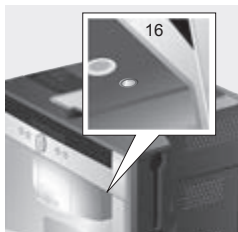

▶ remover a placa base e puxar pela pega que agora está acessível:



O aparelho vai automaticamente para a posição de extracção 1.

Nesta posição pode encher água, café em grão, café moído e pastilhas de limpeza / descalcificação e retirar os acessórios guardados no lado direito do aparelho.

Para retirar o aparelho totalmente,

- ▶ premir mais uma vez o botão de extracção (16) e retirar o aparelho manualmente da posição 2 ou
- ▶ retirar o aparelho manualmente, puxando pela pega.

Na posição de extracção 2 pode retirar a unidade de infusão e regular o grau de moagem.



Pos. extracção 1



Pos. extracção 2

Em seguida empurrar o aparelho de novo para dentro do móvel.



Durante o ciclo de infusão a extracção automática está bloqueada.

## Acessórios

A máquina de café expresso automática tem compartimentos especiais para guardar acessórios (12, 13) e as instruções sucintas. Estão localizados do lado direito e ficam acessíveis quando o aparelho se encontra na posição de extracção 1.



## Mensagens de display

Além do estado actual da máquina, o display visualiza também mensagens que fornecem informações operacionais ou lhe indicam se precisa de intervir. Logo que a operação pedida for realizada, a mensagem desaparece e o display volta a visualizar o menu de selecção de bebidas.

### Informações:

Mensagem	Significado
<b>Depósito de água quase vazio</b>	Necessário encher o depósito de água
<b>Depósito de café em grão quase vazio</b>	Necessário encher o depósito de café em grão
<b>Temperatura baixa</b>	O aparelho está a aquecer. Aguarde um momento.
<b>Aguarda</b>	A bebida pode ser retirada

### Comandos:

Mensagem	Operação a executar
<b>Encher o depósito de água</b>	Encher depósito de água
<b>Colocar depósito de água</b>	Colocar depósito de água
<b>Verificar depósito de água</b>	Remover depósito de água e colocar correctamente
<b>Colocar colector de pingos</b>	Colocar colector de pingos
<b>Esvaziar colector de pingos</b>	Esvaziar e limpar colector de pingos
<b>Encher o depósito de café em grão</b>	Encher depósito de café em grão
<b>Colocar bocal de fazer espuma de leite</b>	Colocar bocal de fazer espuma de leite
<b>Colocar unidade de infusão fechar portinhola</b>	Colocar unidade de infusão e fechar portinhola
<b>Limpar unidade de infusão</b>	Limpar unidade de infusão
<b>Serviço - Mudar filtro</b>	Mudar filtro de água
<b>Serviço - Descalcificar</b>	Executar programa de serviço "Descalcificar"
<b>Serviço - Limpar</b>	Executar programa de serviço "Limpar"
<b>Serviço - Calc'n'Clean</b>	Executar programa de serviço "Calc'n'Clean"
<b>Lavagem curta sistema de leite</b> → D/□	Limpar sistema de leite

## Colocação em serviço

### Generalidades

Encher os respectivos depósitos apenas com água normal sem gás e preferencialmente com misturas de café para máquinas de café ou café expresso. Não utilizar grãos de café tratados com açúcar, caramelo ou outros aditivos sacaríferos, uma vez que podem entupir a unidade de infusão.

Na primeira utilização ou após execução de um programa de serviço ou após um longo período de desactivação, a primeira bebida não terá o aroma pleno pelo que não deve ser bebida.

Quando utilizar a máquina de café expresso pela primeira vez, terá de tirar algumas chávenas até que o café Crema fique cremoso e com espuma estável.

A máquina de café expresso automática está programada pela fábrica com as definições padrão para funcionamento optimizado. Após cerca de 30 minutos, o aparelho desliga-se automaticamente.

Esta definição pode, tal como muitas outras, ser alterada (ver “Auto off in” no capítulo “Regulações no display”).

**i** **Importante:** Utilize o aparelho apenas em espaços sem geada. Se o aparelho tiver sido transportado ou armazenado a temperaturas abaixo dos 0 °C, aguardar pelo menos 3 horas antes de o colocar em funcionamento.

**i** **Importante:** Sem o colector de pingos colocado, o aparelho não liga nem deixa passar água pela saída de café. No display é visualizada a mensagem **Colocar colector de pingos**.

**i** Nunca actuar o interruptor de rede enquanto a máquina está em funcionamento. Pressione primeiro o selector  (4), desta forma o aparelho é lavado. O interruptor de rede comuta automaticamente para **O**.

### Colocação em serviço

1. Coloque o interruptor de rede em **I** e prima o botão selector  (4) para o puxar para fora.



2. O display visualiza o menu de idiomas

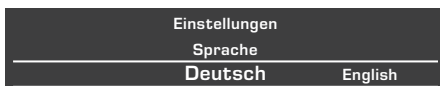

3. Prima o botão selector  (4) e rode-o para seleccionar o idioma em que pretende visualizar as mensagens do display.

Idiomas disponíveis:

<b>Deutsch</b>	<b>Português</b>
<b>English</b>	<b>Dansk</b>
<b>Русский</b>	<b>Norsk</b>
<b>Nederlands</b>	<b>Suomi</b>
<b>Français</b>	<b>Česky</b>
<b>Italiano</b>	<b>Türkçe</b>
<b>Svenska</b>	<b>Magyar</b>
<b>Español</b>	<b>Ελληνικά</b>
<b>Polski</b>	<b>Български</b>

4. Premir o botão ▷/□ (6); o idioma seleccionado é memorizado.  
O idioma seleccionado pode ser alterado em qualquer altura (ver “Regulações no display”).
5. Extrair o aparelho (ver “Sistema de extracção”).
6. Retirar o depósito de água (8) puxando-o para cima, lavar e encher com água fresca fria. Não exceder a marca “max”.
7. Colocar o depósito de água (8) a direito e empurrar para baixo.

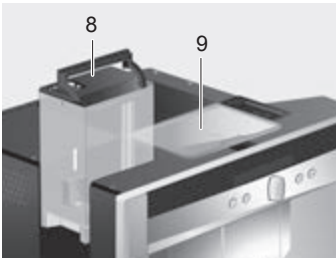

Encher o depósito de água todos os dias com água fresca. Deve haver sempre água suficiente no depósito de água para o funcionamento do aparelho.

8. Encher o depósito de café em grão (9) com café em grão (preparação com café moído: ver página 155).
9. Voltar a colocar o aparelho dentro do móvel.
10. O aparelho começa a aquecer e enxuga o sistema. da saída de café sai um pouco de água. O display visualiza o menu de selecção de bebidas:

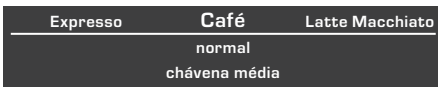

11. Regular a dureza da água (ver “Regulações no display”).

## Preparação de bebidas

### Menu de selecção de bebidas

No menu de selecção de bebidas utilizar o selector ◻ (4) para seleccionar a bebida pretendida.

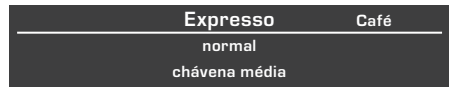

#### Espresso

#### Café

#### Latte Macchiato

quantidades iguais de espresso e de espuma de leite; de preferência servido numa chávena

#### Cappuccino

1/3 de espresso + 1/3 de leite + 1/3 de espuma de leite; de preferência servido numa chávena

#### Café com leite

1/2 de café + 1/2 de leite; de preferência servido numa chávena larga

#### My coffee

#### Espuma de leite

#### Leite quente

#### Água quente

#### Lavagem curta

Para a maior parte das bebidas pode utilizar os botões Δ (2) e ∇ (5) para seleccionar outras opções, por ex. intensidade ou quantidade de café. As opções disponíveis são indicadas por baixo da bebida. Dentro das opções seleccionadas através dos botões Δ (2) e ∇ (5), pode utilizar o selector ◻ (4) para fazer a sua selecção.

A preparação de café oferece as seguintes opções:

Intensidade:

- △ **suave**
- normal**
- forte**
- duplo**
- ▽ **duplo extra**

Tamanho:

- △ **pequeno** /-a
- médio** /-a
- ▽ **grande**

## Moagem dupla

Quanto mais tempo durar a infusão do café, tanto mais substâncias amargas e aromas menos desejáveis são libertados. Isto prejudica o sabor e a digestibilidade do café. Para as regulações de intensidade **duplo** e **duplo extra** a sua máquina de café Espresso automática oferece, por isso, a função especial de moagem dupla. Após preparação da primeira metade do café, o aparelho mói novo café e prepara-o na unidade de infusão. Desta forma, apenas os aromas de sabor agradável e de digestão leve são libertados.

Esta função está disponível para as seguintes bebidas:

- Café (1 chávena)
- Cappuccino (1 chávena)
- Latte Macchiato (1 copo)
- Café com leite (1 chávena)
- My coffee (1 chávena)
- Espresso (1 chávena, média e grande)

## Exemplo

Talvez queira uma grande chávena de café suave feito de café em grão.

1. Colocar a chávena por baixo da saída de café (20):



2. Actuar o selector (4) tantas vezes quantas necessárias até que o display visualize **Café** no centro da linha superior (as letras da opção activa são maiores):

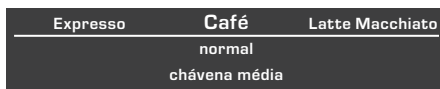

3. Premir o botão (5) uma vez para aceder à regulação de intensidade. A opção está em destaque:

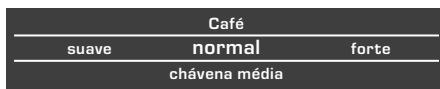

4. Actuar o selector (4) para a esquerda até que o display visualize **suave** em letras grandes:

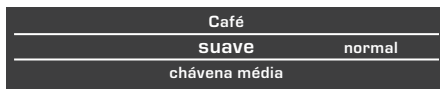

5. Premir de novo o botão (5) para aceder à regulação de quantidade. Esta opção apresenta agora um fundo branco:



6. Actuar o selector  (4) para a direita até que o display visualize **chávena grande** em letras grandes:

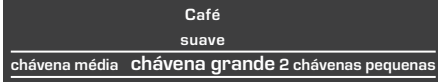

7. Premir o botão  (6). O café que seleccionou é preparado. Do mesmo modo poderá preparar outros tipos de café, com diferentes quantidades e intensidades.



No caso da regulação de intensidade para **duplo** e **duplo extra** a máquina executa 2 ciclos de infusão. Aguarde até que o processo seja concluído.

## Preparação com café moído

Esta máquina de café expresso automática também permite preparar café utilizando café moído. Os acessórios incluem uma colher de dosagem.

1. Extrair o aparelho e retirar a colher de dosagem.
2. Abrir a gaveta de café moído (10).

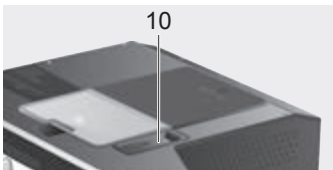

3. Encher com **duas colheres** rasas de café moído.



Nunca encher com café em grão ou café solúvel.

4. Fechar a gaveta de café moído.

5. Encaixar o aparelho.
6. Com o selector , seleccionar bebida e quantidade:

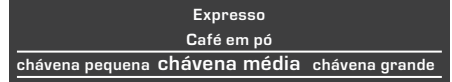

7. Colocar a chávena por baixo da saída de café (20).



8. Premir o botão  (6). O café passa pela unidade de infusão e sai para a(s) chávena(s). Para outra chávena de café, voltar a encher o café moído e repetir a operação. Se não for preparado qualquer café durante 90 segundos, a câmara de infusão esvazia automaticamente para prevenir transbordos. O aparelho inicia um ciclo de lavagem.

## Preparação com leite

**i** Para uma espuma de leite óptima, utilize leite frio com um teor de gordura de pelo menos 1,5% se possível.

1. Empurrar a saída de café (20) para baixo, remover a tampa e retirar o bocal de fazer espuma de leite (19):

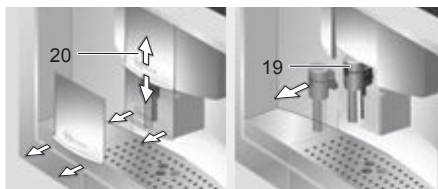

2. Extrair o aparelho (ver “Sistema de extracção”).
3. Retirar o tubo flexível e fixá-lo ao bocal de fazer espuma de leite (19).

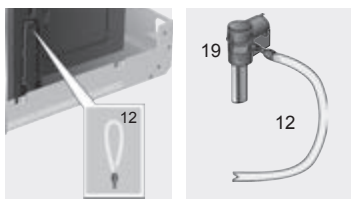

4. Colocar o bocal de fazer espuma de leite (19) e aplicar o tubo flexível (12).



5. Fechar a tampa.
6. Encaixar o aparelho.
7. Colocar um recipiente de leite ao lado do bocal de fazer espuma de leite e colocar o tubo no recipiente.

A extremidade do tubo deve mergulhar no leite:



8. Colocar uma chávena ou um copo por baixo da saída de café.
9. Utilizar o selector  para seleccionar **Latte Macchiato**, **Cappuccino**, **Café com leite** ou **My coffee** (a sua mistura de café personalizada). O display visualiza a bebida seleccionada e a regulação da intensidade e quantidade de café para a bebida:

Café	Latte Macchiato	Cappuccino
	normal	
		copo médio

10. Regular intensidade e quantidade.
  11. Premir o botão  (6).
- O aparelho aspira o leite, aquece-o e deita-o na chávena ou no copo. Logo a seguir preparar o café e adiciona-o à chávena ou ao copo.





**i** No caso da regulação de intensidade para **duplo** e **duplo extra** a máquina executa 2 ciclos de infusão. Aguarde até que o processo seja concluído.

**i** Resíduos de leite secos são muito difíceis de tirar, por isso deve limpar o sistema de leite após cada utilização (ver “Limpar o sistema de leite”).



## Duas chávenas de uma vez

- Colocar duas chávenas por baixo das duas saídas de café, à direita e à esquerda:

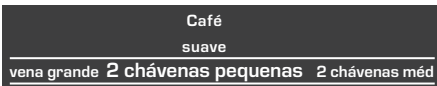

- Com o selector  (4) seleccionar **Expresso** ou **Café**. Com o botão  (5) e o selector  (4) regular a intensidade pretendida.
- Premir o botão  (5) para comutar para a regulação da quantidade. Nesta opção actuar o selector  (4) tantas vezes quantas necessárias até que o display visualize **2 chávenas pequenas**:



- Regular a quantidade pretendida para as duas chávenas, utilizando o selector  (4) (pequeno, médio, grande).
  - Premir o botão  (6).
- As duas chávenas são enchidas.



A máquina realiza dois ciclos de infusão consecutivos. Deve aguardar o fim da operação completa.

## My coffee



A opção **My coffee** permite definir a proporção em que café e espuma de leite devem ser misturados.

- Ligar o tubo flexível (12) ao bocal de fazer espuma de leite (19) (ver “Preparação com leite”).
- Colocar o recipiente com leite no tabuleiro colocar o tubo (12) no recipiente. A extremidade do tubo deve mergulhar no leite.
- Colocar uma chávena por baixo da saída de café:



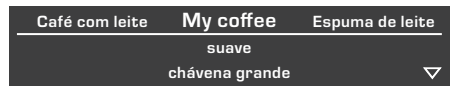

- Com o selector  (4) seleccionar **My coffee**:

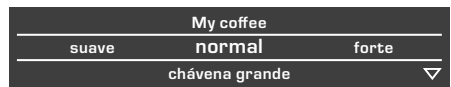

- Com o botão  (5) mudar para a selecção da intensidade. Com o selector  (4) regular a intensidade pretendida:



- Com o botão  (5) mudar para a selecção da quantidade. Com o selector  (4) regular a quantidade pretendida:



7. Com o botão ▽ (5) mudar para a selecção da proporção. Com o selector 0 (4) regular a proporção em passos de 20%:

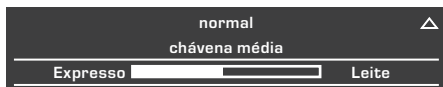

8. Premir o botão ▷/□ (6)  
A bebida é preparada na proporção pretendida.

**i** As regulações feitas são automaticamente memorizadas, não sendo necessária qualquer confirmação adicional.

## Preparar espuma de leite e leite quente



**Perigo de queimadura!**  
O bocal (19) fica muito quente.  
Deixar arrefecer antes de tocar.

**i** Para uma espuma de leite óptima, utilize leite frio com um teor de gordura de pelo menos 1,5 % se possível.

1. Retirar o tubo flexível (12) do compartimento e ligar ao bocal de fazer espuma de leite (19) (ver “Preparação com leite”).
2. Colocar uma chávena ou um copo por baixo da saída do bocal de fazer espuma de leite (10).
3. Utilizar o selector 0 (4) para seleccionar a opção **Espuma de leite** ou **Leite quente**:

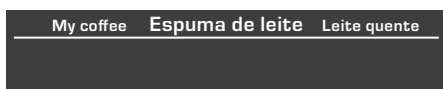

4. Premir o botão ▷/□ (6).  
Do bocal de fazer espuma de leite sai espuma de leite ou leite quente (durante 40 ou 60 segundos respectivamente).  
Se premir novamente o botão ▷/□ (6), pode interromper a preparação.

**i** O aparelho pode emitir pequenos silvos quando prepara leite quente. Isto deve-se a razões técnicas relacionadas com o bocal de fazer espuma de leite (19).

**i** Resíduos de leite secos são muito difíceis de tirar, por isso deve limpar o sistema de leite após cada utilização (ver “Limpar o sistema de leite”).

## Preparar água quente



**Perigo de queimadura!**  
O bocal de fazer espuma de leite (19), por onde sai a água quente, fica muito quente. Deixar arrefecer antes de tocar.

A máquina também pode aquecer água, por ex. para chá.

1. Colocar uma chávena ou um copo por baixo da saída de café.
2. Com o selector 0 (4) seleccionar **Água quente**:

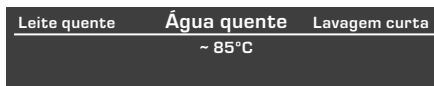



3. Com o botão ▽ (5) mudar para a selecção da temperatura. Com o selector ◻ (4) regular a temperatura pretendida:

Água quente		
~ 80°C	~ 85°C	~ 90°C

4. Premir o botão ▷/◻ (6).  
Do bocal de fazer espuma de leite deita durante aprox. 40 segundos água quente. Se premir novamente o botão ▷/◻ (6), pode interromper a preparação.



Convém escaldar as chávenas com água quente, especialmente no caso das chávenas de café expresso.

## Informações e regulações

Com o botão i (1) pode fazer consultas (premir brevemente) e fazer regulações (premir sem soltar durante pelo menos 3 segundos).

### Informações no display

No menu de informações (premir brevemente o botão i) pode fazer as seguintes consultas:

- ▶ quando se deve iniciar um ciclo de descalcificação
- ▶ quando se deve iniciar um ciclo de limpeza
- ▶ quando se deve substituir o filtro de água
- ▶ quantas bebidas de café foram feitas desde a primeira utilização do aparelho
- ▶ quantas bebidas de leite foram feitas desde a primeira utilização do aparelho
- ▶ a quantidade de água quente tirada

### Regulações no display

Premir sem soltar o botão i (1) durante 3 segundos; o display visualiza diversas opções de regulação:

Definições	
Idioma	Quantidade de c
Português	

Com os botões Δ (2) e ▽ (5) pode alternar entre as diversas opções de regulação; a opção activa destaca-se sempre pelas letras maiores. Pode alterar a regulação visualizada, utilizando o selector ◻ (4). Para sair do menu, premir mais uma vez o botão i (1).





As regulações feitas são automaticamente memorizadas, não sendo necessária qualquer confirmação adicional.

### Opções de regulação disponíveis:

**Idioma:** Utilizar o selector  (4) para seleccionar o idioma do display.

**Quantidade de café:** É possível regular separadamente a quantidade de água para cada bebida de café e cada tamanho de chávena. (ver “Regular a quantidade de café”).

**Dureza da água:** Utilizar o selector  (4) para ajustar o grau de dureza da água (1, 2, 3 e 4) (ver “Verificar a dureza da água”).

**Temperatura do café:** Utilizar o selector  (4) para regular a temperatura do café.





**Auto off in:** Utilizar o selector  (4) para seleccionar o período de tempo dentro do qual o aparelho se deve desligar automaticamente após a última utilização.

É possível regular um período de tempo entre 5 minutos e 8 horas. O tempo predefinido é de 30 minutos e pode ser encurtado para poupar energia.

**Contraste:** O contraste do display pode ser regulado entre -4 a +4, utilizando o selector  (4). O valor predefinido 0.

**Iluminação:** A iluminação pode ser regulada para **Off**, **On** (valor standard) ou **Apaga-se após 5 min**.

**Filtro de água:** Sempre que colocar um novo filtro de água no depósito (8), este tem de ser lavado:

1. Colocar o filtro no depósito de água (8) e encher o depósito com água até à marca “max”.
2. Utilizar o selector  (4) para seleccionar **Premir**  e premir o botão  (6).
3. Colocar um recipiente de 0,5 l por baixo do bocal de fazer espuma de leite (19).
4. Premir o botão  (6). A água passa primeiro pelo filtro para lavá-lo e em seguida para dentro do recipiente.

Esvaziar o recipiente. O aparelho está de novo operacional.

A lavagem do filtro activa simultaneamente a mensagem **Serviço - Mudar filtro**.

Com a mensagem **Serviço - Mudar filtro** ou, o mais tardar, dois meses de utilização, o efeito do filtro é gasto. Por razões de higiene e para prevenir a calcificação do aparelho (o aparelho pode ficar danificado), o filtro tem de ser substituído. O novo filtro pode ser adquirido no comércio ou através do Serviço de Assistência (ver “Acessórios”). Após cada substituição de filtro, este precisa de ser lavado conforme procedimento acima descrito.

Se o filtro não for substituído, rodar a opção Filtro de água: para **Off**.





A informação detalhada sobre o filtro de água consta do manual de filtro anexo.



Se o aparelho não for utilizado durante algum (por ex. férias), o filtro existente no aparelho deve ser lavado antes de qualquer nova utilização; para tal basta tirar uma chávena de água quente.

### Outras opções do menu Definições:

**Descalcificar:** Se quiser descalcificar o aparelho, premir o botão  (6) e iniciar o programa de descalcificação (ver “Descalcificar”).

**Limpar:** Se quiser limpar o aparelho, premir o botão  (6) e iniciar o programa de descalcificação (ver “Limpar”).

**Calc'n'Clean:** Se quiser descalcificar e limpar simultaneamente, premir o botão ▷/□ (6) e iniciar o programa Calc'n'Clean (ver "Calc'n'Clean").

**Definições fábrica:** As definições do utilizador podem ser canceladas e as definições da fábrica repostas (Reset). Para reactivar as definições da fábrica premir o botão ▷/□ (6).

**i** Para repor o aparelho para as definições da fábrica, o aparelho deve estar totalmente desligado:

1. Desligar o aparelho com o interruptor de rede **O/I** (7).
2. Premir simultaneamente e sem soltar os botões Δ (2) e ∇ (5), e, sem soltar os botões, voltar a ligar o aparelho com o interruptor de rede **O/I** (7).

As definições da fábrica são repostas.

## Regular a quantidade de café

A quantidade de água pode ser adaptada individualmente às suas chávenas, ou seja, é possível regular separadamente a quantidade de água para cada bebida de café e cada tamanho de chávena.

1. Premir durante pelo menos 3 segundos para aceder às regulações base **i** (1).
2. Utilizar o selector **0** (4) para seleccionar **Quantidade de café**.
3. Premir o botão ∇ (5).
4. Utilizar o selector **0** (4) para seleccionar a bebida de café.
5. Premir o botão ∇ (5).
6. Utilizar o selector **0** (4) para seleccionar o tamanho da chávena.
7. Premir o botão ∇ (5).
8. Utilizar o selector **0** (4) para adaptar a quantidade.

Premir Δ (2) para voltar à selecção de tamanho de chávena e de bebidas. Para sair das regulações base, premir **i** (1). As selecções feitas estão memorizadas.



**Importante:** A quantidade seleccionada em ml é um **valor aproximado** e pode oscilar, consideravelmente, p. ex., devido à formação de creme, ajuste do grau de moagem do grão ou tipo de leite usado.

## Regular o grau de moagem

O selector do grau de moagem (11), localizado no topo do aparelho, permite regular o grau de fineza do café.

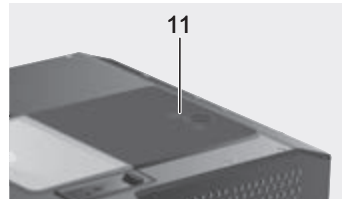

**Atenção:** Regular o grau de moagem apenas enquanto o moinho está a funcionar. Doutra forma o aparelho pode ser danificado.

1. Extrair o aparelho por completo (ver "Sistema de extracção").
2. No menu de selecção de bebidas seleccionar **Expresso**.
3. Premir o botão ▷/□ (6).
4. Com o moinho a funcionar rodar o selector (11) de moagem fina **■** para moagem grossa **∞** ou vice-versa.



A nova regulação só se nota a partir da segunda chávena de café.



No caso de grão com grau de torrefacção escuro, utilizar um grau de moagem mais fino, para grãos claros utilizar um grau de moagem mais grosso.

## Verificar a dureza da água

Este aparelho permite regular o grau de dureza da água. A regulação correcta da água é importante, para que o aparelho indique atempadamente quando é necessário realizar um ciclo de descalcificação. O valor predefinido para a dureza da água é 4. A dureza da água pode ser determinada através da tira de teste fornecida junto com o aparelho ou obtida junto dos Serviços de Abastecimento de Água competentes. Mergulhar a tira de teste brevemente na água e fazer a leitura do resultado após 1 minuto.

Graus de dureza de água e níveis de regulação:

Nível	Grau de dureza	
	Alemão (°dH)	Francês (°fH)
1	1-7	1-13
2	8-14	14-25
3	15-21	26-38
4	22-30	39-54

## Dicas para poupar energia

- ▶ Ao fim de 30 minutos (valor standard), o aparelho desliga-se automaticamente e deixa de consumir energia.
- ▶ O tempo predefinido pode ser encurtado (ver “Auto off” no capítulo “Regulações no display”).
- ▶ Se o aparelho não for utilizado, desligar premindo o botão selector  (4).
- ▶ Se possível, nunca interromper a preparação de café ou de espuma de leite. A interrupção da preparação de café ou de espuma de leite implica um maior consumo de energia e maior volume de água residual no colector de pingos.
- ▶ O aparelho deve ser descalcificado quando for visualizada a mensagem **Serviço - Descalcificar** (ver “Descalcificar”) para prevenir depósitos de cálcio que causam um maior consumo de energia.

## Manutenção e limpeza diária



**Perigo de choque eléctrico!**  
Antes de limpar o aparelho deve desligá-lo com o interruptor de rede. Não utilizar pistolas de limpeza a vapor.

### Manutenção diária

1. Limpe o exterior da máquina com um pano macio humedecido.
2. Não utilize panos ou detergentes abrasivos.
3. Eliminar sempre de imediato quaisquer resíduos de calcário, de café, de leite e de pastilhas de descalcificação. Estes resíduos podem causar corrosão.
4. Não utilizar detergentes contendo álcool ou álcool etílico nas faces polidas.
5. Lavar o depósito de água (8) apenas com água.
6. Retirar o tabuleiro do colector de pingos (18a) e extrair o colector de pingos (18c). Remover o anteparo (18b) do colector de pingos para esvaziar a água e as borras de café (18d). Lavar o colector à mão ou na máquina de lavar loiça. O tabuleiro (18a) e o anteparo (18b) do colector de pingos não devem ser lavados na máquina de lavar loiça.

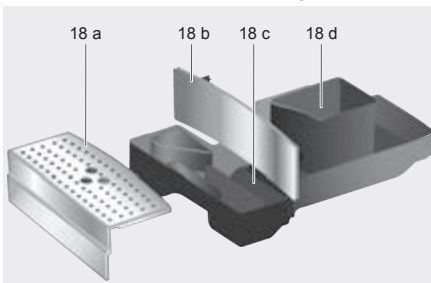

7. A tampa e o isolamento do recipiente de leite devem ser limpos apenas com um pano húmido. Nunca coloque estas peças na máquina de lavar loiça.
8. Limpar o interior com pano húmido (local dos recipientes).
9. Limpar o sistema de leite (descrito a seguir).
10. Voltar a colocar todas as peças.



O colector de pingos (18c) e o depósito de borras de café (18d) devem ser esvaziados e limpos todos os dias para prevenir a formação de bolor.



O aparelho executa um ciclo de lavagem automaticamente quando é ligado a frio ou desligado depois de ter sido tirado um café com o botão selector  (4). O sistema de tubagem no interior do aparelho efectua uma auto-limpeza.



Se o aparelho esteve sem funcionar durante um período prolongado (por ex. durante as férias), limpar afundo todo o aparelho, incluindo o sistema de leite e a unidade de infusão.

## Limpar o sistema de leite



**Perigo de queimadura!**  
O bocal de fazer espuma de leite (19) fica muito quente.

**Deixar arrefecer antes de tocar.**

A mensagem

**Lavagem curta sistema de leite** → é visualizada

- ▶ se a máquina não foi limpa após utilização

No caso da visualização desta mensagem, executar o passo 2 de “Lavagem curta do sistema de leite”.

Limpar o sistema de leite após cada utilização.



Todas as peças podem ser lavadas na máquina de lavar loiça.

### Lavagem curta do sistema de leite:

1. No menu de selecção de bebidas seleccionar a opção **Lavagem curta** e premir o botão (6).
2. Colocar uma chávena por baixo do bocal de fazer espuma de leite (19) e mergulhar a extremidade do tubo flexível na chávena.
3. Premir o botão (6). O aparelho deita automaticamente água na chávena, sendo a água aspirada pelo tubo flexível para lavar o sistema. O ciclo de lavagem demora aprox. 1 minuto.
4. Esvaziar a chávena e lavar o tubo flexível.

### Limpar o sistema de leite:

1. Desmontar o bocal de fazer espuma de leite para efeito de lavagem. Empurrar a saída de café (20) para baixo e remover a tampa. Tirar o bocal de fazer espuma de leite (19):

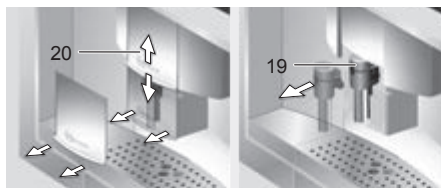

2. Limpar o compartimento do bocal de fazer espuma de leite (19) com um pano macio.
3. Rodar a parte superior para a esquerda e retirá-la da parte inferior.
4. Limpar as peças individualmente numa solução de lavagem e com um pano macio ou colocá-las na máquina de lavar loiça (cesto dos talheres).
5. Voltar a montar cada uma das peças até que ambas as marcas fiquem sobrepostas. Depois, inserir o bocal para fazer espuma de leite no aparelho até chegar ao batente.

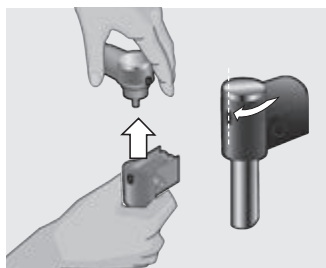

## Limpar a unidade de infusão

Adicionalmente ao programa de limpeza automático, a unidade de infusão deve ser retirada regularmente para efeito de limpeza.



**Atenção:** Não lavar a unidade de infusão com detergentes nem lavar na máquina de lavar loiça.

1. Extrair o aparelho por completo (ver “Sistema de extracção”).
2. Para desligar, pressionar o botão selector (4). Depois da lavagem, o interruptor de rede comuta automaticamente para **O**.
3. Desligue o aparelho com o interruptor **O/I** (7); depois de desligado não deve haver quaisquer símbolos iluminados.
4. Segure no fecho da portinhola (15) e abra a portinhola (14) da unidade de infusão:



5. Empurrar o fecho vermelho (a) da unidade de infusão totalmente para frente:

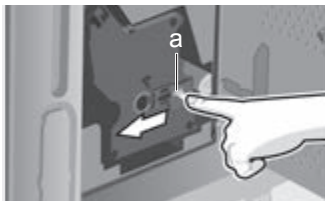

6. Premir o botão vermelho (b) e segurar a unidade de infusão (c) nas pegas e retirar com cuidado:

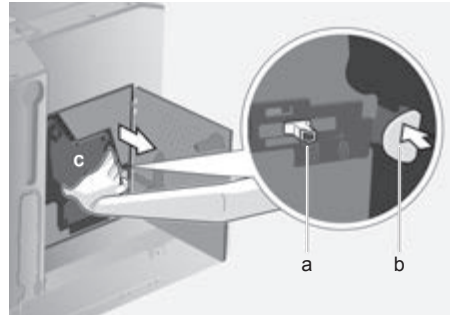

7. Lavar a unidade de infusão abundantemente com água a correr.



8. Colocar o coador da unidade de infusão sob o jacto de água.

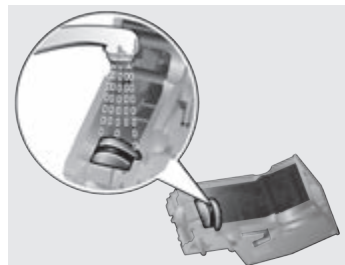

9. Limpar o interior do aparelho com um pano húmido e eliminar todos os resíduos de café.
10. Deixar a unidade de infusão e o interior secar.

11. Encaixar a unidade de infusão (c) até ao engate.
12. Empurrar o fecho vermelho (a) totalmente para trás e fechar a portinhola (14).

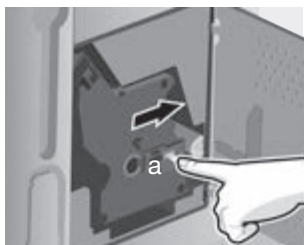

## Programas de manutenção

Em função da utilização do aparelho, o display visualiza, em vez da selecção de café, uma das seguintes mensagens:

**Serviço - Mudar filtro**  
→ Botão i 3 seg.

**Serviço - Limpar**  
→ Botão i 3 seg.

**Serviço - Descalcificar**  
→ Botão i 3 seg.

**Serviço - Calc'n'Clean**  
→ Botão i 3 seg.

Neste caso, o filtro de água deve ser substituído imediatamente o aparelho deve ser descalcificado e limpo sem demora, utilizando o respectivo programa de manutenção (conforme descrito a seguir). Doutra forma, o aparelho pode ficar danificado.



Os programas de manutenção também podem ser iniciados manualmente no menu de regulações (ver “Regulações no display”).

Nunca beber os líquidos! Nunca utilizar vinagre, detergentes na base de vinagre, ácido cítrico ou produtos na base de ácido cítrico! Para descalcificar e limpar utilizar apenas pastilhas apropriadas para este fim. Estas pastilhas foram especialmente desenvolvidas para esta máquina de café expresso automática e podem ser adquiridos no comércio e através do Serviço de Assistência (ver “Acessórios”).



Nunca introduzir as pastilhas de descalcificação ou outros produtos de descalcificação na entrada destinada às pastilhas de limpeza.

Nunca interromper um programa de manutenção. Em caso de interrupção, por ex. devido à falha de corrente, proceder como se segue:

1. Enxaguar o depósito de água (8) e encher com água limpa até à marca máxima.
2. Premir o botão ▷/□ (6); O programa de limpeza realiza um ciclo de cerca de 3 minutos.

**Programa de limpeza em curso...**  
O aparelho está de novo operacional.

## Descalcificar

**i** **Importante:** Se o depósito de água (8) tiver o filtro colocado, este deve ser retirado antes de se executar o programa de limpeza e só deve ser recolocado após o fim deste programa.

Quando o display indicar **Serviço - Descalcificar**, premir sem soltar o botão i (1) durante pelo menos três segundos. O display indica:

**Descalcificar** → Premir ▷/□  
ou

Para iniciar sem display (ver “Regulações no display”) premir sem soltar o botão i (1) durante pelo menos 3 segundos e seleccionar

**Descalcificar** → Premir ▷/□

Premir o botão ▷/□ (6); o display indica os passos a realizar:

**Esvaziar colector de pingos**

Esvaziar colector de pingos (18).

**Colocar colector de pingos**

Colocar colector de pingos.



Na falta do bocal de fazer espuma, o display visualiza a seguinte mensagem:

**Colocar bocal de fazer espuma de leite**  
Colocar o bocal de fazer espuma (19).

**Colocar recipiente por baixo do bocal de fazer espuma de leite** → ▷/□

Colocar um recipiente de 0,5 l por baixo do bocal de fazer espuma de leite (19).  
Premir o botão ▷/□ (6).



É igualmente possível utilizar o recipiente das borras de café (18 d). Para evitar salpicos, empurrar a saída de café (20) totalmente para baixo.



Se o filtro de água estiver activado, o display visualiza a seguinte mensagem:

**Retirar filtro de água** → ▷/□  
Retirar o filtro e premir o botão ▷/□ (6).

**Encher 0,5 l de água + descalcificador**  
→ ▷/□

Encher o depósito de água (8) vazio com 0,5 l de água morna (até à marca “calc”) e dissolver duas pastilhas de descalcificação na água. Premir o botão ▷/□ (6).

O programa de descalcificação demora cerca de 24 minutos:

**Programa de descalcificação em curso...**



Em caso de falta de descalcificador, o display visualiza a mensagem:

### Falta descalcificador

#### Encher descalcificador

Encher o depósito de água (8) vazio com 0,5 l de água morna (até à marca “calc”) e dissolver duas pastilhas de descalcificação na água. Premir o botão ▷/□ (6). O programa de descalcificação é retomado.

### Lavar e enchar depósito de água

→ ▷/□

Lavar o depósito de água e encher com água fresca até à marca “max”. Premir o botão ▷/□ (6); O programa de descalcificação decorre durante aprox. 1 minuto e lava.

### Programa de descalcificação em curso...

### Esvaziar colector de pingos

Esvaziar colector de pingos (18).

### Colocar colector de pingos

Colocar colector de pingos.

Colocar o filtro se costuma utilizá-lo.

O aparelho está de novo operacional.



**Importante:** Limpar o aparelho com um pano macio e húmido para remover resíduos da solução de descalcificar. Por baixo desses resíduos pode formar-se corrosão. Os panos de limpeza novos podem estar impregnados de sais. Esses sais podem provocar películas de ferrugem na superfície de aço inoxidável, motivo pelo qual estes panos têm de ser muito bem lavados antes de serem utilizados.

## Limpar

Quando o display indicar **Serviço - Limpar**, premir sem soltar o botão **i** (1) durante pelo menos três segundos.

O display indica:

**Limpar** → **Premir** ▷/□

ou

Para iniciar sem display (ver “Regulações no display”) premir sem soltar o botão **i** (1) durante pelo menos 3 segundos e seleccionar

**Limpar** → **Premir** ▷/□

Premir o botão ▷/□ (6); o display indica os passos a realizar:

### Esvaziar colector de pingos

Esvaziar colector de pingos (18).

### Colocar colector de pingos

Colocar colector de pingos.

### Programa de limpeza em curso...

### Abrir gaveta de café em pó

Extrair o aparelho e abrir a gaveta para café moído (10).

### Colocar pastilha de limpeza

### Fechar gaveta.

Colocar uma pastilha de limpeza na gaveta e fechar a gaveta. O programa de limpeza demora cerca de 1 minuto.

**Premir** ▷/□

Premir o botão ▷/□ (6); o programa de limpeza demora cerca de 6 minutos:

### Programa de limpeza em curso...

### Esvaziar colector de pingos

Esvaziar colector de pingos (18).

### Colocar colector de pingos

Colocar colector de pingos.

O aparelho está de novo operacional.

## Calc'n'Clean



**Importante:** Se o depósito de água (8) tiver o filtro colocado, este deve ser retirado antes de se executar o programa de limpeza e só deve ser recolocado após o fim deste programa.

Calc'n'Clean combina as funções individuais de descalcificação e de limpeza. Se os dois serviços estão para ser feitos em datas próximos, o aparelho recomenda automaticamente este programa de manutenção.

Quando o display indicar **Serviço - Calc'n'Clean**, premir sem soltar o botão **i** (1) durante pelo menos três segundos. O display indica:

**Calc'n'Clean** → Premir  $\triangleright/\square$

ou

Para iniciar sem display (ver "Regulações no display") premir sem soltar o botão **i** (1) durante pelo menos 3 segundos e seleccionar **Calc'n'Clean** → Premir  $\triangleright/\square$

Premir o botão  $\triangleright/\square$  (6); o display indica os passos a realizar:

### Esvaziar colector de pingos

Esvaziar colector de pingos (18).

### Colocar colector de pingos

Colocar colector de pingos.



Na falta do bocal de fazer espuma, o display visualiza a seguinte mensagem:

### Colocar bocal de fazer espuma de leite

Colocar o bocal de fazer espuma (19).

### Colocar recipiente por baixo do bocal de fazer espuma de leite → $\triangleright/\square$

Colocar um recipiente de 1 l por baixo do bocal de fazer espuma de leite (19). Premir o botão  $\triangleright/\square$  (6); O aparelho efectua dois ciclos de lavagem.



É igualmente possível utilizar o recipiente das borras de café (18 d). Para evitar salpicos, empurrar a saída de café (20) totalmente para baixo.

### Programa de limpeza em curso...

#### Abrir gaveta de café em pó

Extrair o aparelho e abrir a gaveta para café moído (10).

### Colocar pastilha de limpeza

#### Fechar gaveta.

Colocar uma pastilha de limpeza na gaveta e fechar a gaveta. O programa de limpeza demora cerca de 1 minuto.



Se o filtro de água estiver activado, o display visualiza a seguinte mensagem:

#### Retirar filtro de água → $\triangleright/\square$

Retirar o filtro e premir o botão  $\triangleright/\square$  (6).

### Encher 0,5 l de água + descalcificador

→  $\triangleright/\square$

Encher o depósito de água (8) vazio com 0,5 l de água morna (até à marca "calc") e dissolver duas pastilhas de descalcificação na água. Premir o botão  $\triangleright/\square$  (6). O programa de descalcificação demora cerca de 24 minutos:

### Programa de descalcificação em curso...



Em caso de falta de descalcificador, o display visualiza a mensagem:

#### Falta descalcificador

#### Encher descalcificador

Encher o depósito de água (8) vazio com 0,5 l de água morna (até à marca "calc") e dissolver duas pastilhas de descalcificação na água. Premir o botão  $\triangleright/\square$  (6). O programa de descalcificação é retomado.

**Lavar e enchar depósito de água**

Lavar o depósito de água e encher com água fresca até à marca “max”. Premir o botão (6). O programa de descalcificação demora aprox. 1 minuto:

**Programa de descalcificação em curso...**

O programa de manutenção demora aprox. 6 minutos e lava o aparelho:

**Programa de limpeza em curso...****Esvaziar colector de pingos**

Esvaziar colector de pingos (18).

**Colocar colector de pingos**

Colocar colector de pingos.

Colocar o filtro se costuma utilizá-lo.

O aparelho está de novo operacional.



**Importante:** Limpar o aparelho com um pano macio e húmido para remover resíduos da solução de descalcificar. Por baixo desses resíduos pode formar-se corrosão. Os panos de limpeza novos podem estar impregnados de sais. Esses sais podem provocar películas de ferrugem na superfície de aço inoxidável, motivo pelo qual estes panos têm de ser muito bem lavados antes de serem utilizados.

## Acessórios, armazenagem, eliminação, garantia

### Acessórios

Os seguintes acessórios podem ser adquiridos no comércio ou através do Serviço de Assistência:

Acessório	Ref. de encomenda	
	Comércio	Assistência
Pastilhas de limpeza	TZ60001	310575
Pastilhas de descalcificação	TZ60002	310967
Filtro de água	TZ70003	467873

### Garantia

Para este aparelho vigoram as condições de garantia publicadas pelo nosso representante no país em que o mesmo for adquirido. O representante onde comprou o aparelho poderá dar-lhe mais pormenores sobre este assunto. Para a prestação de qualquer serviço dentro da garantia é, no entanto, necessária a apresentação do documento de compra do aparelho.

Salvo alterações técnicas.

## Armazenagem

Para prevenir danos provocados por temperaturas baixas durante o transporte e armazenagem, o aparelho deve ser previamente e completamente esvaziado.



O aparelho deve estar operacional e o depósito de água (8) deve estar cheio.

1. Colocar um recipiente grande e estreito por baixo do bocal de fazer espuma de leite (19).
2. Seleccionar a opção **Espuma de leite** no display. Premir o botão /□ (6) e deixar sair vapor durante aprox. 15 segundos.

My coffee **Espuma de leite** Leite quente

3. Desligar o aparelho com o interruptor de rede **O/I** (7).
4. Esvaziar o depósito de água (8) e o colector de pingos (18).

## Dados técnicos

Ligação eléctrica (tensão/frequência)	220-240 V / 50-60 Hz
Potência do elemento de aquecimento	1700 W
Pressão estática máxima da bomba	19 bar
Capacidade máxima do depósito de água (sem filtro)	2,5 l
Capacidade máxima do depósito do café em grão	1000 g
Comprimento do cabo	150 cm
Dimensões (A x L x P)	454 x 594 x 535 mm
Peso, tara	25,9 kg
Tipo do mecanismo de moagem	Cerâmico

## Eliminação do aparelho

Eliminar a embalagem de forma ecológica. Este aparelho está marcado em conformidade com a Directiva 2012/19/CE relativa aos resíduos de equipamentos eléctricos e electrónicos (waste electrical and electronic equipment – WEEE). A directiva estabelece o quadro para a criação de um sistema de recolha e valorização dos equipamentos usados válido em todos os Estados Membros da União Europeia. Contactar o revendedor especializado para mais informações.

## Reparar pequenas avarias sem ajuda externa

Avaria	Causa	Medidas a tomar
Mensagem de display <b>Encher o depósito de café em grão</b> Embora o depósito esteja cheio ou o moinho não mói.	Os grãos de café não passam para o moinho (grãos oleosos demais).	Mudar a marca de café. Esvaziar do depósito e limpar com pano seco.
Não é possível tirar água para chá.	O bocal de fazer leite em espuma ou entrada estão entupidos.	Limpar o bocal de fazer leite em espuma ou entrada (ver “Limpar o sistema de leite”).
Pouca espuma ou espuma muito líquida. O bocal de fazer espuma de leite não aspira o leite.	O bocal de fazer leite em espuma ou a entrada estão entupidos.	Limpar o bocal de fazer leite em espuma ou entrada (ver “Limpar o sistema de leite”).
	Leite inadequado.	Utilizar leite frio de 1,5 % de gordura.
	O bocal de fazer leite em espuma não está correctamente montado.	Humedecer as peças do bocal de fazer espuma e uni-las sob pressão.
O café só sai aos pingos ou não sai de todo.	O aparelho precisa de ser descalcificada.	Descalcificar o aparelho com 2 pastilhas de descalcificação; se necessário, executar o programa 2 vezes.
	Grau de moagem fino demais. Café moído fino demais.	Regular um grau de moagem mais grosso. Utilizar café moído mais grosso.
Café sem “crema” (camada de espuma).	O aparelho está muito calcificado.	Descalcificar o aparelho.
	Tipo de café inadequado.	Utilizar um tipo de café com uma maior percentagem de grãos Robusta.
	Os grãos não estão frescos.	Utilizar grãos de café frescos.
Café “ácido” demais.	O grau de moagem não é adequado ao grão de café utilizado.	Regular o grau de moagem para mais fino.
	Grau de moagem grosso demais. Café moído grosso demais.	Regular o grau de moagem para mais fino ou utilizar café moído mais fino.
	Tipo de café inadequado.	Utilizar grão mais torrado.

## Reparar pequenas avarias sem ajuda externa

Avaria	Causa	Medidas a tomar
Café “amargo” demais.	Grau de moagem fino demais. Café moído fino demais.	Regular um grau de moagem mais grosso ou utilizar café moído mais grosso.
	Tipo de café inadequado.	Mudar a marca de café.
Mensagem de display <b>Avaria</b> <b>Contactar hotline</b>	O aparelho tem uma avaria.	Contactar a hotline (ver capa posterior).
O filtro de água no depósito de água está solto.	O filtro de água não está correctamente colocado.	Empurrar o filtro de água com firmeza para dentro da ligação ao depósito.
As borras estão soltas e muito húmidas.	O grau de moagem é fino ou grosso demais ou utilizou café em pó a menos.	Alterar o grau de moagem para mais fino ou mais grosso ou utilizar 2 colheres-medida de café.
Mensagem de display <b>Limpar unidade de infusão</b>	Unidade de infusão suja.	Limpar unidade de infusão.
	Excesso de café em pó na unidade de infusão.	Limpar a unidade de infusão. (Nunca utilizar mais do que 2 colheres-medida de café em pó).
	O mecanismo da unidade de infusão está emperrado.	Limpar unidade de infusão. Ver capítulo “Limpar a unidade de infusão”.
A qualidade de café ou de espuma de leite varia muito.	O aparelho precisa de ser descalcificada.	Descalcificar o aparelho de acordo com as instruções utilizando duas pastilhas.
Há pingos no interior do aparelho quando o colector de pingos está retirado.	O colector de pingos foi retirado cedo demais.	Retirar o colector de pingos alguns segundos após a preparação da última bebida.

Se não conseguir resolver o problema, não tente encontrar o erro, desmontar o aparelho ou repará-lo, Contacte a Linha de Apoio ao Cliente (ver capa posterior).





Die nachstehenden Bedingungen, die Voraussetzungen und Umfang unserer Garantieleistung beschreiben, lassen die Gewährleistungsverpflichtungen des Verkäufers aus dem Kaufvertrag mit dem Endabnehmer unberührt.

Für dieses Gerät leisten wir Garantie gemäß nachstehenden Bedingungen:

1. Wir beheben unentgeltlich nach Maßgabe der folgenden Bedingungen (Nr. 2–6) Mängel am Gerät, die nachweislich auf einem Material- und/oder Herstellungsfehler beruhen, wenn sie uns unverzüglich nach Feststellung und innerhalb von 24 Monaten nach Lieferung an den Erstendabnehmer gemeldet werden. Zeigt sich der Mangel innerhalb von 6 Monaten ab Lieferung, wird vermutet, dass es sich um einen Material- oder Herstellungsfehler handelt.

2. Die Garantie erstreckt sich nicht auf leicht zerbrechliche Teile wie z. B. Glas oder Kunststoff bzw. Glühlampen.

Eine Garantiepflicht wird nicht ausgelöst durch geringfügige Abweichungen von der Soll-Beschaffenheit, die für Wert und Gebrauchstauglichkeit des Gerätes unerheblich sind, oder durch Schäden aus chemischen und elektrochemischen Einwirkungen von Wasser, sowie allgemein aus anomalen Umweltbedingungen oder sachfremden Betriebsbedingungen oder wenn das Gerät sonst mit ungeeigneten Stoffen in Berührung gekommen ist. Ebenso kann keine Garantie übernommen werden, wenn die Mängel am Gerät auf Transportschäden, die nicht von uns zu vertreten sind, nicht fachgerechte Installation und Montage, Fehlgebrauch, eine nicht haushaltsübliche Nutzung, mangelnde Pflege oder Nichtbeachtung von Bedienungs- oder Montagehinweisen zurückzuführen sind.

Der Garantieanspruch erlischt, wenn Reparaturen oder Eingriffe von Personen vorgenommen werden, die hierzu von uns nicht ermächtigt sind, oder wenn unsere Geräte mit Ersatzteilen, Ergänzungs- oder Zubehörteilen versehen werden, die keine Originalteile sind und dadurch ein Defekt verursacht wird.

3. Die Garantieleistung erfolgt in der Weise, dass mangelhafte Teile nach unserer Wahl unentgeltlich instandgesetzt oder durch einwandfreie Teile ersetzt werden.

Geräte, die zumutbar (z. B. im PKW) transportiert werden können, und für die unter Bezugnahme auf diese Garantie eine Garantieleistung beansprucht wird, sind unserer nächstgelegenen Kundendienststelle oder unserem Vertragskundendienst zu übergeben oder zuzusenden. Instandsetzungen am Aufstellungsort können nur für stationär betriebene (feststehende) Geräte verlangt werden.

Es ist jeweils der Kaufbeleg mit Kauf- und/oder Lieferdatum vorzulegen. Ersetzte Teile gehen in unser Eigentum über.

4. Sofern die Nachbesserung von uns abgelehnt wird oder fehlschlägt, wird innerhalb der oben genannten Garantiezeit auf Wunsch des Endabnehmers kostenfrei gleichwertiger Ersatz geliefert.

5. Garantieleistungen bewirken weder eine Verlängerung der Garantiefrist, noch setzen sie eine neue Garantiefrist in Lauf. Die Garantiefrist für eingebaute Ersatzteile endet mit der Garantiefrist für das ganze Gerät.

6. Weitergehende oder andere Ansprüche, insbesondere solche auf Ersatz außerhalb des Gerätes entstandener Schäden sind – soweit eine Haftung nicht zwingend gesetzlich angeordnet ist – ausgeschlossen.

Diese Garantiebedingungen gelten für in Deutschland gekaufte Geräte. Werden Geräte ins Ausland verbracht, die die technischen Voraussetzungen (z. B. Spannung, Frequenz, Gasarten, etc.) für das entsprechende Land aufweisen und die für die jeweiligen Klima- und Umweltbedingungen geeignet sind, gelten diese Garantiebedingungen auch, soweit wir in dem entsprechenden Land ein Kundendienstnetz haben. Für im Ausland gekaufte Geräte gelten die von unserer jeweils zuständigen Landesvertretung herausgegebenen Garantiebedingungen. Diese können Sie über Ihren Fachhändler, bei dem Sie das Gerät gekauft haben, oder direkt bei unserer Landesvertretung anfordern.

### **Beachten Sie unser weiteres Kundendienst-Angebot:**

Auch nach Ablauf der Garantie stehen Ihnen unser Werkskundendienst und unsere Servicepartner zur Verfügung.

**Neff GmbH**  
Carl-Wery-Str. 34 / 81739 München // Germany

**DE Deutschland, Germany**

BSH Hausgeräte Service GmbH  
Zentralwerkstatt für kleine  
Hausgeräte

Trautskirchener Strasse 6-8  
90431 Nürnberg

Online Auftragsstatus, Pickup  
Service für Kaffeevollautomaten  
und viele weitere Infos unter:  
www.neff.de

Reparaturservice, Ersatzteile &  
Zubehör, Produkt-Informationen:

Tel.: 0911 70 440 100  
mailto:cp-servicecenter@  
bshg.com

Wir sind an 365 Tagen rund um die Uhr  
erreichbar.

**AE United Arab Emirates,**

الإمارات العربية المتحدة

BSH Home Appliances FZE  
Round About 13,  
Plot Nr MO-0532A

Jebel Ali Free Zone - Dubai  
Tel.: 04 803 0567

mailto:service.uae@bshg.com

**AT Österreich, Austria**

BSH Hausgeräte  
Gesellschaft mbH

Werkskundendienst  
für Hausgeräte

Quellenstrasse 2  
1100 Wien

Tel.: 0810 550 544\*

Fax: 01 605 75 51 212

mailto:vie-stoerungsannahme@  
bshg.com

Hotline für Espresso-Geräte:

Tel.: 0810 700 400\*

www.neff.at

\*innerhalb Österreichs zum Regionaltarif

**AU Australia**

BSH Home Appliances Pty. Ltd.  
7-9 Arco Lane

HEATHERTON, Victoria 3202

Tel.: 1300 368 339

mailto:bshau-as@bshg.com

**BE Belgique, België,  
Belgium**

BSH Home Appliances S.A.

Avenue du Laerbeek 74

Laarbeeklaan 74

1090 Bruxelles – Brussel

Tel.: 070 222 143

Fax: 024 757 293

mailto:bru-repairs@bshg.com

www.neff.be

**BG Bulgaria**

BSH Domakinski Uredi

Bulgaria EOOD

115K Tsarigradsko

Chausse Blvd.

European Trade Center

Building, 5th floor

1784 Sofia

Tel.: 02 892 90 47

Fax: 02 878 79 72

mailto:informacia.servis-bg@

bshg.com

**BY Belarus, Беларусь**

ООО "БСХ Бытовая техника"

тел.: 495 737 2964

mailto:mok-kdhl@bshg.com

**CH Schweiz, Suisse,  
Svizzera, Switzerland**

BSH Hausgeräte AG

Werkskundendienst

für Hausgeräte

Fahrweidstrasse 80

8954 Geroldswil

mailto:ch-info.hausgeraete@

bshg.com

Service Tel.: 0848 840 040

Service Fax: 0848 840 041

mailto:ch-reparatur@bshg.com

Ersatzteile Tel.: 0848 880 080

Ersatzteile Fax: 0848 880 081

mailto:ch-ersatzteil@bshg.com

**CY Cyprus, Κύπρος**

BSH Ikiakes Syskeves-Service

39, Arh. Makaariou III Str.

2407 Egomi/Nikosia (Lefkosia)

Tel.: 7777 8007

Fax: 022 658 128

mailto:bsh.service.cyprus@

cytanet.com.cy

**CZ Česká Republika,  
Czech Republic**

BSH domácí spotřebiče s.r.o.

Firemní servis domácích

spotřebičů

Pekařská 10b

155 00 Praha 5

Tel.: 0251 095 546

Fax: 0251 095 549

**DK Danmark, Denmark**

BSH Hvidevarer A/S

Telegrafvej 4

2750 Ballerup

Tel.: 44 89 89 85

Fax: 44 89 89 86

mailto:BSH-Service.dk@

BSHG.com

www.neff-home.dk

**EE Eesti, Estonia**

SIMSON OÜ

RAUA 55

10152 Tallinn

Tel.: 0627 8730

Fax: 0627 8733

mailto:teenindus@simson.ee

**ES España, Spain**

En caso de avería puede  
ponerse en contacto con  
nosotros, su aparato será  
trasladado a nuestro taller  
especializado de cafeteras.  
Tel.: 902 28 88 38

BSH Electrodomésticos

España S. A.

Servicio BSH al Cliente

Polígono Malpica, Calle D,

Parcela 96 A

50197 Zaragoza

Tel.: 902 406 416

Fax: 976 578 425

mailto:CAU-Neff@bshg.com

www.neff.es

**FI Suomi, Finland**

BSH Kodinkoneet Oy  
Itälähdenkatu 18 A  
PL 123  
00201 Helsinki  
Tel.: 0207 510 700  
Fax: 0207 510 780  
mailto:BSH-Service-FI@  
bshg.com

www.neff-home.fi  
Lankapuhelimesta 8,28 snt/puhelu  
+ 7 snt/min (alv 23%)  
Matkapuhelimesta 8,28 snt/puhelu  
+ 17 snt/min (alv 23%)

**FR France**

BSH Electroménager S.A.S.  
50 rue Ardoin – BP 47  
93401 SAINT-OUEN cedex  
Service interventions à domicile:  
01 40 10 42 10  
Service Consommateurs:  
0 892 698 210 (0,34 € TTC/mn)  
mailto:soa-neff-conso@  
bshg.com

Service Pièces Détachées  
et Accessoires:  
0 892 698 009 (0,34 € TTC/mn)  
www.neff-electromanager.com

**GB Great Britain**

BSH Home Appliances Ltd.  
Grand Union House  
Old Wolverton Road  
Wolverton  
Milton Keynes MK12 5PT  
To arrange an engineer visit,  
to order spare parts and  
accessories or for product  
advice please visit  
www.neff.co.uk  
or call  
Tel.: 0844 892 8989\*

\*Calls from a BT landline will be charged  
at up to 3 pence per minute. A call  
set-up fee of up to 6 pence may apply

**GR Greece, Ελλάς**

BSH Ikiakes Siskeves A.B.E.  
Central Branch Service  
17 km E.O. Athinon-Lamias &  
Potamou 20  
14564 Kifisia  
Πανελλήνιο τηλέφωνο: 181 82  
(αστική χρέωση)  
www.neff.gr

**HK Hong Kong, 香港**

BSH Home Appliances Limited  
Unit 1 & 2, 3rd Floor  
North Block, Skyway House  
3 Sham Mong Road  
Tai Kok Tsui, Kowloon,  
Hong Kong  
Tel.: 2565 6151  
Fax: 2565 6681

**HU Magyarország, Hungary**

BSH Háztartási Készülék  
Kereskedelmi Kft.  
Háztartási gépek  
márkaszervize  
Királyhágó tér 8-9.  
1126 Budapest  
Hibabejelentés  
Tel.: 01 489 5461  
Fax: 01 201 8786  
mailto:hibabejelentes@bsh.hu  
Alkatrészrendelés  
Tel.: 01 489 5463  
Fax: 01 201 8786  
mailto:alkatreszrendeles@  
bsh.hu

**IE Republic of Ireland**

BSH Home Appliances Ltd.  
Unit F4, Ballymount Drive  
Ballymount Industrial Estate  
Walkinstown  
Dublin 12  
Service Requests, Spares  
and Accessories  
Tel.: 01450 2655  
Fax: 01450 2520  
www.neff.co.uk

**IL Israel, ישראל**

C/S/B Home Appliance Ltd.  
Uluel Building  
2, Hamelacha St.  
Industrial Park North  
71293 Lod  
Tel.: 08 9777 222  
Fax: 08 9777 245  
mailto:csb-serv@zahav.net.il

**IR Iran, ایران**

Davood Haji Abdollah Tehrani  
No. 223 North Africa Avenue  
Tehran  
Tel.: 21 2205 4524 / 4525  
Fax: 21 2205 4600  
mailto:commercial@neff.ir

**IT Italia, Italy**

BSH Elettrodomestici S.p.A.  
Via. M. Nizzoli 1  
20147 Milano (MI)  
Numero verde 800 522822  
mailto:info@neff.it  
www.neff.it

**KZ Kazakhstan, Қазақстан**

IP Turebekov Yerzhan  
Nurmanovich  
Jangeldina str. 15  
Shimkent 160018  
Tel.: 0252 31 00 06  
mailto:evrika\_kz@mail.ru

**LT Lietuva, Lithuania**

Senuku prekybos centras UAB  
Jonavos g. 62  
44192 Kaunas  
Tel.: 037 212 146  
Fax: 037 212 165  
www.senukai.lt

**LU Luxembourg**

BSH électroménagers S.A.  
13-15, ZI Breedeweues  
1259 Senningerberg  
Tel.: 26349 300  
Fax: 26349 315  
mailto:  
lux-service.electromanager@  
bshg.com  
www.neff.lu

**LV Latvija, Latvia**  
General Serviss Limited  
Bullu street 70c  
1067 Riga  
Tel.: 07 42 41 37  
mailto:bt@olimpeks.lv

**MD Moldova**  
S.R.L. "Rialto-Studio"  
ул. Щуцева, 98  
2012 Кишинев  
тел./факс: 022 23 81 80

**NL Nederlande, Netherlands**  
BSH Huishoudapparaten B.V.  
Taurusavenue 36  
2132 LS Hoofddorp  
Storingsmelding:  
Tel.: 088 424 4040  
Fax: 088 424 4845  
mailto:neff-contactcenter@  
bshg.com  
Onderdelenverkoop:  
Tel.: 088 424 4040  
Fax: 088 424 4801  
mailto:neff-onderdelen@  
bshg.com  
www.neff.nl

**NO Norge, Norway**  
BSH Husholdningsapparater A/S  
Grensesvingen 9  
0661 Oslo  
Tel.: 22 66 06 00  
Fax: 22 66 05 50  
mailto:BSH-Service-NO@  
bshg.com  
www.neff-home.no

**PL Polska, Poland**  
BSH Sprzęt Gospodarstwa  
Domowego Sp. z o.o.  
Al. Jerozolimskie 183  
02-222 Warszawa  
Centrala Serwisu  
Tel.: 801 191 534  
Fax: 022 572 7709  
mailto:Serwis.Fabryczny@  
bshg.com

**PT Portugal**  
BSHP Electrodomésticos Lda.  
Rua Alto do Montijo, nº 15  
2790-012 Carnaxide  
Tel.: 707 500 545\*  
Fax: 214 250 701  
mailto:bshp.reparacao@  
bshg.com

\* (PT 0,10 €/min., Mobile 0,25 €/min)

**RO România, Romania**  
BSH Electrocasnice srl.  
Sos. Bucuresti-Ploiesti,  
nr. 19-21, sect.1  
13682 Bucuresti  
Tel.: 021 203 9748  
Fax: 021 203 9733  
mailto:service.romania@  
bshg.com

**RU Russia, Россия**  
ООО "БСХ Бытовая техника"  
Сервис от производителя  
Малая Калужская 19/1  
119071 Москва  
тел.: 495 737 2964  
mailto:mok-kdhl@bshg.com  
www.neff.ru

**SE Sverige, Sweden**  
BSH Home Appliances AB  
Landsvägen 32  
169 29 Solna  
Tel.: 0711 11 22 77 local rate  
mailto:BSH-Service-SE@  
bshg.com  
www.neff-home.se

**SG Singapore, 新加坡**  
BSH Home Appliances Pte. Ltd.  
37 Jalan Pemimpin  
Union Industrial Building  
Block A, #01-03  
577177 Singapore  
Tel.: 6751 5000  
Fax: 6751 5005  
mailto:bshsgp.service@  
bshg.com

**SI Slovenija, Slovenia**  
BSH Hišni aparati d.o.o.  
Litostrojska 48  
1000 Ljubljana  
Tel.: 01 583 0700  
Fax: 01 583 0889  
mailto:informacije.servis@  
bshg.com

**SK Slovensko, Slovakia**  
BSH domácí spotřebiče s.r.o.  
Organizačná zložka Bratislava  
Galvaniho 17/C  
821 04 Bratislava  
Tel.: 02 44 45 20 41  
mailto:opravy@bshg.com

**TR Türkiye, Turkey**  
BSH Ev Aletleri Sanayi  
ve Ticaret A.S.  
Fatih Sultan Mehmet Mahallesi  
Balkan Caddesi No: 51  
34771 Ümraniye, İstanbul  
Tel.: 0 216 444 6333\*  
Fax: 0 216 528 9188  
mailto:careline.turkey@  
bshg.com

\*Çağrı merkezini sabit hatlardan aramanın bedeli şehir içi ücretlendirme, Cep telefonlarından ise kullanılan tarifeye göre değişiklik göstermektedir

**UA Ukraine, Україна**  
ТОВ "БСХ Побутова Техніка"  
тел.: 044 4902095  
mailto:bsh-service.ua@  
bshg.com

**ZA South Africa**  
BSH Home Appliances (Pty) Ltd.  
15th Road Randjespark  
Private Bag X36, Randjespark  
1685 Midrand – Johannesburg  
Tel.: 086 002 6724  
Fax: 086 617 1780  
mailto:applianceserviceza@  
bshg.com





Neff GmbH  
Carl-Wery-Str. 34/81739 München