



INDBYGNINGSOVN

[da] BRUGSANVISNING

B47CR22.0

Indholdsfortegnelse

 Brugsbetingelser	4	 Sabbatindstilling	17
 Vigtige sikkerhedsanvisninger	5	Starte Sabbatfunktion	17
Generelt	5	Afbryde Sabbatfunktion	17
Halogenpære	5	 Rengøringsmidler	18
 Årsager til skader	6	Egnede rengøringsmidler	18
Generelt	6	Ovnrummets overflader	19
 Miljøbeskyttelse	7	Efter rengøringen	19
Energibesparelse	7	Renholdning af apparatet	19
Miljøvenlig bortskaffelse	7	 Rengøringsfunktion	20
 Lær apparatet at kende	8	Starte	20
Betjeningsfelt	8	Afslutte	20
Betjeningselementer	8	Slutrengøre	20
Hovedmenu	9	Fjerne grove tilsmudsninger	20
Menuen ovnfunktioner	9	 Ribberammer	21
Funktioner i ovnrummet	10	Afmontere/montere ribberammer	21
 Tilbehør	10	 Apparatets dør	21
Leveret tilbehør	10	Afmontere/montere ovndør	21
Sætte tilbehør ind	10	Afmontere/montere glasruder i ovndør	23
Kombinere tilbehør	11	 Hvad skal jeg gøre, hvis der opstår en fejl? . .	25
Ekstra tilbehør	11	Fejltabel	25
 Før apparatet tages i brug første gang	12	Maksimal driftstid overskredet	25
Første ibrugtagning	12	Udskifte ovnlampepære i ovnloft	26
Rengøre ovnrøm	12	Glasafdækning	26
Rengøring af tilbehør	12	 Kundeservice	26
 Betjening af maskinen	13	E-nummer og FD-nummer	26
Tænde og slukke for apparatet	13	 Testet i vores prøvekøkken	27
Indstille og starte apparatets drift	13	Silikoneforme	27
Ændre eller afbryde apparatets drift	13	Kager og småkager	27
Hurtig opvarmning af apparatet	14	Brød og rundstykker	30
 Tidsfunktioner	14	Pizza, quiche og krydret bagværk	32
Vise / skjule tidsfunktioner	14	Tærte og soufflé	33
Indstille minutur	14	Fjerkræ	34
Indstille varighed	15	Kød	35
Tidsforskudt drift - "Færdig om"	15	Fisk	38
Kontrollere, ændre eller slette indstillinger	15	Grøntsager og tilbehør	39
 Børnesikring	15	Yoghurt	40
Automatisk børnesikring	15	Skånsomme ovnfunktioner	40
Engangs-børnesikring	16	Acrylamid i fødevarer	41
 Grundindstillinger	16	Langtidsstegning	42
Ændre Grundindstillinger	16	Tørring	43
Liste over Grundindstillinger	16	Henkogning	43
Definere favoritter	17	Lad dejen hæve på hævetrin	44
		Optøning	45
		Varmholdning	45
		Prøveretter	46

Der findes yderligere oplysninger om produkter, tilbehør, reservedele og services på internettet: www.neff-international.com og Online-Shop: www.neff-eshop.com

Brugsbetingelser

Læs denne vejledning omhyggeligt igennem. Det er en forudsætning for, at apparatet kan betjenes sikkert og korrekt. Opbevar brugs- og montagevejledningen til senere brug eller til kommende ejere af apparatet.

Dette apparat er udelukkende beregnet til indbygning. Overhold den specielle montagevejledning.

Kontroller apparatet, når det er pakket ud. Apparatet må ikke tilsluttes, hvis det har transportskader.

Apparater uden netstik må udelukkende tilsluttes af en autoriseret fagmand. Der kan ikke gøres krav gældende om garantiydelse ved skader, der skyldes forkert tilslutning.

Dette apparat er udelukkende beregnet til anvendelse i private husholdninger. Apparatet må udelukkende anvendes til tilberedning af madretter og drikkevarer. Apparatet skal være under opsigt, når det er i drift. Anvend kun apparatet indendørs.

Dette apparat er beregnet til brug i en højde på op til maksimalt 2000 meter over havets overflade.

Dette apparat kan benyttes af børn fra en alder af 8 år og af personer med reducerede fysiske, sensoriske eller mentale evner eller manglende erfaring eller viden, hvis de er under opsigt af en person, der er ansvarlig for deres sikkerhed, eller hvis de er blevet instrueret i sikker brug af apparatet og har forstået de farer og risici, der kan være forbundet med brugen af apparatet.

Børn må ikke bruge apparatet som legetøj. Rengøring og vedligeholdelse må ikke udføres af børn, med mindre de er over 15 år gamle og er under opsigt.

Børn, som er under 8 år, skal altid befinde sig på sikker afstand af apparatet og dets tilslutningsledning.

Sørg altid for at vende tilbehøret rigtigt, når det sættes i ovnen. → "Tilbehør" på side 10

Vigtige sikkerhedsanvisninger

Generelt

Advarsel – Brandfare!

- Brændbare genstande, som opbevares i ovnen, kan blive antændt. Opbevar aldrig brændbare genstande inde i apparatet. Luk aldrig ovndøren op, hvis der er røg inde i apparatet. Sluk for apparatet, træk netstikket ud af kontakten, eller slå sikringen fra i sikringskabet.
- Løse madrester, fedt og stegesaft kan antændes. Fjern groft snavs fra ovnrummet, varmeelementerne og tilbehøret inden driften.
- Der opstår trækluft, når apparatets dør åbnes. Derved kan bagepapiret komme i berøring med varmelegemerne og blive antændt. Læg aldrig bagepapir løst på tilbehøret under forvarmning. Stil altid et fad eller en bageform oven på bagepapiret. Brug ikke større stykker bagepapir end nødvendigt. Bagepapiret må ikke stikke ud over kanten på tilbehøret.

Advarsel – Fare for forbrænding!

- Apparatet bliver meget varmt. Rør aldrig ved de indvendige flader i ovnrummet eller ved varmelegemer, når de er varme. Lad altid apparatet køle af. Hold børn på sikker afstand.
- Tilbehør eller service bliver meget varmt. Brug derfor altid grydelapper til at tage tilbehør eller service ud af ovnrummet.
- Alkoholdampe kan antændes i det varme ovnrum. Tilbered aldrig retter med højt indhold af alkohol. Anvend kun små mængder drikkevarer med højt alkoholindhold. Luk apparatets dør forsigtigt op.

Advarsel – Fare for skoldning!

- De tilgængelige dele bliver meget varme under brugen. Rør aldrig ved de varme dele. Hold børn på sikker afstand.
- Der kan komme meget varm damp ud, når døren åbnes. Afhængigt af temperaturen er damp ikke altid synlig. Stå ikke for tæt på apparatet, når døren åbnes. Luk apparatets dør forsigtigt op. Hold børn på sikker afstand.

- Der kan opstå meget varm damp, hvis der hældes vand i det varme ovnrum. Hæld aldrig vand ind i ovnrummet, så længe det er varmt.

Advarsel – Fare for tilskadekomst!

- Ridser i ovndørens glas kan få det til at springe. Anvend ikke glasskrabere, aggressive eller skurende rengøringsmidler.
- Ovndørens hængsler bevæger sig, når døren åbnes eller lukkes, hvorved fingre kan blive klemt. Rør ikke ved området omkring hængslerne med hænderne.

Advarsel – Fare for elektrisk stød!

- Fagligt ukorrekte reparationer er farlige. Reparationer må kun udføres af en kundeservicetekniker, der er uddannet af os. Det samme gælder udskiftning af tilslutningsledninger. Træk netstikket ud af kontakten, eller slå sikringen fra i sikringskabet, hvis apparatet er defekt. Kontakt kundeservice.
- Isoleringen på ledninger i elektriske apparater kan smelte, hvis de berører varme dele. Sørg for, at tilslutningskablet ved elektriske apparater ikke kommer i kontakt med de varme dele.
- Indtrængende fugtighed kan forårsage et elektrisk stød. Anvend aldrig højtryksrensere eller dampstråler.
- Et defekt apparat kan forårsage et elektrisk stød. Tænd aldrig for et defekt apparat. Træk netstikket ud af kontakten, eller slå sikringen fra i sikringskabet. Kontakt kundeservice.

Advarsel – Fare pga. af magnetfelt!

Der er placeret permanente magneter i betjeningsfeltet eller i betjeningselementerne. Magneter kan påvirke elektroniske implantater, f.eks. pacemakere eller insulinpumper. Personer med elektroniske implantater skal overholde en minimumafstand på 10 cm til betjeningsfeltet.

Halogenpære

Advarsel – Fare for forbrænding!

Lamperne i ovnrummet bliver meget varme. Der er stadig fare for forbrænding et stykke tid efter, at de er blevet slukket. Rør ikke ved glasafdækningen. Undgå berøring med huden under rengøring.

Advarsel – Fare for elektrisk stød!

Ved udskiftning af pæren i ovnbelysningen er alle kontakterne i lampens fatning strømførende. Træk derfor netstikket ud af kontakten, inden pæren skiftes, eller slå sikringen fra i sikringskabet.

Årsager til skader

Generelt

Pas på!

- Tilbehør, folie, bagepapir eller fade på ovnbunden: Sæt ikke tilbehør på ovnbunden. Ovnbunden må ikke tildækkes med folie, uanset art, eller bagepapir. Sæt ikke fade og beholdere på ovnbunden, når temperaturen er indstillet til mere end 50°C. Der sker en varmeophobning. Bage- og stegetiderne passer ikke mere, og emaljen bliver beskadiget.
- Aluminiumsfolie: Aluminiumsfolie inde i ovnrummet må aldrig berøre ruden i ovnens dør. Dette kan medføre en varig misfarvning af ruden.
- Vand i det varme ovnrum: Hæld aldrig vand ind i ovnrummet, når det er varmt. Der opstår vanddamp. Emaljen kan blive beskadiget pga. at de store temperaturforskelle.
- Fugtighed i ovnrummet: Længerevarende fugtighed i ovnrummet kan forårsage korrosion. Lad altid ovnrummet tørre efter anvendelsen. Opbevar ikke fugtige fødevarer i længere tid i den lukkede ovn. Opbevar ikke levedsmidler i ovnrummet.
- Afkøling med åben ovndør: Lad altid apparatet køle af med lukket dør efter drift med høj temperatur. Sæt ikke noget i klemme i døren. Selv om døren kun er åben med en lille spalte, kan fronterne på de tilstødende køkkenelementer med tiden blive beskadiget.
Lad kun ovnrummet tørre med åben dør efter tilberedning med meget fugtighed.
- Frugtsaft: Læg ikke for meget på bagepladen, når De bager frugtkager med meget fugtigt fyld. Dryp af frugtsaft fra bagepladen forårsager pletter, som ikke kan fjernes igen. Brug om muligt universalbradepanden, som er dybere.
- Hvis dørtætningen er meget snavset, lukker apparatets dør ikke korrekt under brugen. Forsiderne på de tilstødende køkkenelementer kan blive beskadiget. Hold altid dørtætningen ren.
- Apparatets dør som sidde- eller aflægningsplads: Brug aldrig den åbne ovndør til at stå eller sidde på eller til at læne sig op ad. Brug ikke apparatets dør som frasætningsplads for service eller tilbehør.
- Sætte tilbehør ind: Afhængigt af apparatets type kan tilbehøret ridse ruden, når ovndøren lukkes. Sørg derfor altid for at skyde tilbehøret helt ind i ovnen til anslaget.
- Transport af apparatet: Brug aldrig dørgrebet til at løfte eller bære apparatet med. Dørgrebet kan ikke holde til apparatets vægt og kan knække af.

Miljøbeskyttelse

Det nye apparat er meget energieffektivt. Her findes tips om, hvordan der kan spares på energien ved brugen af apparatet, og om hvordan det bortskaffes korrekt.

Energibesparelse

- Forvarm kun apparatet, hvis det er angivet i opskriften eller i tabellerne i denne brugsanvisning.
- Lad frosne madvarer tø op, inden de sættes i ovnen.

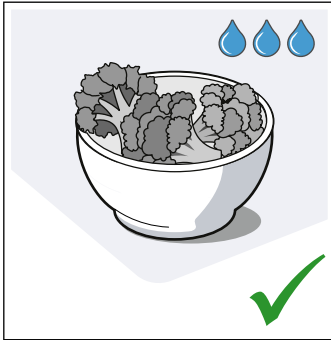
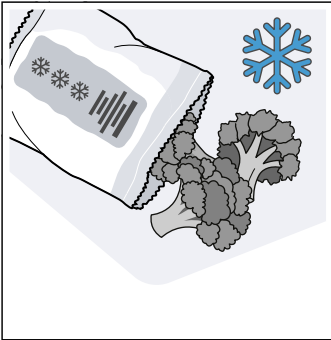

- Anvend mørke, sortlakerede eller emaljerede bageforme. De optager varmen særligt godt.

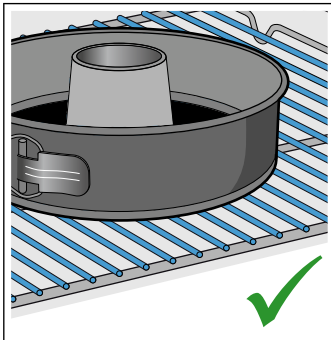
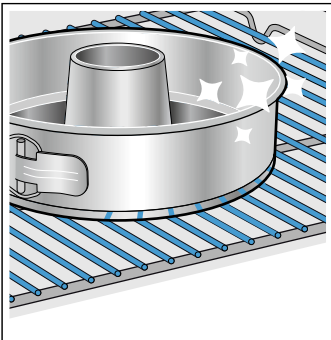

- Tag tilbehør, der ikke skal bruges, ud af ovnrummet.

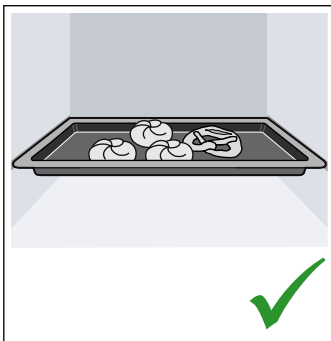
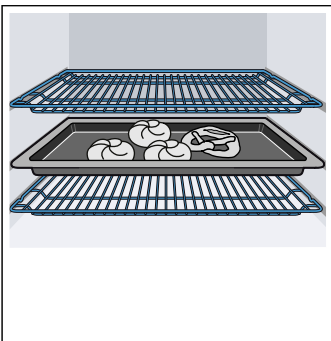

- Luk så vidt muligt ikke døren op under driften.

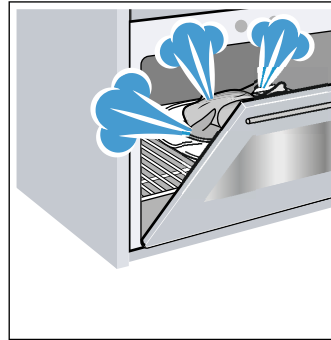

- Det er bedst at bage flere kager umiddelbart efter hinanden. Så er ovnrummet stadig varmt. Derved reduceres bagetiden for den efterfølgende kage. Der kan også sættes 2 firkantede forme ind ved siden af hinanden i ovnen.

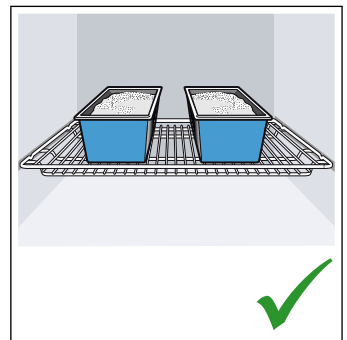
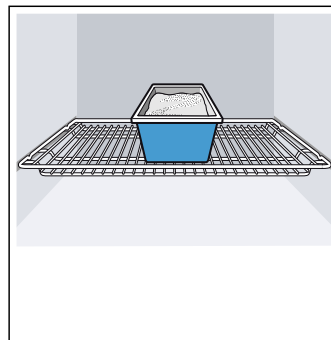

- Ved længere tilberedningstid kan ovnen slukkes 10 minutter, før tilberedningstiden er slut, så restvarmen udnyttes til færdigtillberedningen.

Miljøvenlig bortskaffelse

Emballagen skal bortskaffes korrekt iht. reglerne for miljøbeskyttelse.



Dette apparat er klassificeret iht. det europæiske direktiv 2012/19/EU om affald af elektrisk- og elektronisk udstyr (waste electrical and electronic equipment - WEEE).

Dette direktiv angiver rammerne for indlevering og recycling af kasserede apparater gældende for hele EU.

Lær apparatet at kende

I dette kapitel forklares betydningen af indikatorer og betjeningslementer. Derudover kommer vi ind på apparatets forskellige funktioner.

Bemærk: Alt efter apparattype kan der være afvigelser i farve og andre detaljer.

Betjeningsfelt

De forskellige funktioner i apparatet indstilles via betjeningsfeltet. På displayet vises de aktuelle indstillinger.

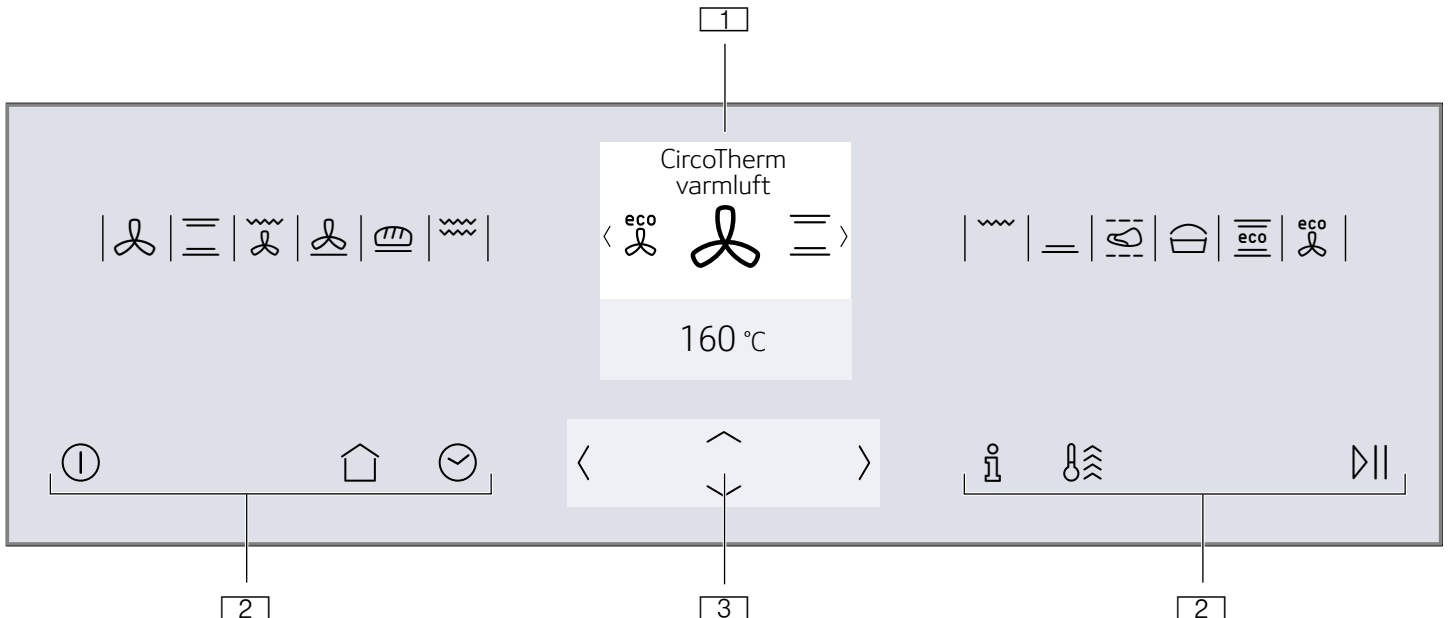

- 1 Display
- 2 Touch-taster
- 3 ShiftControl betjeningslement

Betjeningslementer

Apparatet kan indstilles direkte med betjeningslementerne.

Touch-taster

Der er placeret sensorer under touch-tasterne. Tryk let på den pågældende touch-tast for at vælge en funktion.

Touch-tast	Anvendelse
ⓘ til/fra	Tænde og slukke for apparatet → "Tænde og slukke for apparatet" på side 13
🏠 Hovedmenu	Valg af driftstyper og indstillinger → "Indstille og starte apparatets drift" på side 13
🕒 Tidsfunktioner	Indstilling af minutur, varighed eller den tidsforskudte drift "Færdig om" → "Tidsfunktioner" på side 14
👶 Børnesikring	Aktivering eller deaktivering af børnesikring → "Børnesikring" på side 15
ℹ️ Informationer	Vise flere oplysninger Vise aktuel temperatur → "Indstille og starte apparatets drift" på side 13

🔔 Lynopvarmning	Aktivere eller deaktivere Lynopvarmning → "Hurtig opvarmning af apparatet" på side 14 Aktivere eller deaktivere PowerBoost → "Hurtig opvarmning af apparatet" på side 14
⏸ Start/stop	Start af drift eller pause i drift → "Indstille og starte apparatets drift" på side 13

ShiftControl betjeningslement

ShiftControl betjeningslementet bruges til navigering gennem linjerne i displayet og til valg af indstillinger. Der er placeret pile < > på højre og venstre side af de indstillinger, der kan ændres.

Tast	Anvendelse
<	Venstre Navigering mod venstre i display
>	Højre Navigering mod højre i display
^	Op Navigering opad i display
v	Ned Navigering nedad i display

Bemærk: Hvis der trykkes vedvarende på en tast, kan indstillingsværdierne blades hurtigt igennem. Så snart tasten slippes igen, standser det hurtige gennemløb.

Hovedmenu

Berør touch-tasten  for at åbne hovedmenuen.

Menu	Anvendelse
	Ovnfunktioner Vælg den ønskede ovnfunktion og temperatur til retten. → "Tænde og slukke for apparatet" på side 13



Grundindstillinger

Individuel tilpasning af apparatets indstillinger. → "Grundindstillinger" på side 16













EasyClean

Rengøring af let tilsmudsning i ovnrummet
→ "Rengøringsfunktion" på side 20

Menuen ovnfunktioner

Apparatet har forskellige ovnfunktioner. Når apparatet er blevet tændt, åbnes menuen ovnfunktioner direkte.

Ovnfunktion	Temperatur	Anvendelse
 CircoTherm varmluft	40 - 200 °C	Til bagning og tilberedning i et eller flere lag. Ventilatoren fordeler varmen fra ringvarmelegemet i bagvæggen jævnt i ovnrummet.
 Over-/undervarme	50 - 275 °C	Til traditionel bagning og stegning i et lag. Særligt velegnet til kager med fugtig belægning. Varmen kommer ensartet oppefra og nedefra.
 Termogrillning	50 - 250 °C	Til stegning af fjerkræ, hel fisk og større stykker kød. Grill-varmelegemet og ventilatoren tændes og slukkes skiftevis. Ventilatoren hvirvler den varme luft rundt om retten.
 Pizzatrin	50 - 275 °C	Til tilberedning af pizza og retter, som kræver meget varme nedefra. Det nederste varmelegeme og ringvarmelegemet i bagvæggen varmer.
 Brødbagningstrin	180 - 240 °C	Til bagning af brød, rundstykker og bagværk, som kræver høje temperaturer.
 Grill, stor flade	50 - 290 °C	Til grillning af flade grillstykker, som steaks, pølser eller toast og til gratinering. Hele fladen under grill-varmelegemet opvarmes.
 Grill, lille flade	50 - 290 °C	Til grillning af mindre mængder, som steaks, pølser eller toast og til gratinering. Fladen i midten under grill-varmelegemet bliver varm.
 Undervarme	50 - 250 °C	Til tilberedning i vandbad og til efterbagning. Varmen kommer nedefra.
 Langtidsstegning	70 - 120 °C	Til skånsom og langsom tilberedning af forbrunet skært kød i et fad uden låg. Varmen kommer ved lav temperatur ensartet oppefra og nedefra.
 Hævetrin	35 - 55 °C	Til hævnning af gærdej og surdej samt til fremstilling af yoghurt. Dejen hæver hurtigere end ved stuetemperatur. Dejens overflade bliver ikke udtørret.
 Over-/undervarme Eco	50 - 275 °C	Til skånsom tilberedning af et udvalg af retter. Varmen kommer oppe- og nedefra. Ovnfunktionen er mest effektiv mellem 150-250 °C. Denne ovnfunktion bruges til fastlæggelse af energiforbruget ved konventionel drift.
 CircoTherm Eco	40 - 200 °C	Til skånsom tilberedning af et udvalg af retter i ét lag uden forvarmning. Ventilatoren fordeler varmen fra det ringformede varmeelement i bagvæggen i ovnrummet. Ovnfunktionen er mest effektiv mellem 125-200 °C. Denne ovnfunktion bruges til fastlæggelse af energiforbruget ved cirkulationsdrift og af energieffektklassen.

Funktioner i ovnrummet

Nogle funktioner i ovnrummet har som formål at lette betjeningen af apparatet. F.eks. er ovnen belyst over hele fladen, og køleventilatoren beskytter apparatet mod overophedning.

Åbne apparatets dør

Hvis apparatets dør åbnes under driften, bliver driften sat på pause. Når døren lukkes igen, fortsætter driften.

Bemærk: Ved nogle ovnfunktioner fortsætter driften, også når apparatets dør er åben.

Ovnbelysning

Når ovndøren åbnes, tændes ovnbelysningen. Hvis ovndøren er åben i mere end ca. 15 minutter, slukkes ovnbelysningen igen.

Ved de fleste driftstyper tændes ovnbelysningen, så snart driften startes. Når driften er afsluttet, slukkes den igen.

Bemærk: I Grundindstillingerne kan det indstilles, at ovnbelysningen ikke skal tændes under driften.
→ "Grundindstillinger" på side 16

Køleventilator

Køleventilatoren tændes og slukkes efter behov. Den varme luft undslipper via døren.

Pas på!

Ventilationsåbningerne må ikke dækkes til. Apparatet bliver i givet fald overophedet.

Køleventilatoren fortsætter med at køre et stykke tid efter, at driften er afsluttet, så ovnen hurtigere kan køle af.

Bemærk: Det kan indstilles i Grundindstillingerne, hvor længe køleventilatorens drift skal fortsætte.
→ "Grundindstillinger" på side 16

Tilbehør

Apparatet bliver leveret med diverse tilbehør. Her findes en oversigt over det leverede tilbehør og den rigtige anvendelse.

Leveret tilbehør

Apparatet er udstyret med følgende tilbehør:

	<p>Rist Til fade og beholdere, kage- og gratin-forme. Til stege, grillmad og dybfrosne retter.</p>
	<p>Universalbradepande Til kager med fugtig fyld, bagværk, dybfrosne retter og store stege. Kan også bruges som fedtopsamlingsbakke ved grillning direkte på risten.</p>
	<p>Bageplade Til kager på bageplade og småkager.</p>

Anvend kun originalt tilbehør. Det er specielt udformet, så det passer til dette apparat.

De kan købe supplerende tilbehør hos kundeservice, hos forhandleren eller på Internettet.

Bemærk: Når tilbehøret bliver varmt, kan det ændre form. Det har ingen indflydelse på funktionen. Sådanne ændringer forsvinder, så snart tilbehøret er kølet af igen.

Sætte tilbehør ind

Der er 4 rillehøjder i ovnrummet. Rillehøjderne angives med tal nedefra og op.

I nogle apparater er den øverste rillehøjde i ovnrummet markeret med et grillsymbol.

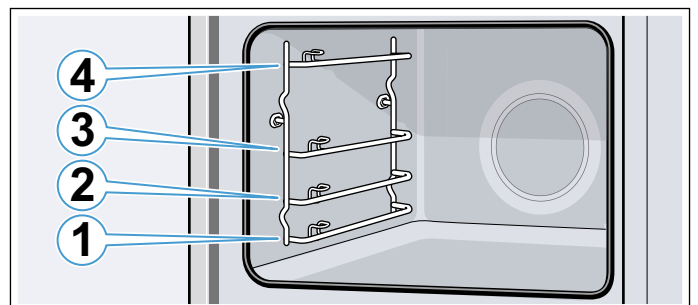

Tilbehøret kan trækkes cirka halvvejs ud, uden at det vipper.

Anvisninger

- Sørg altid for, at tilbehøret vender rigtigt, når det sættes i ovnen.
- Skyd altid tilbehøret helt ind i ovnrummet, så det ikke berører apparatets dør.

Indgrebsfunktion

Tilbehøret kan trækkes cirka halvvejs ud, før det går i indgreb. Indgrebsfunktionen forhindrer, at tilbehøret vipper, når det trækkes ud. Tilbehøret skal sættes korrekt ind i ovnrummet, for at indgrebsfunktionen kan fungere.

Sørg for, at indgrebshakket **a** vender bagud og nedad, når risten sættes ind. Den åbne side skal vende mod apparatets dør, og krumningen skal vende nedad .

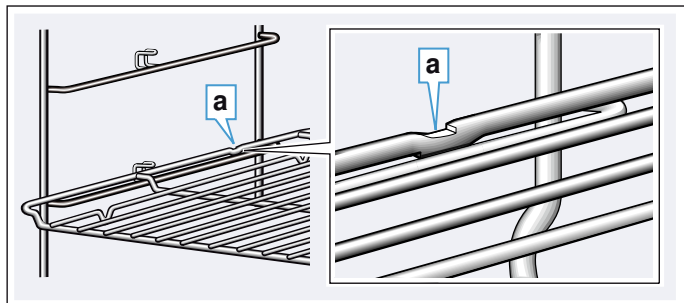

Sørg for, at indgrebshakket **b** vender bagud og nedad, når bagepladen eller universalbradepanden sættes ind. Den skrå side på tilbehøret **c** skal vende ud mod apparatets dør.

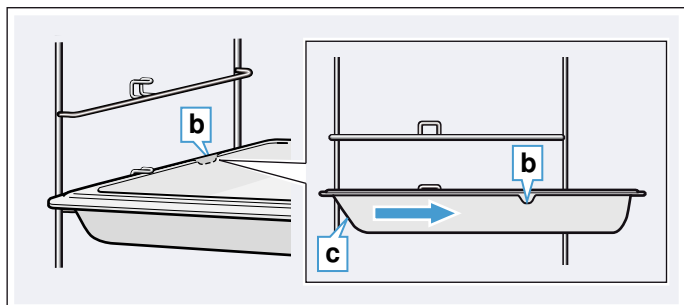

Kombinere tilbehør

Risten kan sættes i ovnen sammen med universalbradepanden for at opfange væskedryp.

Sørg for, at begge ristens afstandsholdere **a** bliver placeret på den bageste kant, når den lægges på. Når universalbradepanden sættes ind i rillen, skal risten være placeret oven over den øverste styreskinne.

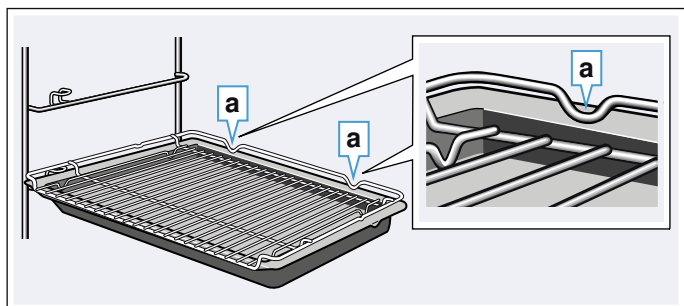

Ekstra tilbehør

Der kan købes ekstra tilbehør hos kundeservice, forhandlere eller på internettet. I vores brochurer eller på internettet findes et bredt sortiment til apparatet.

Udvalget og mulighederne for at bestille online kan variere fra land til land. Se venligst i salgspapirerne vedr. dette.

Bemærk: Det ekstra tilbehør passer ikke til alle apparater. Ved køb af ekstra tilbehør skal den nøjagtige betegnelse (E-nr.) for apparatet angives.

→ "Kundeservice" på side 26

Tilbehør
Bage- og stegerist
Bageplade
Universalbradepande
Bageplade, med slip-let belægning
Universalbradepande, med slip-let belægning
Gratin-bradepande
Dampsæt til ovn
Professionel bradepande
Låg til professionel bradepande
Pizzaplade
Grillplade
Keramikbagesten
Glasstegegryde, 5,1 liter
Glasbradepande
ComfortFlex udtræk (1 niveau)*
Tre-dobbelt udtræk, øverst*
* Tilbehøret passer ikke til alle apparater, angiv E-nr. ved bestilling



Før apparatet tages i brug første gang

Inden det nye apparat kan benyttes, skal der foretages nogle indstillinger. Desuden skal ovnrummet og tilbehøret rengøres.

Første ibrugtagning

Så snart apparatet er blevet tilsluttet til strømnettet, vises den første indstilling "Sprog" i displayet.

Indstille sprog

1. Naviger videre til den underste linje med tasten \sphericalangle .
2. Vælg sprog med tasten \langle eller \rangle .
3. Naviger tilbage til "Sprog" med tasten \wedge .
4. Vælg den næste indstilling med tasten \rangle .

Indstilling af klokkeslæt

1. Naviger videre til den næste linje med tasten \sphericalangle .
2. Vælg det aktuelle klokkeslæt med tasten \langle eller \rangle .
3. Tryk på tasten \wedge .
4. Vælg den næste indstilling med tasten \rangle .

Indstille dato

1. Naviger videre til den næste linje med tasten \sphericalangle .
 2. Vælg den aktuelle dag med tasten \langle eller \rangle .
 3. Naviger tilbage til "Dag" med tasten \wedge .
 4. Vælg den næste indstilling med tasten \rangle .
 5. Naviger videre til den næste linje med tasten \sphericalangle .
 6. Vælg den aktuelle måned med tasten \langle eller \rangle .
 7. Naviger tilbage til "Måned" med tasten \wedge .
 8. Vælg den næste indstilling med tasten \rangle .
 9. Naviger videre til den næste linje med tasten \sphericalangle .
 10. Vælg det aktuelle år med tasten \langle eller \rangle .
 11. Naviger tilbage til "År" med tasten \wedge .
 12. Aktiver indstillingerne med tasten \rangle .
- Den første ibrugtagning er afsluttet.

Anvisninger

- Disse indstillinger kan når som helst ændres i Grundindstillingerne. → "Grundindstillinger" på side 16
- Efter den første strømtilslutning eller efter en strømafbrydelse vises indstillingerne for den første ibrugtagning på displayet.

Rengøre ovnrum

Lugten af ny ovn kan fjernes ved at opvarme det tomme, lukkede ovnrum.

1. Tag tilbehøret ud af ovnrummet.
2. Fjern rester af emballage fra ovnrummet, som f.eks. styroporkugler.
3. Tør de glatte flader i ovnrummet af med en blød fugtig klud inden opvarmningen.
4. Tænd for apparatet med touch-tasten $\textcircled{1}$.

5. Indstil den angivne ovnfunktion og temperatur, og start apparatets drift. → "Indstille og starte apparatets drift" på side 13

Indstillinger

Ovnfunktion	CircoTherm varmluft $\textcircled{2}$
Temperatur	Maksimum
Varighed	1 time

6. Luft ud i køkkenet under opvarmningen af apparatet.
7. Sluk for apparatet efter den angivne varighed med touch-tasten $\textcircled{1}$.
8. Vent, til ovnrummet er kølet af.
9. Rengør de glatte flader med opvaskevand og en opvaskesvamp.

Rengøring af tilbehør

Rengør tilbehøret grundigt med opvaskevand, en opvaskesvamp eller en blød børste.

Betjening af maskinen

Vi har allerede gennemgået betjeningselementerne og deres funktionsmåder. Nu forklarer vi, hvordan apparatet indstilles. Vi beskriver, hvad der sker ved tænd og sluk af apparatet, og hvordan de forskellige ovnfunktioner indstilles.

Tænde og slukke for apparatet

Tryk let på touch-tasten  for at tænde eller slukke for apparatet.

Efter at apparatet er slukket, vises i displayet om restvarmen i ovnrummet er høj eller lav.

Display	Betydning
-H-	Restvarme høj (over 120°C)
-h-	Restvarme lav (mellem 60°C og 120°C)

Anvisninger





- Visse indikatorer og anvisninger i displayet, f.eks. restvarmeindikatoren for ovnrummet, forbliver synlige også efter slukning af apparatet.
- Når apparatets drift er afsluttet, fortsætter køleventilatoren med at køre, indtil ovnrummet er kølet af.
- Sluk for apparatet, når det ikke længere skal bruges. Apparatet slukkes automatisk, når der ikke er foretaget indstillinger i længere tid.

Indstille og starte apparatets drift



Eksempel: CircoTherm varmluft  med 170°C

1. Tryk let på touch-tasten  for at tænde for apparatet. Menuen for ovnfunktioner  åbnes direkte.



2. Vælg en ovnfunktion med tasten  eller .
3. Naviger videre til den næste linje med tasten .
4. Vælg temperaturen med tasten  eller .



Bemærk: Afhængigt af driftstype er der mulighed for at foretage yderligere indstillinger. Naviger videre til den næste linje med tasten  for hver ny indstilling. Vælg indstilling med tasten  eller .

5. Tryk let på touch-tasten  for at starte apparatets drift. Opvarmningsbjælken og driftstiden vises i displayet.

Bemærk: Hvis hovedmenuen  skal åbnes direkte, når apparatet tændes, kan dette indstilles i Grundindstillingerne ved at vælge hovedmenu under "Driftstype efter tænd af apparat".

→ "Grundindstillinger" på side 16

Foreslåede værdier

Ved alle ovnfunktioner angiver apparatet en foreslået temperatur eller trin. Dette forslag kan anvendes eller ændres indenfor det pågældende område.

Opvarmningsbjælke

Så snart en ovnfunktion er startet, vises opvarmningsbjælken i displayet. Opvarmningsbjælken viser temperaturstigningen i ovnrummet.

Driftstid



Når en ovnfunktion er blevet startet, vises driftstiden. Driftstiden tælles opad under driften. På den måde kan det kontrolleres, hvor længe driften har været i gang.

Vise aktuel temperatur

Tryk let på touch-tasten  for at vise den aktuelle temperatur.







Så længe opvarmningen er i gang, vises den aktuelle temperatur kort.

Flere oplysninger

Hvis touch-tasten  lyser, kan der vises yderligere informationer. Tryk let på touch-tasten . Oplysningerne vises derpå i nogle sekunder.

Ændre eller afbryde apparatets drift

Ændre apparatets drift

1. Sæt driften på pause med touch-tasten .
2. Naviger hen til den linje, hvor indstillingen skal ændres med tasten  eller .
3. Korrigér indstillingen med tasten  eller .
4. Start driften med de ændrede indstillinger med touch-tasten .

Anvisninger

- Når driften er blevet afbrudt, fortsætter køleventilatoren i mange tilfælde med at køre.
- Hvis temperaturen er blevet ændret, fortsættes driftstiden efter pausen. Hvis ovnfunktionen er ændret, begynder driftstiden forfra fra nul.



Afbryde apparatets drift

Tryk vedvarende på touch-tasten , til apparatets drift afbrydes.

Bemærk: Driftstyper, som f.eks. Rengøringsfunktionen, kan ikke afbrydes.



Hurtig opvarmning af apparatet

Opvarmningens varighed kan reduceres med de to funktioner Lynopvarmning og PowerBoost. Det afhænger af den indstillede ovnfunktion, om apparatet bliver opvarmet med Lynopvarmning eller PowerBoost. I modsætning til Lynopvarmning kan retterne ved PowerBoost sættes ind i den kolde ovn allerede inden opvarmningen. Tilbered kun i ét niveau med PowerBoost.





Funktion	Ovnfunktion	Sæt retten i ovnen
Lynopvarmning	Over-/undervarme 	Efter opvarmning
PowerBoost*	CircoTherm varmluft  Brødbagningstrin 	Inden opvarmning

* tilbered ikke på flere niveauer







Anvisninger

- Hvis touch-tasten  lyser, kan Lynopvarmning eller PowerBoost aktiveres.
- Tryk let på touch-tasten  for at deaktivere Lynopvarmning eller PowerBoost før tiden.

Aktivere Lynopvarmning



1. Indstil Over-/undervarme  og temperatur.
Bemærk: Indstil en temperatur på over 100 °C, så apparatet kan forvarme hurtigt.
2. Tryk let på touch-tasten  for at starte apparatets drift.
3. Tryk let på touch-tasten  for at aktivere Lynopvarmning.
I displayet vises symbolet .
4. Lynopvarmningen slukkes automatisk, så snart den indstillede temperatur er nået. I displayet slukkes symbolet . Sæt retten i ovnen.

Aktivere PowerBoost

1. Indstil CircoTherm varmluft  eller Brødbagningstrin  og temperatur.
Bemærk: Indstil en temperatur på over 100 °C, så apparatet kan forvarme hurtigt.
2. Sæt kun retter i ovnen i ét niveau.
3. Tryk let på touch-tasten  for at starte apparatets drift.
4. Tryk let på touch-tasten  for at aktivere PowerBoost.
I displayet vises symbolet .
Når den indstillede temperatur er nået, slukkes PowerBoost automatisk. I displayet slukkes symbolet .

Tidsfunktioner

Apparatet har forskellige tidsfunktioner.

Tidsfunktion	Anvendelse
 Minutur	Minuturet fungerer som et æggeur. Apparatet tændes og slukkes ikke automatisk.
 Varighed	Når den indstillede varighed er udløbet, slukkes apparatet automatisk.
 Færdig om	Apparatets tændes automatisk og slukkes automatisk, når den indstillede varighed og sluttid er udløbet.

Bemærk: Når der indstilles en tidsfunktion, forøges skalatrinstørrelsen, når der indstilles en længere tid. Eksempel: En varighed kan indstilles med angivelse i minutter i op til 1 time, derefter kander indstilles i trin på 5 minutter.

Vise / skjule tidsfunktioner





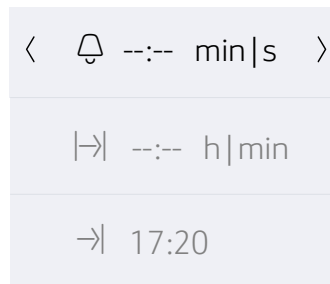

Tryk let på touch-tasten  for at vise eller skjule tidsfunktionerne.

Bemærk: Efter en bestemt tid bliver tidsfunktionerne automatisk skjult. Hvis der i forvejen er indstillet en varighed, bliver den aktiveret.



Indstille minutur

Minuturet kan indstilles både ved tændt og ved slukket apparatet.

1. Tryk let på touch-tasten .
Tidsfunktionerne vises på displayet.
2. Vælg en varighed med tasten .
Bemærk: Naviger ved tændt apparat hen til linjen  minutur med tasten , og vælg derefter varigheden med tasten .
3. Tryk let på touch-tasten  for at starte minuturet.
I displayet vises symbolet . Tiden på minuturet tæller ned.

Bemærk: Når den indstillede tid er gået, lyder der et signal. Tryk let på touch-tasten  for at afslutte signalet med det samme.

Indstille varighed

Når den indstillede varighed er udløbet, slukkes apparatet automatisk. Funktionen kan kun anvendes i forbindelse med en ovnfunktion.

1. Tryk let på touch-tasten ①.
2. Indstil ovnfunktion og temperatur.
3. Tryk let på touch-tasten ②.
4. Indstil varigheden med tasten < eller >.
 - Foreslået værdi med tasten < = 10 minutter
 - Foreslået værdi med tasten > = 30 minutter
5. Tryk let på touch-tasten ⏏ for at starte den indstillede varighed.

Når den indstillede varighed er gået, lyder der et signal, og apparat afslutter automatisk driften. Tryk let på touch-tasten ③ for at afslutte signalet med det samme.

Tidsforskudt drift - "Færdig om"

Apparatet tændes automatisk og slukkes igen på det forvalgte sluttidspunkt. Indstil en varighed, og fastlæg sluttidspunktet for driften.

Tidsforskudt drift kan kun anvendes i forbindelse med en ovnfunktion.

Anvisninger

- Vær opmærksom på, at fødevarer ikke må stå for længe i ovnen, så de bliver fordærvet.
- Det er ikke alle ovnfunktioner, der kan startes med tidsforskudt drift.

1. Sæt retter og egnet tilbehør ind i ovnen, og luk apparatets dør.
2. Tryk let på touch-tasten ①.
3. Indstil ovnfunktion og temperatur.
4. Tryk let på touch-tasten ②.
5. Vælg en varighed med tasten >.
6. Naviger videre til linjen "→| Færdig om" med tasten ∨.
7. Vælg et sluttidspunkt med tasten >.
8. Tryk let på touch-tasten ⏏. Apparaten venter med at starte driften til det rigtige tidspunkt.

Når sluttidspunktet er gået, lyder der et signal, og apparat afslutter automatisk driften. Tryk let på touch-tasten ③ for at afslutte signalet med det samme.

Kontrollere, ændre eller slette indstillinger

1. Tryk let på touch-tasten ②.
2. Naviger videre til den næste linje med tasten ∨ eller tasten ^.
3. Korrigér om ønsket indstillingen med tasten < eller >. Indstil "00:00" for at slette en urfunktion. Indstillingen bliver automatisk aktiveret.

Børnesikring

For at børn ikke utilsigtet skal kunne tænde for apparatet eller ændre indstillinger, er det forsynet med en børnesikring.

Apparatet har to forskellige låsefunktioner.

Låsning	Aktivere / deaktivere
Automatisk børnesikring	Via menuen Indstillinger → "Grundindstillinger" på side 16
Engangs-børnesikring	Via touch-tasten ③

Bemærk: Så snart en børnesikring aktiveres, bliver betjeningsfeltet låst. Touch-tasterne ② og ① er ikke omfattet af dette. Børnesikringen kan når som helst deaktiveres.

Automatisk børnesikring

Betjeningsfeltet bliver låst, så apparatet ikke kan tændes. Den automatiske børnesikring skal deaktiveres, før apparatet kan tændes. Efter brugen af apparatet bliver betjeningsfeltet automatisk låst.

Aktivere

1. Tryk let på touch-tasten ①.
2. Tryk let på touch-tasten ③.
3. Vælg "Indstillinger" med tasten < eller >.
4. Naviger videre til den næste linje med tasten ∨.
5. Vælg "Automatisk børnesikring" med tasten < eller >.
6. Naviger videre til den næste linje med tasten ∨.
7. Vælg "Aktiveret" med tasten < eller >.
8. Tryk let på touch-tasten ③.
9. Naviger videre til den næste linje med tasten ∨ for at gemme indstillingen. Den "Automatiske børnesikring" er aktiveret. Når der slukkes for apparatet, vises symbolet ⇄ i displayet.

Afbryde

1. Tryk vedvarende på touch-tasten ③, til "Børnesikring deaktiveret" vises i displayet.
2. Tryk let på touch-tasten ①.
3. Start den ønskede drift.



Deaktivere

1. Tryk vedvarende på touch-tasten ③, til "Børnesikring deaktiveret" vises i displayet.
2. Tryk let på touch-tasten ①.
3. Tryk let på touch-tasten ③.
4. Vælg "Indstillinger" med tasten < eller >.
5. Naviger videre til den næste linje med tasten ∨.
6. Vælg "Automatisk børnesikring" med tasten < eller >.
7. Naviger videre til den næste linje med tasten ∨.
8. Vælg "Deaktiveret" med tasten < eller >.
9. Tryk let på touch-tasten ③.
10. Naviger videre til den næste linje med tasten ∨ for at gemme indstillingen. Den "Automatiske børnesikring" er deaktiveret.
11. Tryk let på touch-tasten ①.

Engangs-børnesikring

Betjeningsfeltet bliver låst, så apparatet ikke kan tændes. Engangs-børnesikringen skal deaktiveres, før apparatet kan tændes. Når apparatet er blevet slukket, er betjeningsfeltet ikke længere låst.















Aktivere og deaktivere

1. Tryk vedvarende på touch-tasten , til "Børnesikring aktiveret" vises i displayet. Børnesikringen er aktiveret.
2. Tryk vedvarende på touch-tasten , til "Børnesikring deaktiveret" vises i displayet. Børnesikringen er deaktiveret.

Grundindstillinger

Der kan foretages forskellige indstillinger til optimal og let betjening af apparatet. Disse indstillinger kan om ønsket ændres.

Ændre Grundindstillinger

1. Tryk let på touch-tasten .
2. Tryk let på touch-tasten .
3. Vælg "Indstillinger " med tasten  eller .
4. Naviger videre til den næste linje med tasten .
5. Vælg indstilling med tasten  eller .
6. Naviger videre til den næste linje med tasten .
7. Vælg indstilling med tasten  eller .
8. Tryk let på touch-tasten .
9. Tryk let på tasten  "Gemme" for at gemme indstillingen.
Tryk let på tasten  "Annullere" for at annullere indstillingen.

Liste over Grundindstillinger













Indstilling	Valg
Sprog	Valg af sprog
Klokkeslæt	Indstil aktuelt klokkeslæt
Dato	Indstil aktuel dato
Favoritter	Definition af, hvilke ovnfunktioner, der skal vises i menuen Ovnfunktioner → "Definere favoritter" på side 17
Varighed af lydsignal	Kort Mellem Langt
Tastelyd	Deaktiveret (undtagelse: Tastelyd ved touch-taster  bibeholdes) Aktiveret
Lysstyrke for display	Kan indstilles i 5 trin
Urdisplay	Digitalt Fra
Belysning	Tændt under drift Slukket under drift
Børnesikring*	Kun tastelås Dørlås og tastelås
Automatisk børnesikring	Deaktiveret Aktiveret
Drift efter tænd af apparat	Hovedmenu Ovnfunktioner
Natdæmpning af lys	Deaktiveret Aktiveret (displayet dæmpes mellem klokken 22:00 og 5:59)
Firmalogo	Indikatorer Vis ikke

Efterløbstid for ventilator	Anbefalet Minimum
Udtrækssystem	Nej Ja (eftermonteret dobbelt eller tredobbelt udtræk)
Fabriksindstillinger	Indlæsning
*) Denne Grundindstilling kan ikke vælges ved alle apparattyper	

Definere favoritter

Det kan defineres, hvilke ovnfunktioner, der skal vises i menuen Ovnfunktioner.

Bemærk: Ovnfunktionerne "CircoTherm varmluft", "Termogrilning" og "Grill, stor flade" bliver altid vist i menuen Ovnfunktioner. De kan ikke deaktiveres.

1. Tryk let på touch-tasten .
 2. Tryk let på touch-tasten .
 3. Vælg "Indstillinger 
 4. Naviger videre til den næste linje med tasten .
 5. Vælg "Favoritter" med tasten .
 6. Naviger videre til den næste linje med tasten .
 7. Vælg en ovnfunktion med tasten .
 8. Naviger videre til den næste linje med tasten .
 9. Vælg "Aktiveret" eller "Deaktiveret" med tasten  eller .
- Bemærk:** Ved valget "Aktiveret" bliver ovnfunktionen vist i menuen Ovnfunktioner. Ved valget "Deaktiveret" bliver ovnfunktionen ikke vist i menuen Ovnfunktioner.
10. Tryk let på touch-tasten .
 11. Tryk let på tasten  "Gemme" for at gemme indstillingen.
Tryk let på tasten  "Annullere" for at annullere indstillingen.

Sabbatindstilling

Med Sabbatindstillingen kan der indstilles en varighed på op til 74 timer. Retterne holdes varme i ovnen, uden at det er nødvendigt at tænde eller slukke.







Starte Sabbatfunktion

Inden Sabbatindstillingen kan anvendes, skal den aktiveres via "Favoritter" i Grundindstillingerne.

→ "Definere favoritter" på side 17

Når Sabbatfunktionen er aktiveret, kan den vælges i menuen Ovnfunktioner.

Apparatet varmer med Over-/undervarme. Der kan indstilles en temperatur mellem 85 °C og 140 °C.

1. Tryk let på touch-tasten .
 2. Vælg "Sabbatfunktion" med tasten .
 3. Naviger videre til den næste linje med tasten .
 4. Vælg temperaturen med tasten .
 5. Naviger videre til den næste linje med tasten .
 6. Vælg en varighed med tasten .
 7. Tryk let på touch-tasten .
- Apparatet starter driften.

Anvisninger

- Så snart Sabbatfunktionen er startet, er det ikke længere muligt at ændre indstillingerne eller at afbryde driften med touch-tasten .
- Hvis apparatets dør åbnes, afbrydes driften ikke.

Når varigheden for Sabbatfunktionen er udløbet, lyder der et signal. Apparatet holder op med at varme. Sluk for apparatet med touch-tasten .

Afbryde Sabbatfunktion

Tryk let på touch-tasten  for at afbryde Sabbatfunktionen.

Rengøringsmidler

Med omhyggelig pleje og rengøring kan apparatet bevares smukt og funktionsdygtigt i lang tid. Her bliver beskrevet, hvordan apparatet skal plejes og rengøres rigtigt.

Egnede rengøringsmidler

Overhold anvisningerne i tabellen, så de forskellige overflader ikke bliver beskadiget pga. forkerte rengøringsmidler. Afhængigt af apparattype er det ikke alle områder, der forefindes i det pågældende apparat.

Pas på!

Beskadigelse af overflader

Anvend ikke

- aggressive eller skurende rengøringsmidler
- rengøringsmidler med højt indhold af alkohol,
- hårde skure- eller rengøringssvampe,
- højtryksrensere eller damprensere
- specialrengøringsmidler til varm rengøring.

Vask nye rengøringssvampe grundigt ud inden brug.

Tip: Der kan købes særligt velegnede rengørings- og plejemidler hos kundeservice. Følg de pågældende producenters anvisninger.

Advarsel – Fare for forbrænding!

Apparatet bliver meget varmt. Rør aldrig ved de indvendige flader i ovnrummet eller ved varmelegemer, når de er varme. Lad altid apparatet køle af. Hold børn på sikker afstand.

Område	Rengøring
Apparatets yderside	
Front i rustfrit stål	<p>Varmt opvaskevand: Rengør med en blød rengøringssvamp, og tør efter med en blød klud.</p> <p>Fjern pletter af kalk, fedt, jævning og æggehvite med det samme. Der kan danne sig korrosion under sådanne pletter.</p> <p>Hos kundeservice eller i specialforretninger kan der købes særlige rengøringsmidler til rustfrit stål, som er beregnet til brug på varme overflader. Påfør plejemidlet i et meget tyndt lag med en blød klud.</p>
Kunststof	<p>Varmt opvaskevand: Rengør med en blød rengøringssvamp, og tør efter med en blød klud.</p> <p>Anvend ikke glasrengøringsmiddel eller glasskraber.</p>
Lakerede flader	<p>Varmt opvaskevand: Rengør med en blød rengøringssvamp, og tør efter med en blød klud.</p>
Betjeningsfelt	<p>Varmt opvaskevand: Rengør med en blød rengøringssvamp, og tør efter med en blød klud.</p> <p>Anvend ikke glasrengøringsmiddel eller glasskraber.</p>

Glasruder i ovndør	<p>Varmt opvaskevand: Rengør med en blød rengøringssvamp, og tør efter med en blød klud.</p> <p>Brug ikke glasskrabere eller rengøringssvampe af rustfrit stål.</p>
Håndtag	<p>Varmt opvaskevand: Rengør med en blød rengøringssvamp, og tør efter med en blød klud.</p> <p>Hvis der kommer afkalkningsmiddel på håndtaget, skal det tørres af med det samme. Ellers kan der opstå pletter, som ikke senere kan fjernes.</p>
Apparatet indvendigt	
Emaljerede flader og selvrensede flader	<p>Se også anvisningerne om ovnrummets overflader efter denne tabel.</p>
Glasafdækning over ovnbelysning	<p>Varmt opvaskevand: Rengør med en blød rengøringssvamp, og tør efter med en blød klud.</p> <p>Anvend ovnrens ved stærk tilsmudsning.</p>
Dørtætning Må ikke tages af!	<p>Varmt opvaskevand: Rengør med en blød rengøringssvamp. Skur ikke på tætningen.</p> <p>Kontroller dørtætningens placering efter rengøringen. → "Efter rengøringen" på side 19</p>
Døraftdækning	<p>af rustfrit stål: Anvend et rengøringsmiddel til rustfrit stål. Overhold producentens anvisninger. Anvend ikke plejemidler til rustfrit stål.</p> <p>af kunststof: Brug varmt opvaskevand og en rengøringssvamp til rengøring. Tør efter med en blød klud. Anvend ikke glasrengøringsmiddel eller glasskraber.</p> <p>Døraftdækningen kan tages af, så den bedre kan rengøres.</p>
Ribberammer	<p>Varmt opvaskevand: Læg tilbehøret i blød, og rengør med en blød opvaskesvamp eller -børste.</p>
Udtrækssystem	<p>Varmt opvaskevand: Rengør med en blød opvaskesvamp eller -børste.</p> <p>Fjern ikke smørefedt fra udtræksskinne, og rengør dem, når de er skudt ind i ovnen. Må ikke rengøres i opvaskemaskine.</p>
Tilbehør	<p>Varmt opvaskevand: Læg tilbehøret i blød, og rengør med en blød opvaskesvamp eller -børste.</p> <p>Anvend en fin svamp af rustfrit stål ved kraftig tilsmudsning.</p>

Anvisninger

- Der kan opstå små farveforskelle på apparatets front, som skyldes de forskellige materialer som glas, kunststof eller metal.
- Skygger på ovndørens glastruder, der virker som striber, er lysreflekser fra ovnbelysningen.
- Emalje indbrændes ved meget høje temperaturer. Derved kan der opstå mindre farveforskelle. Det er normalt og har ingen indflydelse på funktionen. Det er ikke muligt at emaljere kanter på tynde bageplader helt. De kan derfor være ru. Korrosionsbeskyttelsen bliver ikke forringet af dette.

Ovnrummets overflader

Bagvæggen i ovnrømmet er selvrensende. Dette kan ses på den ru overflade.

Bund, loft og sider er emaljeret og har en glat overflade.

Rengøring af emaljerede overflader

Rengør de glatte emaljerede flader med en blød opvaskesvamp og varmt opvaskevand eller eddikevand. Tør efter med en blød klud.

Opblød fastbrændte madrester med en fugtig klud og opvaskevand. Anvend en fin svamp af rustfrit stål eller ovnrens ved kraftig tilsmudsning.

Pas på!

Brug aldrig ovnrens i en varm ovn. Der kan opstå skader på emaljen. Inden ovnen opvarmes næste gang, skal alle rester fjernes fuldstændig fra ovnrøm og ovndør.

Lad ovnrømmet tørre med åben dør efter rengøringen.

Tip: Det bedste er at anvende Rengøringshjælpen.
→ "Rengøringsfunktion" på side 20

Bemærk: Rester af levnedsmidler kan danne hvide belægninger. De er uden betydning og har ingen indflydelse på funktionen. Om ønsket kan de fjernes med citronsyre.

Rengøre selvrensende flader

De selvrensende flader er beklædt med et mat og porøst keramisk lag. Stænk fra stegning og bagning bliver opsugt af denne belægning og nedbrudt under driften af apparatet.

Når de selvrensende flader ikke længere er i stand til selv at rense tilstrækkeligt godt, og der opstår mørke pletter, kan de renses med en særlig opvarmningsmåde.

Indstilling

Tag forinden ribberammer, udtræk, tilbehør samt fade og beholdere ud af ovnrømmet. Rengør de glatte emaljerede flader i ovnrømmet, ovndøren indvendigt og glasafdækningen over ovnbelysningen grundigt.

1. Indstil ovnfunktionen Brødbagningstrin.
2. Indstil den maksimale temperatur.
3. Start driften, og lad ovnen varme i mindst 1 time. Derved bliver det keramiske lag regenereret.

Fjern de brune eller hvide rester med vand og en blød svamp, når ovnrømmet er kølet af.

Bemærk: Under driften kan der danne sig rødlige pletter på fladerne. Dette er ikke rust, men rester af levnedsmidler. Pletterne udgør ingen sundhedsfare og indskrænker ikke de selvrensende fladers selvrensende evne.

Pas på!

Brug ikke ovnrens på de selvrensende overflader. Overfladerne tager skade. Hvis der alligevel skulle komme ovnrens på disse flader, skal det straks duppes af med vand og en svamp. Gnid ikke, og brug ikke skurende rengøringsmidler.

Efter rengøringen

Kontroller efter rengøringen, at dørtætningen er korrekt placeret i højre og venstre side (figur 1).

Hvis dørtætningen ligger ovenpå afstandsstykket **a**, skal den flyttes indad, så den er placeret ved siden af afstandsstykket **a** (figur 2).

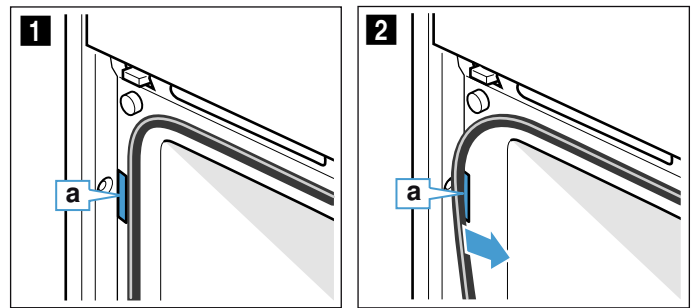

Renholdning af apparatet

For at undgå at der dannes hårdnakkede smuds i apparatet, skal det altid holdes rent, og tilsmudsninger skal fjernes med det samme.

⚠ Advarsel – Brandfare!

Løse madrester, fedt og stegesaft kan antændes. Fjern groft snavs fra ovnrømmet, varmeelementerne og tilbehøret inden driften.

Tips

- Rengør ovnrømmet, hver gang ovnen har været i brug. På den måde undgås det, at tilsmudsninger brænder fast.
- Fjern altid pletter af kalk, fedt, jævning og æggehvite med det samme.
- Brug universalbradepanden ved bagning af kager med meget fugtigt fyld.
- Anvend egnede beholdere ved stegning, f.eks. en stegegyde.

Rengøringsfunktion



Rengøringshjælpen EasyClean letter rengøringen af ovnrummet. Smudset bliver først blødt op ved fordampning af opvaskevand. Derefter er det lettere at fjerne.





Advarsel – Fare for skoldning!

Der kan opstå meget varm damp, hvis der hældes vand i det varme ovnrum. Hæld aldrig vand ind i ovnrummet, så længe det er varmt.

Starte

Anvisninger

- Rengøringshjælpen "EasyClean 
" kan kun startes, når ovnrummet er afkølet (rumtemperatur), og når apparatets dør er lukket.
- Luk ikke apparatets dør op under driften. Rengøringshjælpen "EasyClean 
" bliver i givet fald afbrudt.

1. Tag tilbehøret ud af ovnrummet.
2. Bland 0,4 liter vand (ikke destilleret vand) med en dråbe opvaskemiddel, og hæld det ud på midten af ovenbunden.
3. Tryk let på touch-tasten .
4. Tryk let på touch-tasten .
5. Vælg "EasyClean 
" med tasten < eller >.
6. Naviger videre til den næste linje med tasten ∨.
7. Tryk let på touch-tasten ||. Apparatet starter EasyClean. I displayet vises den resterende varighed.

Afslutte

Når Rengøringshjælpen er afsluttet, lyder der et signal, og apparat afslutter automatisk driften.

Når apparatets dør åbnes, tændes ovenbelysningen for at lette den afsluttende rengøring. Derefter skal det resterende vand i ovnrummet hurtigt fjernes. Vandet må ikke blive liggende i ovnrummet i længere tid (f.eks. natten over). Apparatet må ikke bruges, når ovnrummet er vådt eller fugtigt.

Slutrengøre

1. Luk oven døren op, og fjern det resterende vand med en sugende svamp.
2. Rengør de glatte flader i ovnrummet med en blød opvaskesvamp eller -børste. Hårdnakkede rester kan fjernes med en fin svamp af rustfrit stål.
3. Kalkrande fjernes med en klud dyppet i eddike. Vask af med rent vand, og tør efter med en blød klud (også under dørtætningen).
4. Sluk for apparatet med touch-tasten .
5. Lad oven døren stå åben i ca. 1 time i holdt position (ca. 30°) efter rengøring, så de emaljerede overflader i ovnrummet kan tørre. Alternativt kan der udføres en lyntørring.

Lyntørring af ovnrummet

1. Luk døren op, når Rengøringshjælpen er afsluttet, og sæt døren på holdt position (ca. 30°).
2. Tryk let på touch-tasten .
3. Start CircoTherm varmluft med 50 °C.
4. Sluk for apparatet efter 5 minutter, og luk oven døren.

Fjerne grove tilsmudsninger

Der findes flere muligheder for at fjerne særligt hårdnakked smuds.

- Lad opvaskevandet virke et stykke tid, inden Rengøringshjælpen startes.
- Gnid tilsmudsningerne på de glatte flader ind med opvaskemiddel, inden Rengøringshjælpen startes.
- Gentag Rengøringshjælpen, når ovnrummet er kølet af.

Ribberammer

Med omhyggelig pleje og rengøring kan apparatet bevares smukt og funktionsdygtigt i lang tid. Her beskrives, hvordan ribberammerne kan tages ud og rengøres.

Afmontere/montere ribberammer

⚠ Advarsel – Fare for forbrænding!

Ribberammerne bliver meget varme. Rør aldrig ved ribberammerne, når de er varme. Lad altid apparatet køle af. Hold børn på sikker afstand.

Afmontere ribberammer

1. Løft ribberammen lidt op foran **a**, og træk den ud af bøsningen **b** (figur **1**).
2. Træk derefter hele ribberammen fremad, og tag den ud (figur **2**).

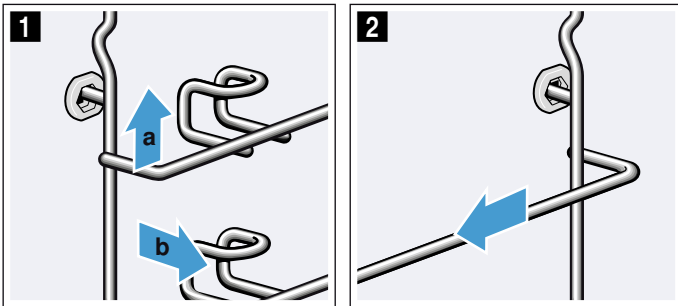

Rengør ribberammerne med opvaskemiddel og en opvaskesvamp. Anvend en børste til hårdnakket snavs.

Montere ribberammer

Ribberammerne passer kun i hhv. højre eller venstre side. Vær opmærksom på ved begge ribberammer, at holdebjølen skal vende fremad.

1. Stik først ribberammen ind i midten i den bageste bøsning **a**, indtil ribberammen ligger an mod ovnrummets væg, og tryk den bagud **b** (figur **1**).
2. Stik den derefter ind i den forreste bøsning **c**, indtil ribberammen også her ligger an mod ovnrummets væg, og tryk den nedad **d** (figur **2**).

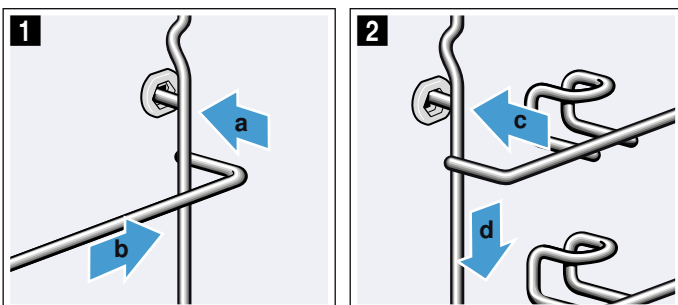

Apparatets dør

Med omhyggelig pleje og rengøring kan apparatet bevares smukt og funktionsdygtigt i lang tid. Her beskrives, hvordan apparatets dør kan tages af og rengøres.

Afmontere/montere ovndør

Glasruderne i ovndøren kan afmonteres, så de kan rengøres.

⚠ Advarsel – Fare for tilskadekomst!

Ovndørens hængsler kan klappe i med stor kraft. Drej begge låse til påsætning og aftagning af ovndøren indtil anslag.

⚠ Advarsel – Fare for tilskadekomst!

Hvis ovndøren blev taget af, uden at begge låse blev drejet til anslag, kan hængslet klappe tilbage. Rør aldrig indvendig i hængslerne med fingrene. Kontakt kundeservice.

Afmontere ovndør

1. Åbn ovndørens låseanordning i højre og venstre side (figur **1**). Dette gøres ved at holde skruetrækkeren vandret og skyde ovndørens låseanordninger (sort komponent) ind til anslaget i begge sider (figur **2**).
Tip: Lys med en lommelygte gennem spalten, så låseanordningen kan ses.

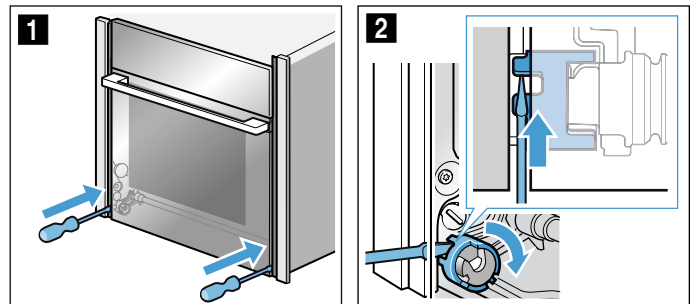

Lukket dørlåseanordning (figur **3**)
Åben dørlåseanordning (figur **4**)

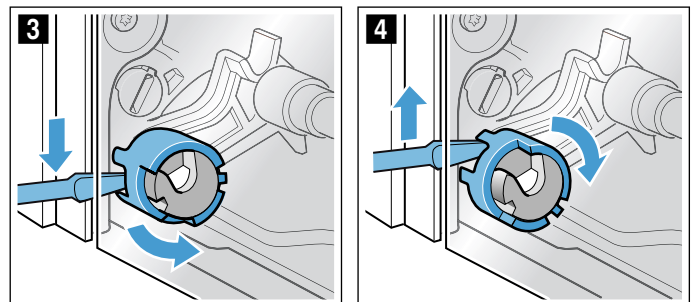

2. Åbn ovndøren ca. 45° (figur 5).

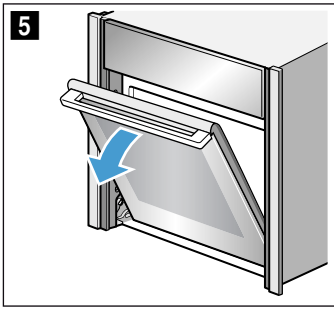

3. Drej ved hjælp af en mønt de to låseanordninger i venstre og højre side nederst i apparatet til anslag. Låseanordning i venstre side: drej i retning med uret. Låseanordning i højre side: drej i retning mod uret. Pilene peger mod hinanden, og låseanordningen går mærkbart i indgreb (figur 6).

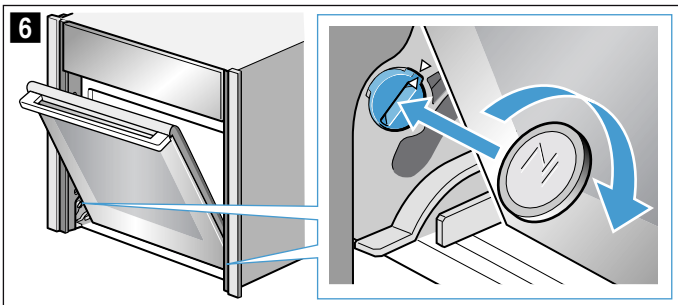

Låseanordning i venstre side, fikseret (figur 7)
Låseanordning i venstre side, åbnet (figur 8)

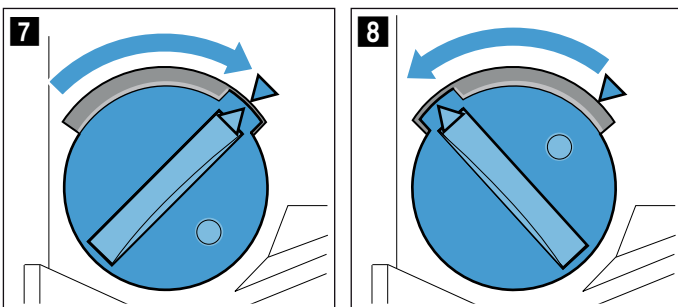

4. Bevæg ovndøren lidt op og ned, til der høres et svagt klik (figur 9). Ovndøren befinder sig i fastlåst position. Den kan kun bevæges ganske lidt.

Pas på!

Beskadigelse af ovndørens hængsler. Ovndøren må ikke åbnes eller lukkes, hvis der mærkes modstand. Kontakt kundeservice, hvis ovndøren er blevet åbnet eller lukket på trods af modstanden.

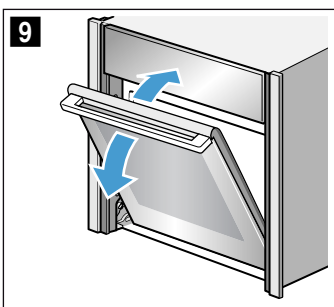

⚠ Advarsel

Fare for tilskadekomst!

Håndtaget kan knække af. Løft ikke ovndøren i håndtaget. Hold ovndøren med begge hænder i højre og venstre side, når den afmonteres eller løftes.

5. Hold ovndøren med begge hænder i venstre og højre side, og drej håndtaget lidt opad **a**, til ovndøren kan tages af opad **b**. (Figur 10).

⚠ Advarsel

Fare for tilskadekomst!

Hvis ovndøren falder ned.

Ovndøren vejer ca. 7 - 10 kg. Vær forsigtig ved håndtering af ovndøren.

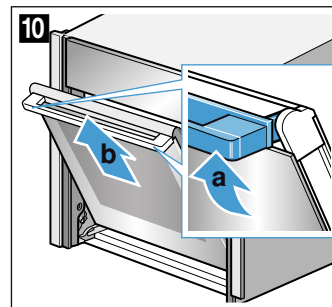

6. Læg ovndøren på et plant, blødt og rent underlag.

Montere ovndør

1. Før ovndøren ind over styrerullerne i venstre og i højre side samtidigt (figur 1) og (figur 2). Pas på, at ovndøren ikke kiler sig fast, og kontroller, at den bliver sat helt på plads.

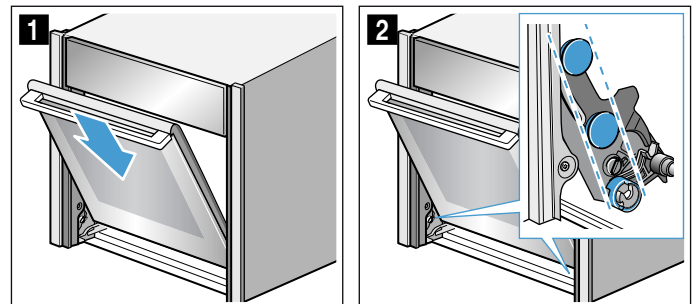

2. Drej håndtaget lidt opad **a** (figur 3). Ovndøren glider det sidste lille stykke ned **b** (figur 3).
3. Frigør de to låseanordninger i siden ved hjælp af en mønt (figur 4).

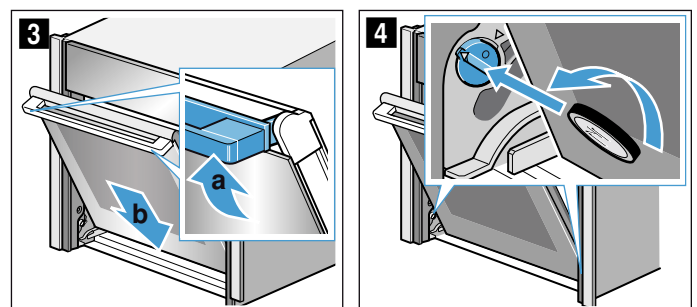

Låseanordning i venstre side: drej i retning mod uret
Låseanordning i højre side: drej i retning med uret

4. Åbn ovndøren lidt mere, til der høres et svagt klik. Luk ovndøren.

⚠ Advarsel

Fare for tilskadekomst, hvis ovndørens låseanordninger ikke lukkes!

Ovndøren kan falde ud af apparatet. Personer kan komme til skade, og døren kan blive beskadiget. Luk altid låseanordningerne i højre og venstre side, når ovndøren er sat på plads.

5. Luk ovndørens låseanordning i højre og venstre side (figur 5). Dette gøres ved at holde skruetrækkeren vandret og skyde ovndørens låseanordninger ned til anslaget i begge sider (figur 6).

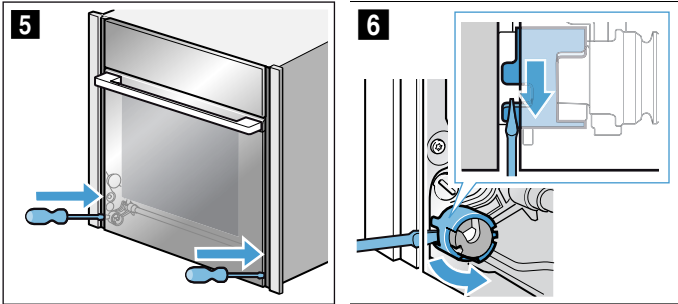

Afmontere/montere glasruder i ovndør

For at lette rengøringen kan glasruderne i ovndøren afmonteres.

Der findes anvisninger på, hvordan ovndøren tages helt af i kapitlet "Afmontre/montere ovndør".

⚠ Advarsel – Fare for tilskadekomst!

De må først bruge apparatet, når glasruder og ovndør er monteret korrekt igen.

⚠ Advarsel – Fare for tilskadekomst!

Komponenterne indvendig i ovndøren kan have skarpe kanter. Brug beskyttelseshandsker.

Afmontage

Bemærk: Læg de afmonterede glasruder på et plant, blødt og rent underlag.

1. Afmonter ovndøren.
2. Læg ovndøren med forsiden nedad på et plant, blødt og rent underlag.
3. Tryk udad på ovndøren i venstre og højre side, til den indvendige glasrude går ud af indgreb i begge sider (figur 1).
4. Løft forsigtigt den indvendige glasrude lidt op, og tag den ud i pilens retning (figur 2).

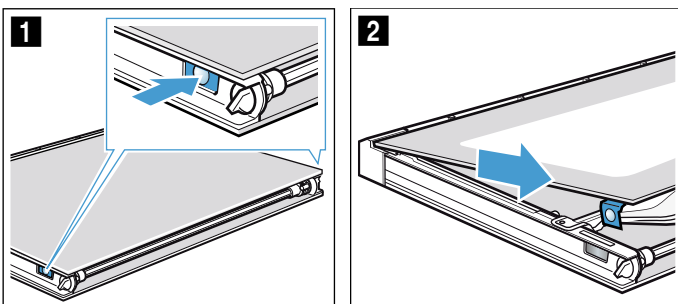

5. Tryk mellemruden ned i området **a**, løft forsigtigt i holderen **b**, til den kan trækkes ud (figur 3).
6. Løft mellemruden lidt op nedefra (figur 4), og tag den ud.

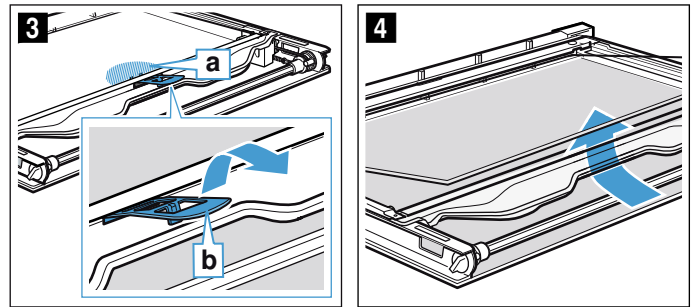

7. Rengør glasruderne på begge sider med et rengøringsmiddel til glas og en blød klud.

⚠ Advarsel

Fare for tilskadekomst!

Ridser i ovndørens glasruder kan få dem til at springe. Anvend ikke glasskrabere, aggressive eller skurende rengøringsmidler.

8. Tør alle glasruder, og monter dem igen.

Montage

Bemærk: Vær opmærksom på ved montagen, at glasruderne skal placeres i den rigtige rækkefølge.

1. Sæt mellemruden ind, og skyd den i pilens retning, til den er placeret korrekt i rammen. Pilen på mellemruden skal være placeret ved pilen på rammen (figur 1).

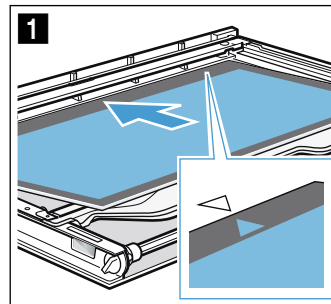

2. Tryk mellemruden ned i området **a**, skyd holderen **b** ind på skrå, og tryk på den, til den går i indgreb (figur 2). Korrekt placeret holder (figur 3).

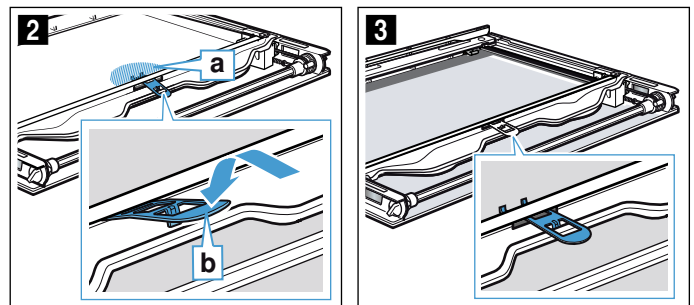

da Apparatets dør

3. Stik den indvendige glasrude ind i holderne i venstre og højre side **c** (figur **4**).
4. Tryk på den indvendige glasrude oppefra, til den går i indgreb (figur **5**).

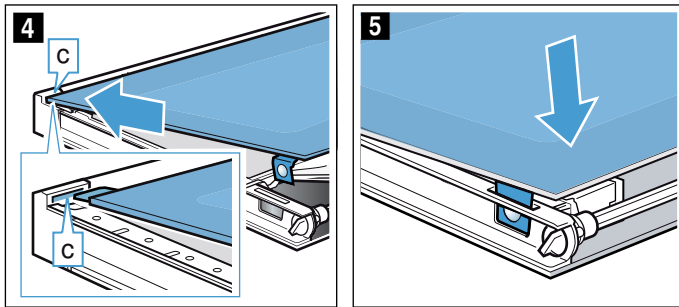

Hvad skal jeg gøre, hvis der opstår en fejl?

Hvis der opstår en fejl, skyldes dette ofte en bagatel. Prøv selv at afhjælpe fejlen ved hjælp af tabellen, inden kundeservice kontaktes.

Tip: Slå op i kapitlet "Testet i vores prøvekøkken", hvis en ret ikke lykkes optimalt. Der findes mange tips og anvisninger om tilberedning.

Fejltabel

Advarsel – Fare for elektrisk stød!







- Alle former for arbejde med apparatets elektronik skal udføres af en fagmand.
- Ved arbejde med apparatets elektronik skal strømforsyningen til apparatet altid afbrydes. Aktiver automatsikringen, eller slå sikringen fra i boligens sikringskab.

Advarsel – Fare for tilskadekomst!

Forkert udførte reparationer er farlige. Forsøg aldrig at reparere apparatet selv. Kun serviceteknikere, der er uddannet af os, må udføre reparationer. Kontakt kundeservice, hvis apparatet er defekt.

Advarsel – Fare for elektrisk stød!

Fagligt ukorrekte reparationer er farlige. Reparationer må kun udføres af en kundeservicetekniker, der er uddannet af os. Det samme gælder udskiftning af tilslutningsledninger. Træk netstikket ud af kontakten, eller slå sikringen fra i sikringskabet, hvis apparatet er defekt. Kontakt kundeservice.

Fejl	Mulig årsag	Tips/afhjælpning
Apparatet virker ikke	Stikket er ikke sat i kontakten Strømafbrydelse Sikring defekt	Tilslut apparatet til strømnettet Kontroller, om andre køkkenapparater fungerer Kontroller, om apparatets sikring i sikringskabet er i orden
Efter valg af en driftstype vises en meddelelse om, at temperaturen er for høj i displayet	Apparatet er ikke tilstrækkelig afkølet	Lad apparatet køle af, og vælg en driftstype igen
Apparatet kan ikke tændes, og i displayet vises symbolet 	Den automatiske børnesikring er aktiveret	Tryk vedvarende på touch-tasten  , indtil symbolet  slukkes
Apparatet er tændt, men kan ikke betjenes, og i displayet vises symbolet 	Børnesikringen er aktiveret	Tryk vedvarende på touch-tasten  , indtil symbolet  slukkes
Apparatet varmer ikke, i displayet vises 	Demo-modus er aktiveret i Grundindstillingerne	Afbryd strømforsyningen til apparatet i ca. 10 sekunder (deaktiver sikringen i sikringskabet), og deaktivér derefter indenfor 3 minutter demo-modus i Grundindstillingerne → "Grundindstillinger" på side 16
I displayet vises "D" eller "E", f.eks. D0111 eller E0111	Teknisk problem	Sluk for apparatet, og tænd igen Kontakt kundeservice, hvis meddelelsen vises igen. Angiv den nøjagtige fejlmeddelelse

Maksimal driftstid overskredet

Apparatet standser automatisk driften, hvis der ikke er indstillet en varighed, og der ikke er blevet foretaget en indstilling i længere tid.

Den faktiske varighed frem til det automatiske driftsstop varierer og afhænger af de valgte indstillinger.

Apparatet viser en meddelelse i displayet, om at driften automatisk bliver afsluttet. Derefter bliver driften standset.

For at kunne anvende apparatet igen, skal det først slukkes. Tænd derefter for apparatet igen, og indstil den ønskede drift.

Testet i vores prøvekøkken

Her findes et udvalg af retter samt de optimale indstillinger til dem. Vi viser dig, hvilken ovnfunktion og temperatur der er bedst egnet til din ret. Der findes oplysninger om det rigtige tilbehør samt om den rille, der skal anvendes. Der er tips om fade og beholdere samt om tilberedningen.

Bemærk: Der kan opstå meget vanddamp i ovnrummet ved tilberedning af fødevarer.

Apparatet er meget energieffektivt og afgiver kun lidt varme udadtil under brug. På grund af de høje temperaturforskelle mellem apparatets ovnrum og apparatets udvendige dele, kan der dannes kondens ved dør, betjeningsområde eller skabsfronter i nærheden. Det er et normalt, fysisk betinget fænomen. Kondensat kan reduceres ved forvarmning eller forsigtig døråbning.

Silikoneforme

Vi anbefaler at anvende mørke bageforme af metal for at få et optimalt tilberedningsresultat.

Hvis der alligevel anvendes silikoneforme, skal producentens angivelser og opskrifter bruges som vejledning. Silikoneforme er ofte mindre end normale forme. Derfor kan dejmængder og angivelser i opskrifterne være anderledes.

Kager og småkager

Apparatet har mange ovnfunktioner til tilberedning af kager og småkager. Indstillingstabellerne indeholder optimale indstillinger til mange retter.

Bemærk også henvisningerne i afsnittet om hævnning af dej.

Anvend kun apparatets originale tilbehør. Det er tilpasset optimalt til ovnrummet og driftstyperne.

Riller

Brug de anførte riller.

Bagning i et lag

Brug følgende riller til bagning i et lag:

- Højt bagværk: Rille 2
- Fladt bagværk: Rille 3

Vælg mellem højde 1, 2, 3 og 4 ved brug af ovnfunktionen CircoTherm varmluft.

Bagning i flere lag

Anvend CircoTherm varmluft. Bagværk på plader eller i bageforme, der sættes i ovnen samtidigt, er ikke nødvendigvis færdige på samme tid.

Bagning i to lag:

- Universalbradepande: Rille 3
Bageplade: Rille 1
- Bageforme på risten
Første rist: Rille 3
Anden rist: Rille 1

Bagning i tre lag:

- Bageplade: Rille 4
Universalbradepande: Rille 3
Bageplade: Rille 1

Bagning i fire lag:

- 4 riste med bagepapir
Første rist: Rille 4
Anden rist: Rille 3
Tredje rist: Rille 2
Fjerde rist: Rille 1

Der kan spares op til 45 procent energi ved at tilberede retter samtidigt. Stil bageformene ved siden af hinanden eller forskudt over hinanden i ovnrummet.

Tilbehør

Sørg for altid at bruge egnet tilbehør og sætte det ind den rigtige vej.

Rist

Sæt risten ind med den åbne side mod ovndøren og krumningen nedad. Stil altid fade og forme på risten.

Universalbradepande eller bageplade

Skub forsigtigt universalbradepanden eller bagepladen mod anslaget, med krumningen mod ovndøren.

Brug universalbradepanden ved tilberedning af saftholdige kager, så ovnrummet ikke bliver tilsmudset af saft, der løber over.

Bageforme

Bageforme af mørkt metal er bedst egnet.

Forme af lyst metal, keramikforme og glas forlænger bagetiderne, og bagværket bliver ikke så jævnt bagt. Hvis du bager med disse bageforme og vil bruge over-/undervarme, sættes bageformen i rille 1.

Bagepapir

Brug kun bagepapir, som egner sig til den valgte temperatur. Klip altid bagepapiret, så det passer til pladen.

Anbefalede indstillingsværdier

I tabellen findes den optimale ovnfunktion til forskellige slags bagværk. Temperatur og bagetid afhænger af dejens beskaffenhed og mængde. Derfor er der angivet indstillingsområder. Prøv først med de laveste værdier. En lavere temperatur giver en mere ensartet brunning. Om nødvendigt kan der indstilles en højere temperatur næste gang.

Bemærk: Bagetiden kan ikke forkortes ved at bruge en højere temperatur. Kager eller småkager bliver i så fald kun bagt færdigt udvendigt, men ikke indvendigt.





Indstillingsværdierne gælder for isætning af retten i en kold ovn. På den måde kan der spares op til 20 procent energi. Hvis ovnen forvarmes, bliver den anførte bagetid reduceret med nogle minutter.







































Ved visse retter er forvarmning nødvendig, og dette er anført i tabellen. Sæt først retten og tilbehøret ind i ovnen, når forvarmningen er afsluttet.

Ved bagning efter egen opskrift kan lignende bagværk i tabellen bruges som rettesnor. Der findes flere oplysninger under tips om bagning efter indstillingstabellen.

Tag tilbehør, som ikke skal bruges, ud af ovnrummet. På den måde opnås et optimalt tilberedningsresultat, og der spares op til 20 procent energi.

Anvendte ovnfunktioner:

-  CircoTherm varmluft
-  Over-/undervarme
-  Pizzatrin
-  Brødbagningstrin

Ret	Tilbehør / service	Rillehøjde	Ovnfunktion	Temperatur i °C	Varighed i min.
Kager i form					
Kager med rørt dej	Randform/firkantet form	2		140-160	50-70
Kager med rørt dej	Randform/firkantet form	2		150-170	50-70
Rørekage, enkel, 2 niveauer	Randform/firkantet form	3+1		140-160	60-80
Finkager med rørt dej	Randform/firkantet form	2		150-170	60-80
Frugtkage af rørt kagedej, fin	Gugelhupf-/Springform	2		160-180	40-60
Frugtkage af rørt kagedej, fin	Gugelhupf-/Springform	2		150-170	40-60
Tærtebund af rørt kagedej	Tærteform	3		160-180	20-30
Tærtebund af rørt kagedej	Tærteform	3		150-170	20-30
Frugt- eller kvarrkage med bund af mørdej	Springform Ø 26 cm	2		170-190	60-80
Tærte, uden æggecreme	Pizzaplade	3		220-240	35-45
Tærte, uden æggecreme	Pizzaplade	3		170-190	45-55
Tærte	Tærteform, sortplade	3		190-210	25-40
Gærkage til randform	Rillet randform	2		150-170	50-70
Gærkage til randform	Rillet randform	2		150-160	50-70
Gærkage	Springform Ø 28 cm	2		150-160	20-30
Gærkage	Springform Ø 28 cm	2		160-170	20-30
Lagkagebund, 2 æg	Tærteform	3		160-180*	20-30
Lagkagebund, 2 æg	Tærteform	3		150-170*	20-30
Lagkagebund, 3 æg	Springform Ø 26 cm	2		160-170*	25-35
Lagkagebund, 3 æg	Springform Ø 26 cm	2		160-170*	30-40
Lagkagebunde, 6 æg	Springform Ø 28 cm	2		150-170*	30-50
Lagkagebunde, 6 æg	Springform Ø 28 cm	2		150-170*	30-50
Kager på plade					
Rørekage med fyld	Bageplade	3		160-180	20-40
Rørekage med fyld	Bageplade	3		150-170	25-40
Kage med rørt dej, 2 lag	Universalbradepande + bageplade	3+1		140-160	30-50
Mørdejskage med tørt fyld	Bageplade	3		170-190	25-35
Mørdejskage med tørt fyld, 2 lag	Universalbradepande + bageplade	3+1		160-170	35-45
Mørdejskage med fugtigt fyld	Universalbradepande	3		160-180	55-65
Mørdejskage med fugtigt fyld	Universalbradepande	3		150-170	55-85
Tærte, uden æggecreme	Universalbradepande	3		200-210	40-50
Tærte, uden æggecreme	Universalbradepande	3		170-190	45-55
Gærkage med tørt fyld	Universalbradepande	3		160-180	15-20
Gærkage med tørt fyld	Universalbradepande	3		150-170	25-35
Gærkage med tørt fyld, 2 lag	Universalbradepande + bageplade	3+1		150-170	20-30
Gærkage med saftigt fyld	Universalbradepande	3		180-200	30-40
Gærkage med saftigt fyld	Universalbradepande	3		160-170	40-50
Gærkage med fugtigt fyld, 2 lag	Universalbradepande + bageplade	3+1		150-170	45-60
Flettet brød, kringler	Bageplade	2		150-160	30-40
* Forvarmning					
** 5 min. forvarmning, brug ikke lynopvarmningsfunktionen					

Ret	Tilbehør / service	Rillehøjde	Ovnfunktion	Temperatur i °C	Varighed i min.
Flettet brød, kringler	Bageplade	2	≡	160-170	25-35
Roulade	Bageplade	3	⌘	180-200*	8-15
Roulade	Bageplade	3	≡	180-190*	15-20
Julekage (tysk Stollen), 500 g mel	Bageplade	2	≡	150-170	45-60
Julekage (tysk Stollen), 500 g mel	Bageplade	3	⌘	150-170	55-65
Æblerulle (tysk Strudel), sød	Universalbradepande	2	≡	190-210	55-65
Æblerulle (tysk Strudel), sød	Universalbradepande	2	⌘	170-180	50-60
Æblerulle (tysk Strudel), frossen	Universalbradepande	3	☞	200-220	35-45
Småkager					
Mindre kager	Bageplade	3	≡	160**	20-30
Mindre kager	Bageplade	3	⌘	150**	25-35
Småkager, 2 niveauer	Universalbradepande + bageplade	3+1	⌘	150**	25-35
Småkager, 3 niveauer	Bageplader + universalbageplade	4+3+1	⌘	140**	35-45
Muffins	Muffinplade	3	⌘	160-180*	15-25
Muffins	Muffinplade	3	≡	170-190	15-20
Muffins, 2 lag	Muffinplader	3+1	⌘	160-180*	15-30
Gærsmåkager	Bageplade	3	≡	160-180	25-35
Gærsmåkager	Bageplade	3	⌘	150-170	25-35
Gærsmåkager, 2 niveauer	Universalbradepande + bageplade	3+1	⌘	150-170	25-40
Bagværk, butterdej	Bageplade	3	⌘	170-190*	20-35
Bagværk, butterdej	Bageplade	3	≡	180-200	20-35
Bagværk, butterdej, 2 lag	Universalbradepande + bageplade	3+1	⌘	170-190*	20-45
Bagværk, butterdej, 3 lag	Bageplader + universalbageplade	4+3+1	⌘	170-190*	20-45
Bagværk, butterdej, fladt, 4 niveauer	4 riste	4+3+2+1	⌘	180-200*	20-35
Vandbakkelsesdej	Bageplade	3	≡	200-220	30-40
Vandbakkelsesdej	Bageplade	3	☞	190-210	30-40
Vandbakkelsesdej, 2 niveauer	Universalbradepande + bageplade	3+1	☞	190-210	35-45
Wienerbrød	Bageplade	3	⌘	160-180	20-30
Wienerbrød	Bageplade	3	≡	170-190	15-25
Småkager					
Sprøjtede småkager	Bageplade	3	≡	140-150**	25-40
Sprøjtede småkager	Bageplade	3	⌘	140-150**	25-40
Sprøjtede småkager, 2 niveauer	Universalbradepande + bageplade	3+1	⌘	140-150**	30-40
Sprøjtede småkager, 3 niveauer	Bageplader + universalbageplade	4+3+1	⌘	130-140**	35-55
Småkager	Bageplade	3	≡	150-160	15-25
Småkager	Bageplade	3	⌘	140-160	15-30
Småkager, 2 lag	Universalbradepande + bageplade	3+1	⌘	140-160	15-30
Småkager, 3 lag	Bageplader + universalbageplade	4+3+1	⌘	140-160	15-30
Marengs	Bageplade	3	⌘	80-90*	120-150
Marengs, 2 lag	Universalbradepande + bageplade	3+1	⌘	80-90*	120-180
Makroner	Bageplade	3	⌘	90-110	20-40
Makroner, 2 lag	Universalbradepande + bageplade	3+1	⌘	90-110	25-45
Makroner, 3 lag	Bageplader + universalbageplade	4+3+1	⌘	90-110	30-50
* Forvarmning					
** 5 min. forvarmning, brug ikke lynopvarmningsfunktionen					

Tips til kager og småkager

Vil du vide, om kagen er færdigbagt.	Stik en lille træpind i kagen på det højeste sted. Når der ikke længere hænger dej fast på træpinden, er kagen færdig.
Kagen falder sammen.	Brug mindre væske næste gang. Eller indstil temperaturen 10 °C lavere, og forlæng bagetiden. Bemærk de anførte ingredienser og tilberedningshenvisninger i opskriften.
Kagen er hævet i midten, men er lavere langs kanten.	Smør kun springformens bund. Efter bagningen løsnes kagen forsigtigt med en kniv.
Frugtsaften løber over.	Brug universalbradepanden næste gang.
Småt bagværk klæber sammen under bagningen.	Der skal være ca. 2 cm fri plads omkring hver kage. Så er der tilstrækkelig plads til, at hvert stykke bagværk kan hæve og blive brunet hele vejen rundt.
Kagen er for tør.	Indstil temperaturen 10 °C højere, og forkort bagetiden.
Kagen er for lys.	Hvis du har anvendt den korrekte rille og tilbehør, skal du enten forlænge bagetiden eller skrue temperaturen op.
Kagen er for lys foroven, men for mørk forneden.	Næste gang skal du sætte kagen ind på én rille højere.
Kagen er for mørk foroven, men for lys forneden.	Næste gang skal du sætte kagen ind på én rille lavere. Vælg en lavere temperatur, og forlæng bagetiden.
Formkagen bliver for mørk i den bagerste del.	Stil ikke formen direkte op ad bagvæggen, men på midten af tilbehøret.
Kagen er for mørk.	Vælg en lavere temperatur, og forlæng eventuelt bagetiden.
Bagværket er ikke jævnt brun.	Vælg en lidt lavere temperatur. Bagepapir, der stikker ud over bagepladen, kan påvirke luftcirkulationen. Klip altid bagepapiret, så det passer til pladen. Sørg for, at bageformen ikke står direkte foran åbningerne på ovnrummets bagvæg. Brug helst samme størrelse og/eller tykkelse ved bagning af mindre bagværk.
Du har bagt i flere lag. På den øverste plade er bagværket mørkere end på den nederste.	Vælg altid CircoTherm-varmluft ved bagning i flere lag. Bagværk på plader eller i bageforme, der sættes i ovnen samtidigt, er ikke nødvendigvis færdige på samme tid.
Kagen ser godt ud, men er ikke gen-nembagt indvendigt.	Bag kagen lidt længere ved en lavere temperatur, og brug eventuelt lidt mindre væske. Forbag bunden ved kager med fugtigt fyld. Drys bunden med mandler eller rasp, og læg derefter fyldet på.
Kagen løsner sig ikke, når den vendes ud af formen.	Lad kagen køle af i 5 til 10 minutter efter bagningen. Hvis den stadig ikke løsner sig, kan kanten forsigtigt løsnes med en kniv. Vend kagen, og læg et vådt, koldt klæde over formen et par gange. Smør formen næste gang, og drys med rasp.

Brød og rundstykker

Apparatet har mange ovnfunktioner til bagning af brød og rundstykker. Indstillingstabellerne indeholder optimale indstillinger til mange retter.

Bemærk også henvisningerne i afsnittet om hævnning af dej.

Anvend kun apparatets originale tilbehør. Det er tilpasset optimalt til ovnrummet og driftstyperne.

Riller

Brug de anførte riller.

Bagning i et lag

Brug følgende riller til bagning i et lag:

- Højt bagværk: Rille 2
- Fladt bagværk: Rille 3

Vælg mellem højde 1, 2, 3 og 4 ved brug af ovnfunktionen CircoTherm varmluft.

Bagning i to lag

Anvend CircoTherm varmluft. Bagværk på plader eller i bageforme, der sættes i ovnen samtidigt, er ikke nødvendigvis færdige på samme tid.

- Universalbradepande: Rille 3
Bageplade: Rille 1
- Bageforme på risten
Første rist: Rille 3
Anden rist: Rille 1

Der kan spares op til 45 procent energi ved at tilberede retter samtidigt. Stil bageformene ved siden af hinanden eller forskudt over hinanden i ovnrummet.

Tilbehør

Sørg for altid at bruge egnet tilbehør og sætte det ind den rigtige vej.

Rist

Sæt risten ind med den åbne side mod ovndøren og krumningen nedad. Stil altid fade og forme på risten.

Universalbradepande eller bageplade

Skub forsigtigt universalbradepanden eller bagepladen mod anslaget, med krumningen mod ovndøren.

Bageforme

Bageforme af mørkt metal er bedst egnede.

Forme af lyst metal, keramikforme og glas forlænger bagetiderne, og bagværket bliver ikke så jævnt bagt. Hvis du bager med disse bageforme og vil bruge over-/undervarme, sættes bageformen i rille 1.

Bagepapir

Brug kun bagepapir, som egner sig til den valgte temperatur. Klip altid bagepapiret, så det passer til pladen.

Dybfrostprodukter

Anvend aldrig dybfrostprodukter, hvis der er meget is på dem. Fjern is fra retten.

Dybfrostprodukter er delvist forbagt ujævnt. Den ujævne brunning er der også efter bagning.

Anbefalede indstillingsværdier

I tabellen findes den optimale ovnfunktion til forskellige brød og rundstykker. Temperatur og bagetid afhænger af dejens beskaffenhed og mængde. Derfor er der angivet indstillingsområder. Prøv først med de laveste værdier. En lavere temperatur giver en mere ensartet brunning. Om nødvendigt kan der indstilles en højere temperatur næste gang.

Bemærk: Bagetiden kan ikke forkortes ved at bruge en højere temperatur. Brød eller rundstykker bliver kun bagt færdige udvendigt, men ikke indvendigt.

Indstillingsværdierne gælder for isætning af retten i en kold ovn. På den måde kan der spares op til 20 procent energi. Hvis ovnen forvarmes, bliver den anførte bagetid reduceret med nogle minutter.

Ved visse retter er forvarmning nødvendig, og dette er anført i tabellen. Sæt først retten og tilbehøret ind i ovnen, når forvarmningen er afsluttet. Nogle retter bliver bedre, hvis de bages i flere trin. De er anført i tabellen.

Indstillingsværdierne for brøddej gælder både for dej på bageplade og for dej i firkantform.







Ved bagning efter egen opskrift kan lignende bagværk i tabellen bruges som rettesnor.















Tag tilbehør, som ikke skal bruges, ud af ovnrummet. På den måde opnås et optimalt tilberedningsresultat, og der spares op til 20 procent energi.

Pas på!

Hæld aldrig vand ind i ovnrummet, så længe det er varmt, og stil aldrig fade med vand i bunden af ovnrummet. Emaljen kan blive beskadiget på grund af de store temperaturforskelle.

Anvendte ovnfunktioner:

-  CircoTherm varmluft
-  Over-/undervarme
-  Termogrining
-  Pizzatrin
-  Brødbagningstrin
-  Grill stor flade

Ret	Tilbehør	Rille-højde	Ovnfunktion	Temperatur i °C	Varighed i min.
Brød					
Franskbrød, 750 g	Universalpande eller firkantet form	2		180-200*	30-40
Franskbrød, 750 g	Universalpande eller firkantet form	2		210-220*	10-15
				180-190*	25-35
Blandingsbrød, 1,5 kg	Universalpande eller firkantet form	2		210-220*	10-15
				180-190*	40-50
Blandingsbrød, 1,5 kg	Universalpande eller firkantet form	2		230-240*	10-15
				200-210*	40-50
Fuldkornsbrød, 1 kg	Universalbradepande	2		210-220*	10-15
				180-190*	40-50
Fuldkornsbrød, 1 kg	Universalbradepande	2		230-240*	10-15
				200-210*	40-50
Fladbrød	Universalbradepande	3		250-270	20-25
Fladbrød	Universalbradepande	3		220-240	25-35
Rundstykker, boller					
Forbagt. rundstk. eller -baguette	Universalbradepande	3		180-200	10-15
Rundstykker, boller, søde, frisklavede	Bageplade	3		170-190*	15-20
Rundstykker, boller, søde, frisklavede	Bageplade	3		150-170*	15-25
Rundstykker, boller, søde, frisklavede, 2 niveauer	Universalbradepande + bageplade	3+1		150-170*	20-30
Rundstykker, boller, frisklavede	Bageplade	3		180-200	20-30
Rundstykker, boller, frisklavede	Bageplade	3		170-190	20-30
Baguette, forbagt, koldt	Universalbradepande	3		180-200	20-30
* forvarmning					

Ret	Tilbehør	Rille-højde	Ovnfunktion	Temperatur i °C	Varighed i min.
Rundstykker, boller, frosne					
Forbagt. rundstk. eller -baguette	Universalbradepande	3		180-200	10-15
Saltet bagværk, dejstykker	Universalbradepande	3		180-200	20-25
Croissant, dejstykker	Universalbradepande	3		170-190	30-35
Toast					
Gratineret af toast, 4 stk.	Rist	3		190-210	10-15
Gratineret af toast, 12 stk.	Rist	3		230-250	10-15
Bruning af toast (uden forvarmning)	Rist	4		290	4-6
* forvarmning					

Pizza, quiche og krydret bagværk

Apparatet har mange ovnfunktioner til tilberedning af pizza, quiche og krydret bagværk. Indstillingstabellerne indeholder optimale indstillinger til mange retter.

Bemærk også henvisningerne i afsnittet om hævnning af dej.

Anvend kun apparatets originale tilbehør. Det er tilpasset optimalt til ovnrummet og driftstyperne.

Riller

Brug de anførte riller.

Bagning i et lag

Brug følgende riller til bagning i et lag:

- Højt bagværk: Rille 2
- Fladt bagværk: Rille 3

Vælg mellem højde 1, 2, 3 og 4 ved brug af ovnfunktionen CircoTherm varmluft.

Bagning i flere lag

Anvend CircoTherm varmluft. Bagværk på plader eller i bageforme, der sættes i ovnen samtidigt, er ikke nødvendigvis færdige på samme tid.

Bagning i to lag:

- Universalbradepande: Rille 3
Bageplade: Rille 1
- Bageforme på risten
Første rist: Rille 3
Anden rist: Rille 1

Bagning i fire lag:

- 4 riste med bagepapir
Første rist: Rille 4
Anden rist: Rille 3
Tredje rist: Rille 2
Fjerde rist: Rille 1

Der kan spares op til 45 procent energi ved at tilberede retter samtidigt. Stil bageformene ved siden af hinanden eller forskudt over hinanden i ovnrummet.

Tilbehør

Sørg for altid at bruge egnet tilbehør og sætte det ind den rigtige vej.

Rist

Sæt risten ind med den åbne side mod ovndøren og krumningen nedad. Stil altid fade og forme på risten.

Universalbradepande eller bageplade

Skub forsigtigt universalbradepanden eller bagepladen mod anslaget, med krumningen mod ovndøren.

Brug universalbradepanden ved pizza med meget fyld.

Bageforme

Bageforme af mørkt metal er bedst egnede.

Forme af lyst metal, keramikforme og glas forlænger bagetiderne, og bagværket bliver ikke så jævnt bagt. Hvis du bager med disse bageforme og vil bruge over-/undervarme, sættes bageformen i rille 1.

Bagepapir

Brug kun bagepapir, som egner sig til den valgte temperatur. Klip altid bagepapiret, så det passer til pladen.

Dybfrostprodukter

Anvend aldrig dybfrostprodukter, hvis der er meget is på dem. Fjern is fra retten.

Dybfrostprodukter er delvist forbagt ujævnt. Den ujævne bruning er der også efter bagning.

Anbefalede indstillingsværdier

I tabellen findes den optimale ovnfunktion til forskellige retter. Temperatur og bagetid afhænger af dejens beskaffenhed og mængde. Derfor er der angivet indstillingsområder. Prøv først med de laveste værdier. En lavere temperatur giver en mere ensartet bruning. Om nødvendigt kan der indstilles en højere temperatur næste gang.

Bemærk: Bagetiden kan ikke forkortes ved at bruge en højere temperatur. Retten bliver kun bagt færdig udvendigt, men ikke indvendigt.





Indstillingsværdierne gælder for isætning af retten i en kold ovn. På den måde kan der spares op til 20 procent energi. Hvis ovnen forvarmes, bliver den anførte bagetid reduceret med nogle minutter.





















Ved visse retter er forvarmning nødvendig, og dette er anført i tabellen. Sæt først retten og tilbehøret ind i ovnen, når forvarmningen er afsluttet.

Ved bagning efter egen opskrift kan lignende bagværk i tabellen bruges som rettesnor.

Tag tilbehør, som ikke skal bruges, ud af ovnrummet. På den måde opnås et optimalt tilberedningsresultat, og der spares op til 20 procent energi.

Anvendte ovnfunktioner:

-  CircoTherm varmluft
-  Over-/undervarme
-  Pizzatrin
-  Brødbagningstrin

Ret	Tilbehør	Rillehøjde	Ovnfunktion	Temperatur i °C	Varighed i min.
Pizza					
Pizza, frisklavet	Bageplade	3		200-220	25-35
Pizza, frisklavet, 2 lag	Universalbradepande + bageplade	3+1		180-200	35-45
Pizza, frisklavet, tynd bund	Pizzaplade	2		220-230	20-30
Pizza, kold	Rist	3		190-210	10-15
Pizza, frossen					
Pizza med tynd bund 1 stk.	Rist	3		190-210	15-20
Pizza med tynd bund 2 stk.	Universalbradepande + rist	3+1		190-210	20-25
Pizza med tyk bund 1 stk.	Rist	3		180-200	20-25
Pizza med tyk bund 2 stk.	Universalbradepande + rist	3+1		190-210	20-30
Pizzabaguette	Rist	3		200-220	15-20
Minipizzaer	Universalbradepande	3		180-200	15-20
Minipizzaer, Ø 7 cm, 4 niveauer	4 riste	4+3+2+1		180-200*	20-30
Kryddret bagværk & quiche					
Kryddret bagværk i formen	Springform Ø 28 cm	2		170-190	50-60
Kryddret bagværk i formen	Springform Ø 28 cm	2		170-190	55-65
Quiche	Tærteform, sortplade	3		190-210	30-40
Flammkuchen	Universalbradepande	3		260-280*	10-15
Flammkuchen	Universalbradepande	3		200-210*	15-25
Pirog	Gratinform	2		190-200	30-45
Pirog	Gratinform	2		170-190	50-70
Empanada	Universalbradepande	3		180-190	30-45
Börek	Universalbradepande	2		180-200	35-45
Börek	Universalbradepande	1		200-220*	20-30
* forvarmning					

Tærte og soufflé

Apparatet har mange ovnfunktioner til tilberedning af tærter og soufflé. Indstillingstabellerne indeholder optimale indstillinger til mange retter.

Anvend kun apparatets originale tilbehør. Det er tilpasset optimalt til ovnrummet og driftstyperne.

Riller

Brug altid de anførte riller.

Tilberedning er mulig i et lag i bageforme eller med universalbradepanden.

- Bageforme på risten: Rille 2
- Universalbradepande: Rille 3

Souffléer kan også tilberedes i vandbad i universalbradepanden. Sæt universalbradepanden ind i rille 2.

Der kan spares op til 45 procent energi ved at tilberede retter samtidigt. Stil bageformene ved siden af hinanden i ovnrummet.

Tilbehør

Sørg for altid at bruge egnet tilbehør og sætte det ind den rigtige vej.

Rist

Sæt risten ind med den åbne side mod ovndøren og krumningen nedad. Stil altid fade og forme på risten.

Universalbradepande

Skub forsigtigt universalbradepanden mod anslaget, med krumningen mod ovndøren.

Service

Anvend en bred, flad form til tærter og gratiner. I et smalt, højt fad har retten brug for længere tid, og overfladen bliver mørkere.

Anbefalede indstillingsværdier

I tabellen findes den optimale ovnfunktion til forskellige tærter og souffléer. Temperatur og tilberedningstid afhænger af mængden og opskriften.

Tilberedningstiden for en gratin eller tærte afhænger af fadets størrelse og gratinens/tærtens højde. Der er derfor anført indstillingsområder. Prøv først med de laveste værdier. En lavere temperatur giver en mere jævn brunng. Hvis det er nødvendigt, indstilles en højere temperatur næste gang.





Bemærk: Tilberedningstider kan ikke forkortes ved at bruge højere temperaturer. Tærten eller soufflén ville være færdigbagt udvendigt, men rå indvendigt.











Indstillingsværdierne gælder ved isætning af retten i en kold ovn. På den måde spares op til 20 procent energi. Den anførte tilberedningstid reduceres med nogle minutter, hvis ovnen forvarmes.

Hvis du bruger egen opskrift, kan du rette dig efter lignende retter i tabellen.

Tag tilbehør, som ikke skal bruges, ud af ovnrummet. På den måde opnås et optimalt tilberedningsresultat, og der spares op til 20 procent energi.

Anvendte ovnfunktioner:

-  CircoTherm varmluft
-  Over-/undervarme
-  Pizzatrin
-  Brødbagningstrin

Tærter/gratiner & souffléer	Tilbehør / service	Rillehøjde	Ovnfunktion	Temperatur i °C	Varighed i min.
Tærte, pikant, kogte ingredienser	Gratinform	2		170-190	35-50
Tærte, pikant, kogte ingredienser	Gratinform	2		200-220	30-50
Tærte, sød	Gratinform	2		160-180	40-50
Tærte, sød	Gratinform	2		170-190	40-60
Lasagne, frisklavet, 1 kg	Gratinform	2		170-190	50-60
Lasagne, frisklavet, 1 kg	Gratinform	2		160-180	50-60
Lasagne, frossen, 400 g	Rist	2		190-210	30-35
Kartoffelgratin, rå ingredienser, 4 cm høj	Gratinform	2		160-190	50-70
Kartoffelgratin, rå ingredienser, 4 cm høj, 2 niveauer	Gratinform	3+1		150-170	60-80
Soufflé	Gratinform	2		160-180*	35-45
Soufflé	Portionsforme	2		170-190	65-75

Fjerkræ

Apparatet har forskellige ovnfunktioner til tilberedning af fjerkræ. Indstillingstabellerne indeholder optimale indstillinger til nogle retter.

Stegning på risten

Stegning på risten er særdeles velegnet til stort fjerkræ eller flere stykker samtidigt.

Sæt universalbradepanden med rist i den anførte rille. Sørg for, at risten ligger rigtigt i universalbradepanden. → "Tilbehør" på side 10

Hæld op til ½ liter vand i universalbradepanden afhængigt af fjerkræets størrelse og type. Dryppende fedt bliver dermed opsamlet. Denne skysovs kan bruges til at lave sovs. Derudover medfører det mindre røg, og ovnrummet forbliver mere rent.

Stegning i fad

Brug kun fad, som er egnet til at komme i ovnen. Kontrollér, at der er plads til fadet eller formen i ovnrummet.

Glasfade egner sig bedst. Stil altid varme glasfade på en tør bordskåner. Hvis underlaget er vådt eller koldt, kan glasset springe.

Skinnende stegegyder af rustfrit stål eller aluminium reflekterer varmen som et spejl og egner sig derfor kun i begrænset omfang. Fjerkræet bliver tilberedt

langsommere og bliver mindre brunt. Vælg en højere temperatur og/eller en længere tilberedningstid.

Følg producentens anvisninger for stegefede.

Fad uden låg

Brug et højt fad til stegning af fjerkræ. Stil fadet på risten. Brug universalbradepanden, hvis du ikke har et passende fad.

Fad med låg

Ovnrummet forbliver væsentligt mere rent ved tilberedning i et fad med låg. Sørg for, at låget passer og slutter tæt. Stil fadet på risten.

Der kan komme meget varm damp fra fadet, når låget tages af efter stegning. Løft derfor låget op i bagsiden, så den varme damp kan undslippe modsat kroppen.

Fjerkræ kan også blive sprødt i et lukket fad. Brug et fad med glaslåg, og indstil en højere temperatur.

Grillning

Hold ovndøren lukket under grillning. Grill aldrig med åben ovndør.

Læg grillmaden på risten. Skub derudover universalbradepanden med krumningen mod ovndøren mindst en rille nedenunder. Dryppende fedt bliver dermed opsamlet.

Tilbered helst ens grillstykker med ensartet tykkelse og vægt. På den måde bliver de jævnt brunet og forbliver saftige. Læg grillstykkerne direkte på risten.

Vend grillstykkerne med en grilltang. Stikkes i kødet med en gaffel, løber der saft ud, og kødet bliver tørt.

Anvisninger

- Grillvarmelegemet tænder og slukker hele tiden, det er normalt. Hvor ofte dette sker, retter sig efter den indstillede temperatur.
- Der kan dannes røg ved grillning.

Anbefalede indstillingsværdier

I tabellen findes den optimale ovnfunktion til fjerkræ. Temperatur og tilberedningstid afhænger af fødevarens mængde, beskaffenhed og temperatur. Der er derfor anført indstillingsområder. Prøv først med de laveste værdier. Hvis det er nødvendigt, indstilles en højere temperatur næste gang.

Indstillingsværdierne gælder ved isætning af stegeklart fjerkræ uden fyld med køleskabstemperatur i en kold ovn. På den måde spares op til 20 procent energi. Den anførte tilberedningstid reduceres med nogle minutter, hvis ovnen forvarmes.

I tabellen findes angivelser for fjerkræ med foreslået vægt. Ved tilberedning af tungere fjerkræ anvendes under alle omstændigheder en lavere temperatur. Ved flere stykker retter tilberedningstiden sig efter vægten på det tungeste stykke. De enkelte stykker bør være tilnærmelsesvis lige store.

Generelt gælder følgende: Jo større fjerkræet er, desto lavere temperatur og længere tilberedningstid.

Vend fjerkræ efter ca. ½ til ⅔ af den angivne tid.





Bemærk: Brug kun bagepapir, som egner sig til den valgte temperatur. Klip altid bagepapiret, så det passer til pladen.













Tips

- Prik huller i huden under vingerne ved stegning af and eller gås. Så kan fedtet løbe fra.
- Skær riller i skindet ved andebryst. Vend ikke andebryst.
- Hvis fjerkræ skal vendes, skal du sørge for, at brystsiden eller skindsiden først vender nedad.
- Fjerkræ bliver særligt brunt og sprødt, hvis man pensler det med smør, saltvand eller appelsinsaft hen mod slutningen af stegetiden.

Tag tilbehør, som ikke skal bruges, ud af ovnrummet. På den måde opnås et optimalt tilberedningsresultat, og der spares op til 20 procent energi.

Anvendte ovnfunktioner:

-  Over-/undervarme
-  Termogrining
-  Pizzatrin
-  Grill stor flade

Ret	Tilbehør / service	Rillehøjde	Ovnfunktion	Temperatur i °C	Varighed i min.
Kylling					
Kylling, 1 kg	Rist	2		200-220	60-70
Kyllingebrystfilet, hver 150 g (grilles)	Rist	4		275*	15-20
Mindre kyllingestykker, hver 250 g	Rist	3		220-230	30-35
Kyllingesticks, nuggets, frosne	Universalbradepande	3		190-210	20-25
Poulard, 1,5 kg	Rist	2		200-220	70-90
And & gås					
And, 2 kg	Rist	1		180-200	90-110
Andebryst, hver 300 g	Rist	3		230-250	25-30
Gås, 3 kg	Rist	2		160-180	120-150
Gåselår, hver 350 g	Rist	2		210-230	40-50
Kalkun					
Lille kalkun, 2,5 kg	Rist	2		180-200	70-90
Kalkunbryst, uden ben, 1 kg	Fad med låg	2		240-260	80-100
Kalkunoverlår, med ben, 1 kg	Rist	2		180-200	80-100
* 5 min. forvarmning					

Kød

Apparatet har mange ovnfunktioner til tilberedning af kød. Indstillingstabellerne indeholder optimale indstillinger til mange retter.

Stegning og grydestegning

Smør magert kød med fedtstof efter behag, eller læg strimler af spæk på.

Skær sværen over kors. Hvis stegen skal vendes, skal du sørge for, at sværen først vender nedad.

Når stegen er færdig, skal den helst hvile i ca. 10 minutter i den slukkede ovn med lukket ovndør. Så fordeler kødsaften sig bedre. Pak eventuelt stegen ind i alufolie. Denne anbefalede hviletid er ikke indeholdt i den angivne stegetid.

Stegning på risten

På risten bliver kød særdeles sprødt på alle sider.

Hæld op til ½ liter vand i universalbradepanden afhængigt af kødets størrelse og type. Dryppende fedt og kødsaft bliver dermed opsamlet. Denne skysovs kan bruges til at lave sovs. Derudover medfører det mindre røg, og ovnrummet forbliver mere rent.

Sæt universalbradepanden med rist i den anførte rille. Sørg for, at risten ligger rigtigt i universalbradepanden. → "Tilbehør" på side 10

Stegning og grydestegning i fad

Stegning og grydestegning i fad er nemmere. Stegen kan nemmere tages ud af ovnrummet, og sovsen kan tilberedes direkte i fadet.

Brug kun fade, som er egnet til at komme i ovnen. Kontrollér, at der er plads til fadet eller formen i ovnrummet.

Glasfade egner sig bedst. Stil altid varme glasfade på en tør bordskåner. Hvis underlaget er vådt eller koldt, kan glasset springe.

Tilsæt lidt væde til magert kød. Bunden af glasfadet skal være dækket med ca. ½ cm væde.

Mængden af væden afhænger af kødets art og fadets materiale og af, om der bruges låg. Ved tilberedning af kød i en emaljeret eller mørk stegegryde skal der bruges lidt mere væde end ved fade af glas.

Væden i fadet fordamper under stegningen. Tilsæt om nødvendigt med forsigtighed lidt mere væske.

Skinnende stegegryder af rustfrit stål eller aluminium reflekterer varmen som et spejl og egner sig derfor kun i begrænset omfang. Kødets bliver tilberedt langsommere og bliver mindre brunt. Vælg en højere temperatur og/eller en længere tilberedningstid.

Følg producentens anvisninger for stegefade.

Fad uden låg

Brug et højt fad til stegning af kød. Stil fadet på risten. Brug universalbradepanden, hvis du ikke har et passende fad.

Fad med låg

Ovnrummet forbliver væsentligt mere rent ved tilberedning i et fad med låg. Sørg for, at låget passer og slutter tæt. Stil fadet på risten.

Afstanden mellem kød og låg skal være mindst 3 cm. Kødets kan hæve lidt.

Der kan komme meget varm damp fra fadet, når låget tages af efter stegning. Løft derfor låget op i bagsiden, så den varme damp kan undslippe modsat kroppen.

Ved grydestegning brunes kødet først efter behov. Tilsæt vand, vin, eddike eller lignende til stegeskyen. Bunden af fadet skal være dækket med 1-2 cm væde.

Væden i fadet fordamper under stegningen. Tilsæt om nødvendigt med forsigtighed lidt mere væske.

Kød kan også blive sprødt i et lukket fad. Brug et fad med glaslåg, og indstil en højere temperatur.

Grillning

Hold ovndøren lukket under grillning. Grill aldrig med åben ovndør.

Læg grillmaden på risten. Skub derudover universalbradepanden med krumningen mod ovndøren mindst en rille nedenunder. Dryppende fedt bliver dermed opsamlet.

Tilbered helst ens grillstykker med ensartet tykkelse og vægt. På den måde bliver de jævnt brunet og forbliver saftige. Læg grillstykkerne direkte på risten.

Vend grillstykkerne med en grilltang. Stikkes i kødet med en gaffel, løber der saft ud, og kødet bliver tørt.

Grillmad skal først saltes efter grillningen. Salt trækker væsken ud af kødet.

Anvisninger

- Grillvarmelegemet tænder og slukker hele tiden, det er normalt. Hvor ofte dette sker, retter sig efter den indstillede temperatur.
- Der kan dannes røg ved grillning.

Anbefalede indstillingsværdier

I tabellen findes den optimale ovnfunktion til mange kødretter. Temperatur og tilberedningstid afhænger af fødevarens mængde, beskaffenhed og temperatur. Der er derfor anført indstillingsområder. Prøv først med de laveste værdier. Hvis det er nødvendigt, indstilles en højere temperatur næste gang.

Indstillingsværdierne gælder ved isætning af kød med køleskabstemperatur i en kold ovn. På den måde spares op til 20 procent energi. Den anførte tilberedningstid reduceres med nogle minutter, hvis ovnen forvarmes.

I tabellen findes angivelser for kødstykker med foreslået vægt. Ved tilberedning af tungt stykke anvendes under alle omstændigheder en lavere temperatur. Ved flere stykker retter tilberedningstiden sig efter vægten på det tungeste stykke. De enkelte stykker bør være tilnærmelsesvis lige store.



Generelt gælder følgende: Jo større stegen er, desto lavere temperatur og længere tilberedningstid.



















Vend stegen og grillvarer efter ca. ½ til ⅔ af den anførte tid.

Hvis du bruger egen opskrift, kan du rette dig efter lignende retter i tabellen. Der findes flere oplysninger under tips om stegning, grydestegning og grillning efter indstillingstabellen.

Tag tilbehør, som ikke skal bruges, ud af ovnrummet. På den måde opnås et optimalt tilberedningsresultat, og der spares op til 20 procent energi.

Anvendte ovnfunktioner:

-  Over-/undervarme
-  Termogrining
-  Grill stor flade

Ret	Tilbehør / service	Rillehøjde	Ovnfunktion	Temperatur i °C	Varighed i min.
Svinekød					
Flæskesteg uden svær, f.eks. nakkestykke, 1,5 kg	Åbent fad	2		180-190	110-130
Flæskesteg med svær f.eks. bov, 2 kg	Rist	2		190-200	130-140
Svinemørbrad, 1,5 kg	Åbent fad	2		220-230	70-80
Svinefilet, 400 g	Rist	3		220-230	20-25
Hamburgerryg med ben, 1 kg (med lidt vand)	Fad med låg	2		210-230	70-90
Svinesteaks, 2 cm tykke	Rist	4		275	16-20
Svinemedaljoner, 3 cm tykke	Rist	4		290*	10-14
Oksekød					
Oksefilet, medium, 1 kg	Rist	2		210-220	40-50
Oksegrydesteg, 1,5 kg	Fad med låg	2		200-220	130-160
Roastbeef, medium, 1,5 kg	Rist	2		220-230	60-70
Steak, 3 cm tyk, medium	Rist	4		290	15-20
Burger, 3-4 cm høj	Rist	4		290	25-30
Kalvekød					
Kalvesteg, 1,5 kg	Åbent fad	2		160-170	100-120
Kalveskank, 1,5 kg	Åbent fad	2		200-210	100-120
Lammekød					
Lammekølle uden ben, medium, 1,5 kg	Åbent fad	2		170-190	50-80
Lammeryg med ben***	Rist	2		180-190	40-50
Lammekotelet**	Rist	4		290	14-18
Pølser					
Grillpølser	Rist	4		290	10-15
Kødretter					
Forloren hare, 1 kg	Åbent fad	2		170-180	60-70
* forvarmning					
** Sæt universalpanden ind i rille 2					
*** uden at vende					

Tips til stegning, grydestegning og grillning

Ovnrummet bliver meget tilsmudset.	Tilbered madvaren i en lukket stegegryde, eller brug grillristen. Der opnås optimale stegeresultater, hvis grillristen bruges. Grillristen kan købes som ekstra tilbehør.
Stegen er for mørk, og sværen er visse steder blevet branket, og/eller steden er for tør.	Kontrollér rillehøjde og temperatur. Vælg en lavere temperatur, og forlæng eventuelt stegetiden næste gang.
Sværen er for tynd.	Forøg temperaturen, eller aktivér grillen kortvarigt efter stegetidens udløb.
Stegen ser fin ud, men skyen er branket.	Vælg næste gang et mindre stegefad, og tilsæt eventuelt mere væde.
Stegen ser fin ud, men skyen er for lys og vandet.	Vælg et større stegefad næste gang, og tilsæt eventuelt mindre væske.
Ved grydestegning brænder kødet på.	Stefad og låg skal passe sammen og lukke tæt. Reducér temperaturen, og tilføj om nødvendigt mere væske under grydestegningen.
Grillvarerne bliver for tørre.	Kød skal først saltes efter grillningen. Salt trækker væsken ud af kødet. Stik ikke i grillvarerne, når de skal vendes. Brug en grilltang.

Fisk

Apparatet har forskellige ovnfunktioner til tilberedning af fisk. Indstillingstabellerne indeholder optimale indstillinger til mange retter.

Det er ikke nødvendigt at vende hele fisk. Læg hele fisk ind i ovnrummet i svømmestilling med rygfinnen opad. Placer en kartoffel, hvor den ene side er skåret af, eller en lille ovnfast form i fiskens bugåbning, så den står stabilt.

Fisken er færdig, når rygfinnen nemt løsner sig.

Stegning og grillning på risten

Læg grillmaden på risten. Skub derudover universalbradepanden med krumningen mod ovndøren mindst en rille nedenunder.

Hæld op til ½ liter vand i universalbradepanden afhængigt af fiskens størrelse og type. På den måde bliver overskydende væde opsamlet. Der dannes mindre røg, og ovnrummet forbliver mere rent.

Hold ovndøren lukket under grillning. Grill aldrig med åben ovndør.

Tilbered helst ens grillstykker med ensartet tykkelse og vægt. På den måde bliver de jævnt brunet og forbliver saftige. Læg grillstykkerne direkte på risten.

Vend grillstykkerne med en grilltang. Stikkes i fisken med en gaffel, løber der saft ud, og den bliver tør.

Anvisninger

- Grillvarmelegemet tænder og slukker hele tiden, det er normalt. Hvor ofte dette sker, retter sig efter den indstillede temperatur.
- Der kan dannes røg ved grillning.

Stegning og dampning i fad

Brug kun fad, som er egnet til at komme i ovnen. Kontrollér, at der er plads til fadet eller formen i ovnrummet.

Glasfade egner sig bedst. Stil altid varme glasfade på en tør bordskåner. Hvis underlaget er vådt eller koldt, kan glasset springe.

Skinnende stegegrøder af rustfrit stål eller aluminium reflekterer varmen som et spejl og egner sig derfor kun i begrænset omfang. Fisken bliver tilberedt langsommere og bliver mindre brun. Vælg en højere temperatur og/eller en længere tilberedningstid.

Følg producentens anvisninger for stegefade.

Fad uden låg

Brug et højt fad til tilberedning af hele fisk. Stil fadet på

risten. Brug universalbradepanden, hvis du ikke har et passende fad.

Fad med låg

Ovnrummet forbliver væsentligt mere rent ved tilberedning i et fad med låg. Sørg for, at låget passer og slutter tæt. Stil fadet på risten.

Hæld to til tre spiseskeer væske og lidt citronsaft eller eddike med i fadet til dampning.

Der kan komme meget varm damp fra fadet, når låget tages af efter stegning. Løft derfor låget op i bagsiden, så den varme damp kan undslippe modsat kroppen.

Fisk kan også blive sprød i et lukket fad. Brug et fad med glaslåg, og indstil en højere temperatur.

Anbefalede indstillingsværdier

I tabellen findes den optimale ovnfunktion til fiskeretter. Temperatur og tilberedningstid afhænger af fødevarens mængde, beskaffenhed og temperatur. Der er derfor anført indstillingsområder. Prøv først med de laveste værdier. Hvis det er nødvendigt, indstilles en højere temperatur næste gang.

Indstillingsværdierne gælder ved isætning af fisk med køleskabstemperatur i en kold ovn. På den måde spares op til 20 procent energi. Den anførte tilberedningstid reduceres med nogle minutter, hvis ovnen forvarmes.

I tabellen findes angivelser for fisk med foreslået vægt. Ved tilberedning af tungere fisk anvendes under alle omstændigheder en lavere temperatur. Ved flere fisk retter tilberedningstiden sig efter vægten på den tungeste fisk. De enkelte fisk bør være tilnærmelsesvis lige store.



Generelt gælder følgende: Jo større fisken er, desto lavere temperatur og længere tilberedningstid.



Vend fisk, som ikke er i svømmestilling, efter ca. ½ til ¾ af den anførte tid.

Bemærk: Brug kun bagepapir, som egner sig til den valgte temperatur. Klip altid bagepapiret, så det passer til pladen.

Tag tilbehør, som ikke skal bruges, ud af ovnrummet. På den måde opnås et optimalt tilberedningsresultat, og der spares op til 20 procent energi.

Anvendte ovnfunktioner:

-  Over-/undervarme
-  Termogrining
-  Grill stor flade

Ret	Tilbehør / service	Rillehøjde	Ovnfunktion	Temperatur i °C	Varighed i min.
Fisk					
Fisk, grillet, hel 300 g, f.eks. foreller	Rist	2		170-190	20-30
Fisk, grillet, hel 1,5 kg, f.eks. laks	Rist	2		170-190	30-40
Fiskefileter					
Fiskefilet, natural, grillet	Rist	4		220*	15-25
* forvarmning					
** Sæt universalpanden ind i rille 2					

Ret	Tilbehør / service	Rillehøjde	Ovnfunktion	Temperatur i °C	Varighed i min.
Fiskekoteletter					
Fiskekotelet, 3 cm tyk**	Rist	4	☰	290	10-20
Fisk, frossen					
Fiskefilet, natural	Fad med låg	2	☰	210-230	20-30
Fiskefilet, gratineret	Rist	2	☰	200-220	45-60
Fiskepinde (vend af og til)	Universalbradepande	3	☰	200-220	20-30
* forvarmning					
** Sæt universalpanden ind i rille 2					

Grøntsager og tilbehør

Her findes angivelser om tilberedning af grillede grøntsager, kartofler og frosne kartoffelprodukter.

Tag tilbehør, som ikke skal bruges, ud af ovnrummet. På den måde opnås et optimalt tilberedningsresultat, og der spares energi.

Riller

Brug de anførte riller.

Tilberedning i et lag

Overhold angivelserne i tabellen.

Tilberedning i to lag

Anvend CircoTherm varmluft. Plader, der sættes i ovnen samtidigt, er ikke nødvendigvis færdige på samme tid.

- Universalbradepande: Rille 3
- Bageplade: Rille 1

Tilbehør

Sørg for altid at bruge egnet tilbehør og sætte det ind den rigtige vej.

Rist

Sæt risten ind med den åbne side mod ovndøren og krumningen nedad. Stil altid fade og forme på risten.

Universalbradepande eller bageplade

Skub forsigtigt universalbradepanden eller bagepladen mod anslaget, med krumningen mod ovndøren.

Bagepapir

Brug kun bagepapir, som egner sig til den valgte temperatur. Klip altid bagepapiret, så det passer til pladen.

Anbefalede indstillingsværdier

I tabellen findes den optimale ovnfunktion til forskellige retter. Temperaturen og varigheden er afhængig af fødevarernes mængde og beskaffenhed. Der er derfor anført indstillingsområder. Prøv først med de laveste værdier. En lavere temperatur giver en mere jævn brunning. Hvis det er nødvendigt, indstilles en højere temperatur næste gang.

Indstillingsværdierne gælder ved isætning af retten i en kold ovn. De anførte tider reduceres med nogle minutter, hvis ovnen forvarmes.

Hvis du bruger egen opskrift, kan du rette dig efter lignende retter i tabellen.

Anvendte ovnfunktioner:

- ☰ CircoTherm varmluft
- ☰ Pizzatrin
- ☰ Brødbagningstrin
- ☰ Grill stor flade

Ret	Tilbehør	Rillehøjde	Ovnfunktion	Temperatur i °C	Varighed i min.
Grøntsagsretter					
Grillede grøntsager*	Universalbradepande	4	☰	290	10-15
Kartofler					
Bagte kartofler, halveret	Universalbradepande	3	☰	160-180	45-60
Kartoffelprodukter, frosne					
Kartoffelrösti	Universalbradepande	3	☰	200-220	25-35
Kartoffellommer, fyldte	Universalbradepande	3	☰	190-210	20-30
Kroketter	Universalbradepande	3	☰	200-220	25-35
Pommes frites	Universalbradepande	3	☰	190-210	25-35
Pommes frites, 2 niveauer	Universalbradepande + bageplade	3+1	☰	190-210	30-40

Yoghurt

Apparatet kan bruges til at lave yoghurt.

Tilberedning af yoghurt

Tag ribberammer og tilbehør ud af ovnrummet. Ovnrummet skal være tomt. Åbn ikke apparatets dør under driften.

1. Varm 1 liter mælk (3,5 % fedt) på kogesektionen op til 90 °C, og køl ned til 40 °C.
Ved langtidsholdbar mælk er opvarmning til 40 °C tilstrækkelig.

2. Rør 150 g yoghurt (køleskabstemperatur) i.
3. Hæld yoghurtmassen over i kopper eller små glas, og dæk til med plastfolie.
4. Stil kopperne eller glassene på bunden af ovnen, og tilbered som angivet i tabellen.
5. Lad yoghurten køle af i køleskabet efter tilberedningen.

Anvendt ovnfunktion:

-  Hævetrin

Ret	Tilbehør	Rillehøjde	Ovnfunktion	Temperatur i °C	Tilberedningstid i timer
Yoghurt	Portionsforme	Ovnbund		35-40	8-9

Skånsomme ovnfunktioner

CircoTherm Eco og Over-/undervarme Eco er intelligente ovnfunktioner til skånsom tilberedning af kød, fisk og bagværk. Apparatet regulerer energitilførslen til ovnrummet optimalt. Retterne bliver tilberedt i faser med restvarme. Sådan bevares retterne saftige og bliver mindre brunet. Afhængigt af tilberedningen og madvarernes art kan der spares energi. Hvis ovndøren åbnes før tiden under tilberedningen og forvarmningen, går denne effekt tabt.

Anvend kun originalt tilbehør til apparatet. Det er tilpasset optimalt til ovnrummet og driftstyperne. Tag tilbehør, som ikke bruges, ud af ovnrummet.

Sæt retterne ind i den tomme og kolde ovn. Vælg en temperatur mellem 125-200 °C ved CircoTherm Eco, og en temperatur mellem 150-250 °C ved Over-/undervarme Eco. Hold apparatets dør lukket under tilberedningen. Tilbered kun i et lag.

Ovnfunktionen CircoTherm Eco bruges til fastlæggelse af energiforbruget ved cirkulationsdrift og af energieffektclassen. Ovnfunktionen Over-/undervarme Eco bruges til fastlæggelse af energiforbruget ved konventionel drift.

Ovnfunktionen CircoTherm Eco bliver anvendt til fastlæggelse af energieffektclassen.

Tilbehør

Sørg for altid at bruge egnet tilbehør og sætte det ind den rigtige vej.

Rist

Sæt risten ind med den åbne side mod ovndøren og krumningen nedad. Stil altid fade og forme på risten.

Universalbradepande eller bageplade

Skub forsigtigt universalbradepanden eller bagepladen mod anslaget, med krumningen mod ovndøren.

Bageforme og fade

Bageforme af mørkt metal er bedst egnede. På den måde spares op til 35 procent energi.

Fade af rustfrit stål eller aluminium reflekterer varmen som et spejl. Ikke reflekterende fade af emalje, varmebestandigt glas eller belagt aluminiumstøbegods er mere velegnet.

Forme af lyst metal, keramikforme eller glasforme forlænger bagetiderne, og kagen bliver ikke så jævnt bagt.

Bagepapir



Brug kun bagepapir, som egner sig til den valgte temperatur. Klip altid bagepapiret, så det passer til pladen.





Anbefalede indstillingsværdier

Her findes angivelser til forskellige retter med CircoTherm Eco og over-/undervarme Eco. Temperatur og bagetid afhænger af dejens beskaffenhed og mængde. Der er derfor anført indstillingsområder. Prøv først med de laveste værdier. En lavere temperatur giver en mere jævn bruning. Hvis det er nødvendigt, indstilles en højere temperatur næste gang.

Bemærk: Bagetider kan ikke forkortes ved at bruge højere temperaturer. Kager eller bagværk ville kun være færdigbagt udvendigt, men ikke indvendigt.

Anvendte ovnfunktioner:

-  CircoTherm Eco
-  Over-/undervarme Eco

Ret	Tilbehør / service	Rillehøjde	Ovnfunktion	Temperatur i °C	Varighed i min.
Kager i form					
Rørekage i form	Randform/firkantet form	2		140-160	60-80
Tærtebund af rørt kagedej	Tærteform	2		150-170	20-30
Lagkagebund, 2 æg	Tærteform	2		150-170	20-30
Lagkagebunde, 3 æg	Springform Ø 26 cm	2		160-170	30-45

Ret	Tilbehør / service	Rillehøjde	Ovnfunktion	Temperatur i °C	Varighed i min.
Lagkagebunde, 6 æg	Springform Ø 28 cm	2		150-160	50-60
Gærkage til randform	Rillet randform	2		150-170	50-70
Kager på plade					
Rørekage med tørt fyld	Bageplade	3		150-170	25-40
Mørdejskage med tørt fyld	Bageplade	3		170-180	25-35
Roulade	Bageplade	3		180-190	15-20
Gærfiletbrød, gærkrans	Bageplade	3		160-170	25-35
Gærkage med tørt fyld	Bageplade	3		160-180	15-20
Småt bagværk					
Muffins	Muffinplade	2		160-180	15-25
Small Cakes	Bageplade	3		150-160	25-35
Bagværk, butterdej	Bageplade	3		170-190	20-35
Vandbakkelsesdej	Bageplade	3		190-200	40-50
Småkager	Bageplade	3		140-160	15-30
Sprøjtede småkager	Bageplade	3		140-150	25-35
Gærsmåkager	Bageplade	3		160-180	25-35
Brød & rundstykker					
Blandingsbrød, 1,5 kg	Firkantet form	2		200-210	35-45
Fladbrød	Universalbradepande	3		250-275	15-20
Rundstykker, boller, søde, frisklavede	Bageplade	3		170-190	15-20
Rundstykker, boller, frisklavede	Bageplade	3		180-200	20-30
Kød					
Flæskesteg uden svær, f.eks. nakkestykke, 1,5 kg	Åbent fad	2		180-190	120-140
Oksegrydesteg, 1,5 kg	Fad med låg	2		200-220	140-160
Kalvesteg, 1,5 kg	Åbent fad	2		170-180	110-130
Fisk					
Fisk, dampet, hel 300 g, f.eks. foreller	Fad med låg	2		190-210	25-35
Fisk, dampet, hel 1,5 kg, f.eks. laks	Fad med låg	2		190-210	45-55
Fiskefilet, natural, dampet	Fad med låg	2		190-210	15-25

Acrylamid i fødevarer

Akrylamid opstår primært i korn- og kartoffelprodukter, som bliver tilberedt ved meget høje temperaturer. Det

drejer sig f.eks. om kartoffelchips, pommes frites, toast, rundstykker, brød eller fint bagværk (kiks, honningkager, spekulatius (julesmåkager)).

Tips om tilberedning med lavt akrylamidindhold	
Generelt	<ul style="list-style-type: none"> ■ Hold tilberedningstiden så kort som muligt. ■ Retterne må ikke brunes alt for kraftigt, men skal være gyldenbrune. ■ Ved stegning dannes der mindre akrylamid i store stykker.
Bagning	Med over-/undervarme maks. 200 °C. Med varmluft maks. 180 °C.
Småkager	Med over-/undervarme maks. 190 °C. Med varmluft maks. 170 °C. Æg eller æggeblomme formindsker dannelsen af akrylamid.
Pommes frites i ovn	Fordel dem jævnt og i ét lag på pladen. Bag mindst 400 g pr. plade, så de ikke bliver tørre.

Langtidsstegning

Langtidsstegning er en langsom stegning ved lav temperatur. Det kaldes derfor også tilberedning ved lav temperatur.

Langtidsstegning er ideel til alle former for kød af særlig god kvalitet (f.eks. skært oksekød, kalvkød, svinekød, lammekød og fjerkræ), der skal tilberedes meget præcist, f.eks. som rosastegt. Kødet bevarer al saften og bliver mørt og blødt.

Fordel: Du har meget frie hænder ved planlægningen af menuen, da langtidsstegt kød kan holdes varmt længe uden problemer. Kødet skal ikke vendes i løbet af stegningen. Hold altid apparatets dør lukket for at bibeholde et ensartet tilberedningsklima.

Anvend kun fersk og hygiejnisk fejlfrit kød uden ben. Fjern omhyggeligt sener og fedtkanter. Fedt udvikler en kraftig smag ved langtidsstegning. Du kan også anvende marineret kød og kød med krydderier. Anvend ikke optøet kød.

Kødet kan skæres ud umiddelbart efter langtidsstegningen. Det er ikke nødvendigt at lade kødet hvile. På grund af denne særlige tilberedningsmetode bliver kødet rosa, men det er ikke råt eller steg for lidt.

Bemærk: Tidsurdrift med sluttid er ikke mulig ved ovnfunktionen langtidsstegning.

Fade

Brugt et fladt fad, f.eks. et serveringsfad af porcelæn eller glas. Stil fadet med ind i ovnrummet til forvarmning.

Sæt altid fadet uden låg på risten i rille 2.

Der findes flere oplysninger under tips om langtidsstegning efter indstillingstabellen.

Apparatet har ovnfunktionen langtidsstegning. Start kun driften ved helt afkølet ovnrum. Gennemvarm ovnrummet godt med fadet i ca. 15 minutter.













Brun kødet tilstrækkeligt længe ved kraftig varme på kogezone på alle sider, også på enderne. Læg det straks på det forvarmede fad. Sæt fadet med kødet ind i ovnrummet igen, og lad det langtidsstege.



Anbefalede indstillingsværdier

Temperaturen ved langtidsstegning og tilberedningstiden afhænger af kødets størrelse, tykkelse og kvalitet. Der er derfor anført indstillingsområder.

Anvendt ovnfunktion:

-  Langtidsstegning

Ret	Fad/beholder	Rillehøjde	Ovnfunktion	Stegetid i min.	Temperatur i °C	Varighed i min.
Fjerkræ						
Andebryster, rosa 300 g hver	Fad uden låg	2		6-8	90*	45-60
Kyllingebrystfileter, 200 g hver, gennemstegt	Fad uden låg	2		4	120*	45-60
Kalkunbryst, uden ben, 1 kg, gennemstegt	Fad uden låg	2		6-8	120*	110-130
Svinekød						
Svinemørbrad, 5-6 cm tyk, 1,5 kg	Fad uden låg	2		6-8	80*	130-180
Svinefilet, hel	Fad uden låg	2		4-6	80*	45-70
Oksekød						
Oksesteg (culotte), 6-7 cm tyk, 1,5 kg, gennemstegt	Fad uden låg	2		6-8	100*	150-180
Oksefilet, 1 kg	Fad uden låg	2		4-6	80*	90-120
Roastbeef, 5-6 cm tyk	Fad uden låg	2		6-8	80*	120-180
Oksemedaljoner/tykstegsfilet, 4 cm tykke	Fad uden låg	2		4	80*	30-60
Kalvekød						
Kalvesteg, 4-5 cm tyk, 1,5 kg	Fad uden låg	2		6-8	80*	80-140
Kalvesteg, 7-10 cm tyk, 1,5 kg	Fad uden låg	2		6-8	80*	140-200
Kalvefilet, hel, 800 g	Fad uden låg	2		4-6	80*	70-120
Kalvemedaljoner, 4 cm tykke	Fad uden låg	2		4	80*	30-50
* Forvarmning						

Ret	Fad/beholder	Rillehøjde	Ovnfunktion	Stegetid i min.	Temperatur i °C	Varighed i min.
Lammekød						
Lammeryg, udbenet, hver 200 g	Fad uden låg	2		4	80*	30-45
Lammekølle uden ben, medium, 1 kg snøret	Fad uden låg	2		6-8	95*	120-180
* Forvarmning						

Tips til langtidsstegning

Langtidsstegning af andebryst.	Læg andebrystet koldt på panden, og brun først skindsiden. Efter langtidsstegningen grilles 3 til 5 minutter, så andebrystet bliver sprødt.
Langtidsstegt kød er ikke så varmt som kød tilberedt på normal vis.	Varm derfor tallerkenerne, og server sauceen meget varm, så det stegte kød ikke bliver koldt så hurtigt.

Tørring

Med CircoTherm-varmluft kan madvarer tørres med fremragende resultater. Ved denne form for konservering koncentrerer aromastoffer på grund af tørringen.

Brug kun fejlfri frugt, grøntsager og krydderier, og vask det grundigt. Læg bage- eller pergamentpapir på risten. Lad frugten dryppe godt af, og tør det derefter selv af.

Skær den eventuelt i lige store stykker eller tynde skiver. Læg uskrællet frugt på skallen med skærefladen opad. Sørg for, at hverken frugt eller champignoner ligger over hinanden på risten.

Rasp grøntsager, og blanchér dem derefter. Lad blancherede grøntsager dryppe godt af, og fordel dem jævnt på risten.

Tør krydderier med stilk. Læg krydderier jævnt og lettere ophobet på risten.

Brug følgende riller til tørring:

- 1 rist: Rille 3
- 2 riste: Rille 3+1

Vend meget saftig frugt og grøntsager flere gange. Frigør den tørrede frugt eller grøntsager fra papiret med det samme.





Anbefalede indstillingsværdier

I tabellen findes indstillingerne til tørring af forskellige fødevarer. Temperatur og varighed afhænger af tørvarernes type, fugtighed, modenhed og tykkelse. Jo længere tørvarerne tørrer, jo bedre konserveres det. Jo tyndere man skærer, jo hurtigere afsluttes tørringen, og jo mere aromatisk bliver tørvarerne. Der er derfor anført indstillingsområder.

Hvis du vil tørre andre fødevarer, kan du rette dig efter lignende fødevarer i tabellen.

Anvendt ovnfunktion:

-  CircoTherm varmluft

Frugt, grøntsager og krydderurter	Tilbehør	Ovnfunktion	Temperatur i °C	Tilberedningstid i timer
Kernefrugt (æbleringe, 3 mm tykke, pr. rist 200 g)	1-2 riste		80	5-9
Stenfrugt (blommer)	1-2 riste		80	8-10
Rødgrøntsager (gulerødder), revet, blancheret	1-2 riste		80	5-8
Svampe i skiver	1-2 riste		60	6-9
Krydderurter, rengjorte	1-2 riste		60	2-6

Henkogning

Frugt og grøntsager kan henkoges i apparatet.

Advarsel – Fare for tilskadekomst!

Henkogningsglassene kan revne, hvis levnedsmidlerne bliver henkogt forkert. Følg anvisningerne om henkogning.

Glas

Anvend kun rene henkogningsglas uden skader. Brug kun varmebestandige, rene og uskadte gummiringe. Klemmer og fjedre kontrolleres først.

Brug kun henkogningsglas af samme størrelse til henkogning og med samme slags madvarer. Der kan henkoges op til seks henkogningsglas på ½, 1 eller 1½ liters indhold samtidigt. Brug ikke glas, der er større eller højere end det. Lågene kan springe.

Henkogningsglassene må ikke røre ved hinanden i ovnrømmet under henkogningen.

Forberedelse af frugter og grøntsager

Anvend kun helt frisk frugt og grøntsager. Vask frugt og grøntsager grundigt.

Frugt og grøntsager skrælles, udstenes og skæres i småstykker afhængigt af type og fyldes til ca. 2 cm under randen i henkogningsglas.

Frugt

Frugten fyldes i henkogningsglassene med varm, afskummet sukkeropløsning (ca. 400 ml til et 1 liters glas). Til en liter vand:

- Ca. 250 g sukker ved sød frugt
- Ca. 500 g sukker ved syrlig frugt

Grøntsager

Fyld grøntsagerne i henkogningsglassene med varmt, kogt vand.

Vask glaskanterne af, de skal være rene. Læg en våd gummiring og et låg på hvert glas. Luk glassene med klemmer. Stil glassene i universalbradepanden, så de ikke rører ved hinanden. Hæld 500 ml varmt vand (ca. 80 °C) i universalbradepanden. Indstil som anført i tabellen.

Afslutning af henkogning

Frugt

Efter noget tid begynder små luftbobler at stige op med kort mellemrum. Sluk for apparatet, så snart der dannes luftbobler i henkogningsglassene. Tag glassene ud af ovnen efter den anførte eftervarmetid.

Grøntsager

Efter noget tid begynder små luftbobler at stige op med kort mellemrum. Så snart der dannes bobler i alle henkogningsglas, reduceres temperaturen til 120 °C, og lad glassene boble videre i den lukkede ovn som anført i tabellen. Sluk apparatet efter denne tid, og brug eftervarmen i nogle minutter, som anført i tabellen.





Tag glassene ud af ovnen efter henkogningen, og stil dem på et rent viskestykke. Stil ikke de varme glas på et koldt eller vådt underlag, da de så kan revne. Dæk henkogningsglassene af for at beskytte dem mod træk. Fjern først klemmerne, når glassene er blevet kolde.

Anbefalede indstillingsværdier

De anførte tider i indstillingstabellen er vejledende for henkogning af frugt og grøntsager. De kan påvirkes af rumtemperaturen, antallet af glas samt af indholdets mængde, temperatur og kvalitet. Angivelserne gælder for runde 1 liters glas. Inden du ændrer på indstillingen eller slukker, skal du kontrollere, at der dannes rigeligt med luftbobler i glassene. Boblerne begynder efter ca. 30-60 minutter.

Anvendt ovnfunktion:

-  CircoTherm varmluft

Henkogning	Tilberedning i:	Rillehøjde	Ovnfunktion	Temperatur i °C	Varighed i min.
Grøntsager, f.eks. gulerødder	1 liter henkogningsglas	1		160-170	Indtil dannelse af bobler:30-40
				120	Efter dannelse af bobler: 30-40
				-	Eftervarme: 30
Grøntsager, f.eks. agurker	1 liter henkogningsglas	1		160-170	Indtil dannelse af bobler: 30-40
				-	Eftervarme: 30
Stenfrugt, f.eks. kirsebær, svesker	1 liter henkogningsglas	1		160-170	Indtil dannelse af bobler:30-40
				-	Eftervarme:35
Kernefrugt, f.eks. æbler, jordbær	1 liter henkogningsglas	1		160-170	Indtil dannelse af bobler:30-40
				-	Eftervarme: 25

Lad dejen hæve på hævetrin

Med ovnfunktionen hævetrin hæver gærdej betydeligt hurtigere end ved stuetemperatur, og den tørrer ikke ud. Start kun driften ved helt afkølet ovnrum.

Lad altid dej hæve to gange. Bemærk angivelserne i indstillingstabellerne for 1. og 2. hævning (hævning og efterhævning).

Hævning

Til hævning hældes 200 ml vand i bunden af ovnrømmet.

Pas på!

Beskadigelse af overflader

- Hæld aldrig vand ind i ovnrømmet, så længe det er varmt. Emaljen kan blive beskadiget på grund af de store temperaturforskelle.
- Brug ikke destilleret vand. Brug kun vand fra hanen.

Læg dejen i en varmebestandig skål, og stil den på risten. Indstil som anført i tabellen.

Åbn ikke ovndøren under hævningen, da fugtigheden ellers slipper ud. Dejen skal ikke være tildækket.

Der dannes kondens under driften, og ruden dugger. Tør ovnrømmet af efter hævningen. Opløs rester af kalk med lidt eddike, og tør efter med rent vand.

Efterhævning

Stil bagværket i rillen anført i tabellen.





Hvis du vil forvarme, efterhæves et varmt sted uden for ovnen.

Anbefalede indstillingsværdier

Temperatur og hævningstid afhænger af ingrediensernes type og mængde. Derfor er angivelserne i indstillingstabellen vejledende værdier.

Anvendt ovnfunktion:

-  Hævetrin

Ret	Tilbehør / service	Rillehøjde	Ovnfunktion	Trin	Temperatur i °C	Varighed i min.
Gærdej, let	Skål	2		Hævning	35-40	25-30
	Bageplade	2		Efterhævning	35-40	10-20
Gærdej, tung og fedtholdig	Skål	2		Hævning	35-40	20-40
	Bageplade	2		Efterhævning	35-40	15-25

Optøning

Til optøning af dybfrosset frugt, grøntsager og bagværk bruges ovnfunktionen CircoTherm-varmluft. Fjerkræ, kød og fisk optøs bedst i køleskabet.

Brug følgende riller til optøning:

- 1 rist: Rille 2
- 2 riste: Rille 3+1

Anbefalede indstillingsværdier

Tidsangivelserne i tabellen er vejledende værdier. De afhænger af fødevarernes kvalitet, frysetemperatur (-18°C) og beskaffenhed. Der er anført tidsområder. Indstil først til den korteste tid, og forlæng tiden, hvis det er nødvendigt.

Tip: Stykker, som er frosset som flade stykker eller i portioner, optøs hurtigere end stykker, som er frosset i en klump.



Tag frosne fødevarer ud af emballagen, og stil dem på risten i et egnet fad.

Retterne vendes eller røres rundt en til to gange under optøningen. Store stykker skal vendes flere gange. Skær retterne ud i mindre stykker under optøningen, og tag optøede stykker ud af ovnrummet.

Lad de optøede retter hvile 10 til 30 minutter i den slukkede ovn, så temperaturen udlignes.

Anvendt ovnfunktion:

-  CircoTherm varmluft

Ret	Tilbehør	Rillehøjde	Ovnfunktion	Temperatur i °C	Varighed i min.
Brød, rundstykker					
Brød & rundstykker generelt	Bageplade	2		50	40-70
Kager					
Kage, fugtigt fyld	Bageplade	2		50	70-90
Tørkager	Bageplade	2		60	60-75

Varmholdning

Færdige retter kan holdes varme med ovnfunktionen over-/undervarme ved 70 °C. På den måde undgås kondensdannelse, og ovnrummet skal ikke tørres af.

Hold ikke færdige retter varme i mere end to timer. Bemærk, at nogle retter steger videre, når de holdes varme. Dæk eventuelt retterne til.

Prøveretter

Disse tabeller er blevet fremstillet til brug for prøvningsinstitutter for at lette testen af apparatet.

Iht. EN 60350-1.

Bagning

Bagværk på plader eller i bageforme, der sættes i ovnen samtidigt, er ikke nødvendigvis færdige på samme tid.

Rillehøjder ved bagning i to lag:

- Universalbradepande: Rille 3
Bageplade: Rille 1
- Bageforme på risten
Første rist: Rille 3
Anden rist: Rille 1

Rillehøjder ved bagning i tre lag:

- Bageplade: Rille 4
- Universalbradepande: Rille 3
- Bageplade: Rille 1

Æblekage med låg

Æbletærte med låg i et lag: Placér mørke springforme forskudt i forhold til hinanden.

Æbletærte med låg i to lag: Placér mørke springforme forskudt over hinanden.

Kager i springforme af lyst metal: Bagning med over-/undervarme i et lag. Anvend universalbradepanden i stedet for risten, og sæt springformene på den.



Lagkagebunde (vandbiskuit)















Lagkagebunde i to lag: Placér springforme forskudt over hinanden på ristene.

Anvisninger

- Indstillingsværdierne gælder ved isætning i en kold ovn.
- Følg anvisningerne om forvarmning i tabellen. Indstillingsværdierne gælder uden hurtig opvarmning.
- Brug først den laveste af de angivne temperaturer til bagning.

Anvendte ovnfunktioner:

-  CircoTherm varmluft
-  Over-/undervarme
-  Pizzatrin

Ret	Tilbehør	Rille-højde	Ovnfunktion	Temperatur i °C	Varighed i min.
Bagning					
Sprøjtede småkager	Bageplade	3		140-150*	25-40
Sprøjtede småkager	Bageplade	3		140-150*	25-40
Sprøjtede småkager, 2 niveauer	Universalbradepande + bageplade	3+1		140-150*	30-40
Sprøjtede småkager, 3 niveauer	Bageplader + universalbageplade	4+3+1		130-140*	35-55
Small Cakes	Bageplade	3		160*	20-30
Small Cakes	Bageplade	3		150*	25-35
Småkager, 2 niveauer	Universalbradepande + bageplade	3+1		150*	25-35
Småkager, 3 niveauer	Bageplader + universalbageplade	4+3+1		140*	35-45
Lagkagebunde (vandbiskuit)	Springform Ø 26 cm	2		160-170**	25-35
Lagkagebunde (vandbiskuit)	Springform Ø 26 cm	2		160-170**	30-40
Lagkagebunde (vandbiskuit), 2 niveauer	Springform Ø 26 cm	3+1		150-170**	30-50
Æblekage med låg	2x sortblikforme Ø 20 cm	2		170-180	60-80
Æblekage med låg	2x sortblikforme Ø 20 cm	2		180-200	60-80
Æblekage med låg, 2 lag	2x sortblikforme Ø 20 cm	3+1		170-190	70-90

** 5 min. forvarmning, brug ikke lynopvarmningsfunktionen



** forvarmning, brug ikke lynopvarmningsfunktionen

Grillning:

Sæt også universalbradepanden ind. Her opsamles væden, så ovnen ikke bliver så tilsmudset.

Anvendt ovnfunktion:

-  Grill stor flade

Ret	Tilbehør	Rillehøjde	Ovnfunktion	Temperatur i °C	Varighed i min.
Grillning:					
Bruning af toast*	Rist	4		290	4-6
Oksekødsburger, 12 stk.*	Rist	4		290	25-30
* Uden forvarmning					
** Vend efter 2/3 af den samlede tilberedningstid					



REGISTER YOUR PRODUCT
ONLINE NEFF-HOME.COM



Constructa NEFF Vertriebs-GmbH |
Carl-Wery-Straße 34 | 81739 Munich | Germany

9000999886
980620
da