



INDBYGNINGSOVN

[da] BRUGSANVISNING

**B47VR22.0**



# Indholdsfortegnelse

	<b>Brugsbetingelser</b> .....	<b>4</b>		<b>Tidsfunktioner</b> .....	<b>19</b>
	<b>Vigtige sikkerhedsanvisninger</b> .....	<b>5</b>	Vise / skjule tidsfunktioner .....	19	
	Generelt .....	5	Indstille minutur .....	19	
	Damp .....	6	Indstille varighed .....	20	
	<b>Årsager til skader</b> .....	<b>6</b>	Tidsforskudt drift - "Færdig om" .....	20	
	Generelt .....	6	Kontrollere, ændre eller slette indstillinger .....	20	
	Damp .....	7		<b>Børnesikring</b> .....	<b>20</b>
	<b>Miljøbeskyttelse</b> .....	<b>7</b>	Automatisk børnesikring .....	20	
	Energibesparelse .....	7	Engangs-børnesikring .....	21	
	Miljøvenlig bortskaffelse .....	8		<b>Grundindstillinger</b> .....	<b>21</b>
	<b>Lær apparatet at kende</b> .....	<b>9</b>	Ændre Grundindstillinger .....	21	
	Betjeningsfelt .....	9	Liste over Grundindstillinger .....	21	
	Betjeningselementer .....	9	Definere favoritter .....	22	
	Hovedmenu .....	10		<b>Programmer</b> .....	<b>22</b>
	Menuen ovnfunktioner .....	10	Anvisninger om indstillinger .....	22	
	Funktioner i ovnrummet .....	11	Vælge en ret .....	23	
	Vandbeholder .....	11	indstilling af program .....	23	
	<b>Tilbehør</b> .....	<b>12</b>		<b>Sabbatindstilling</b> .....	<b>24</b>
	Leveret tilbehør .....	12	Starte Sabbatfunktion .....	24	
	Sætte tilbehør ind .....	12	Afbryde Sabbatfunktion .....	24	
	Kombinere tilbehør .....	12		<b>Rengøringsmidler</b> .....	<b>24</b>
	Ekstra tilbehør .....	13	Egnede rengøringsmidler .....	24	
	<b>Før apparatet tages i brug første gang</b> .....	<b>13</b>	Ovnrummets overflader .....	25	
	Inden den første ibrugtagning .....	13	Efter rengøringen .....	26	
	Første ibrugtagning .....	14	Renholdning af apparatet .....	26	
	Rengøre ovnrum .....	14		<b>Rengøringsfunktion</b> .....	<b>26</b>
	Rengøring af tilbehør .....	14	EasyClean .....	26	
	<b>Betjening af maskinen</b> .....	<b>15</b>	Afkalkning .....	27	
	Tænde og slukke for apparatet .....	15		<b>Ribberammer</b> .....	<b>28</b>
	Indstille og starte apparatets drift .....	15	Afmontere/montere ribberammer .....	28	
	Ændre eller afbryde apparatets drift .....	15		<b>Apparatets dør</b> .....	<b>28</b>
	Hurtig opvarmning af apparatet .....	16	Afmontere/montere ovndør .....	28	
	<b>Damp</b> .....	<b>16</b>	Afmontere/montere glasruder i ovndør .....	30	
	Lyde .....	16		<b>Hvad skal jeg gøre, hvis der opstår en fejl? ..</b>	<b>32</b>
	VarioSteam - tilberedning med dampunderstøttelse ..	16	Fejltabel .....	32	
	Hævetrin .....	17	Maksimal driftstid overskredet .....	33	
	Genopvarmning .....	17	Ovnbelysning .....	33	
	Fyld vandbeholderen .....	17			
	Efter drift med damp .....	18			

	<b>Kundeservice</b> .....	<b>34</b>
	E-nummer og FD-nummer .....	34
	<b>Testet i vores prøvekøkken</b> .....	<b>34</b>
	Silikonforme .....	34
	Kager og småkager .....	34
	Brød og rundstykker .....	38
	Pizza, quiche og krydret bagværk .....	40
	Tærte og soufflé .....	42
	Fjerkræ .....	43
	Kød .....	44
	Fisk .....	47
	Grøntsager og tilbehør .....	48
	Yoghurt .....	49
	Skånsomme ovnfunktioner .....	49
	Acrylamid i fødevarer .....	51
	Langtidsstegning .....	51
	Tørring .....	52
	Henkogning .....	53
	Lad dejen hæve på hævetrin .....	54
	Optøning .....	54
	Genopvarmning .....	55
	Varmholdning .....	55
	Prøveretter .....	56

Der findes yderligere oplysninger om produkter, tilbehør, reservedele og services på internettet: [www.neff-international.com](http://www.neff-international.com) og Online-Shop: [www.neff-eshop.com](http://www.neff-eshop.com)

## Brugsbetingelser

Læs denne vejledning omhyggeligt igennem. Det er en forudsætning for, at apparatet kan betjenes sikkert og korrekt. Opbevar brugs- og montagevejledningen til senere brug eller til kommende ejere af apparatet.

Dette apparat er udelukkende beregnet til indbygning. Overhold den specielle montagevejledning.

Kontroller apparatet, når det er pakket ud. Apparatet må ikke tilsluttes, hvis det har transportskader.

Apparater uden netstik må udelukkende tilsluttes af en autoriseret fagmand. Der kan ikke gøres krav gældende om garantiydelse ved skader, der skyldes forkert tilslutning.

Dette apparat er udelukkende beregnet til anvendelse i private husholdninger. Apparatet må udelukkende anvendes til tilberedning af madretter og drikkevarer. Apparatet skal være under opsyn, når det er i drift. Anvend kun apparatet indendørs.

Dette apparat er beregnet til brug i en højde på op til maksimalt 2000 meter over havets overflade.

Dette apparat kan benyttes af børn fra en alder af 8 år og af personer med reducerede fysiske, sensoriske eller mentale evner eller manglende erfaring eller viden, hvis de er under opsyn af en person, der er ansvarlig for deres sikkerhed, eller hvis de er blevet instrueret i sikker brug af apparatet og har forstået de farer og risici, der kan være forbundet med brugen af apparatet.

Børn må ikke bruge apparatet som legetøj. Rengøring og vedligeholdelse må ikke udføres af børn, med mindre de er over 15 år gamle og er under opsyn.

Børn, som er under 8 år, skal altid befinde sig på sikker afstand af apparatet og dets tilslutningsledning.

Sørg altid for at vende tilbehøret rigtigt, når det sættes i ovnen. → "Tilbehør" på side 12

## **Vigtige sikkerhedsanvisninger**

### Generelt

#### **Advarsel – Brandfare!**

- Brændbare genstande, som opbevares i ovnen, kan blive antændt. Opbevar aldrig brændbare genstande inde i apparatet. Luk aldrig ovndøren op, hvis der er røg inde i apparatet. Sluk for apparatet, træk netstikket ud af kontakten, eller slå sikringen fra i sikringskabet.
- Løse madrester, fedt og stegesaft kan antændes. Fjern groft snavs fra ovnrummet, varmeelementerne og tilbehøret inden driften.
- Der opstår trækluft, når apparatets dør åbnes. Derved kan bagepapiret komme i berøring med varmelegemerne og blive antændt. Læg aldrig bagepapir løst på tilbehøret under forvarmning. Stil altid et fad eller en bageform oven på bagepapiret. Brug ikke større stykker bagepapir end nødvendigt. Bagepapiret må ikke stikke ud over kanten på tilbehøret.

#### **Advarsel – Fare for forbrænding!**

- Apparatet bliver meget varmt. Rør aldrig ved de indvendige flader i ovnrummet eller ved varmelegemer, når de er varme. Lad altid apparatet køle af. Hold børn på sikker afstand.
- Tilbehør eller service bliver meget varmt. Brug derfor altid grydelapper til at tage tilbehør eller service ud af ovnrummet.
- Alkoholdampe kan antændes i det varme ovnrum. Tilbered aldrig retter med højt indhold af alkohol. Anvend kun små mængder drikkevarer med højt alkoholindhold. Luk apparatets dør forsigtigt op.

#### **Advarsel – Fare for skoldning!**

- De tilgængelige dele bliver meget varme under brugen. Rør aldrig ved de varme dele. Hold børn på sikker afstand.
- Der kan komme meget varm damp ud, når døren åbnes. Afhængigt af temperaturen er damp ikke altid synlig. Stå ikke for tæt på apparatet, når døren åbnes. Luk apparatets dør forsigtigt op. Hold børn på sikker afstand.
- Der kan opstå meget varm damp, hvis der hældes vand i det varme ovnrum. Hæld aldrig vand ind i ovnrummet, så længe det er varmt.

#### **Advarsel – Fare for tilskadekomst!**

- Ridser i ovndørens glas kan få det til at springe. Anvend ikke glasskrabere, aggressive eller skurende rengøringsmidler.
- Ovn dørens hængsler bevæger sig, når døren åbnes eller lukkes, hvorved fingre kan blive klemt. Rør ikke ved området omkring hængslerne med hænderne.

#### **Advarsel – Fare for elektrisk stød!**

- Fagligt ukorrekte reparationer er farlige. Reparationer må kun udføres af en kundeservicetekniker, der er uddannet af os. Det samme gælder udskiftning af tilslutningsledninger. Træk netstikket ud af kontakten, eller slå sikringen fra i sikringskabet, hvis apparatet er defekt. Kontakt kundeservice.
- Isoleringen på ledninger i elektriske apparater kan smelte, hvis de berører varme dele. Sørg for, at tilslutningskablet ved elektriske apparater ikke kommer i kontakt med de varme dele.
- Indtrængende fugtighed kan forårsage et elektrisk stød. Anvend aldrig højtryksrensere eller dampstråler.
- Et defekt apparat kan forårsage et elektrisk stød. Tænd aldrig for et defekt apparat. Træk netstikket ud af kontakten, eller slå sikringen fra i sikringskabet. Kontakt kundeservice.

#### **Advarsel – Fare pga. af magnetfelt!**

Der er placeret permanente magneter i betjeningsfeltet eller i betjeningslementerne. Magneter kan påvirke elektroniske implantater, f.eks. pacemakere eller insulinpumper. Personer med elektroniske implantater skal overholde en minimumafstand på 10 cm til betjeningsfeltet.

## Damp

### Advarsel – Fare for forbrænding!

- Vandet i vandbeholderen kan blive meget varmt under den videre brug af apparatet. Vandbeholderen skal tømmes, hver gang apparatet har været brugt med damp.
- Der dannes meget varm damp i ovnrummet. Stik ikke hånden ind i ovnrummet under brug af apparatet med damp.
- Der kan skulpe varm væske over, når tilbehøret tages ud. Vær derfor forsigtig, når tilbehøret tages ud, og brug altid ovnhandsker.

### Advarsel – Fare for tilskadekomst og brand!

Brændbare væsker kan antændes i det varme ovnrum (forpufning). Fyld ikke brændbare væsker (f.eks. alkoholholdige drikkevarer) i vandbeholderen. Fyld udelukkende vandbeholderen med vand eller med den afkalkningsvæske, som vi anbefaler.

## Årsager til skader

### Generelt

#### Pas på!

- Tilbehør, folie, bagepapir eller fade på ovnbunden: Sæt ikke tilbehør på ovnbunden. Ovnbunden må ikke tildækkes med folie, uanset art, eller bagepapir. Sæt ikke fade og beholdere på ovnbunden, når temperaturen er indstillet til mere end 50°C. Der sker en varmeophobning. Bage- og stegetiderne passer ikke mere, og emaljen bliver beskadiget.
- Aluminiumsfolie: Aluminiumsfolie inde i ovnrummet må aldrig berøre ruden i ovnens dør. Dette kan medføre en varig misfarvning af ruden.
- Vand i det varme ovnrum: Hæld aldrig vand ind i ovnrummet, når det er varmt. Der opstår vanddamp. Emaljen kan blive beskadiget pga. at de store temperaturforskelle.
- Fugtighed i ovnrummet: Længerevarende fugtighed i ovnrummet kan forårsage korrosion. Lad altid ovnrummet tørre efter anvendelsen. Opbevar ikke fugtige fødevarer i længere tid i den lukkede ovn. Opbevar ikke levedsmidler i ovnrummet.
- Afkøling med åben ovndør: Lad altid apparatet køle af med lukket dør efter drift med høj temperatur. Sæt ikke noget i klemme i døren. Selv om døren kun er åben med en lille spalte, kan fronterne på de tilstødende køkkenelementer med tiden blive beskadiget.  
Lad kun ovnrummet tørre med åben dør efter tilberedning med meget fugtighed.
- Frugtsaft: Læg ikke for meget på bagepladen, når De bager frugtkager med meget fugtigt fyld. Dryp af frugtsaft fra bagepladen forårsager pletter, som ikke kan fjernes igen. Brug om muligt universalbradepanden, som er dybere.
- Hvis dørtætningen er meget snavset, lukker apparatets dør ikke korrekt under brugen. Forsiderne på de tilstødende køkkenelementer kan blive beskadiget. Hold altid dørtætningen ren.
- Apparatets dør som sidde- eller aflægningsplads: Brug aldrig den åbne ovndør til at stå eller sidde på eller til at læne sig op ad. Brug ikke apparatets dør som frasætningsplads for service eller tilbehør.
- Sætte tilbehør ind: Afhængigt af apparatets type kan tilbehøret ridse ruden, når ovndøren lukkes. Sørg derfor altid for at skyde tilbehøret helt ind i ovnen til anslaget.
- Transport af apparatet: Brug aldrig dørgrebet til at løfte eller bære apparatet med. Dørgrebet kan ikke holde til apparatets vægt og kan knække af.

## Damp

### Pas på!

- Bageforme skal være varme- og dampbestandige. Silikonebageforme egner sig ikke til brug ved kombineret drift med damp.
- Beholdere med rustpletter: Anvend ikke fade eller forme, der har rustpletter. Selv ganske små rustpletter kan medføre korrosion i ovnrummet.
- Dryp af væske: Ved dampning med en tilberedningsbeholder med huller skal bagepladen, universalbradepanden eller tilberedningsbeholderen uden huller altid sættes ind nedenunder. På den måde bliver overskydende væde opsamlet.
- Varmt vand i vandbeholderen: Varmt vand kan beskadige pumpen. Fyld altid kun koldt vand i vandbeholderen.
- Beskadigelse af emalje: Start aldrig apparatet, hvis der er vand på ovnbunden. Tør vand på ovnbunden væk, inden driften startes.
- Afkalkningsvæske: Der må ikke komme afkalkningsvæske eller afkalkningsmiddel på betjeningsfeltet eller på andre af apparatets overflader. Overfladerne tager skade. Hvis det alligevel skulle ske, skal afkalkningsvæsken straks fjernes med vand.
- Rengøring af vandbeholder: Vandbeholderen må ikke rengøres i opvaskemaskinen. Vandbeholderen bliver i givet fald beskadiget. Rengør vandbeholderen med en blød klud og almindeligt opvaskemiddel.

## Miljøbeskyttelse

Det nye apparat er meget energieffektivt. Her findes tips om, hvordan der kan spares på energien ved brugen af apparatet, og om hvordan det bortskaffes korrekt.

### Energibesparelse

- Forvarm kun apparatet, hvis det er angivet i opskriften eller i tabellerne i denne brugsanvisning.
- Lad frosne madvarer tø op, inden de sættes i ovnen.

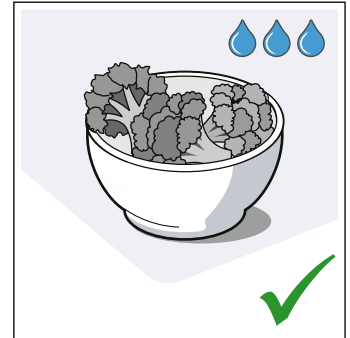
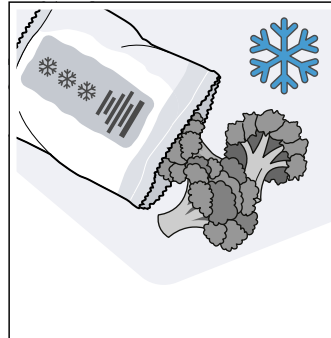

- Anvend mørke, sortlakerede eller emaljerede bageforme. De optager varmen særligt godt.

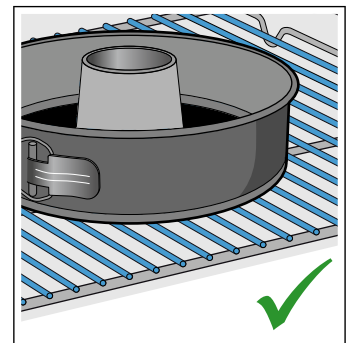
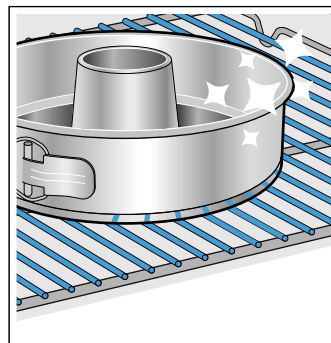

- Tag tilbehør, der ikke skal bruges, ud af ovnrummet.

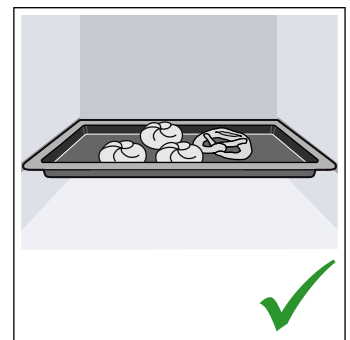
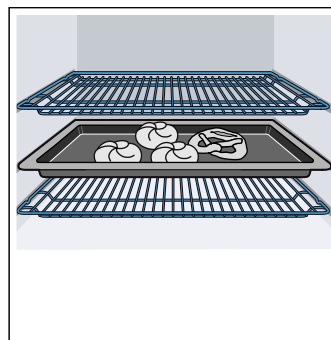

- Luk så vidt muligt ikke døren op under driften.

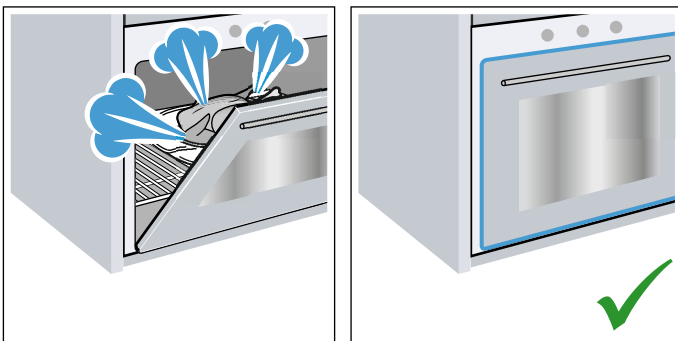

- Det er bedst at bage flere kager umiddelbart efter hinanden. Så er ovnrummet stadig varmt. Derved reduceres bagetiden for den efterfølgende kage. Der kan også sættes 2 firkantede forme ind ved siden af hinanden i ovnen.

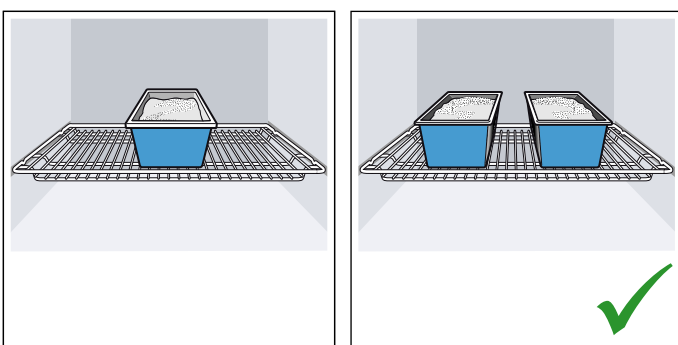

- Ved længere tilberedningstid kan ovnen slukkes 10 minutter, før tilberedningstiden er slut, så restvarmen udnyttes til færdigtilberedningen.

## Miljøvenlig bortskaffelse

Emballagen skal bortskaffes korrekt iht. reglerne for miljøbeskyttelse.



Dette apparat er klassificeret iht. det europæiske direktiv 2012/19/EU om affald af elektrisk- og elektronisk udstyr (waste electrical and electronic equipment - WEEE).

Dette direktiv angiver rammerne for indlevering og recycling af kasserede apparater gældende for hele EU.



## Lær apparatet at kende

I dette kapitel forklares betydningen af indikatorer og betjeningslementer. Derudover kommer vi ind på apparatets forskellige funktioner.

**Bemærk:** Alt efter apparattype kan der være afvigelser i farve og andre detaljer.

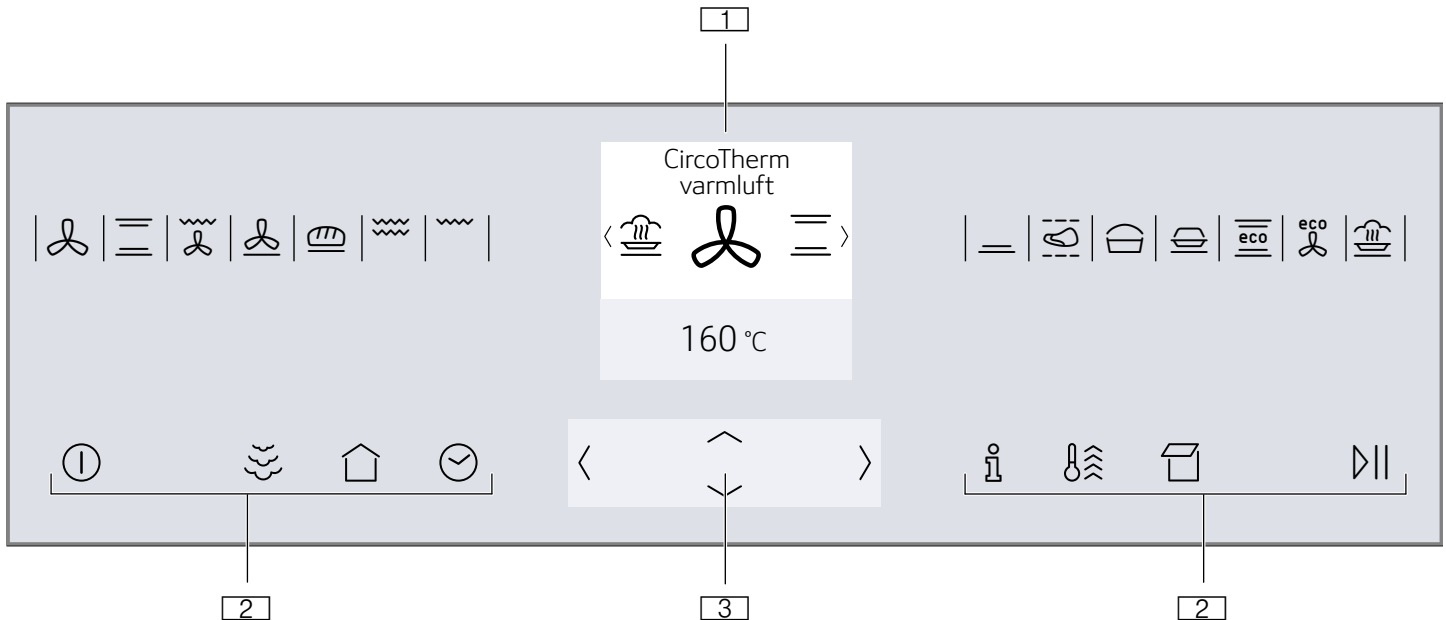







- 1 Display
- 2 Touch-taster
- 3 ShiftControl betjeningslement

### Betjeningslementer

Apparatet kan indstilles direkte med betjeningslementerne.

#### Touch-taster

Der er placeret sensorer under touch-tasterne. Tryk let på den pågældende touch-tast for at vælge en funktion.

Touch-tast	Anvendelse
 til/fra	Tænde og slukke for apparatet → "Tænde og slukke for apparatet" på side 15
	Aktivering af dampunderstøttelse → "VarioSteam - tilberedning med dampunderstøttelse" på side 16
	Hovedmenu Valg af driftstyper og indstillinger → "Indstille og starte apparatets drift" på side 15
	Tidsfunktioner Indstilling af minutur, varighed eller den tidsforskudte drift "Færdig om" → "Tidsfunktioner" på side 19
	Børnesikring Aktivering eller deaktivering af børnesikring → "Børnesikring" på side 20
	Informationer Vise flere oplysninger Vise aktuel temperatur → "Indstille og starte apparatets drift" på side 15

### Betjeningsfelt

De forskellige funktioner i apparatet indstilles via betjeningsfeltet. På displayet vises de aktuelle indstillinger.

	Lynopvarmning	Aktivere eller deaktivere Lynopvarmning → "Hurtig opvarmning af apparatet" på side 16 Aktivere eller deaktivere PowerBoost → "Hurtig opvarmning af apparatet" på side 16
	Åbne panel	Fylde eller tømme vandbeholder → "Fyld vandbeholderen" på side 17
	Start/stop	Start af drift eller pause i drift → "Indstille og starte apparatets drift" på side 15

#### ShiftControl betjeningslement



ShiftControl betjeningslementet bruges til navigering gennem linjerne i displayet og til valg af indstillinger. Der er placeret pile (<) på højre og venstre side af de indstillinger, der kan ændres.



Tast	Anvendelse
<	Venstre Navigering mod venstre i display
>	Højre Navigering mod højre i display
^	Op Navigering opad i display
v	Ned Navigering nedad i display

**Bemærk:** Hvis der trykkes vedvarende på en tast, kan indstillingsværdierne blades hurtigt igennem. Så snart tasten slippes igen, standser det hurtige gennemløb.

## Hovedmenu















Berør touch-tasten  for at åbne hovedmenuen.

Menu	Anvendelse
	Ovnfunktioner Vælg den ønskede ovnfunktion og temperatur til retten. → "Tænde og slukke for apparatet" på side 15
	Dampprogrammer Tilberedning af retter med damp → "Programmer" på side 22

	Grundindstillinger Individuel tilpasning af apparatets indstillinger. → "Grundindstillinger" på side 21
	Afkalkning
	EasyClean Rengøring af let tilsmudsning i ovnrummet → "Rengøringsfunktion" på side 26

## Menuen ovnfunktioner

Apparatet har forskellige ovnfunktioner. Når apparatet er blevet tændt, åbnes menuen ovnfunktioner direkte.

Ovnfunktion	Temperatur	Anvendelse
	CircoTherm varmluft * 40 - 200 °C	Til bagning og tilberedning i et eller flere lag. Ventilatoren fordeler varmen fra ringvarmelegemet i bagvæggen jævnt i ovnrummet.
	Over-/undervarme * 50 - 275 °C	Til traditionel bagning og stegning i et lag. Særligt velegnet til kager med fugtig belægning. Varmen kommer ensartet oppefra og nedefra.
	Termogrillning * 50 - 250 °C	Til stegning af fjerkræ, hel fisk og større stykker kød. Grill-varmelegemet og ventilatoren tændes og slukkes skiftevis. Ventilatoren hvirvler den varme luft rundt om retten.
	Pizzatrin 50 - 275 °C	Til tilberedning af pizza og retter, som kræver meget varme nedefra. Det nederste varmelegeme og ringvarmelegemet i bagvæggen varmer.
	Brødbagningstrin * 180 - 240 °C	Til bagning af brød, rundstykker og bagværk, som kræver høje temperaturer.
	Grill, stor flade 50 - 290 °C	Til grillning af flade grillstykker, som steaks, pølser eller toast og til gratinering. Hele fladen under grill-varmelegemet opvarmes.
	Grill, lille flade 50 - 290 °C	Til grillning af mindre mængder, som steaks, pølser eller toast og til gratinering. Fladen i midten under grill-varmelegemet bliver varm.
	Undervarme 50 - 250 °C	Til tilberedning i vandbad og til efterbagning. Varmen kommer nedefra.
	Langtidsstegning 70 - 120 °C	Til skånsom og langsom tilberedning af forbrunet skært kød i et fad uden låg. Varmen kommer ved lav temperatur ensartet oppefra og nedefra.
	Hævetrin ** 2 trin	Til hævning af gærdej og surdej samt til fremstilling af yoghurt. Dejen hæver hurtigere end ved stuetemperatur. Dejens overflade bliver ikke udtørret.
	Holde varm * 60 - 100 °C	Til varmholdning af tilberedte retter.
	Over-/undervarme Eco 50 - 275 °C	Til skånsom tilberedning af et udvalg af retter. Varmen kommer oppe- og nedefra. Ovnfunktionen er mest effektiv mellem 150-250 °C. Denne ovnfunktion bruges til fastlæggelse af energiforbruget ved konventionel drift.
	CircoTherm Eco 40 - 200 °C	Til skånsom tilberedning af et udvalg af retter i ét lag uden forvarmning. Ventilatoren fordeler varmen fra det ringformede varmeelement i bagvæggen i ovnrummet. Ovnfunktionen er mest effektiv mellem 125-200 °C. Denne ovnfunktion bruges til fastlæggelse af energiforbruget ved cirkulationsdrift og af energieffektclassen.
	Genopvarmning ** 80 - 180 °C	Til skånsom genopvarmning af retter og til opvarmning af bagværk.

 Tørring af ovnrum      Fast indstilling      Tørring af ovnrummet efter drift med damp.

\* Denne ovnfunktion kan bruges med dampunderstøttelse (kun med fyldt vandbeholder)

\*\* Ovnfunktion med damp (kun med fyldt vandbeholder)

## Funktioner i ovnrummet

Nogle funktioner i ovnrummet har som formål at lette betjeningen af apparatet. F.eks. er ovnen belyst over hele fladen, og køleventilatoren beskytter apparatet mod overophedning.

### Åbne apparatets dør

Hvis apparatets dør åbnes under driften, bliver driften sat på pause. Når døren lukkes igen, fortsætter driften.

**Bemærk:** Ved nogle ovnfunktioner fortsætter driften, også når apparatets dør er åben.

### Ovnbelysning

Når ovndøren åbnes, tændes ovnbelysningen. Hvis ovndøren er åben i mere end ca. 15 minutter, slukkes ovnbelysningen igen.

Ved de fleste driftstyper tændes ovnbelysningen, så snart driften startes. Når driften er afsluttet, slukkes den igen.

**Bemærk:** I Grundindstillingerne kan det indstilles, at ovnbelysningen ikke skal tændes under driften.

→ "Grundindstillinger" på side 21

### Køleventilator

Køleventilatoren tændes og slukkes efter behov. Den varme luft undslipper via døren.

### Pas på!

Ventilationsåbningerne må ikke dækkes til. Apparatet bliver i givet fald overophedet.

Køleventilatoren fortsætter med at køre et stykke tid efter, at driften er afsluttet, så ovnen hurtigere kan køle af.

**Bemærk:** Det kan indstilles i Grundindstillingerne, hvor længe køleventilatorens drift skal fortsætte.

→ "Grundindstillinger" på side 21

## Vandbeholder

Apparatet er udstyret med en vandbeholder. Vandbeholderen er placeret bag panelet. Ved drift med damp skal vandbeholderen fyldes med vand.

→ "Damp" på side 16

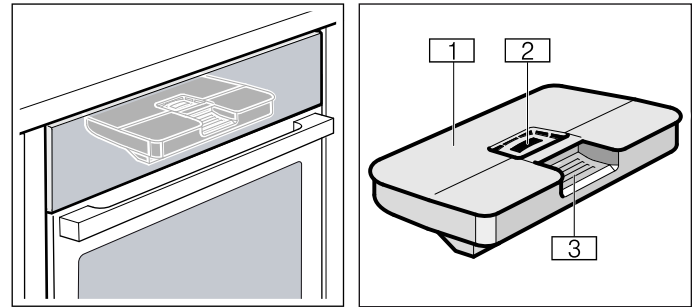

- 1 Vandbeholderdæksel
- 2 Påfyldningsåbning
- 3 Håndgreb til udtagning og isætning af vandbeholder

## Tilbehør

Apparatet bliver leveret med diverse tilbehør. Her findes en oversigt over det leverede tilbehør og den rigtige anvendelse.

### Leveret tilbehør

Apparatet er udstyret med følgende tilbehør:

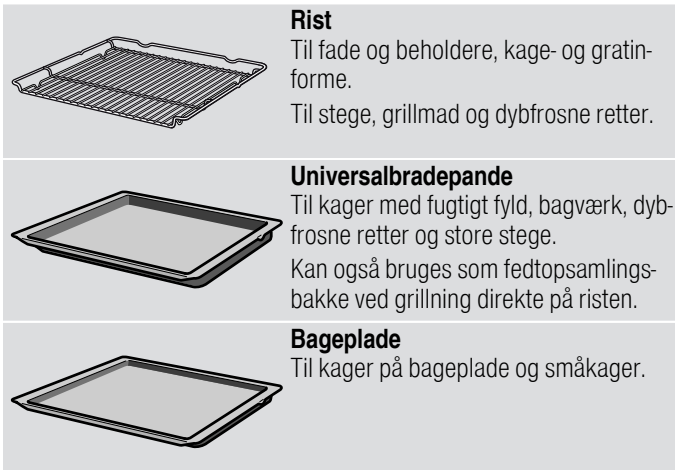

Anvend kun originalt tilbehør. Det er specielt udformet, så det passer til dette apparat.

De kan købe supplerende tilbehør hos kundeservice, hos forhandleren eller på Internettet.

**Bemærk:** Når tilbehøret bliver varmt, kan det ændre form. Det har ingen indflydelse på funktionen. Sådanne ændringer forsvinder, så snart tilbehøret er kølet af igen.

### Sætte tilbehør ind

Der er 4 rillehøjder i ovnrummet. Rillehøjderne angives med tal nedefra og op.

I nogle apparater er den øverste rillehøjde i ovnrummet markeret med et grillsymbol.

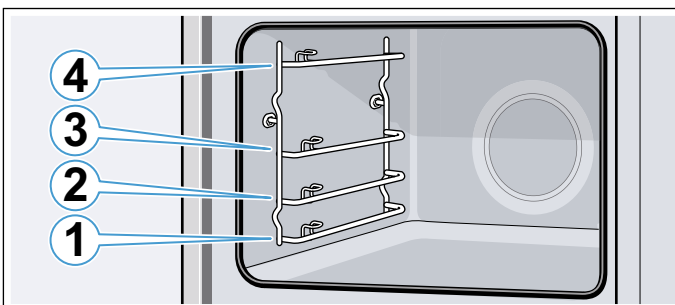

Tilbehøret kan trækkes cirka halvvejs ud, uden at det vipper.

### Anvisninger

- Sørg altid for, at tilbehøret vender rigtig, når det sættes i ovnen.
- Skyd altid tilbehøret helt ind i ovnrummet, så det ikke berører apparatets dør.

### Indgrebsfunktion

Tilbehøret kan trækkes cirka halvvejs ud, før det går i indgreb. Indgrebsfunktionen forhindrer, at tilbehøret vipper, når det trækkes ud. Tilbehøret skal sættes korrekt ind i ovnrummet, for at indgrebsfunktionen kan fungere.

Sørg for, at indgrebshakket **a** vender bagud og nedad, når risten sættes ind. Den åbne side skal vende mod apparatets dør, og krumningen skal vende nedad .

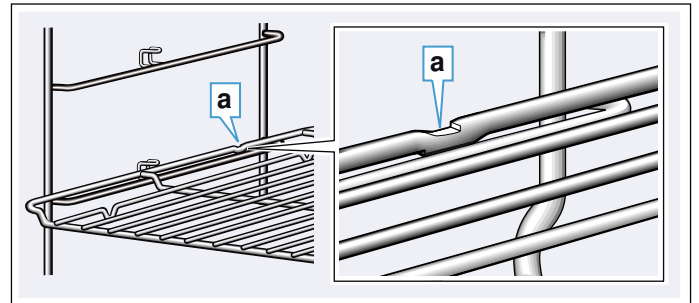

Sørg for, at indgrebshakket **b** vender bagud og nedad, når bagepladen eller universalbradepanden sættes ind. Den skrå side på tilbehøret **c** skal vende ud mod apparatets dør.

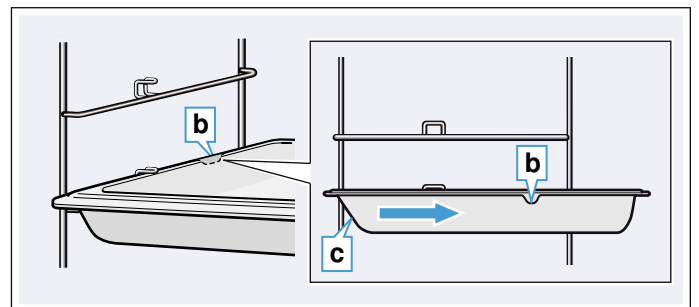

### Kombinere tilbehør

Risten kan sættes i ovnen sammen med universalbradepanden for at opfange væskedryp.

Sørg for, at begge ristens afstandsholdere **a** bliver placeret på den bageste kant, når den lægges på. Når universalbradepanden sættes ind i rillen, skal risten være placeret oven over den øverste styreskinne.

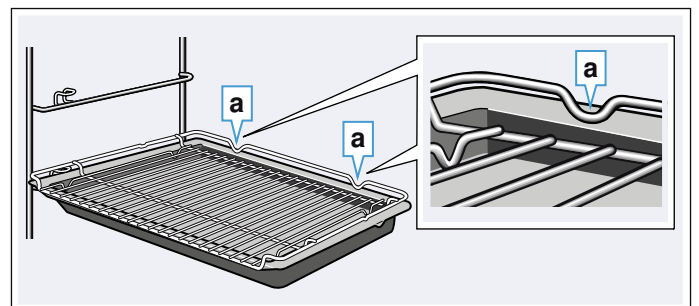

## Ekstra tilbehør

Der kan købes ekstra tilbehør hos kundeservice, forhandlere eller på internettet. I vores brochurer eller på internettet findes et bredt sortiment til apparatet.

Udvalget og mulighederne for at bestille online kan variere fra land til land. Se venligst i salgspapirerne vedr. dette.

**Bemærk:** Det ekstra tilbehør passer ikke til alle apparater. Ved køb af ekstra tilbehør skal den nøjagtige betegnelse (E-nr.) for apparatet angives.

→ "Kundeservice" på side 34

Tilbehør
Bage- og stegerist
Bageplade
Universalbradepande
Bageplade, med slip-let belægning
Universalbradepande, med slip-let belægning
Gratin-bradepande
Dampsæt til ovn
Professionel bradepande
Låg til professionel bradepande
Pizzaplade
Grillplade
Keramikbagesten
Glasstegegryde, 5,1 liter
Glasbradepande
ComfortFlex udtræk (1 niveau)*
Tre-dobbelt udtræk, øverst*
* Tilbehøret passer ikke til alle apparater, angiv E-nr. ved bestilling



## Før apparatet tages i brug første gang

Inden det nye apparat kan benyttes, skal der foretages nogle indstillinger. Desuden skal ovnrummet og tilbehøret rengøres.

### Inden den første ibrugtagning

Forespørg på det lokale vandværk om vandhårdheden for ledningsvandet, inden den første ibrugtagning udføres.

For at apparatet i rette tid skal kunne meddele, at der skal udføres en afkalkning, skal vandhårdheden indstilles korrekt.

### Pas på!

- Apparatet kan blive beskadiget ved anvendelse af uegnede væsker.  
Anvend ikke destilleret vand, meget chloridholdigt ledningsvand (> 40 mg/l) eller andre væsker.  
Anvend udelukkende frisk, koldt ledningsvand, blødgjort vand eller mineralvand uden kulsyre.
- Funktionsfejl ved anvendelse af filtreret eller demineraliseret vand.  
Trods fyldt vandbeholder opfordrer apparatet eventuelt til at fylde vandbeholderen, eller driften med damp bliver afbrudt efter ca. 2 minutter.  
Bland eventuelt filtreret eller demineraliseret vand med afmålt mineralvand i forholdet 1 til 1.

### Anvisninger

- Hvis vandet er meget hårdt, anbefaler vi, at der anvendes blødgjort vand.
- Hvis der udelukkende anvendes blødgjort vand, kan vandhårdheden indstilles til "blødgjort".
- Hvis der anvendes mineralvand, skal vandhårdheden indstilles til "4 meget hårdt".
- Hvis der anvendes mineralvand, må der kun anvendes mineralvand uden kulsyre.

Vandhårdhed	Indstilling
0	0 blødgjort
1 (til 1,3 mmol/l)	1 blødt
2 (1,3 - 2,5 mmol/l)	2 mellem
3 (2,5 - 3,8 mmol/l)	3 hårdt
4 (over 3,8 mmol/l)	4 meget hårdt

**da** Før apparatet tages i brug første gang

## Første ibrugtagning

Så snart apparatet er blevet tilsluttet til strømnettet, vises den første indstilling "Sprog" i displayet.

### Indstille sprog

1. Naviger videre til den underste linje med tasten  $\vee$ .
2. Vælg sprog med tasten  $\langle$  eller  $\rangle$ .
3. Naviger tilbage til "Sprog" med tasten  $\wedge$ .
4. Vælg den næste indstilling med tasten  $\rangle$ .

### Indstilling af klokkeslæt

1. Naviger videre til den næste linje med tasten  $\vee$ .
2. Vælg det aktuelle klokkeslæt med tasten  $\langle$  eller  $\rangle$ .
3. Tryk på tasten  $\wedge$ .
4. Vælg den næste indstilling med tasten  $\rangle$ .

### Indstille dato

1. Naviger videre til den næste linje med tasten  $\vee$ .
2. Vælg den aktuelle dag med tasten  $\langle$  eller  $\rangle$ .
3. Naviger tilbage til "Dag" med tasten  $\wedge$ .
4. Vælg den næste indstilling med tasten  $\rangle$ .
5. Naviger videre til den næste linje med tasten  $\vee$ .
6. Vælg den aktuelle måned med tasten  $\langle$  eller  $\rangle$ .
7. Naviger tilbage til "Måned" med tasten  $\wedge$ .
8. Vælg den næste indstilling med tasten  $\rangle$ .
9. Naviger videre til den næste linje med tasten  $\vee$ .
10. Vælg det aktuelle år med tasten  $\langle$  eller  $\rangle$ .
11. Naviger tilbage til "År" med tasten  $\wedge$ .
12. Vælg den næste indstilling med tasten  $\rangle$ .

### Indstille vandhårdhed

1. Naviger videre til den underste linje med tasten  $\vee$ .
2. Vælg vandhårdhed med tasten  $\langle$  eller  $\rangle$ .
3. Naviger tilbage til "Vandhårdhed" med tasten  $\wedge$ .
4. Aktiver indstillingerne med tasten  $\rangle$ .  
Den første ibrugtagning er afsluttet.

### Anvisninger

- Disse indstillinger kan når som helst ændres i Grundindstillingerne. → "Grundindstillinger" på side 21
- Efter den første strømtilslutning eller efter en strømafbrydelse vises indstillingerne for den første ibrugtagning på displayet.

## Rengøre ovnrum

Lugten af ny ovn kan fjernes ved at opvarme det tomme, lukkede ovnrum.

1. Tag tilbehøret ud af ovnrummet.
2. Fjern rester af emballage fra ovnrummet, som f.eks. styroporkugler.
3. Tør de glatte flader i ovnrummet af med en blød fugtig klud inden opvarmningen.
4. Tænd for apparatet med touch-tasten  $\textcircled{1}$ .
5. Fyld vandbeholderen. → "Fyld vandbeholderen" på side 17

6. Indstil den angivne ovnfunktion, temperatur og dampunderstøttelse, og start apparatets drift.  
→ "VarioSteam - tilberedning med dampunderstøttelse" på side 16

### Indstillinger

Ovnfunktion	CircoTherm varmluft  med dampunderstøttelse  (intensitet kraftig)
Temperatur	Maksimum
Varighed	1 time

7. Luft ud i køkkenet under opvarmningen af apparatet.
8. Sluk for apparatet efter den angivne varighed med touch-tasten  $\textcircled{1}$ .
9. Vent, til ovnrummet er kølet af.
10. Rengør de glatte flader med opvaskevand og en opvaskesvamp.
11. Tøm vandbeholderen, og tør ovnrummet af.  
→ "Efter drift med damp" på side 18

## Rengøring af tilbehør

Rengør tilbehøret grundigt med opvaskevand, en opvaskesvamp eller en blød børste.

## Betjening af maskinen

Vi har allerede gennemgået betjeningselementerne og deres funktionsmåder. Nu forklarer vi, hvordan apparatet indstilles. Vi beskriver, hvad der sker ved tænd og sluk af apparatet, og hvordan de forskellige ovnfunktioner indstilles.

### Tænde og slukke for apparatet

Tryk let på touch-tasten  for at tænde eller slukke for apparatet.

Efter at apparatet er slukket, vises i displayet om restvarmen i ovnrummet er høj eller lav.

Display	Betydning
-H-	Restvarme høj (over 120°C)
-h-	Restvarme lav (mellem 60°C og 120°C)

### Anvisninger





- Visse indikatorer og anvisninger i displayet, f.eks. restvarmeindikatoren for ovnrummet, forbliver synlige også efter slukning af apparatet.
- Når apparatets drift er afsluttet, fortsætter køleventilatoren med at køre, indtil ovnrummet er kølet af.
- Sluk for apparatet, når det ikke længere skal bruges. Apparatet slukkes automatisk, når der ikke er foretaget indstillinger i længere tid.

### Indstille og starte apparatets drift



Eksempel: CircoTherm varmluft  med 170°C

1. Tryk let på touch-tasten  for at tænde for apparatet. Menuen for ovnfunktioner  åbnes direkte.



2. Vælg en ovnfunktion med tasten  eller .
3. Naviger videre til den næste linje med tasten .
4. Vælg temperaturen med tasten  eller .



**Bemærk:** Afhængigt af driftstype er der mulighed for at foretage yderligere indstillinger. Naviger videre til den næste linje med tasten  for hver ny indstilling. Vælg indstilling med tasten  eller .

5. Tryk let på touch-tasten  for at starte apparatets drift. Opvarmningsbjælken og driftstiden vises i displayet.

**Bemærk:** Hvis hovedmenuen  skal åbnes direkte, når apparatet tændes, kan dette indstilles i Grundindstillingerne ved at vælge hovedmenu under "Driftstype efter tænd af apparat".

→ "Grundindstillinger" på side 21

### Foreslåede værdier

Ved alle ovnfunktioner angiver apparatet en foreslået temperatur eller trin. Dette forslag kan anvendes eller ændres indenfor det pågældende område.

### Opvarmningsbjælke

Så snart en ovnfunktion er startet, vises opvarmningsbjælken i displayet. Opvarmningsbjælken viser temperaturstigningen i ovnrummet.

### Driftstid



Når en ovnfunktion er blevet startet, vises driftstiden. Driftstiden tælles opad under driften. På den måde kan det kontrolleres, hvor længe driften har været i gang.

### Vise aktuel temperatur

Tryk let på touch-tasten  for at vise den aktuelle temperatur.







Så længe opvarmningen er i gang, vises den aktuelle temperatur kort.

### Flere oplysninger

Hvis touch-tasten  lyser, kan der vises yderligere informationer. Tryk let på touch-tasten . Oplysningerne vises derpå i nogle sekunder.

### Ændre eller afbryde apparatets drift

#### Ændre apparatets drift

1. Sæt driften på pause med touch-tasten .
2. Naviger hen til den linje, hvor indstillingen skal ændres med tasten  eller .
3. Korrigér indstillingen med tasten  eller .
4. Start driften med de ændrede indstillinger med touch-tasten .

#### Anvisninger

- Når driften er blevet afbrudt, fortsætter køleventilatoren i mange tilfælde med at køre.
- Hvis temperaturen er blevet ændret, fortsættes driftstiden efter pausen. Hvis ovnfunktionen er ændret, begynder driftstiden forfra fra nul.



#### Afbryde apparatets drift

Tryk vedvarende på touch-tasten , til apparatets drift afbrydes.

**Bemærk:** Driftstyper, som f.eks. Rengøringsfunktionen, kan ikke afbrydes.



## Hurtig opvarmning af apparatet

Opvarmningens varighed kan reduceres med de to funktioner Lynopvarmning og PowerBoost. Det afhænger af den indstillede ovnfunktion, om apparatet bliver opvarmet med Lynopvarmning eller PowerBoost. I modsætning til Lynopvarmning kan retterne ved PowerBoost sættes ind i den kolde ovn allerede inden opvarmningen. Tilbered kun i ét niveau med PowerBoost.





Funktion	Ovnfunktion	Sæt retten i ovnen
Lynopvarmning	Over-/undervarme 	Efter opvarmning
PowerBoost*	CircoTherm varmluft  Brødbagningstrin 	Inden opvarmning

\* tilbered ikke på flere niveauer







### Anvisninger

- Hvis touch-tasten  lyser, kan Lynopvarmning eller PowerBoost aktiveres.
- Tryk let på touch-tasten  for at deaktivere Lynopvarmning eller PowerBoost før tiden.

### Aktivere Lynopvarmning

1. Indstil Over-/undervarme  og temperatur.  
**Bemærk:** Indstil en temperatur på over 100 °C, så apparatet kan forvarme hurtigt.
2. Tryk let på touch-tasten  for at starte apparatets drift.
3. Tryk let på touch-tasten  for at aktivere Lynopvarmning.  
I displayet vises symbolet .
4. Lynopvarmningen slukkes automatisk, så snart den indstillede temperatur er nået. I displayet slukkes symbolet . Sæt retten i ovnen.

### Aktivere PowerBoost

1. Indstil CircoTherm varmluft  eller Brødbagningstrin  og temperatur.  
**Bemærk:** Indstil en temperatur på over 100 °C, så apparatet kan forvarme hurtigt.
2. Sæt kun retter i ovnen i ét niveau.
3. Tryk let på touch-tasten  for at starte apparatets drift.
4. Tryk let på touch-tasten  for at aktivere PowerBoost.  
I displayet vises symbolet .  
Når den indstillede temperatur er nået, slukkes PowerBoost automatisk. I displayet slukkes symbolet .

## Damp

Ved nogle ovnfunktioner kan retterne tilberedes med understøttelse af damp. Derudover kan ovnfunktionerne Hævetrin og Genopvarmning anvendes.

### Advarsel – Fare for skoldning!

Der kan komme meget varm damp ud, når døren åbnes. Afhængigt af temperaturen er damp ikke altid synlig. Stå ikke for tæt på apparatet, når døren åbnes. Luk apparatets dør forsigtigt op. Hold børn på sikker afstand.

### Lyde

#### Pumpe

Under driften og efter slukning lyder der en brummende lyd. Lyden skyldes, at pumpens funktion bliver testet. Det er en normal driftslyd.

#### Panel

Mens panelet åbnes, lyder der en brummende eller klikkende lyd. Lydene opstår som følge af, at panelet trækkes ud. Det er normale driftslyde.

### VarioSteam - tilberedning med dampunderstøttelse

Ved tilberedning med dampunderstøttelse afgives der damp i ovnrummet med forskellige afstande og intensitet under driften. Herved opnås et bedre tilberedningsresultat.

De tilberedte retter

- får en sprød skorpe
- får en blank overflade
- bliver saftige og møre indvendig
- mister kun minimalt volumen

Den ønskede kombination af ovnfunktion og dampintensitet kan indstilles. Vælg egnet ovnfunktion og dampintensitet ved hjælp af angivelserne i tabellerne. Eller vælg et program i dampprogrammerne. → "Testet i vores prøvekøkken" på side 34 → "Programmer" på side 22





#### Dampintensitet

Der kan vælges mellem forskellige dampintensiteter:

- lav
- mellem
- snavset

#### Egnede ovnfunktioner

Ved disse ovnfunktioner kan der også aktiveres damp:

- CircoTherm varmluft 
- Over-/undervarme 
- Termogrillning 
- Brødbagningstrin 
- Holde varm 



## Starte

1. Tryk let på touch-tasten ①.
2. Fyld vandbeholderen.
3. Indstil ovnfunktion og temperatur.
4. Tryk let på touch-tasten ☞ for at aktivere dampunderstøttelsen.
5. Naviger til linjen dampintensitet ☞ med tasten ∨.
6. Vælg dampintensitet med tasten < eller >.
7. Tryk let på touch-tasten ▷||. Apparatet starter driften.

**Bemærk:** Hvis vandbeholderen løber tør under drift med dampunderstøttelse, vises en opfordring til at fylde vandbeholderen i displayet. Driften fortsætter uden ekstra tilførsel af damp.

## Afbryde ekstra tilførsel af damp

Tryk let på touch-tasten ☞ for at afbryde tilførslen af damp.

**Bemærk:** Driften fortsætter uden ekstra tilførsel af damp.

## Afbryde apparatets drift

Tryk vedvarende på touch-tasten ▷||, til apparatets drift afbrydes.

## Afslutte

Tryk let på touch-tasten ① for at slukke for apparatet.

## Hævetrin

Med ovnfunktionen "Hævetrin ⊖" hæver gærdej betydeligt hurtigere end ved stuetemperatur, og den tørrer ikke ud.

Hævetrinet har to trin. Vælg det egnede trin ved hjælp af angivelserne i tabellerne. → "Testet i vores prøve køkken" på side 34

**Bemærk:** Hvis vandbeholderen løber tør under driften af Hævetrinet, afbrydes driften. Fyld vandbeholderen.

## Starte

1. Tryk let på touch-tasten ①.
2. Fyld vandbeholderen.  
**Bemærk:** Vælg kun Hævetrinet, når ovnrummet er helt afkølet (stuetemperatur).
3. Vælg "Hævetrin ⊖" med tasten < eller >.
4. Naviger videre til den næste linje med tasten ∨.
5. Vælg trinnet med tasten < eller >.
6. Naviger videre til den næste linje med tasten ∨.
7. Vælg varigheden med tasten < eller >.
8. Tryk let på touch-tasten ▷||. Apparatet starter driften.

Når den indstillede varighed er gået, lyder der et signal, og apparat afslutter automatisk driften. Tryk let på touch-tasten ⊖ for at afslutte signalet med det samme.

## Afbryde

Tryk vedvarende på touch-tasten ▷||, til apparatets drift afbrydes.

## Afslutte

Tryk let på touch-tasten ① for at slukke for apparatet.

## Genopvarmning

Med ovnfunktionen "Genopvarmning ☞" kan færdigtilberedte retter genopvarmes skånsomt, eller bagværk fra dagen før kan varmes op igen. Aktiveringen af dampen sker automatisk.

**Bemærk:** Hvis vandbeholderen løber tør under driften af Genopvarmning, afbrydes driften. Fyld vandbeholderen.

## Starte

1. Tryk let på touch-tasten ①.
2. Fyld vandbeholderen.
3. Vælg "Genopvarmning ☞" med tasten < eller >.
4. Naviger videre til den næste linje med tasten ∨.
5. Vælg temperaturen med tasten < eller >.
6. Naviger videre til den næste linje med tasten ∨.
7. Vælg varigheden med tasten < eller >.
8. Tryk let på touch-tasten ▷||. Apparatet starter driften.

Når den indstillede varighed er gået, lyder der et signal, og apparat afslutter automatisk driften. Tryk let på touch-tasten ⊖ for at afslutte signalet med det samme.

## Afbryde

Tryk vedvarende på touch-tasten ▷||, til apparatets drift afbrydes.

## Afslutte

Tryk let på touch-tasten ① for at slukke for apparatet.

## Fyld vandbeholderen

Vandbeholderen er placeret bag panelet. Luk panelet op, og fyld vandbeholderen inden start af drift med damp.

Kontroller, at der er indstillet korrekt vandhårdhed. → "Grundindstillinger" på side 21

### ⚠ Advarsel – Fare for tilskadekomst og brand!

Fyld udelukkende vandbeholderen med vand eller med det afkalkningsmiddel, som vi anbefaler. Fyld ikke brændbare væsker (f.eks. alkoholholdige drikkevarer) i vandbeholderen. Damp fra brændbare væsker kan antændes på de varme overflader i ovnrummet (eksplosion). Apparatets dør kan springe op. Der kan komme skoldende varm damp ud og stikflammer.

### ⚠ Advarsel – Fare for forbrænding!

Under driften af apparatet kan vandbeholderen blive meget varm. Vent til vandbeholderen er kølet af, når apparatet har været i drift. Tag vandbeholderen ud af beholderrummet.

**Pas på!**

Apparatets kan bliver beskadiget ved anvendelse af uegnede væsker.

Anvend ikke destilleret vand, meget klorholdigt ledningsvand (> 40 mg/l) eller andre væsker. Anvend udelukkende frisk, koldt ledningsvand, blødgjort vand eller mineralvand uden kulsyre.

**Pas på!**

Funktionsfejl ved anvendelse af filtreret eller demineraliseret vand. Trods fyldt vandbeholder opfordrer apparatet til at fylde vandbeholderen, eller driften med damp bliver afbrudt efter ca. 2 minutter. Bland eventuelt filtreret eller demineraliseret vand med afmålt mineralvand i forholdet 1 til 1.

**Anvisninger**

- Hvis ledningsvandet er meget hårdt, anbefaler vi, at der anvendes blødgjort vand.
  - Hvis der udelukkende anvendes blødgjort vand, kan vandhårdheden indstilles til "Blødgjort".
  - Hvis der anvendes mineralvand, skal vandhårdheden indstilles til "4 meget hårdt".
  - Hvis der anvendes mineralvand, må der kun anvendes mineralvand uden kulsyre.
1. Tryk let på touch-tasten . Panelet skydes automatisk fremad.
  2. Træk panelet fremad med begge hænder, og skyd det derefter opad, til det går i indgreb (figur 1).
  3. Løft vandbeholderen, og tag den ud af vandbeholderrummet (figur 2).

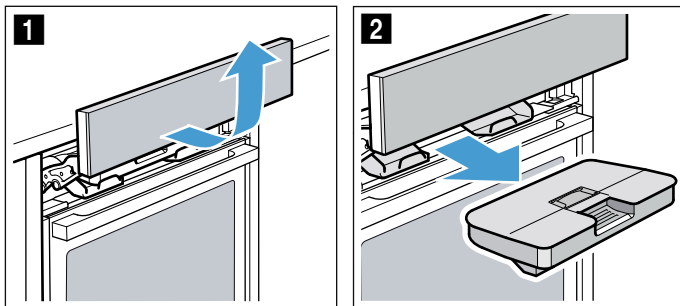

4. Tryk dækslet til langs med tætningen, så der ikke kan løbe vand ud af vandbeholderen.
  5. Tag afdækningen **a** af (figur 3).
- Bemærk:** Der forefindes en afdækning **a** svarende til den pågældende apparattype.
6. Fyld vandbeholderen med koldt vand til markeringen "max" (figur 4).

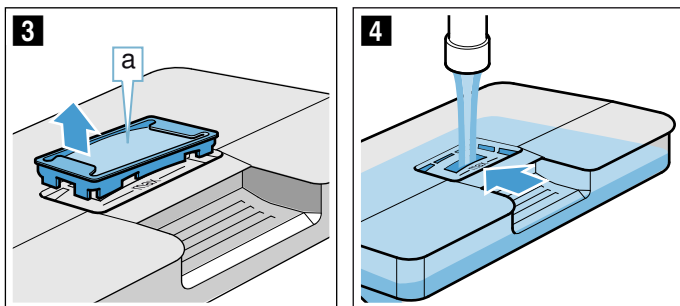

7. Sæt afdækningen **a** ind i åbningen ved vandbeholderen igen.
8. Sæt den fyldte vandbeholder på plads (figur 5). Sørg for, at vandbeholderen går i indgreb bag de to holdere **b** (figur 6).

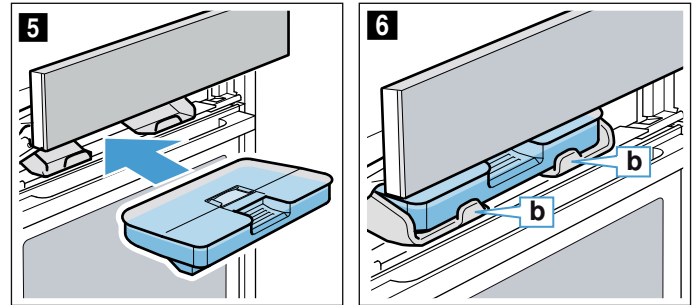

9. Skyd langsomt panelet nedad, og tryk det bagud, til det er helt lukket. Vandbeholderen er fyldt. Nu kan driften startes med damp.

**Efterfyldning af vandbeholder**

**Anvisninger**

- Ovnfunktioner med dampunderstøttelse fortsætter også uden tilførsel af damp.
  - Hvis vandbeholderen løber tør under driften af Hævetrin eller Genopvarmning, afbrydes driften. Fyld vandbeholderen.
1. Luk panelet op.
  2. Tag vandbeholderen ud, og fyld den op igen.
  3. Sæt den fyldte vandbeholder ind, og luk panelet.

**Efter drift med damp**

**⚠ Advarsel – Fare for skoldning!**

Der kan komme meget varm damp ud, når døren åbnes. Afhængigt af temperaturen er damp ikke altid synlig. Stå ikke for tæt på apparatet, når døren åbnes. Luk apparatets dør forsigtigt op. Hold børn på sikker afstand.

**⚠ Advarsel – Fare for forbrænding!**

Apparatet bliver meget varmt under brugen. Lad apparatet køle af, inden det rengøres.

**Pas på!**

Beskadigelse af emalje: Start aldrig apparatet, hvis der er vand på ovnbunden. Tør vand på ovnbunden væk, inden driften startes.

Efter drift med damp bliver restvandet pumpet tilbage i vandbeholderen. Tøm vandbeholderen, og tør den derefter. Efter brugen er ovnrummet fugtigt. Tør ovnrummet.

**Anvisninger**

- Når apparatet er blevet slukket, fortsætter touch-tasten  med at lyse lidt endnu for at gøre opmærksom på, at vandbeholderen skal tømmes.
- Fjern kalkpletter med en klud, der er dyppet i eddike, tør efter med rent vand, og tør af med en blød klud.

## Tømme vandbeholder

### Pas på!

- Vandbeholderen må ikke tørres i det varme ovnrum. Vandbeholderen bliver i givet fald beskadiget.
- Vandbeholderen må ikke rengøres i opvaskemaskine. Vandbeholderen bliver i givet fald beskadiget.

1. Luk panelet op.
2. Tag vandbeholderen ud.
3. Tag forsigtigt vandbeholderens dæksel af.
4. Tøm vandbeholderen, rengør den med opvaskemiddel, og skyl den grundigt med rent vand.
5. Tør alle dele med en blød klud.
6. Gnid dækslets tætning tørt.
7. Lad beholderen tørre med åbent dæksel.
8. Sæt dækslet på vandbeholderen, og tryk det til.
9. Sæt vandbeholderen ind, og luk panelet.

### Start Tørring

Ved Tørring bliver ovnrummet opvarmet, så fugtigheden fordamper. Luk derefter apparatets dør op, så vanddampen kan undslippe.

### Pas på!

Beskadigelse af emalje: Start aldrig apparatet, hvis der er vand på ovnbunden. Tør vand på ovnbunden væk, inden driften startes.

1. Lad apparatet køle af.
2. Fjern grove tilsmudsninger i ovnrummet med det samme, og tør fugten af ovnbunden.
3. Tryk om nødvendigt let på touch-tasten ① for at tænde for apparatet.
4. Vælg "Tørring af ovnrum {{{}" med tasten < eller >.
 



**Bemærk:** Temperatur og varighed vises. De kan ikke ændres.
5. Tryk let på touch-tasten ▶||. Tørringen starter og afsluttes automatisk efter 10 minutter.
6. Sluk for apparatet.
7. Luk apparatets dør op, og lad den stå åben i 1 til 2 minutter, så fugtigheden i ovnrummet kan undslippe.

### Tørre ovnrum af indvendig

1. Lad apparatet køle af.
2. Fjern smuds fra ovnrummet.
3. Rengør ovnrummet med en svamp.
4. Lad apparatets dør stå åben 1 time, så ovnrummet kan tørre helt.

## Tidsfunktioner

Apparatet har forskellige tidsfunktioner.

Tidsfunktion	Anvendelse
 Minutur	Minuturet fungerer som et æggeur. Apparatet tændes og slukkes ikke automatisk.
 Varighed	Når den indstillede varighed er udløbet, slukkes apparatet automatisk.
 Færdig om	Apparatets tændes automatisk og slukkes automatisk, når den indstillede varighed og sluttid er udløbet.

**Bemærk:** Når der indstilles en tidsfunktion, foretages skalatrinstørrelsen, når der indstilles en længere tid. Eksempel: En varighed kan indstilles med angivelse i minutter i op til 1 time, derefter kander indstilles i trin på 5 minutter.

### Vise / skjule tidsfunktioner

Tryk let på touch-tasten ⊖ for at vise eller skjule tidsfunktionerne.

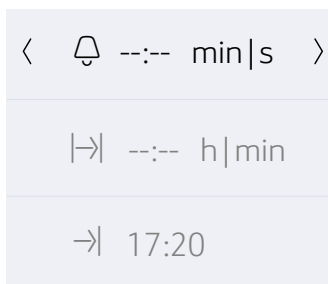

**Bemærk:** Efter en bestemt tid bliver tidsfunktionerne automatisk skjult. Hvis der i forvejen er indstillet en varighed, bliver den aktiveret.



### Indstille minutur

Minuturet kan indstilles både ved tændt og ved slukket apparatet.



1. Tryk let på touch-tasten ⊖. Tidsfunktionerne vises på displayet.
2. Vælg en varighed med tasten >.
 

**Bemærk:** Naviger ved tændt apparat hen til linjen  minutur med tasten <, og vælg derefter varigheden med tasten >.
3. Tryk let på touch-tasten ⊖ for at starte minuturet. I displayet vises symbolet . Tiden på minuturet tæller ned.

**Bemærk:** Når den indstillede tid er gået, lyder der et signal. Tryk let på touch-tasten ⊖ for at afslutte signalet med det samme.

## Indstille varighed

Når den indstillede varighed er udløbet, slukkes apparatet automatisk. Funktionen kan kun anvendes i forbindelse med en ovnfunktion.

1. Tryk let på touch-tasten .
2. Indstil ovnfunktion og temperatur.
3. Tryk let på touch-tasten .  
Tidsfunktionerne vises på displayet.
4. Indstil varigheden med tasten  $\langle$  eller  $\rangle$ .
  - Foreslået værdi med tasten  $\langle$  = 10 minutter
  - Foreslået værdi med tasten  $\rangle$  = 30 minutter
5. Tryk let på touch-tasten  $\triangleright$  for at starte den indstillede varighed.

Når den indstillede varighed er gået, lyder der et signal, og apparat afslutter automatisk driften. Tryk let på touch-tasten  for at afslutte signalet med det samme.



## Tidsforskudt drift - "Færdig om"

Apparatet tændes automatisk og slukkes igen på det forvalgte sluttidspunkt. Indstil en varighed, og fastlæg sluttidspunktet for driften.

Tidsforskudt drift kan kun anvendes i forbindelse med en ovnfunktion.

### Anvisninger

- Vær opmærksom på, at fødevarer ikke må stå for længe i ovnen, så de bliver fordærvet.
- Det er ikke alle ovnfunktioner, der kan startes med tidsforskudt drift.

1. Sæt retter og egnet tilbehør ind i ovnen, og luk apparatets dør.
2. Tryk let på touch-tasten .
3. Indstil ovnfunktion og temperatur.
4. Tryk let på touch-tasten .  
Tidsfunktionerne vises på displayet.
5. Vælg en varighed med tasten  $\rangle$ .
6. Naviger videre til linjen "→| Færdig om" med tasten  $\sphericalangle$ .
7. Vælg et sluttidspunkt med tasten  $\rangle$ .
8. Tryk let på touch-tasten  $\triangleright$ .  
Apparatet venter med at starte driften til det rigtige tidspunkt.

Når sluttidspunktet er gået, lyder der et signal, og apparat afslutter automatisk driften. Tryk let på touch-tasten  for at afslutte signalet med det samme.

## Kontrollere, ændre eller slette indstillinger



1. Tryk let på touch-tasten .  
Tidsfunktionerne vises på displayet.
2. Naviger videre til den næste linje med tasten  $\sphericalangle$  eller tasten  $\wedge$ .
3. Korrigér om ønsket indstillingen med tasten  $\langle$  eller  $\rangle$ .  
Indstil "00:00" for at slette en urfunktion.  
Indstillingen bliver automatisk aktiveret.

## Børnesikring

For at børn ikke utilsigtet skal kunne tænde for apparatet eller ændre indstillinger, er det forsynet med en børnesikring.

Apparatet har to forskellige låsefunktioner.



Låsning	Aktivere / deaktivere
Automatisk børnesikring	Via menuen Indstillinger → "Grundindstillinger" på side 21
Engangs-børnesikring	Via touch-tasten 

**Bemærk:** Så snart en børnesikring aktiveres, bliver betjeningsfeltet låst. Touch-tasterne  og  er ikke omfattet af dette. Børnesikringen kan når som helst deaktiveres.



## Automatisk børnesikring

Betjeningsfeltet bliver låst, så apparatet ikke kan tændes. Den automatiske børnesikring skal deaktiveres, før apparatet kan tændes. Efter brugen af apparatet bliver betjeningsfeltet automatisk låst.





### Aktivere

1. Tryk let på touch-tasten .
2. Tryk let på touch-tasten .
3. Vælg "Indstillinger" med tasten  $\langle$  eller  $\rangle$ .
4. Naviger videre til den næste linje med tasten  $\sphericalangle$ .
5. Vælg "Automatisk børnesikring" med tasten  $\langle$  eller  $\rangle$ .
6. Naviger videre til den næste linje med tasten  $\sphericalangle$ .
7. Vælg "Aktiveret" med tasten  $\langle$  eller  $\rangle$ .
8. Tryk let på touch-tasten .
9. Naviger videre til den næste linje med tasten  $\sphericalangle$  for at gemme indstillingen.  
Den "Automatiske børnesikring" er aktiveret. Når der slukkes for apparatet, vises symbolet  $\wedge$  i displayet.

### Afbryde

1. Tryk vedvarende på touch-tasten , til "Børnesikring deaktiveret" vises i displayet.
2. Tryk let på touch-tasten .
3. Start den ønskede drift.



### Deaktivere

1. Tryk vedvarende på touch-tasten , til "Børnesikring deaktiveret" vises i displayet.
2. Tryk let på touch-tasten .
3. Tryk let på touch-tasten .
4. Vælg "Indstillinger" med tasten  $\langle$  eller  $\rangle$ .
5. Naviger videre til den næste linje med tasten  $\sphericalangle$ .
6. Vælg "Automatisk børnesikring" med tasten  $\langle$  eller  $\rangle$ .
7. Naviger videre til den næste linje med tasten  $\sphericalangle$ .
8. Vælg "Deaktiveret" med tasten  $\langle$  eller  $\rangle$ .
9. Tryk let på touch-tasten .
10. Naviger videre til den næste linje med tasten  $\sphericalangle$  for at gemme indstillingen.  
Den "Automatiske børnesikring" er deaktiveret.
11. Tryk let på touch-tasten .

## Engangs-børnesikring

Betjeningsfeltet bliver låst, så apparatet ikke kan tændes. Engangs-børnesikringen skal deaktiveres, før apparatet kan tændes. Når apparatet er blevet slukket, er betjeningsfeltet ikke længere låst.















### Aktivere og deaktivere

1. Tryk vedvarende på touch-tasten , til "Børnesikring aktiveret" vises i displayet.  
Børnesikringen er aktiveret.
2. Tryk vedvarende på touch-tasten , til "Børnesikring deaktiveret" vises i displayet.  
Børnesikringen er deaktiveret.

## Grundindstillinger

Der kan foretages forskellige indstillinger til optimal og let betjening af apparatet. Disse indstillinger kan om ønsket ændres.

### Ændre Grundindstillinger

1. Tryk let på touch-tasten .
2. Tryk let på touch-tasten .
3. Vælg "Indstillinger"  med tasten  eller .
4. Naviger videre til den næste linje med tasten .
5. Vælg indstilling med tasten  eller .
6. Naviger videre til den næste linje med tasten .
7. Vælg indstilling med tasten  eller .
8. Tryk let på touch-tasten .
9. Tryk let på tasten  "Gemme" for at gemme indstillingen.  
Tryk let på tasten  "Annullere" for at annullere indstillingen.

### Liste over Grundindstillinger



Indstilling	Valg
Sprog	Valg af sprog
Klokkeslæt	Indstil aktuelt klokkeslæt
Dato	Indstil aktuell dato
Vandhårdhed	0 (blødgjort) 1 (blødt) 2 (mellem) 3 (hårdt) 4 (meget hårdt)
Favoritter	Definition af, hvilke ovnfunktioner, der skal vises i menuen Ovnfunktioner → "Definere favoritter" på side 22
Varighed af lydsignal	Kort Mellem Langt
Tastelyd	Deaktiveret (undtagelse: Tastelyd ved touch-taster  bibeholdes) Aktiveret
Lysstyrke for display	Kan indstilles i 5 trin
Urdisplay	Digitalt Fra
Belysning	Tændt under drift Slukket under drift
Børnesikring*	Kun tastelås Dørlås og tastelås
Automatisk børnesikring	Deaktiveret Aktiveret
Drift efter tænd af apparat	Hovedmenu Ovnfunktioner Dampprogrammer

Natdæmpning af lys	Deaktiveret Aktiveret (displayet dæmpes mellem klokken 22:00 og 5:59)
Firmalogo	Indikatorer Vis ikke
Efterløbstid for ventilator	Anbefalet Minimum
Udtrækssystem	Nej Ja (eftermonteret dobbelt eller tredobbelt udtræk)
Fabriksindstillinger	Indlæsning
*) Denne Grundindstilling kan ikke vælges ved alle apparattyper	

## Definere favoritter

Det kan defineres, hvilke ovnfunktioner, der skal vises i menuen Ovnfunktioner.

**Bemærk:** Ovnfunktionerne "CircoTherm varmluft", "Termogrilning" og "Grill, stor flade" bliver altid vist i menuen Ovnfunktioner. De kan ikke deaktiveres.

1. Tryk let på touch-tasten .
2. Tryk let på touch-tasten .
3. Vælg "Indstillinger 
 med tasten  $\langle$  eller  $\rangle$ .
4. Naviger videre til den næste linje med tasten  $\sphericalangle$ .
5. Vælg "Favoritter" med tasten  $\langle$  eller  $\rangle$ .
6. Naviger videre til den næste linje med tasten  $\sphericalangle$ .
7. Vælg en ovnfunktion med tasten  $\langle$  eller  $\rangle$ .
8. Naviger videre til den næste linje med tasten  $\sphericalangle$ .
9. Vælg "Aktiveret" eller "Deaktiveret" med tasten  $\langle$  eller  $\rangle$ .

**Bemærk:** Ved valget "Aktiveret" bliver ovnfunktionen vist i menuen Ovnfunktioner. Ved valget "Deaktiveret" bliver ovnfunktionen ikke vist i menuen Ovnfunktioner.

10. Tryk let på touch-tasten .
11. Tryk let på tasten  $\sphericalangle$  "Gemme" for at gemme indstillingen.  
Tryk let på tasten  $\wedge$  "Annullere" for at annullere indstillingen.

## Programmer

Det er let og enkelt at tilberede retter med programmerne. Vælg programmet, og angiv rettens vægt. Programmet sørger for den optimale indstilling.

For at opnå et godt resultat må ovnrummet ikke være for varmt til den valgte ret. Hvis dette skulle være tilfældet, vises en meddelelse i displayet. Lad ovnrummet køle af, og start igen.

## Anvisninger om indstillinger

- Resultatet afhænger af fødevarernes kvalitet og fadets eller beholderens art. Anvend altid førsteklases levedsmidler, og kun kød, der har køleskabstemperatur. Dybfrostretter skal tages direkte ud af fryseren og anvendes.
- Ved nogle retter skal vægten angives. Her foretager apparatet selv indstillingen af tid og temperatur. Det er ikke muligt at indstille en vægt, der ligger udenfor de angivne vægtområder.
- Ved stegeprogrammer, hvor apparatet selv vælger temperatur, kan der forekomme temperaturer helt op til 300 °C. Vær derfor opmærksom på, at der skal anvendes varmebestandige fade og beholdere.
- Apparatet viser meddelelser, f.eks. om fade og beholdere, rillehøjde eller tilsætning af væde ved kød. Ved mange retter er det nødvendigt f.eks. at vende retten eller at røre rundt under tilberedningen. Alt dette vises i displayet kort efter starten. Et lydssignal gør opmærksom på det rigtige tidspunkt for den pågældende handling.
- Der findes anvisninger om egnede fade og beholdere samt tips og tricks om tilberedningen i slutningen af denne brugsvejledning.

## Damp

Der findes programmer til brug med dampfunktionen, som gør det let og enkelt at tilberede perfekte retter.

Der findes anvisninger om dampfunktionen i de pågældende kapitler. → "Damp" på side 16

## Advarsel – Fare for skoldning!

Der kan komme meget varm damp ud, når døren åbnes. Afhængigt af temperaturen er damp ikke altid synlig. Stå ikke for tæt på apparatet, når døren åbnes. Luk apparatets dør forsigtigt op. Hold børn på sikker afstand.













## Vælge en ret

I tabellen herunder er de tilhørende indstillingsværdier angivet for hver ret.

Retter
Franskbrød, uden form
Franskbrød, grahamsbrød, uden form
Franskbrød, grahamsbrød, firkantet form
Rugblandingsbrød med gær, i firkantet form
Fladbrød
Gærfiletbrød, uden fyld / gærkringle
Lagkage
Flæskesteg med svær
Nakkekam uden ben
Hamburgerryg uden ben / rullesteg
Oksefilet, fersk, medium
Roastbeef, fersk, medium
Roastbeef, fersk, engelsk
Kylling, hel, fersk
Kyllingestykker, ferske
And / gås, uden fyld, fersk
Fisk, hel
Genopvarme tilberedt tilbehør

## indstilling af program

Apparatet giver en komplet vejledning om indstillingsproceduren for den valgte ret.

1. Tryk let på touch-tasten  for at tænde for apparatet.
2. Tryk let på touch-tasten .
3. Vælg "Dampprogrammer" med tasten  eller .
4. Naviger videre til den næste linje med tasten .
5. Vælg det ønskede dampprogram med tasten  eller .
6. Naviger videre til den næste linje med tasten .
7. Indstil vægten med tasten  eller .
8. Naviger videre til den næste linje med tasten . Der vises en anvisning om, hvilken rillehøjde og hvilket fad eller beholder, der skal anvendes.
9. Tryk let på touch-tasten  for at starte apparatets drift.  
Den forventede varighed vises.  
**Bemærk:** Ved nogle programmer kan den viste tilberedningstid ændre sig i løbet af de første minutter, fordi opvarmningstiden bl.a. afhænger af fødevarernes og vandets temperatur.

Når den indstillede varighed er gået, lyder der et signal, og apparat afslutter automatisk driften. Tryk let på touch-tasten  for at afslutte signalet med det samme.

Ved nogle programmer er der også mulighed for eftertilberedning af retten.

Tryk på tasten  "Afslut", hvis tilberedningen er som ønsket.

Hvis resultatet ikke er som ønsket, er der mulighed for at eftertilberede retten.

## Eftertilberedning

1. Vælg "Eftertilberedning" med tasten .
2. Tilpas om ønsket den foreslåede indstilling med tasten  eller .
3. Tryk let på touch-tasten  for at starte "Eftertilberedning".

## Afbryde

Tryk vedvarende på touch-tasten , til apparatets drift afbrydes.

## Slukke for apparatet

Tryk let på touch-tasten  for at slukke for apparatet.



## Sabbatindstilling

Med Sabbatindstillingen kan der indstilles en varighed på op til 74 timer. Retterne holdes varme i ovnen, uden at det er nødvendigt at tænde eller slukke.

### Starte Sabbatfunktion

Inden Sabbatindstillingen kan anvendes, skal den aktiveres via "Favoritter" i Grundindstillingerne.

→ "Definere favoritter" på side 22

Når Sabbatfunktionen er aktiveret, kan den vælges i menuen Ovnfunktioner.

Apparatet varmer med Over-/undervarme. Der kan indstilles en temperatur mellem 85 °C og 140 °C.

1. Tryk let på touch-tasten ①.
2. Vælg "Sabbatfunktion" med tasten < eller >.
3. Naviger videre til den næste linje med tasten ∨.
4. Vælg temperaturen med tasten < eller >.
5. Naviger videre til den næste linje med tasten ∨.
6. Vælg en varighed med tasten < eller >.
7. Tryk let på touch-tasten ▷||. Apparatet starter driften.

### Anvisninger

- Så snart Sabbatfunktionen er startet, er det ikke længere muligt at ændre indstillingerne eller at afbryde driften med touch-tasten ▷||.
- Hvis apparatets dør åbnes, afbrydes driften ikke.

Når varigheden for Sabbatfunktionen er udløbet, lyder der et signal. Apparatet holder op med at varme. Sluk for apparatet med touch-tasten ①.

### Afbryde Sabbatfunktion

Tryk let på touch-tasten ① for at afbryde Sabbatfunktionen.



## Rengøringsmidler

Med omhyggelig pleje og rengøring kan apparatet bevares smukt og funktionsdygtigt i lang tid. Her bliver beskrevet, hvordan apparatet skal plejes og rengøres rigtigt.

### Egnede rengøringsmidler

Overhold anvisningerne i tabellen, så de forskellige overflader ikke bliver beskadiget pga. forkerte rengøringsmidler. Afhængigt af apparattype er det ikke alle områder, der forefindes i det pågældende apparat.

### Pas på!

#### Beskadigelse af overflader

Anvend ikke

- aggressive eller skurende rengøringsmidler
- rengøringsmidler med højt indhold af alkohol,
- hårde skure- eller rengørings-svampe,
- højtryksrensere eller damprensere
- specialrengøringsmidler til varm rengøring.

Vask nye rengørings-svampe grundigt ud inden brug.

**Tip:** Der kan købes særligt velegnede rengørings- og plejemidler hos kundeservice. Følg de pågældende producenters anvisninger.

### ⚠ Advarsel – Fare for forbrænding!

Apparatet bliver meget varmt. Rør aldrig ved de indvendige flader i ovnrummet eller ved varmelegemer, når de er varme. Lad altid apparatet køle af. Hold børn på sikker afstand.

Område	Rengøring
<b>Apparatets yderside</b>	
Front i rustfrit stål	<p>Varmt opvaskevand: Rengør med en blød rengørings-svamp, og tør efter med en blød klud.</p> <p>Fjern pletter af kalk, fedt, jævning og æggehvite med det samme. Der kan danne sig korrosion under sådanne pletter.</p> <p>Hos kundeservice eller i specialforretninger kan der købes særlige rengøringsmidler til rustfrit stål, som er beregnet til brug på varme overflader. Påfør plejemidlet i et meget tyndt lag med en blød klud.</p>
Kunststof	<p>Varmt opvaskevand: Rengør med en blød rengørings-svamp, og tør efter med en blød klud.</p> <p>Anvend ikke glasrengøringsmiddel eller glasskraber.</p>
Lakerede flader	<p>Varmt opvaskevand: Rengør med en blød rengørings-svamp, og tør efter med en blød klud.</p>



Betjeningsfelt	Varmt opvaskevand: Rengør med en rengøringsvamp, og tør efter med en blød klud. Anvend ikke glasrengøringsmiddel eller glasskraber. Hvis der kommer afkalkningsmiddel på betjeningsfeltet, skal det tørres af med det samme. Ellers kan der opstå pletter, som ikke senere kan fjernes.
Glasruder i ovndør	Varmt opvaskevand: Rengør med en blød rengøringsvamp, og tør efter med en blød klud. Brug ikke glasskrabere eller rengøringsvampe af rustfrit stål.
Håndtag	Varmt opvaskevand: Rengør med en blød rengøringsvamp, og tør efter med en blød klud. Hvis der kommer afkalkningsmiddel på håndtaget, skal det tørres af med det samme. Ellers kan der opstå pletter, som ikke senere kan fjernes.
<b>Apparatet indvendigt</b>	
Emaljerede flader og selvrensede flader	Se også anvisningerne om ovnrummets overflader efter denne tabel.
Glasafdækning over ovnbelysning	Varmt opvaskevand: Rengør med en blød rengøringsvamp, og tør efter med en blød klud. Anvend ovnrens ved stærk tilsmudsning.
Dørtætning Må ikke tages af!	Varmt opvaskevand: Rengør med en blød rengøringsvamp. Skur ikke på tætningen. Kontroller dørtætningens placering efter rengøringen. → "Efter rengøringen" på side 26
Dørafdækning	af rustfrit stål: Anvend et rengøringsmiddel til rustfrit stål. Overhold producentens anvisninger. Anvend ikke plejemidler til rustfrit stål. af kunststof: Brug varmt opvaskevand og en rengøringsvamp til rengøring. Tør efter med en blød klud. Anvend ikke glasrengøringsmiddel eller glasskraber. Dørafdækningen kan tages af, så den bedre kan rengøres.
Ribberammer	Varmt opvaskevand: Læg tilbehøret i blød, og rengør med en blød opvaskevamp eller -børste.
Udtrækssystem	Varmt opvaskevand: Rengør med en blød opvaskevamp eller -børste. Fjern ikke smørefedt fra udtræksskinnerne, og rengør dem, når de er skudt ind i ovnen. Må ikke rengøres i opvaskemaskine.
Tilbehør	Varmt opvaskevand: Læg tilbehøret i blød, og rengør med en blød opvaskevamp eller -børste. Anvend en fin svamp af rustfrit stål ved kraftig tilsmudsning.

Vandbeholder	Varmt opvaskevand: Rengør med en blød rengøringsvamp, og skyl beholderen grundigt med rent vand for at fjerne eventuelle rester af opvaskemiddel. Tør efter med en blød klud. Lad beholderen tørre med åbent dæksel. Gnid dækslets tætning tørt. Må ikke rengøres i opvaskemaskine.
--------------	--

### Anvisninger

- Der kan opstå små farveforskelle på apparatets front, som skyldes de forskellige materialer som glas, kunststof eller metal.
- Skygger på ovndørens glasruder, der virker som striber, er lysreflekser fra ovnbelysningen.
- Emalje indbrændes ved meget høje temperaturer. Derved kan der opstå mindre farveforskelle. Det er normalt og har ingen indflydelse på funktionen.  
Det er ikke muligt at emaljere kanter på tynde bageplader helt. De kan derfor være ru.  
Korrosionsbeskyttelsen bliver ikke forringet af dette.

### Ovnrummets overflader

Bagvæggen i ovnrummet er selvrensede. Dette kan ses på den ru overflade.

Bund, loft og sider er emaljeret og har en glat overflade.

### Rengøring af emaljerede overflader

Rengør de glatte emaljerede flader med en blød opvaskevamp og varmt opvaskevand eller eddikevand. Tør efter med en blød klud.

Opblød fastbrændte madrester med en fugtig klud og opvaskevand. Anvend en fin svamp af rustfrit stål eller ovnrens ved kraftig tilsmudsning.

### Pas på!

Brug aldrig ovnrens i en varm ovn. Der kan opstå skader på emaljen. Inden ovnen opvarmes næste gang, skal alle rester fjernes fuldstændig fra ovnrum og ovndør.

Lad ovnrummet tørre med åben dør efter rengøringen.

**Tip:** Det bedste er at anvende Rengøringshjælpen.  
→ "Rengøringsfunktion" på side 26

**Bemærk:** Rester af levnedsmidler kan danne hvide belægninger. De er uden betydning og har ingen indflydelse på funktionen. Om ønsket kan de fjernes med citronsyre.

### Rengøre selvrensede flader

De selvrensede flader er beklædt med et mat og porøst keramisk lag. Stænk fra stegning og bagning bliver opsugt af denne belægning og nedbrudt under driften af apparatet.

Når de selvrensede flader ikke længere er i stand til selv at rense tilstrækkeligt godt, og der opstår mørke pletter, kan de renses med en særlig opvarmningsmåde.

## Indstilling

Tag forinden ribberammer, udtræk, tilbehør samt fade og beholdere ud af ovnrummet. Rengør de glatte emaljerede flader i ovnrummet, ovndøren indvendigt og glasafdækningen over ovnbelysningen grundigt.

1. Indstil ovnfunktionen Brødbagningstrin.
2. Indstil den maksimale temperatur.
3. Start driften, og lad ovnen varme i mindst 1 time. Derved bliver det keramiske lag regenereret.

Fjern de brune eller hvide rester med vand og en blød svamp, når ovnrummet er kølet af.

**Bemærk:** Under driften kan der danne sig rødlige pletter på fladerne. Dette er ikke rust, men rester af levnedsmidler. Pletterne udgør ingen sundhedsfare og indskrænker ikke de selvrensende fladers selvrensende evne.

## Pas på!

Brug ikke ovnrens på de selvrensende overflader. Overfladerne tager skade. Hvis der alligevel skulle komme ovnrens på disse flader, skal det straks duppes af med vand og en svamp. Gnid ikke, og brug ikke skurende rengøringsmidler.

## Efter rengøringen

Kontroller efter rengøringen, at dørtætningen er korrekt placeret i højre og venstre side (figur 1).

Hvis dørtætningen ligger ovenpå afstandsstykket **a**, skal den flyttes indad, så den er placeret ved siden af afstandsstykket **a** (figur 2).

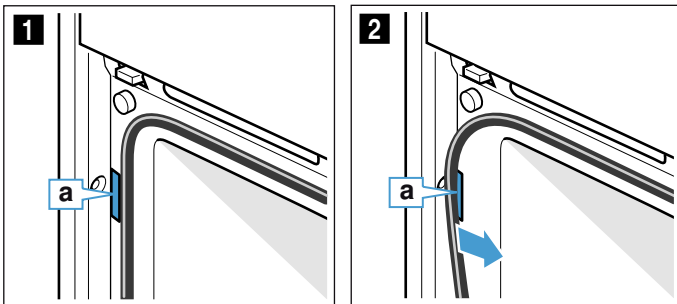

## Renholdning af apparatet

For at undgå at der dannes hårdnakked smuds i apparatet, skal det altid holdes rent, og tilsmudsninger skal fjernes med det samme.

### ⚠ Advarsel – Brandfare!

Løse madrester, fedt og stegesaft kan antændes. Fjern groft snavs fra ovnrummet, varmeelementerne og tilbehøret inden driften.

### Tips

- Rengør ovnrummet, hver gang ovnen har været i brug. På den måde undgås det, at tilsmudsninger brænder fast.
- Fjern altid pletter af kalk, fedt, jævning og æggehvite med det samme.
- Brug universalbradepanden ved bagning af kager med meget fugtigt fyld.
- Anvend egnede beholdere ved stegning, f.eks. en stegegryde.

## Rengøringsfunktion

Apparatet har EasyClean og Afkalkning. Anvend rengøringshjælpen EasyClean til rengøring af ovnrummet. Med EasyClean bliver smudset først blødt op. Så er det lettere at fjerne bagefter. Med Afkalkning fjernes kalken fra fordampningsenheden.

## EasyClean



Rengøringshjælpen EasyClean letter rengøringen af ovnrummet. Smudset bliver først blødt op ved fordampning af opvaskevand. Derefter er det lettere at fjerne.







### ⚠ Advarsel – Fare for skoldning!

Der kan opstå meget varm damp, hvis der hældes vand i det varme ovnrum. Hæld aldrig vand ind i ovnrummet, så længe det er varmt.

## Starte

### Anvisninger

- Rengøringshjælpen "EasyClean 
" kan kun startes, når ovnrummet er afkølet (rumtemperatur), og når apparatets dør er lukket.
- Luk ikke apparatets dør op under driften. Rengøringshjælpen "EasyClean 
" bliver i givet fald afbrudt.

1. Tag tilbehøret ud af ovnrummet.
  2. Bland 0,4 liter vand (ikke destilleret vand) med en dråbe opvaskemiddel, og hæld det ud på midten af ovnbunden.
  3. Tryk let på touch-tasten .
  4. Tryk let på touch-tasten .
  5. Vælg "EasyClean 
" med tasten  eller .
  6. Naviger videre til den næste linje med tasten .
  7. Tryk let på touch-tasten .
- Apparatet starter EasyClean. I displayet vises den resterende varighed.

## Afslutte

Når Rengøringshjælpen er afsluttet, lyder der et signal, og apparat afslutter automatisk driften.

Når apparatets dør åbnes, tændes ovnbelysningen for at lette den afsluttende rengøring. Derefter skal det resterende vand i ovnrummet hurtigt fjernes. Vandet må ikke blive liggende i ovnrummet i længere tid (f.eks. natten over). Apparatet må ikke bruges, når ovnrummet er vådt eller fugtigt.

## Slutrengøre

1. Luk ovndøren op, og fjern det resterende vand med en sugende svamp.
2. Rengør de glatte flader i ovnrummet med en blød opvaskesvamp eller -børste. Hårdnakkede rester kan fjernes med en fin svamp af rustfrit stål.
3. Kalkrande fjernes med en klud dyppet i eddike. Vask af med rent vand, og tør efter med en blød klud (også under dørtætningen).

4. Sluk for apparatet med touch-tasten ①.
5. Lad ovndøren stå åben i ca. 1 time i holdt position (ca. 30°) efter rengøring, så de emaljerede overflader i ovnrummet kan tørre. Alternativt kan der udføres en lyntørring.

### Lyntørring af ovnrummet

1. Luk døren op, når Rengøringshjælpen er afsluttet, og sæt døren på holdt position (ca. 30°).
2. Tryk let på touch-tasten ①.
3. Start CircoTherm varmluft med 50 °C.
4. Sluk for apparatet efter 5 minutter, og luk ovndøren.

### Fjerne grove tilsmudsninger

Der findes flere muligheder for at fjerne særligt hårdnakkede smuds.

- Lad opvaskevandet virke et stykke tid, inden Rengøringshjælpen startes.
- Gnid tilsmudsningerne på de glatte flader ind med opvaskemiddel, inden Rengøringshjælpen startes.
- Gentag Rengøringshjælpen, når ovnrummet er kølet af.

### Afkalkning

For at bevare apparatet funktionsdygtigt skal det afkalkes regelmæssigt.

Afkalkningen består af flere trin. Af hygiejniske grunde skal afkalkningen altid være helt afsluttet, før apparatet er driftsklart igen. Afkalkningen varer i alt ca. 70 - 95 minutter.

- Afkalkning (ca. 55 - 70 minutter), tøm efterfølgende vandbeholderen, og fyld den igen
- Første skylning (ca. 9 - 12 minutter), tøm efterfølgende vandbeholderen, og fyld den igen
- Anden skylning (ca. 9 - 12 minutter), tøm efterfølgende vandbeholderen, og tør den

Hvis afkalkningen afbrydes (f.eks. som følge af strømsvigt eller slukning af apparatet), vises en opfordring til at skylle apparatet to gange, når apparatet tændes igen. Indtil den anden skylning er afsluttet, er apparatet spærret for anden brug.





Det afhænger af vandets hårdhedsgrad og hyppigheden af anvendelsen, hvor ofte apparatet skal afkalkes. Når apparatet kun kan anvendes 5 gange eller derunder med damp, inden det skal afkalkes, vises en meddelelse om afkalkning i displayet. Når apparatet tændes, vises antallet af de resterende anvendelser. På den måde kan afkalkningen planlægges i god tid.

### Start

#### Pas på!

- Beskadigelse af apparat: Anvend kun det flydende afkalkningsmiddel, som er anbefalet af os. Afkalkningens indvirkningstider er afstemt efter det pågældende afkalkningsmiddel. Andre afkalkningsmidler kan beskadige apparatet. Afkalkningsmiddel bestill.-nr. 311 680
- Afkalkningsvæske: Der må ikke komme afkalkningsvæske eller afkalkningsmiddel på betjeningsfeltet eller på andre af apparatets overflader. Overfladerne bliver beskadiget. Hvis det alligevel skulle ske, skal afkalkningsvæsken straks fjernes med vand.

Hvis apparatet er blevet anvendt med damp inden afkalkningen, skal det først slukkes, så det resterende vand kan blive pumpet ud af fordampningssystemet.

1. Bland 400 ml vand og 200 ml flydende afkalkningsmiddel til en afkalkningsvæske.
  2. Tryk let på touch-tasten ①.
  3. Tag vandbeholderen ud, og fyld den med afkalkningsvæske.
  4. Sæt vandbeholderen fyldt med afkalkningsvæske helt ind på plads.
  5. Luk panelet.
  6. Tryk let på touch-tasten .
  7. Vælg "Afkalkning " med tasten < eller >.
  8. Naviger videre til den næste linje med tasten .
  9. Naviger videre til den næste linje med tasten .
  10. Tryk let på touch-tasten .
- Apparatet bliver afkalket. Varigheden tælles ned i displayet. Når afkalkningen er afsluttet, lyder der et signal.

#### Første skylning

1. Luk panelet op.
  2. Tag vandbeholderen ud, skyl den grundigt, fyld den med vand, og sæt den ind igen.
  3. Luk panelet.
  4. Tryk let på touch-tasten .
- Apparatet skyller. Når skylningen er afsluttet, lyder der et signal.

#### Anden skylning

1. Luk panelet op.
  2. Tag vandbeholderen ud, skyl den grundigt, fyld den med vand, og sæt den ind igen.
  3. Luk panelet.
  4. Tryk let på touch-tasten .
- Apparatet skyller. Når skylningen er afsluttet, lyder der et signal.

#### Slutrensning

1. Luk panelet op.
  2. Tøm vandbeholderen, og tør den.
  3. Sluk for apparatet.
- Afkalkningen er afsluttet, og apparatet er driftsklart igen.

## Ribberammer

Med omhyggelig pleje og rengøring kan apparatet bevares smukt og funktionsdygtigt i lang tid. Her beskrives, hvordan ribberammerne kan tages ud og rengøres.

### Afmontere/montere ribberammer

#### **Advarsel – Fare for forbrænding!**

Ribberammerne bliver meget varme. Rør aldrig ved ribberammerne, når de er varme. Lad altid apparatet køle af. Hold børn på sikker afstand.

#### Afmontere ribberammer

1. Løft ribberammen lidt op foran **a**, og træk den ud af bøsningen **b** (figur **1**).
2. Træk derefter hele ribberammen fremad, og tag den ud (figur **2**).

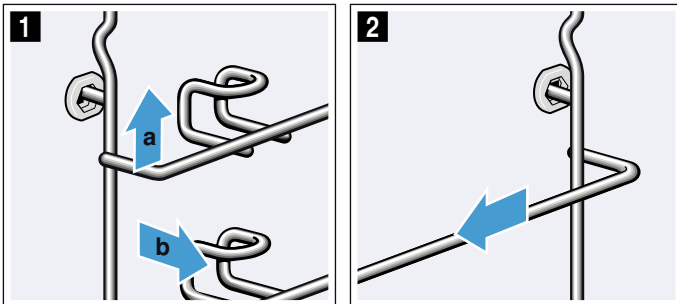

Rengør ribberammerne med opvaskemiddel og en opvaskesvamp. Anvend en børste til hårdnakket snavs.

#### Montere ribberammer

Ribberammerne passer kun i hhv. højre eller venstre side. Vær opmærksom på ved begge ribberammer, at holdebøjlen skal vende fremad.

1. Stik først ribberammen ind i midten i den bageste bøsning **a**, indtil ribberammen ligger an mod ovnrummets væg, og tryk den bagud **b** (figur **1**).
2. Stik den derefter ind i den forreste bøsning **c**, indtil ribberammen også her ligger an mod ovnrummets væg, og tryk den nedad **d** (figur **2**).

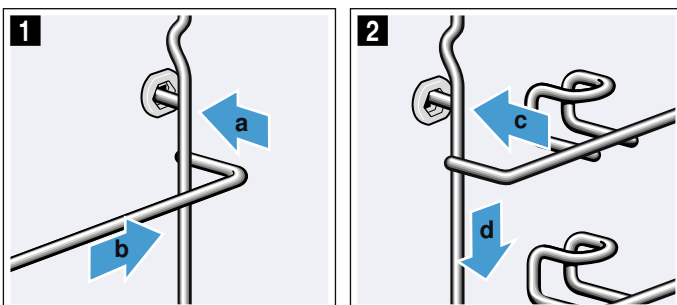

## Apparatets dør

Med omhyggelig pleje og rengøring kan apparatet bevares smukt og funktionsdygtigt i lang tid. Her beskrives, hvordan apparatets dør kan tages af og rengøres.

### Afmontere/montere ovndør

Glasruderne i ovndøren kan afmonteres, så de kan rengøres.

#### **Advarsel – Fare for tilskadekomst!**

Ovndørens hængsler kan klappe i med stor kraft. Drej begge låse til påsætning og aftagning af ovndøren indtil anslag.

#### **Advarsel – Fare for tilskadekomst!**

Hvis ovndøren blev taget af, uden at begge låse blev drejet til anslag, kan hængslet klappe tilbage. Rør aldrig indvendig i hængslerne med fingrene. Kontakt kundeservice.

#### Afmontere ovndør

1. Åbn ovndørens låseanordning i højre og venstre side (figur **1**).  
Dette gøres ved at holde skruetrækkeren vandret og skyde ovndørens låseanordninger (sort komponent) ind til anslaget i begge sider (figur **2**).  
**Tip:** Lys med en lommelygte gennem spalten, så låseanordningen kan ses.

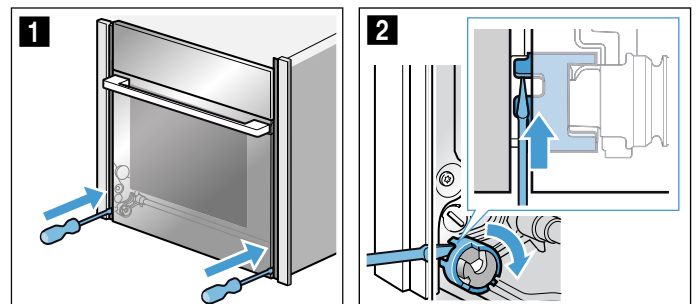

Lukket dørlåseanordning (figur **3**)  
Åben dørlåseanordning (figur **4**)

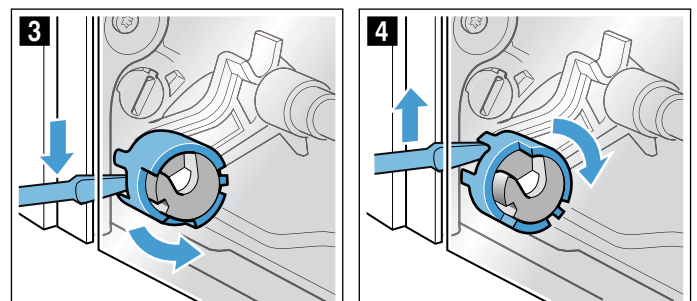

2. Åbn ovndøren ca. 45° (figur 5).

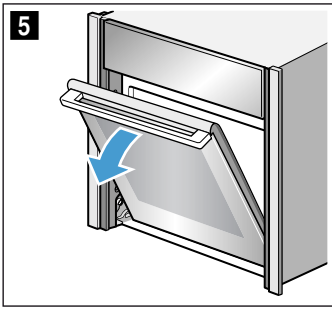

3. Drej ved hjælp af en mønt de to låseanordninger i venstre og højre side nederst i apparatet til anslag. Låseanordning i venstre side: drej i retning med uret. Låseanordning i højre side: drej i retning mod uret. Pilene peger mod hinanden, og låseanordningen går mærkbart i indgreb (figur 6).

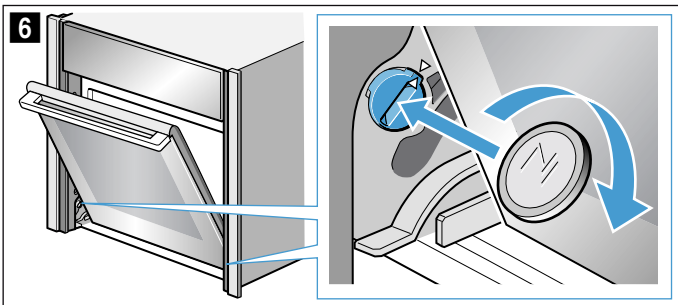

Låseanordning i venstre side, fikseret (figur 7)  
Låseanordning i venstre side, åbnet (figur 8)

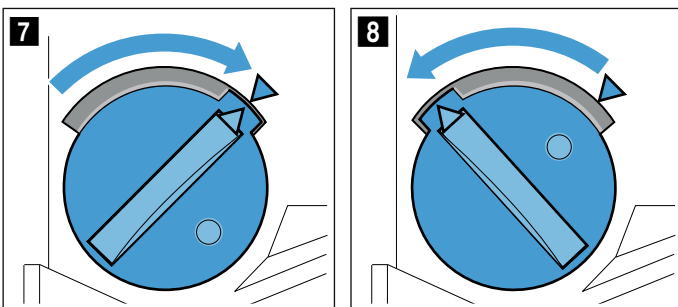

4. Bevæg ovndøren lidt op og ned, til der høres et svagt klik (figur 9). Ovndøren befinder sig i fastlåst position. Den kan kun bevæges ganske lidt.

**Pas på!**

Beskadigelse af ovndørens hængsler. Ovndøren må ikke åbnes eller lukkes, hvis der mærkes modstand. Kontakt kundeservice, hvis ovndøren er blevet åbnet eller lukket på trods af modstanden.

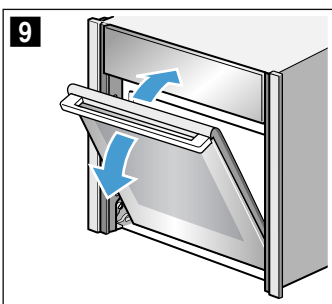

**⚠ Advarsel**

**Fare for tilskadekomst!**

Håndtaget kan knække af. Løft ikke ovndøren i håndtaget. Hold ovndøren med begge hænder i højre og venstre side, når den afmonteres eller løftes.

5. Hold ovndøren med begge hænder i venstre og højre side, og drej håndtaget lidt opad **a**, til ovndøren kan tages af opad **b**. (Figur 10).

**⚠ Advarsel**

**Fare for tilskadekomst!**

Hvis ovndøren falder ned.

Ovndøren vejer ca. 7 - 10 kg. Vær forsigtig ved håndtering af ovndøren.

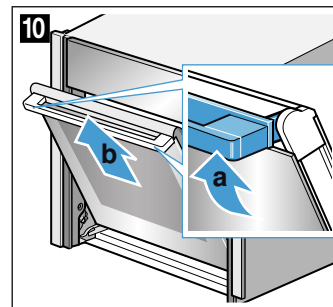

6. Læg ovndøren på et plant, blødt og rent underlag.

## Montere ovndør

1. Før ovndøren ind over styrerullerne i venstre og i højre side samtidigt (figur 1) og (figur 2). Pas på, at ovndøren ikke kiler sig fast, og kontroller, at den bliver sat helt på plads.

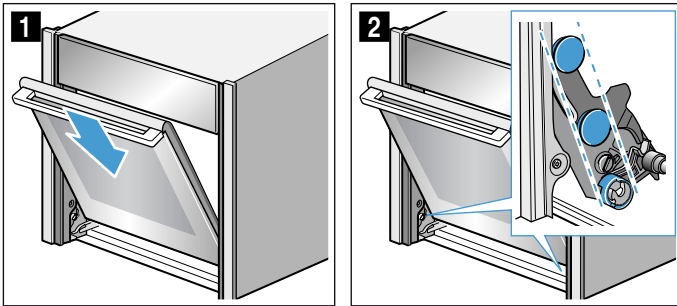

2. Drej håndtaget lidt opad **a** (figur 3). Ovndøren glider det sidste lille stykke ned **b** (figur 3).
3. Frigør de to låseanordninger i siden ved hjælp af en mønt (figur 4).

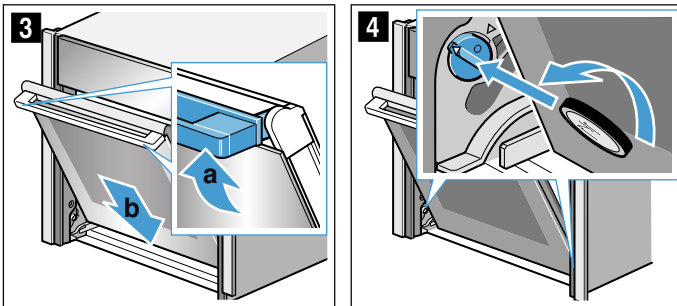

Låseanordning i venstre side: drej i retning mod uret

Låseanordning i højre side: drej i retning med uret

4. Åbn ovndøren lidt mere, til der høres et svagt klik. Luk ovndøren.

### ⚠ Advarsel

#### Fare for tilskadekomst, hvis ovndørens låseanordninger ikke lukkes!

Ovndøren kan falde ud af apparatet. Personer kan komme til skade, og døren kan blive beskadiget. Luk altid låseanordningerne i højre og venstre side, når ovndøren er sat på plads.

5. Luk ovndørens låseanordning i højre og venstre side (figur 5).

Dette gøres ved at holde skruetrækkeren vandret og skyde ovndørens låseanordninger ned til anslaget i begge sider (figur 6).

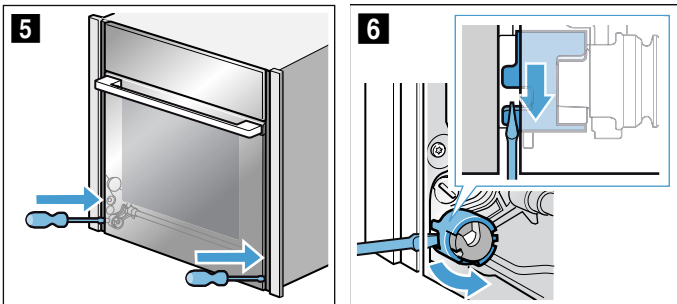

## Afmontere/montere glasruder i ovndør

For at lette rengøringen kan glasruderne i ovndøren afmonteres.

Der findes anvisninger på, hvordan ovndøren tages helt af i kapitlet "Afmontere/montere ovndør".

### ⚠ Advarsel – Fare for tilskadekomst!

De må først bruge apparatet, når glasruder og ovndør er monteret korrekt igen.

### ⚠ Advarsel – Fare for tilskadekomst!

Komponenterne indvendig i ovndøren kan have skarpe kanter. Brug beskyttelseshandsker.

## Afmontage

**Bemærk:** Læg de afmonterede glasruder på et plant, blødt og rent underlag.

1. Afmonter ovndøren.
2. Læg ovndøren med forsiden nedad på et plant, blødt og rent underlag.
3. Tryk udad på ovndøren i venstre og højre side, til den indvendige glasrude går ud af indgreb i begge sider (figur 1).
4. Løft forsigtigt den indvendige glasrude lidt op, og tag den ud i pilens retning (figur 2).

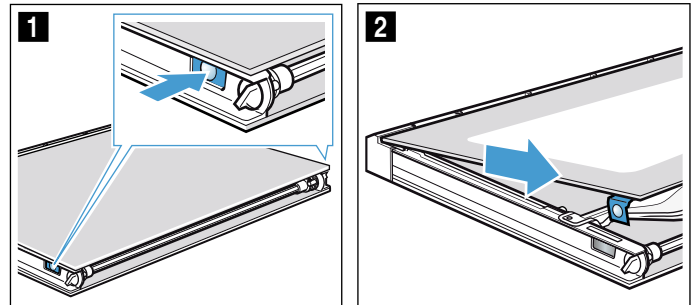

5. Tryk mellemruden ned i området **a**, løft forsigtigt i holderen **b**, til den kan trækkes ud (figur 3).
6. Løft mellemruden lidt op nedfra (figur 4), og tag den ud.

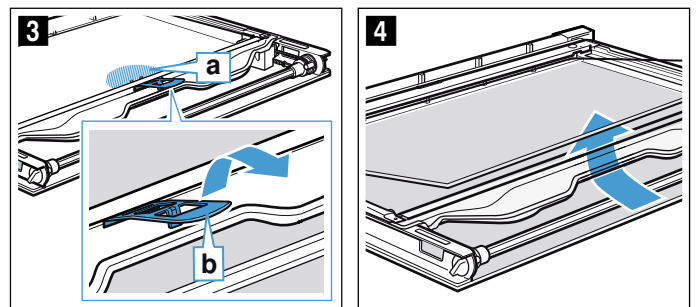

7. Rengør glasruderne på begge sider med et rengøringsmiddel til glas og en blød klud.

### ⚠ Advarsel

#### Fare for tilskadekomst!

Ridser i ovndørens glasruder kan få dem til at springe. Anvend ikke glasskrabere, aggressive eller skurende rengøringsmidler.

8. Tør alle glasruder, og monter dem igen.

**Montage**

**Bemærk:** Vær opmærksom på ved montagen, at glaseruderne skal placeres i den rigtige rækkefølge.

1. Sæt mellemruden ind, og skyd den i pilens retning, til den er placeret korrekt i rammen. Pilen på mellemruden skal være placeret ved pilen på rammen (figur **1**).

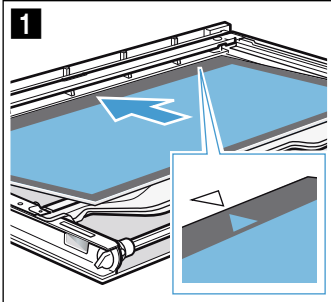

2. Tryk mellemruden ned i området **a**, skyd holderen **b** ind på skrå, og tryk på den, til den går i indgreb (figur **2**). Korrekt placeret holder (figur **3**).

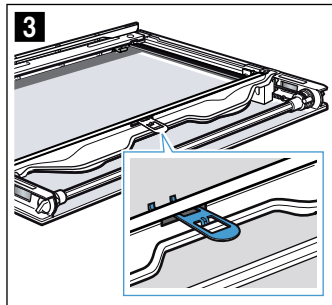
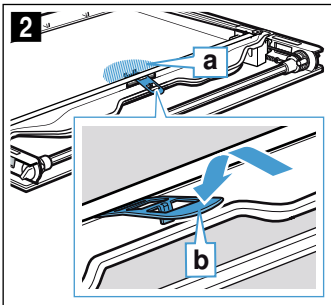

3. Stik den indvendige glaserude ind i holderne i venstre og højre side **c** (figur **4**).
4. Tryk på den indvendige glaserude oppefra, til den går i indgreb (figur **5**).

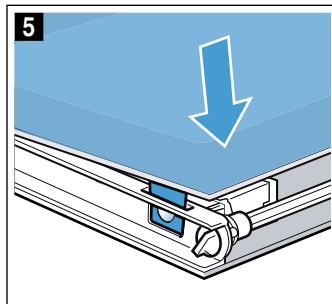
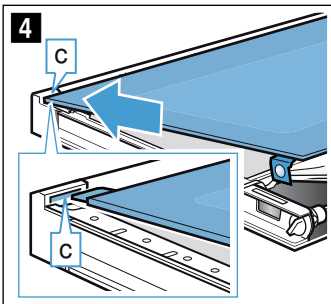

## Hvad skal jeg gøre, hvis der opstår en fejl?

Hvis der opstår en fejl, skyldes dette ofte en bagatel. Prøv selv at afhjælpe fejlen ved hjælp af tabellen, inden kundeservice kontaktes.

**Tip:** Slå op i kapitlet "Testet i vores prøvekøkken", hvis en ret ikke lykkes optimalt. Der findes mange tips og anvisninger om tilberedning.

### Fejltabel

#### Advarsel – Fare for elektrisk stød!

- Alle former for arbejde med apparatets elektronik skal udføres af en fagmand.
- Ved arbejde med apparatets elektronik skal strømforsyningen til apparatet altid afbrydes. Aktiver automatsikringen, eller slå sikringen fra i boligens sikringskab.

#### Advarsel – Fare for tilskadekomst!









Forkert udførte reparationer er farlige. Forsøg aldrig at reparere apparatet selv. Kun serviceteknikere, der er uddannet af os, må udføre reparationer. Kontakt kundeservice, hvis apparatet er defekt.

#### Advarsel – Fare for elektrisk stød!

Fagligt ukorrekte reparationer er farlige. Reparationer må kun udføres af en kundeservicetekniker, der er uddannet af os. Det samme gælder udskiftning af tilslutningsledninger. Træk netstikket ud af kontakten, eller slå sikringen fra i sikringskabet, hvis apparatet er defekt. Kontakt kundeservice.

Fejl	Mulig årsag	Tips/afhjælpning
Apparatet virker ikke	Stikket er ikke sat i kontakten	Tilslut apparatet til strømnettet
	Strømafbrydelse	Kontroller, om andre køkkenapparater fungerer
	Sikring defekt	Kontroller, om apparatets sikring i sikringskabet er i orden
Drift med damp eller afkalkning starter ikke eller fortsætter ikke	Vandbeholderen er tom	Fyld vandbeholderen
	Panelet er åbent	Luk panelet
	Afkalkning spærrer for drift med damp	Udfør afkalkning
	Sensor defekt	Kontakt kundeservice
Efter valg af en driftstype vises en meddelelse om, at temperaturen er for høj i displayet	Apparatet er ikke tilstrækkelig afkølet	Lad apparatet køle af, og vælg en driftstype igen
Apparatet opfordrer til udførelse af skylning	Strømtilførslen har været afbrudt, eller apparatet har været slukket under afkalkningen	Udfør skylning to gange, når der igen er tændt for apparatet
Apparatet opfordrer til udførelse af afkalkning, uden at tælleren er blevet vist forinden	Det indstillede vandhårdhedsområde er for lavt	Udfør afkalkning Kontroller det indstillede vandhårdhedsområde, og korriger evt.
Tasterne blinker	Dette er normalt og skyldes kondensvand bag betjeningspanelet	Så snart kondensvandet er fordampet, blinker tasterne ikke mere
Resultatet af tilberedning med anvendelse af damp er for fugtigt eller for tørt	Der er valgt en forkert dampintensitet	Vælg en højere eller lavere dampintensitet
Meddelelsen "Fyld vandbeholder" vises, selv om beholderen er fyldt	Panelet er åbent	Luk panelet
	Vandbeholderen er ikke gået i indgreb	Tryk vandbeholderen i indgreb → "Damp" på side 16
	Sensor defekt	Kontakt kundeservice
	Vandbeholderen er faldet på gulvet. Stødet har medført, at komponenter inde i vandbeholderen har løsnet sig, vandbeholderen er utæt.	Bestil en ny vandbeholder
Der kommer damp ud af ventilationsåbningerne under tilberedning	Dette er normalt	Ikke mulig



Panelet åbnes ikke, så vandbeholderen kan ikke tages ud	Stikket er ikke sat i kontakten	Tilslut apparatet til strømnettet
	Strømafbrydelse	Kontroller, om andre køkkenapparater fungerer
	Sikring defekt	Kontroller, om apparatets sikring i sikringsskabet er i orden
	Touch-tastens  sensor defekt	Kontakt kundeservice Tøm om nødvendigt vandbeholderen: Luk apparatets dør op, tag fat i panelet i højre og venstre side med fingrene, og træk panelet ud
Apparatet kan ikke tændes, og i displayet vises symbolet 	Den automatiske børnesikring er aktiveret	Tryk vedvarende på touch-tasten  , indtil symbolet  slukkes
Apparatet er tændt, men kan ikke betjenes, og i displayet vises symbolet 	Børnesikringen er aktiveret	Tryk vedvarende på touch-tasten  , indtil symbolet  slukkes
Apparatet varmer ikke, i displayet vises 	Demo-modus er aktiveret i Grundindstillingerne	Afbryd strømforsyningen til apparatet i ca. 10 sekunder (deaktiver sikringen i sikringsskabet), og deaktivér derefter indenfor 3 minutter demo-modus i Grundindstillingerne → "Grundindstillinger" på side 21
Der lyder en "ploppende" lyd under tilberedning	Kulde/varme-effekt ved dybfrostvarer, som skyldes vanddamp	Ikke mulig
I displayet vises "D" eller "E", f.eks. D0111 eller E0111	Teknisk problem	Sluk for apparatet, og tænd igen Kontakt kundeservice, hvis meddelelsen vises igen. Angiv den nøjagtige fejlmeddelelse

## Maksimal driftstid overskredet

Apparatet standser automatisk driften, hvis der ikke er indstillet en varighed, og der ikke er blevet foretaget en indstilling i længere tid.

Den faktiske varighed frem til det automatiske driftsstop varierer og afhænger af de valgte indstillinger.

Apparatet viser en meddelelse i displayet, om at driften automatisk bliver afsluttet. Derefter bliver driften standset.

For at kunne anvende apparatet igen, skal det først slukkes. Tænd derefter for apparatet igen, og indstil den ønskede drift.

## Ovnbelysning

Ovnbelysningen i dette apparat er udstyret med en eller flere LED-pærer med lang levetid.

Kontakt kundeservice, hvis glasafdækningen eller pæren alligevel skulle blive defekt. Lampeafdækningen må ikke fjernes.

## Kundeservice

Kontakt kundeservice, hvis apparatet skal repareres. Vi finder altid en passende løsning, også for at undgå unødvendige kundeservicebesøg.

### E-nummer og FD-nummer

Opgiv altid apparatets fuldstændige modelnummer (E-nr.) og fabriktionsnummer (FD-nr.) ved kontakt med kundeservice, så vi bedre kan besvare spørgsmål om det aktuelle produkt. Typeskiltet med numrene er placeret i højre side, når panelet åbnes. Tryk let på touch-tasten . → "Damp" på side 16

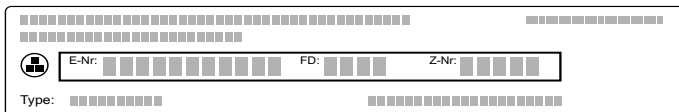

The diagram shows a rectangular label with a grid of small squares. It contains the following fields: E-Nr. (a long grid), FD (a shorter grid), Z-Nr. (a very short grid), and Type (a grid below the others). There is a small icon of a person with a plus sign in a circle to the left of the E-Nr. field.

Noter apparatets data og telefonnummeret til kundeservice her, så det er let at finde, hvis det skulle blive nødvendigt.

E-nr.	FD-nr.
-------	--------

Kundeservice 

Bemærk, at besøg af en servicetekniker ikke er gratis, hvis der er tale om en fejlbetjening, heller ikke i garantitiden.

Kontaktdataene for alle lande findes i vedlagte kundeservice-fortegnelse.

### Reparationsordre og rådgivning i tilfælde af fejl DK 44 89 89 85

Stol på producentens kompetence. På den måde sikres det, at reparationer udføres af uddannede serviceteknikere, som ligger inde med de originale reservedele, der passer til det pågældende apparat.

## Testet i vores prøvekøkken

Her findes et udvalg af retter samt de optimale indstillinger til dem. Vi viser dig, hvilken ovnfunktion og temperatur der er bedst egnet til din ret. Der findes oplysninger om det rigtige tilbehør samt om den rille, der skal anvendes. Der er tips om fade og beholdere samt om tilberedningen.

**Bemærk:** Der kan opstå meget vanddamp i ovnrummet ved tilberedning af fødevarer.

Apparatet er meget energieffektivt og afgiver kun lidt varme udadtil under brug. På grund af de høje temperaturforskelle mellem apparatets ovnrum og apparatets udvendige dele, kan der dannes kondens ved dør, betjeningsområde eller skabsfronter i nærheden. Det er et normalt, fysisk betinget fænomen. Kondensat kan reduceres ved forvarmning eller forsigtig døråbning.

Ved brug med damp er det ønskeligt, at der dannes vanddamp i ovnrummet. Tør ovnrummet af efter stegning, når det er kølet af.

### Silikoneforme

Vi anbefaler at anvende mørke bageforme af metal for at få et optimalt tilberedningsresultat.

Hvis der alligevel anvendes silikoneforme, skal producentens angivelser og opskrifter bruges som vejledning. Silikoneforme er ofte mindre end normale forme. Derfor kan dejmængder og angivelser i opskrifterne være anderledes.

Silikoneforme egner sig ikke til tilberedning med damp.

### Kager og småkager

Apparatet har mange ovnfunktioner til tilberedning af kager og småkager. Indstillingstabellerne indeholder optimale indstillinger til mange retter.

Bemærk også henvisningerne i afsnittet om hævnning af dej.

Anvend kun apparatets originale tilbehør. Det er tilpasset optimalt til ovnrummet og driftstyperne.

### Bagning med damp

Bestemt bagværk (f.eks. gærbagværk) får en mere sprød skorpe og en mere skinnende overflade med damp. Bagværket tørrer ikke lige så meget ud.

Bagning med damp er kun muligt i et lag.

Nogle retter bliver bedre, hvis de bages i flere trin. Disse er anført i tabellen.

### Riller

Brug de anførte riller.

### Bagning i et lag

Brug følgende riller til bagning i et lag:

- Højt bagværk: Rille 2
- Fladt bagværk: Rille 3

Vælg mellem højde 1, 2, 3 og 4 ved brug af ovnfunktionen CircoTherm varmluft.

**Bagning i flere lag**

Anvend CircoTherm varmluft. Bagværk på plader eller i bageforme, der sættes i ovnen samtidigt, er ikke nødvendigvis færdige på samme tid.

Bagning i to lag:

- Universalbradepande: Rille 3  
Bageplade: Rille 1
- Bageforme på risten  
Første rist: Rille 3  
Anden rist: Rille 1

Bagning i tre lag:

- Bageplade: Rille 4  
Universalbradepande: Rille 3  
Bageplade: Rille 1

Bagning i fire lag:

- 4 riste med bagepapir  
Første rist: Rille 4  
Anden rist: Rille 3  
Tredje rist: Rille 2  
Fjerde rist: Rille 1

Der kan spares op til 45 procent energi ved at tilberede retter samtidigt. Stil bageformene ved siden af hinanden eller forskudt over hinanden i ovnrummet.

**Tilbehør**

Sørg for altid at bruge egnet tilbehør og sætte det ind den rigtige vej.

**Rist**

Sæt risten ind med den åbne side mod ovndøren og krumningen nedad. Stil altid fade og forme på risten.

**Universalbradepande eller bageplade**

Skub forsigtigt universalbradepanden eller bagepladen mod anslaget, med krumningen mod ovndøren.

Brug universalbradepanden ved tilberedning af saftige kager, så ovnrummet ikke bliver tilsmudset af saft, der løber over.

**Bageforme**

Bageforme af mørkt metal er bedst egnede.

Forme af lyst metal, keramikforme og glas forlænger bagetiderne, og bagværket bliver ikke så jævnt bagt. Hvis du bager med disse bageforme og vil bruge over-/undervarme, sættes bageformen i rille 1.

Ved bagning med damp skal bageformene være varme- og dampbestandige.

**Bagepapir**

Brug kun bagepapir, som egner sig til den valgte temperatur. Klip altid bagepapiret, så det passer til pladen.

**Anbefalede indstillingsværdier**

I tabellen findes den optimale ovnfunktion til forskellige slags bagværk. Temperatur og bagetid afhænger af dejens beskaffenhed og mængde. Derfor er der angivet indstillingsområder. Prøv først med de laveste værdier. En lavere temperatur giver en mere ensartet bruning. Om nødvendigt kan der indstilles en højere temperatur næste gang.

**Bemærk:** Bagetiden kan ikke forkortes ved at bruge en højere temperatur. Kager eller småkager bliver i så fald kun bagt færdigt udvendigt, men ikke indvendigt.





Indstillingsværdierne gælder for isætning af retten i en kold ovn. På den måde kan der spares op til 20 procent energi. Hvis ovnen forvarmes, bliver den anførte bagetid reduceret med nogle minutter.

Ved visse retter er forvarmning nødvendig, og dette er anført i tabellen. Sæt først retten og tilbehøret ind i ovnen, når forvarmningen er afsluttet.

Ved bagning efter egen opskrift kan lignende bagværk i tabellen bruges som rettesnor. Der findes flere oplysninger under tips om bagning efter indstillingstabellen.







Tag tilbehør, som ikke skal bruges, ud af ovnrummet. På den måde opnås et optimalt tilberedningsresultat, og der spares op til 20 procent energi.

Anvendte ovnfunktioner:

-  CircoTherm varmluft
-  Over-/undervarme
-  Pizzatrin
-  Brødbagningstrin

Dampintensitetens trin er anført som tal i tabellen:

- 1 = lav
- 2 = mellem
- 3 = høj

Ret	Tilbehør / service	Rillehøjde	Ovnfunktion	Temperatur i °C	Dampintensitet	Varighed i min.
<b>Kager i form</b>						
Kager med rørt dej	Randform/firkantet form	2		140-160	-	50-70
Kager med rørt dej	Randform/firkantet form	2		150-160	1	50-70
Rørekage, enkel, 2 niveauer	Randform/firkantet form	3+1		140-160	-	60-80
Finkager med rørt dej	Randform/firkantet form	2		150-170	-	60-80
Frugtkage af rørt kagedej, fin	Gugelhupf-/Springform	2		160-180	-	40-60
Frugtkage af rørt kagedej, fin	Gugelhupf-/Springform	2		150-170	-	40-60
Tærtebund af rørt kagedej	Tærteform	3		150-170	-	20-30
Tærtebund af rørt kagedej	Tærteform	2		150-160	1	25-35
* Forvarmning						
** 5 min. forvarmning, brug ikke lynopvarmningsfunktionen						

Ret	Tilbehør / service	Rillehøjde	Ovnfunktion	Temperatur i °C	Dampintensitet	Varighed i min.
Frugt- eller kvarkkage med bund af mørdej	Springform Ø 26 cm	2	≡	170-190	-	60-80
Tærte, uden æggecreme	Pizzaplade	3	≡	220-240	-	35-45
Tærte, uden æggecreme	Pizzaplade	3	⌘	170-190	-	45-55
Tærte	Tærteform, sortplade	3	⌘	190-210	-	25-40
Tærte	Tærteform, sortplade	3	☐	200-220	1	30-40
Gærkage til randform	Rillet randform	2	⌘	150-160	-	50-70
Gærkage til randform	Rillet randform	2	⌘	150-160	1	60-70
Gærkage	Springform Ø 28 cm	2	⌘	150-160	-	20-30
Gærkage	Springform Ø 28 cm	2	⌘	150-160	2	25-35
Lagkagebund, 2 æg	Tærteform	3	⌘	160-180*	-	20-30
Lagkagebund, 2 æg	Tærteform	2	⌘	150-160	1	20-35
Lagkagebund, 3 æg	Springform Ø 26 cm	2	≡	160-170*	-	25-35
Lagkagebunde, 3 æg	Springform Ø 26 cm	2	⌘	150-160	1	10
					-	20-30
Lagkagebunde, 6 æg	Springform Ø 28 cm	2	⌘	150-170*	-	30-50
Lagkagebunde, 6 æg	Springform Ø 28 cm	2	⌘	150-160	1	10
					-	25-35
<b>Kager på plade</b>						
Rørekage med fyld	Bageplade	3	⌘	150-170	-	25-40
Rørekage med fyld	Bageplade	3	⌘	160-170	1	30-40
Kage med rørt dej, 2 lag	Universalbradepande + bageplade	3+1	⌘	140-160	-	30-50
Mørdejskage med tørt fyld	Bageplade	3	≡	170-190	-	25-35
Mørdejskage med tørt fyld, 2 lag	Universalbradepande + bageplade	3+1	⌘	160-170	-	35-45
Mørdejskage med fugtigt fyld	Universalbradepande	3	≡	160-180	-	55-65
Mørdejskage med fugtigt fyld	Universalbradepande	3	⌘	150-170	-	55-85
Tærte, uden æggecreme	Universalbradepande	3	≡	200-210	-	40-50
Tærte, uden æggecreme	Universalbradepande	3	⌘	170-190	-	45-55
Gærkage med tørt fyld	Universalbradepande	3	⌘	150-170	-	25-35
Gærkage med tørt fyld	Bageplade	3	⌘	150-160	1	20-30
Gærkage med tørt fyld, 2 lag	Universalbradepande + bageplade	3+1	⌘	150-170	-	20-30
Gærkage med saftigt fyld	Universalbradepande	3	≡	180-200	-	30-40
Gærkage med saftigt fyld	Universalbradepande	3	⌘	160-170	-	40-50
Gærkage med fugtigt fyld, 2 lag	Universalbradepande + bageplade	3+1	⌘	150-170	-	45-60
Flettet brød, kringler	Bageplade	2	⌘	150-160	-	30-40
Flettet brød, kringler	Bageplade	2	⌘	150-160	2	25-35
Roulade	Bageplade	3	⌘	180-200*	-	8-15
Roulade	Bageplade	3	⌘	180-200*	1	10-15
Julekage (tysk Stollen), 500 g mel	Bageplade	3	⌘	150-170	-	55-65
Julekage (tysk Stollen), 500 g mel	Universalbradepande	3	⌘	140-150	2	80-90
Æblerulle (tysk Strudel), sød	Universalbradepande	2	⌘	170-180	-	50-60
Æblerulle (tysk Strudel), sød	Universalbradepande	3	⌘	180-190	2	50-60
Æblerulle (tysk Strudel), frossen	Universalbradepande	3	☐	200-220	-	35-45
Æblerulle (tysk Strudel), frossen	Universalbradepande	3	⌘	180-200	1	35-45
* Forvarmning						
** 5 min. forvarmning, brug ikke lynopvarmningsfunktionen						

Ret	Tilbehør / service	Rillehøjde	Ovnfunktion	Temperatur i °C	Dampintensitet	Varighed i min.
<b>Småkager</b>						
Mindre kager	Bageplade	3	≡	160**	-	20-30
Mindre kager	Bageplade	3	⌚	150**	-	25-35
Småkager, 2 niveauer	Universalbradepande + bageplade	3+1	⌚	150**	-	25-35
Småkager, 3 niveauer	Bageplader + universalbageplade	4+3+1	⌚	140**	-	35-45
Muffins	Muffinplade	3	⌚	160-180*	-	15-25
Muffins	Muffinplade	3	⌚	150-160	1	25-35
Muffins, 2 lag	Muffinplader	3+1	⌚	160-180*	-	15-30
Gærsmåkager	Bageplade	3	⌚	150-170	-	25-35
Gærsmåkager	Bageplade	3	⌚	160-180	2	25-35
Gærsmåkager, 2 niveauer	Universalbradepande + bageplade	3+1	⌚	150-170	-	25-40
Bagværk, buttede	Bageplade	3	⌚	170-190*	-	20-35
Bagværk, buttede	Bageplade	3	☞	200-220*	1	15-25
Bagværk, buttede, 2 lag	Universalbradepande + bageplade	3+1	⌚	170-190*	-	20-45
Bagværk, buttede, 3 lag	Bageplader + universalbageplade	4+3+1	⌚	170-190*	-	20-45
Bagværk, buttede, fladt, 4 niveauer	4 riste	4+3+2+1	⌚	180-200*	-	20-35
Vandbakkelsesdej	Bageplade	3	☞	190-210	-	30-40
Vandbakkelsesdej	Bageplade	3	☞	200-220*	1	25-35
Vandbakkelsesdej, 2 niveauer	Universalbradepande + bageplade	3+1	⌚	190-210	-	35-45
Wienerbrød	Bageplade	3	⌚	160-180	-	20-30
Wienerbrød	Bageplade	3	⌚	160-180	1	25-35
<b>Småkager</b>						
Sprøjtede småkager	Bageplade	3	≡	140-150**	-	25-40
Sprøjtede småkager	Bageplade	3	⌚	140-150**	-	25-40
Sprøjtede småkager, 2 niveauer	Universalbradepande + bageplade	3+1	⌚	140-150**	-	30-40
Sprøjtede småkager, 3 niveauer	Bageplader + universalbageplade	4+3+1	⌚	130-140**	-	35-55
Småkager	Bageplade	3	⌚	140-160	-	15-30
Småkager, 2 lag	Universalbradepande + bageplade	3+1	⌚	140-160	-	15-30
Småkager, 3 lag	Bageplader + universalbageplade	4+3+1	⌚	140-160	-	15-30
Marengs	Bageplade	3	⌚	80-90*	-	120-150
Marengs, 2 lag	Universalbradepande + bageplade	3+1	⌚	80-90*	-	120-180
Makroner	Bageplade	3	⌚	90-110	-	20-40
Makroner, 2 lag	Universalbradepande + bageplade	3+1	⌚	90-110	-	25-45
Makroner, 3 lag	Bageplader + universalbageplade	4+3+1	⌚	90-110	-	30-50
* Forvarmning						
** 5 min. forvarmning, brug ikke lynopvarmningsfunktionen						

### Tips til kager og småkager

Vil du vide, om kagen er færdigbagt.	Stik en lille træpind i kagen på det højeste sted. Når der ikke længere hænger dej fast på træpinden, er kagen færdig.
Kagen falder sammen.	Brug mindre væske næste gang. Eller indstil temperaturen 10 °C lavere, og forlæng bagetiden. Bemærk de anførte ingredienser og tilberedningshenvisninger i opskriften.
Kagen er hævet i midten, men er lavere langs kanten.	Smør kun springformens bund. Efter bagningen løsnes kagen forsigtigt med en kniv.
Frugtsaften løber over.	Brug universalbradepanden næste gang.
Småt bagværk klæber sammen under bagningen.	Der skal være ca. 2 cm fri plads omkring hver kage. Så er der tilstrækkelig plads til, at hvert stykke bagværk kan hæve og blive brunet hele vejen rundt.

Kagen er for tør.	Indstil temperaturen 10 °C højere, og forkort bagetiden.
Kagen er for lys.	Hvis du har anvendt den korrekte rille og tilbehør, skal du enten forlænge bagetiden eller skrue temperaturen op.
Kagen er for lys foroven, men for mørk forned.	Næste gang skal du sætte kagen ind på én rille højere.
Kagen er for mørk foroven, men for lys forned.	Næste gang skal du sætte kagen ind på én rille lavere. Vælg en lavere temperatur, og forlæng bagetiden.
Formkagen bliver for mørk i den bagerste del.	Stil ikke formen direkte op ad bagvæggen, men på midten af tilbehøret.
Kagen er for mørk.	Vælg en lavere temperatur, og forlæng eventuelt bagetiden.
Bagværket er ikke jævnt brun.	Vælg en lidt lavere temperatur. Bagepapir, der stikker ud over bagepladen, kan påvirke luftcirkulationen. Klip altid bagepapiret, så det passer til pladen. Sørg for, at bageformen ikke står direkte foran åbningerne på ovnrums bagsvæg. Brug helst samme størrelse og/eller tykkelse ved bagning af mindre bagværk.
Du har bagt i flere lag. På den øverste plade er bagværket mørkere end på den nederste.	Vælg altid CircoTherm-varmluft ved bagning i flere lag. Bagværk på plader eller i bageforme, der sættes i ovnen samtidigt, er ikke nødvendigvis færdige på samme tid.
Kagen ser godt ud, men er ikke gen-nembagt indvendigt.	Bag kagen lidt længere ved en lavere temperatur, og brug eventuelt lidt mindre væske. Forbag bunden ved kager med fugtigt fyld. Drys bunden med mandler eller rasp, og læg derefter fyldet på.
Kagen løsner sig ikke, når den vendes ud af formen.	Lad kagen køle af i 5 til 10 minutter efter bagningen. Hvis den stadig ikke løsner sig, kan kanten forsigtigt løsnes med en kniv. Vend kagen, og læg et vådt, koldt klæde over formen et par gange. Smør formen næste gang, og drys med rasp.

## Brød og rundstykker

Apparatet har mange ovnfunktioner til bagning af brød og rundstykker. Indstillingstabellerne indeholder optimale indstillinger til mange retter.

Bemærk også henvisningerne i afsnittet om hævnning af dej.

Anvend kun apparatets originale tilbehør. Det er tilpasset optimalt til ovnrums driftstyperne.

### Bagning med damp

Brød og rundstykker får en mere sprød skorpe og en mere skinnende overflade med damp. Bagværket tørrer ikke lige så meget ud.

Bagning med damp er kun muligt i et lag.

### Riller

Brug de anførte riller.

### Bagning i et lag

Brug følgende riller til bagning i et lag:

- Højt bagværk: Rille 2
- Fladt bagværk: Rille 3

Vælg mellem højde 1, 2, 3 og 4 ved brug af ovnfunktionen CircoTherm varmluft.

### Bagning i to lag

Anvend CircoTherm varmluft. Bagværk på plader eller i bageforme, der sættes i ovnen samtidigt, er ikke nødvendigvis færdige på samme tid.

- Universalbradepande: Rille 3  
Bageplade: Rille 1
- Bageforme på risten  
Første rist: Rille 3  
Anden rist: Rille 1

Der kan spares op til 45 procent energi ved at tilberede retter samtidigt. Stil bageformene ved siden af hinanden eller forskudt over hinanden i ovnrums rummet.

### Tilbehør

Sørg for altid at bruge egnet tilbehør og sætte det ind den rigtige vej.

### Rist

Sæt risten ind med den åbne side mod ovndøren og krumningen nedad. Stil altid fade og forme på risten.

### Universalbradepande eller bageplade

Skub forsigtigt universalbradepanden eller bagepladen mod anslaget, med krumningen mod ovndøren.

### Bageforme

Bageforme af mørkt metal er bedst egnet.

Forme af lyst metal, keramikforme og glas forlænger bagetiderne, og bagværket bliver ikke så jævnt bagt. Hvis du bager med disse bageforme og vil bruge over-/undervarme, sættes bageformen i rille 1.

Ved bagning med damp skal bageformene være varme- og dampbestandige.

### Bagepapir

Brug kun bagepapir, som egner sig til den valgte temperatur. Klip altid bagepapiret, så det passer til pladen.

### Dybfrostprodukter

Anvend aldrig dybfrostprodukter, hvis der er meget is på dem. Fjern is fra retten.

Dybfrostprodukter er delvist forbagt ujævnt. Den ujævne bruning er der også efter bagning.

### Anbefalede indstillingsværdier

I tabellen findes den optimale ovnfunktion til forskellige brød og rundstykker. Temperatur og bagetid afhænger af dejens beskaffenhed og mængde. Derfor er der angivet indstillingsområder. Prøv først med de laveste værdier. En lavere temperatur giver en mere ensartet bruning. Om nødvendigt kan der indstilles en højere temperatur næste gang.

**Bemærk:** Bagetiden kan ikke forkortes ved at bruge en højere temperatur. Brød eller rundstykker bliver kun bagt færdige udvendigt, men ikke indvendigt.

Indstillingsværdierne gælder for isætning af retten i en kold ovn. På den måde kan der spares op til 20 procent energi. Hvis ovnen forvarmes, bliver den anførte bagetid reduceret med nogle minutter.

Ved visse retter er forvarmning nødvendig, og dette er anført i tabellen. Sæt først retten og tilbehøret ind i ovnen, når forvarmningen er afsluttet. Nogle retter bliver bedre, hvis de bages i flere trin. De er anført i tabellen.

Indstillingsværdierne for brøddej gælder både for dej på bageplade og for dej i firkantform.







Ved bagning efter egen opskrift kan lignende bagværk i tabellen bruges som rettesnor.

Tag tilbehør, som ikke skal bruges, ud af ovnrummet. På den måde opnås et optimalt tilberedningsresultat, og der spares op til 20 procent energi.

### Pas på!



















Hæld aldrig vand ind i ovnrummet, så længe det er varmt, og stil aldrig fæde med vand i bunden af ovnrummet. Emaljen kan blive beskadiget på grund af de store temperaturforskelle.

Anvendte ovnfunktioner:

-  CircuTherm varmluft
-  Over-/undervarme
-  Termogrining
-  Pizzatrin
-  Brødbagningstrin
-  Grill stor flade

Dampintensitetens trin er anført som tal i tabellen:

- 1 = lav
- 2 = mellem
- 3 = høj

Ret	Tilbehør	Rillehøjde	Ovnfunktion	Temperatur i °C	Dampintensitet	Varighed i min.
<b>Brød</b>						
Franskbrød, 750 g	Universalpande eller firkantet form	2		210-220*	-	10-15
				180-190*	-	25-35
Franskbrød, 750 g	Universalpande eller firkantet form	2		210-220	3	10-15
				180-190	-	25-35
Blandingsbrød, 1,5 kg	Universalpande eller firkantet form	2		210-220*	-	10-15
				180-190*	-	40-50
Blandingsbrød, 1,5 kg	Universalpande eller firkantet form	2		210-220	3	10-15
				180-190	-	45-55
Fuldkornsbrød, 1 kg	Universalbradepande	2		210-220*	-	10-15
				180-190*	-	40-50
Fuldkornsbrød, 1 kg	Universalbradepande	2		210-220	3	10-15
				180-190	-	40-50
Fladbrød	Universalbradepande	3		220-240	-	25-35
Fladbrød	Universalbradepande	3		220-230	3	20-30
<b>Morgenbrød</b>						
Forbagte rundstk. eller baguette	Universalbradepande	3		180-200	-	10-15
Forbagte rundstk. eller baguette	Bageplade	3		200-220	2	10-20
Rundstykker, boller, søde, frisklavede	Bageplade	3		150-170*	-	15-25
Rundstykker, boller, søde, frisklavede	Bageplade	3		150-170	3	25-35
Rundstykker, boller, søde, frisklavede, 2 niveauer	Universalbradepande + bageplade	3+1		150-170*	-	20-30
Rundstykker, boller, frisklavede	Bageplade	3		170-190	-	20-30
Rundstykker, boller, frisklavede	Bageplade	3		200-220	2	20-30
Baguette, forbagt, koldt	Universalbradepande	3		180-200	-	20-30
Baguette, forbagt, koldt	Bageplade	3		200-220	1	10-20
Rundstykker, baguette genopvarmning	Rist	2		150-160*	-	10-20

\* forvarmning

Ret	Tilbehør	Rillehøjde	Ovnfunktion	Temperatur i °C	Dampintensitet	Varighed i min.
<b>Rundstykker, boller, frosne</b>						
Forbagte rundstk. eller baguette	Universalbradepande	3		180-200	-	10-15
Forbagte rundstk. eller baguette	Bageplade	3		180-200	1	15-25
Saltet bagværk, dejstykker	Universalbradepande	3		180-200	-	20-25
Saltet bagværk, dejstykker	Bageplade	3		210-230	1	18-25
Croissant, dejstykker	Universalbradepande	3		170-190	-	30-35
Croissant, dejstykker	Bageplade	3		180-200	1	20-25
Rundstykker, baguette genopvarmning	Rist	2		160-170	-	10-20
<b>Toast</b>						
Gratinerings af toast, 4 stk.	Rist	3		190-210	-	10-15
Gratinerings af toast, 12 stk.	Rist	3		230-250	-	10-15
Bruning af toast (uden forvarmning)	Rist	4		290	-	4-6
* forvarmning						

## Pizza, quiche og krydret bagværk

Apparatet har mange ovnfunktioner til tilberedning af pizza, quiche og krydret bagværk. Indstillingstabellerne indeholder optimale indstillinger til mange retter.

Bemærk også henvisningerne i afsnittet om hævnings af dej.

Anvend kun apparatets originale tilbehør. Det er tilpasset optimalt til ovnrummet og driftstyperne.

### Bagning med damp

Bestemt bagværk (f.eks. gærbagværk) får en mere sprød skorpe og en mere skinnende overflade med damp. Bagværket tørrer ikke lige så meget ud.

Bagning med damp er kun muligt i et lag.

### Riller

Brug de anførte riller.

### Bagning i et lag

Brug følgende riller til bagning i et lag:

- Højt bagværk: Rille 2
- Fladt bagværk: Rille 3

Vælg mellem højde 1, 2, 3 og 4 ved brug af ovnfunktionen CircoTherm varmluft.

### Bagning i flere lag

Anvend CircoTherm varmluft. Bagværk på plader eller i bageforme, der sættes i ovnen samtidigt, er ikke nødvendigvis færdige på samme tid.

Bagning i to lag:

- Universalbradepande: Rille 3  
Bageplade: Rille 1
- Bageforme på risten  
Første rist: Rille 3  
Anden rist: Rille 1

Bagning i fire lag:

- 4 riste med bagepapir  
Første rist: Rille 4  
Anden rist: Rille 3  
Tredje rist: Rille 2  
Fjerde rist: Rille 1

Der kan spares op til 45 procent energi ved at tilberede retter samtidigt. Stil bageformene ved siden af hinanden eller forskudt over hinanden i ovnrummet.

### Tilbehør

Sørg for altid at bruge egnet tilbehør og sætte det ind den rigtige vej.

### Rist

Sæt risten ind med den åbne side mod ovndøren og krumningen nedad. Stil altid fade og forme på risten.

### Universalbradepande eller bageplade

Skub forsigtigt universalbradepanden eller bagepladen mod anslaget, med krumningen mod ovndøren.

Brug universalbradepanden ved pizza med meget fyld.

### Bageforme

Bageforme af mørkt metal er bedst egnet.

Forme af lyst metal, keramikforme og glas forlænger bagetiderne, og bagværket bliver ikke så jævnt bagt. Hvis du bager med disse bageforme og vil bruge over-/undervarme, sættes bageformen i rille 1.

Ved bagning med damp skal bageformene være varme- og dampbestandige.

### Bagepapir

Brug kun bagepapir, som egner sig til den valgte temperatur. Klip altid bagepapiret, så det passer til pladen.

### Dybfrostprodukter

Anvend aldrig dybfrostprodukter, hvis der er meget is på dem. Fjern is fra retten.

Dybfrostprodukter er delvist forbagt ujævnt. Den ujævne bruning er der også efter bagning.



### Anbefalede indstillingsværdier

I tabellen findes den optimale ovnfunktion til forskellige retter. Temperatur og bagetid afhænger af dejens beskaffenhed og mængde. Derfor er der angivet indstillingsområder. Prøv først med de laveste værdier. En lavere temperatur giver en mere ensartet bruning. Om nødvendigt kan der indstilles en højere temperatur næste gang.

**Bemærk:** Bagetiden kan ikke forkortes ved at bruge en højere temperatur. Retten bliver kun bagt færdig udvendigt, men ikke indvendigt.





Indstillingsværdierne gælder for isætning af retten i en kold ovn. På den måde kan der spares op til 20 procent energi. Hvis ovnen forvarmes, bliver den anførte bagetid reduceret med nogle minutter.

Ved visse retter er forvarmning nødvendig, og dette er anført i tabellen. Sæt først retten og tilbehøret ind i ovnen, når forvarmningen er afsluttet.

Ved bagning efter egen opskrift kan lignende bagværk i tabellen bruges som rettesnor.























Tag tilbehør, som ikke skal bruges, ud af ovnrummet. På den måde opnås et optimalt tilberedningsresultat, og der spares op til 20 procent energi.

Anvendte ovnfunktioner:

-  CircoTherm varmluft
-  Over-/undervarme
-  Pizzatrin
-  Brødbagningstrin

Dampintensitetens trin er anført som tal i tabellen:

- 1 = lav
- 2 = mellem
- 3 = høj

Ret	Tilbehør	Rillehøjde	Ovnfunktion	Temperatur i °C	Dampintensitet	Varighed i min.
<b>Pizza</b>						
Pizza, frisklavet	Bageplade	3		200-220	-	25-35
Pizza, frisklavet, 2 lag	Universalbradepande + bageplade	3+1		180-200	-	35-45
Pizza, frisklavet, tynd bund	Pizzaplade	2		220-230	-	20-30
Pizza, kold	Rist	3		190-210	-	10-15
<b>Pizza, frossen</b>						
Pizza med tynd bund 1 stk.	Rist	3		190-210	-	15-20
Pizza med tynd bund 2 stk.	Universalbradepande + rist	3+1		190-210	-	20-25
Pizza med tyk bund 1 stk.	Rist	3		180-200	-	20-25
Pizza med tyk bund 2 stk.	Universalbradepande + rist	3+1		190-210	-	20-30
Pizzabaguette	Rist	3		200-220	-	15-20
Minipizzaer	Universalbradepande	3		180-200	-	15-20
Minipizzaer, Ø 7 cm, 4 niveauer	4 rist	4+3+2+1		180-200*	-	20-30
<b>Krydret bagværk &amp; quiche</b>						
Krydret bagværk i formen	Springform Ø 28 cm	2		170-190	-	55-65
Krydret bagværk i formen	Springform Ø 28 cm	2		170-190	1	60-70
Quiche	Tærteform, sortplade	3		190-210	-	30-40
Flammkuchen	Universalbradepande	3		260-280*	-	10-15
Flammkuchen	Universalbradepande	2		200-220*	2	15-25
Pirog	Gratinform	2		190-200	-	30-45
Pirog	Gratinform	2		170-190	-	50-70
Empanada	Universalbradepande	3		180-190	-	30-45
Empanada	Universalbradepande	2		170-190	2	30-40
Börek	Universalbradepande	2		180-200	-	35-45
Börek	Universalbradepande	1		200-220*	-	20-30
* forvarmning						

## Tærte og soufflé

Apparatet har mange ovnfunktioner til tilberedning af tærter og soufflé. Indstillingstabellerne indeholder optimale indstillinger til mange retter.

Anvend kun apparatets originale tilbehør. Det er tilpasset optimalt til ovnrummet og driftstyperne.

### Riller

Brug altid de anførte riller.

Tilberedning er mulig i et lag i bageforme eller med universalbradepanden.

- Bageforme på risten: Rille 2
- Universalbradepande: Rille 3

Brug damp til souffléer. De kræver ikke vandbad.

Der kan spares op til 45 procent energi ved at tilberede retter samtidigt. Stil bageformene ved siden af hinanden i ovnrummet.

### Tilbehør

Sørg for altid at bruge egnet tilbehør og sætte det ind den rigtige vej.

### Rist

Sæt risten ind med den åbne side mod ovndøren og krumningen nedad. Stil altid fade og forme på risten.

### Universalbradepande

Skub forsigtigt universalbradepanden mod anslaget, med krumningen mod ovndøren.

### Service

Anvend en bred, flad form til tærter og gratiner. I et smalt, højt fad har retten brug for længere tid, og overfladen bliver mørkere.

Ved tilberedning med damp skal bageformene være varme- og dampbestandige.

## Anbefalede indstillingsværdier

I tabellen findes den optimale ovnfunktion til forskellige tærter og souffléer. Temperatur og tilberedningstid afhænger af mængden og opskriften.

Tilberedningstiden for en gratin eller tærte afhænger af fadets størrelse og gratinens/tærtens højde. Der er derfor anført indstillingsområder. Prøv først med de laveste værdier. En lavere temperatur giver en mere jævn bruning. Hvis det er nødvendigt, indstilles en højere temperatur næste gang.





**Bemærk:** Tilberedningstider kan ikke forkortes ved at bruge højere temperaturer. Tærten eller soufflén ville være færdigbagt udvendigt, men rå indvendigt.

Indstillingsværdierne gælder ved isætning af retten i en kold ovn. På den måde spares op til 20 procent energi. Den anførte tilberedningstid reduceres med nogle minutter, hvis ovnen forvarmes.

Hvis du bruger egen opskrift, kan du rette dig efter lignende retter i tabellen.

Tag tilbehør, som ikke skal bruges, ud af ovnrummet. På den måde opnås et optimalt tilberedningsresultat, og der spares op til 20 procent energi.

Anvendte ovnfunktioner:

-  CircoTherm varmluft
-  Over-/undervarme
-  Termogrining
-  Pizzatrin
-  Brødbagningstrin

Dampintensitetens trin er anført som tal i tabellen:

- 1 = lav
- 2 = mellem
- 3 = høj

Tærter/gratiner & souffléer	Tilbehør / service	Rillehøjde	Ovnfunktion	Temperatur i °C	Dampintensitet	Varighed i min.
Tærte, pikant, kogte ingredienser	Gratinform	2		170-190	-	35-50
Tærte, pikant, kogte ingredienser	Gratinform	2		150-170	2	40-50
Tærte, sød	Gratinform	2		160-180	-	40-50
Tærte, sød	Gratinform	2		170-190	-	40-60
Lasagne, frisklavet, 1 kg	Gratinform	2		160-180	-	50-60
Lasagne, frisklavet, 1 kg	Gratinform	2		170-180	2	35-45
Lasagne, frossen, 400 g	Rist	2		190-210	-	30-35
Lasagne, frossen, 400 g	Åbent fad	2		180-190	2	40-50
Kartoffelgratin, rå ingredienser, 4 cm høj	Gratinform	2		160-190	-	50-70
Kartoffelgratin, rå ingredienser, 4 cm høj	Gratinform	2		160-170	3	50-60
Kartoffelgratin, rå ingredienser, 4 cm høj, 2 niveauer	Gratinform	3+1		150-170	-	60-80
Soufflé	Gratinform	2		160-180*	-	35-45
Soufflé	Gratinform	2		170-180	2	30-40
Soufflé	Portionsforme	2		170-190	-	65-75

## Fjerkræ

Apparatet har forskellige ovnfunktioner til tilberedning af fjerkræ. Indstillingstabellerne indeholder optimale indstillinger til nogle retter.

### Stegning på risten

Stegning på risten er særdeles velegnet til stort fjerkræ eller flere stykker samtidigt.

Sæt universalbradepanden med rist i den anførte rille. Sørg for, at risten ligger rigtigt i universalbradepanden. → "Tilbehør" på side 12

Hæld op til ½ liter vand i universalbradepanden afhængigt af fjerkræets størrelse og type. Dryppende fedt bliver dermed opsamlet. Denne skysovs kan bruges til at lave sovs. Derudover medfører det mindre røg, og ovnrummet forbliver mere rent.

### Stegning i fad

Brug kun fad, som er egnet til at komme i ovnen. Kontrollér, at der er plads til fadet eller formen i ovnrummet.

Glasfade egner sig bedst. Stil altid varme glasfade på en tør bordskåner. Hvis underlaget er vådt eller koldt, kan glasset springe.

Skinnende stegegylder af rustfrit stål eller aluminium reflekterer varmen som et spejl og egner sig derfor kun i begrænset omfang. Fjerkræet bliver tilberedt langsommere og bliver mindre brunt. Vælg en højere temperatur og/eller en længere tilberedningstid.

Følg producentens anvisninger for stegefade.

### Fad uden låg

Brug et højt fad til stegning af fjerkræ. Stil fadet på risten. Brug universalbradepanden, hvis du ikke har et passende fad.

### Fad med låg

Ovnrummet forbliver væsentligt mere rent ved tilberedning i et fad med låg. Sørg for, at låget passer og slutter tæt. Stil fadet på risten.

Der kan komme meget varm damp fra fadet, når låget tages af efter stegning. Løft derfor låget op i bagsiden, så den varme damp kan undslippe modsat kroppen.

Fjerkræ kan også blive sprødt i et lukket fad. Brug et fad med glaslæg, og indstil en højere temperatur.

### Stegning med damp

Bestemte retter bliver mere sprøde med damp. De får en mere skinnende overflade og tørrer ikke lige så meget ud.

Brug fad uden låg. Fadet skal være varme- og dampbestandigt.

Aktivér dampen som anført i tabellen. Nogle retter bliver bedre, hvis de tilberedes i flere trin. Disse er anført i tabellen.

### Grillning

Hold ovndøren lukket under grillning. Grill aldrig med åben ovndør.

Læg grillmaden på risten. Skub derudover universalbradepanden med krumningen mod ovndøren

mindst en rille nedenunder. Dryppende fedt bliver dermed opsamlet.

Tilbered helst ens grillstykker med ensartet tykkelse og vægt. På den måde bliver de jævnt brunet og forbliver saftige. Læg grillstykkerne direkte på risten.

Vend grillstykkerne med en grilltang. Stikkes i kødet med en gaffel, løber der saft ud, og kødet bliver tørt.

### Anvisninger

- Grillvarmelegemet tænder og slukker hele tiden, det er normalt. Hvor ofte dette sker, retter sig efter den indstillede temperatur.
- Der kan dannes røg ved grillning.

### Anbefalede indstillingsværdier

I tabellen findes den optimale ovnfunktion til fjerkræ. Temperatur og tilberedningstid afhænger af fødevarens mængde, beskaffenhed og temperatur. Der er derfor anført indstillingsområder. Prøv først med de laveste værdier. Hvis det er nødvendigt, indstilles en højere temperatur næste gang.

Indstillingsværdierne gælder ved isætning af stegeklart fjerkræ uden fyld med køleskabstemperatur i en kold ovn. På den måde spares op til 20 procent energi. Den anførte tilberedningstid reduceres med nogle minutter, hvis ovnen forvarmes.

I tabellen findes angivelser for fjerkræ med foreslået vægt. Ved tilberedning af tungere fjerkræ anvendes under alle omstændigheder en lavere temperatur. Ved flere stykker retter tilberedningstiden sig efter vægten på det tungeste stykke. De enkelte stykker bør være tilnærmelsesvis lige store.

Generelt gælder følgende: Jo større fjerkræet er, desto lavere temperatur og længere tilberedningstid.

Vend fjerkræ efter ca. ½ til ⅔ af den angivne tid.





**Bemærk:** Brug kun bagepapir, som egner sig til den valgte temperatur. Klip altid bagepapiret, så det passer til pladen.

### Tips

- Prik huller i huden under vingerne ved stegning af and eller gås. Så kan fedtet løbe fra.
- Skær riller i skindet ved andebryst. Vend ikke andebryst.
- Hvis fjerkræ skal vendes, skal du sørge for, at brystsiden eller skindsiden først vender nedad.
- Fjerkræ bliver særligt brunt og sprødt, hvis man pensler det med smør, saltvand eller appelsinsaft hen mod slutningen af stegetiden.

























Tag tilbehør, som ikke skal bruges, ud af ovnrummet. På den måde opnås et optimalt tilberedningsresultat, og der spares op til 20 procent energi.

Anvendte ovnfunktioner:

-  CircoTherm varmluft
-  Over-/undervarme
-  Termogrining
-  Pizzatrin
-  Grill stor flade

Dampintensitetens trin er anført som tal i tabellen:

- 1 = lav
- 2 = mellem
- 3 = høj

Ret	Tilbehør / service	Rillehøjde	Ovnfunktion	Temperatur i °C	Dampintensitet	Varighed i min.
<b>Kylling</b>						
Kylling, 1 kg	Rist	2		200-220	-	60-70
Kylling, 1 kg	Rist	2		190-210	2	50-60
Kyllingebrystfilet, hver 150 g (grilles)	Rist	4		275*	-	15-20
Mindre kyllingestykker, hver 250 g	Rist	3		220-230	-	30-35
Mindre kyllingestykker, hver 250 g	Rist	3		200-220	2	30-45
Kyllingesticks, nuggets, frosne	Universalbradepande	3		190-210	-	20-25
Poulard, 1,5 kg	Rist	2		200-220	-	70-90
Poulard, 1,5 kg	Rist	2		180-200	2	65-75
<b>And &amp; gås</b>						
And, 2 kg	Rist	1		180-200	-	90-110
And, 2 kg	Rist	2		150-160	2	70-90
				180-190	-	30-40
Andebryst, hver 300 g	Rist	3		230-250	-	25-30
Andebryst, hver 300 g	Rist	3		220-240	2	25-30
Gås, 3 kg	Rist	2		160-180	-	120-150
Gås, 3 kg	Rist	2		130-140	2	110-120
				150-160	2	20-30
				170-180	-	30-40
Gåselår, hver 350 g	Rist	2		210-230	-	40-50
Gåselår, hver 350 g	Rist	3		190-200	2	45-55
<b>Kalkun</b>						
Lille kalkun, 2,5 kg	Rist	2		180-200	-	70-90
Lille kalkun, 2,5 kg	Rist	2		140-150	2	70-80
				170-180	-	20-30
Kalkunbryst, uden ben, 1 kg	Fad med låg	2		240-260	-	80-100
Kalkunoverlår, med ben, 1 kg	Rist	2		180-200	-	80-100
Kalkunoverlår, med ben, 1 kg	Rist	2		170-180	2	80-100

\* 5 min. forvarmning

## Kød

Apparatet har mange ovnfunktioner til tilberedning af kød. Indstillingstabellerne indeholder optimale indstillinger til mange retter.

### Stegning og grydestegning

Smør magert kød med fedtstof efter behag, eller læg strimler af spæk på.

Skær sværen over kors. Hvis stegen skal vendes, skal du sørge for, at sværen først vender nedad.

Når stegen er færdig, skal den helst hvile i ca. 10 minutter i den slukkede ovn med lukket ovndør. Så fordeler kødsaften sig bedre. Pak eventuelt stegen ind i alufolie. Denne anbefalede hviletid er ikke indeholdt i den angivne stegetid.

### Stegning på risten

På risten bliver kød særdeles sprødt på alle sider.

Hæld op til ½ liter vand i universalbradepanden afhængigt af kødets størrelse og type. Dryppende fedt og kødsaft bliver dermed opsamlet. Denne skysovs kan bruges til at lave sovs. Derudover medfører det mindre røg, og ovnrummet forbliver mere rent.

Sæt universalbradepanden med rist i den anførte rille. Sørg for, at risten ligger rigtigt i universalbradepanden. → "Tilbehør" på side 12

### Stegning og grydestegning i fad

Stegning og grydestegning i fad er nemmere. Stegen kan nemmere tages ud af ovnrummet, og sovsen kan tilberedes direkte i fadet.

Brug kun fad, som er egnet til at komme i ovnen. Kontrollér, at der er plads til fadet eller formen i ovnrummet.

Glasfade egner sig bedst. Stil altid varme glasfade på en tør bordskåner. Hvis underlaget er vådt eller koldt, kan glasset springe.

Tilsæt lidt væde til magert kød. Bunden af glasfadet skal være dækket med ca. ½ cm væde.

Mængden af væden afhænger af kødets art og fadets materiale og af, om der bruges låg. Ved tilberedning af kød i en emaljeret eller mørk stegegyde skal der bruges lidt mere væde end ved fad af glas.

Væden i fadet fordampes under stegningen. Tilsæt om nødvendigt med forsigtighed lidt mere væske.

Skinnende stegegyder af rustfrit stål eller aluminium reflekterer varmen som et spejl og egner sig derfor kun i begrænset omfang. Kødet bliver tilberedt langsommere og bliver mindre brunt. Vælg en højere temperatur og/eller en længere tilberedningstid.

Følg producentens anvisninger for stegefede.

### Fad uden låg

Brug et højt fad til stegning af kød. Stil fadet på risten. Brug universalbradepanden, hvis du ikke har et passende fad.

### Fad med låg

Ovnrummet forbliver væsentligt mere rent ved tilberedning i et fad med låg. Sørg for, at låget passer og slutter tæt. Stil fadet på risten.

Afstanden mellem kød og låg skal være mindst 3 cm. Kødet kan hæve lidt.

Der kan komme meget varm damp fra fadet, når låget tages af efter stegning. Løft derfor låget op i bagsiden, så den varme damp kan undslippe modsat kroppen.

Ved grydestegning brunes kødet først efter behov. Tilsæt vand, vin, eddike eller lignende til stegeskyen. Bunden af fadet skal være dækket med 1-2 cm væde.

Væden i fadet fordampes under stegningen. Tilsæt om nødvendigt med forsigtighed lidt mere væske.

Kød kan også blive sprødt i et lukket fad. Brug et fad med glaslåg, og indstil en højere temperatur.

### Stegning og grydestegning med damp

Bestemte retter bliver mere sprøde med damp og tørrer ikke lige så meget ud.

Brug fad uden låg. Fadet skal være varme- og dampbestandigt.

Det er ikke nødvendigt at vende stege.

Aktivér dampen som anført i tabellen. Nogle retter bliver bedre, hvis de tilberedes i flere trin. Disse er anført i tabellen.

### Grillning

Hold ovndøren lukket under grillning. Grill aldrig med åben ovndør.

Læg grillmaden på risten. Skub derudover universalbradepanden med krumningen mod ovndøren mindst en rille nedenunder. Dryppende fedt bliver dermed opsamlet.

Tilbered helst ens grillstykker med ensartet tykkelse og vægt. På den måde bliver de jævnt brunet og forbliver saftige. Læg grillstykkerne direkte på risten.

Vend grillstykkerne med en grilltang. Stikkes i kødet med en gaffel, løber der saft ud, og kødet bliver tørt.

Grillmad skal først saltes efter grillningen. Salt trækker væsken ud af kødet.

### Anvisninger

- Grillvarmelegemet tænder og slukker hele tiden, det er normalt. Hvor ofte dette sker, retter sig efter den indstillede temperatur.
- Der kan dannes røg ved grillning.

### Anbefalede indstillingsværdier

I tabellen findes den optimale ovnfunktion til mange kødretter. Temperatur og tilberedningstid afhænger af fødevarens mængde, beskaffenhed og temperatur. Der er derfor anført indstillingsområder. Prøv først med de laveste værdier. Hvis det er nødvendigt, indstilles en højere temperatur næste gang.

Indstillingsværdierne gælder ved isætning af kød med køleskabstemperatur i en kold ovn. På den måde spares op til 20 procent energi. Den anførte tilberedningstid reduceres med nogle minutter, hvis ovnen forvarmes.

I tabellen findes angivelser for kødstykker med foreslået vægt. Ved tilberedning af tungt stykke anvendes under alle omstændigheder en lavere temperatur. Ved flere stykker retter tilberedningstiden sig efter vægten på det tungeste stykke. De enkelte stykker bør være tilnærmelsesvis lige store.





Generelt gælder følgende: Jo større stegen er, desto lavere temperatur og længere tilberedningstid.

Vend stegen og grillvarer efter ca. ½ til ⅔ af den anførte tid.

Hvis du bruger egen opskrift, kan du rette dig efter lignende retter i tabellen. Der findes flere oplysninger under tips om stegning, grydestegning og grillning efter indstillingstabellen.

































Tag tilbehør, som ikke skal bruges, ud af ovnrømmet. På den måde opnås et optimalt tilberedningsresultat, og der spares op til 20 procent energi.

Anvendte ovnfunktioner:

-  CircoTherm varmluft
-  Over-/undervarme
-  Termogrining
-  Grill stor flade

Dampintensitetens trin er anført som tal i tabellen:

- 1 = lav
- 2 = mellem
- 3 = høj

Ret	Tilbehør / service	Rillehøjde	Ovnfunktion	Temperatur i °C	Dampintensitet	Varighed i min.
<b>Svinekød</b>						
Flæskesteg uden svær, f.eks. nakkestykke, 1,5 kg	Åbent fad	2		180-190	-	110-130
Flæskesteg uden svær, f.eks. nakkestykke, 1,5 kg	Åbent fad	2		180-190	1	110-130
Flæskesteg med svær f.eks. bov, 2 kg	Rist	2		190-200	-	130-140
Flæskesteg med svær f.eks. bov, 2 kg	Åbent fad	2		100	3	25-30
				170-180	1	70-90
				200-210	-	20-25
Svinemørbrad, 1,5 kg	Åbent fad	2		220-230	-	70-80
Svinemørbrad, 1,5 kg	Åbent fad	2		170-180	1	80-90
Svinefilet, 400 g	Rist	3		220-230	-	20-25
Svinefilet, 400 g	Åbent fad	3		210-220*	1	25-30
Hamburgerryg med ben, 1 kg (med lidt vand)	Fad med låg	2		210-230	-	70-90
Hamburgerryg med ben, 1 kg	Åbent fad	2		160-170	1	70-80
Svinesteaks, 2 cm tykke	Rist	4		275	-	16-20
Svinemedaljoner, 3 cm tykke	Rist	4		290*	-	10-14
<b>Oksekød</b>						
Oksefilet, medium, 1 kg	Rist	2		210-220	-	40-50
Oksefilet, medium, 1 kg	Åbent fad	2		190-200	1	50-60
Oksegrydesteg, 1,5 kg	Fad med låg	2		200-220	-	130-160
Roastbeef, medium, 1,5 kg	Rist	2		220-230	-	60-70
Roastbeef, medium, 1,5 kg	Åbent fad	2		190-200	1	65-80
Steak, 3 cm tyk, medium	Rist	4		290	-	15-20
Burger, 3-4 cm høj	Rist	4		290	-	25-30
<b>Kalvekød</b>						
Kalvesteg, 1,5 kg	Åbent fad	2		160-170	-	100-120
Kalvesteg, 1,5 kg	Åbent fad	2		170-180	1	90-110
Kalveskank, 1,5 kg	Åbent fad	2		200-210	-	100-120
Kalveskank, 1,5 kg	Åbent fad	2		170-180	1	100-120
<b>Lammekød</b>						
Lammekølle uden ben, medium, 1,5 kg	Åbent fad	2		170-190	-	50-80
Lammekølle uden ben, medium, 1,5 kg	Åbent fad	2		170-180	1	80-90
Lammeryg med ben***	Rist	2		180-190	-	40-50
Lammeryg med ben***	Åbent fad	3		200-210*	1	25-30
Lammekotelet**	Rist	4		290	-	14-18
<b>Pølser</b>						
Grillpølser	Rist	4		290	-	10-15
<b>Kødretter</b>						
Forloren hare, 1 kg	Åbent fad	2		170-180	-	60-70
Forloren hare, 1 kg	Åbent fad	2		190-200	1	70-80
* forvarmning						
** Sæt universalpanden ind i rille 2						
*** uden at vende						

## Tips til stegning, grydestegning og grillning

Ovnrummet bliver meget tilsmudset.	Tilbered madvaren i en lukket stegegyrde, eller brug grillristen. Der opnås optimale stegeresultater, hvis grillristen bruges. Grillristen kan købes som ekstra tilbehør.
Stegen er for mørk, og sværen er visse steder blevet branket, og/eller steden er for tør.	Kontrollér rillehøjde og temperatur. Vælg en lavere temperatur, og forlæng eventuelt stegetiden næste gang.
Sværen er for tynd.	Forøg temperaturen, eller aktivér grillen kortvarigt efter stegetidens udløb.
Stegen ser fin ud, men skyen er branket.	Vælg næste gang et mindre stegefad, og tilsæt eventuelt mere væde.
Stegen ser fin ud, men skyen er for lys og vandet.	Vælg et større stegefad næste gang, og tilsæt eventuelt mindre væske.
Ved grydestegning brænder kødet på.	Stegefad og låg skal passe sammen og lukke tæt. Reducér temperaturen, og tilføj om nødvendigt mere væske under grydestegningen.
Grillvarerne bliver for tørre.	Kød skal først saltes efter grillningen. Salt trækker væsken ud af kødet. Stik ikke i grillvarerne, når de skal vendes. Brug en grilltang.

## Fisk

Apparatet har forskellige ovnfunktioner til tilberedning af fisk. Indstillingstabellerne indeholder optimale indstillinger til mange retter.

Det er ikke nødvendigt at vende hele fisk. Læg hele fisk ind i ovnrømmet i svømmestilling med rygfinnen opad. Placér en kartoffel, hvor den ene side er skåret af, eller en lille ovnfast form i fiskens bugåbning, så den står stabilt.

Fisken er færdig, når rygfinnen nemt løsner sig.

### Stegning og grillning på risten

Læg grillmaden på risten. Skub derudover universalbradepanden med krumningen mod ovndøren mindst en rille nedeunder.

Hæld op til ½ liter vand i universalbradepanden afhængigt af fiskens størrelse og type. På den måde bliver overskydende væde opsamlet. Der dannes mindre røg, og ovnrømmet forbliver mere rent.

Hold ovndøren lukket under grillning. Grill aldrig med åben ovndør.

Tilbered helst ens grillstykker med ensartet tykkelse og vægt. På den måde bliver de jævnt brunet og forbliver saftige. Læg grillstykkerne direkte på risten.

Vend grillstykkerne med en grilltang. Stikkes i fisken med en gaffel, løber der saft ud, og den bliver tør.

### Anvisninger

- Grillvarmelegemet tænder og slukker hele tiden, det er normalt. Hvor ofte dette sker, retter sig efter den indstillede temperatur.
- Der kan dannes røg ved grillning.

### Stegning og dampning i fad

Brug kun fad, som er egnet til at komme i ovnen. Kontrollér, at der er plads til fadet eller formen i ovnrømmet.

Glasfade egner sig bedst. Stil altid varme glasfade på en tør bordskåner. Hvis underlaget er vådt eller koldt, kan glasset springe.

Skinnende stegegyrder af rustfrit stål eller aluminium reflekterer varmen som et spejl og egner sig derfor kun

i begrænset omfang. Fisken bliver tilberedt langsommere og bliver mindre brun. Vælg en højere temperatur og/eller en længere tilberedningstid.

Følg producentens anvisninger for stegefade.

### Fad uden låg

Brug et højt fad til tilberedning af hele fisk. Stil fadet på risten. Brug universalbradepanden, hvis du ikke har et passende fad.

### Fad med låg

Ovnrummet forbliver væsentligt mere rent ved tilberedning i et fad med låg. Sørg for, at låget passer og slutter tæt. Stil fadet på risten.

Hæld to til tre spiseskeer væske og lidt citronsaft eller eddike med i fadet til dampning.

Der kan komme meget varm damp fra fadet, når låget tages af efter stegning. Løft derfor låget op i bagsiden, så den varme damp kan undslippe modsat kroppen.

Fisk kan også blive sprød i et lukket fad. Brug et fad med glaslåg, og indstil en højere temperatur.

### Stegning med damp

Bestemte retter bliver mere sprøde med damp og tørrer ikke lige så meget ud.

Brug fad uden låg. Fadet skal være varme- og dampbestandigt.

Det er ikke nødvendigt at vende fisken.

Aktivér dampen som anført i tabellen. Nogle retter bliver bedre, hvis de tilberedes i flere trin. Disse er anført i tabellen.

### Anbefalede indstillingsværdier

I tabellen findes den optimale ovnfunktion til fiskeretter. Temperatur og tilberedningstid afhænger af fødevarens mængde, beskaffenhed og temperatur. Der er derfor anført indstillingsområder. Prøv først med de laveste værdier. Hvis det er nødvendigt, indstilles en højere temperatur næste gang.

Indstillingsværdierne gælder ved isætning af fisk med køleskabstemperatur i en kold ovn. På den måde spares op til 20 procent energi. Den anførte tilberedningstid reduceres med nogle minutter, hvis ovnen forvarmes.

## da Testet i vores prøvekøkken

I tabellen findes angivelser for fisk med foreslået vægt. Ved tilberedning af tungere fisk anvendes under alle omstændigheder en lavere temperatur. Ved flere fisk retter tilberedningstiden sig efter vægten på den tungeste fisk. De enkelte fisk bør være tilnærmelsesvis lige store.





Generelt gælder følgende: Jo større fisken er, desto lavere temperatur og længere tilberedningstid.

Vend fisk, som ikke er i svømmestilling, efter ca. 1/2 til 2/3 af den anførte tid.

**Bemærk:** Brug kun bagepapir, som egner sig til den valgte temperatur. Klip altid bagepapiret, så det passer til pladen.









Tag tilbehør, som ikke skal bruges, ud af ovnrummet. På den måde opnås et optimalt tilberedningsresultat, og der spares op til 20 procent energi.

Anvendte ovnfunktioner:

-  CircoTherm varmluft
-  Over-/undervarme
-  Termogrining
-  Grill stor flade

Dampintensitetens trin er anført som tal i tabellen:

- 1 = lav
- 2 = mellem
- 3 = høj

Ret	Tilbehør / service	Rillehøjde	Ovnfunktion	Temperatur i °C	Dampintensitet	Varighed i min.
<b>Fisk</b>						
Fisk, grillet, hel 300 g, f.eks. foreller	Rist	2		170-190	-	20-30
Fisk, stegt, hel 300 g, f.eks. foreller	Universalbradepande	2		170-180	1	15-20
				160-170	-	5-10
Fisk, grillet, hel 1,5 kg, f.eks. laks	Rist	2		170-190	-	30-40
<b>Fiskefileter</b>						
Fiskefilet, natural, grillet	Rist	4		220*	-	15-25
<b>Fiskekoteletter</b>						
Fiskekotelet, 3 cm tyk**	Rist	4		290	-	10-20
<b>Fisk, frossen</b>						
Fiskefilet, natural	Fad med låg	2		210-230	-	20-30
Fiskefilet, gratineret	Rist	2		200-220	-	45-60
Fiskefilet, gratineret	Åbent fad	2		200-220	1	35-45
Fiskepinde (vend af og til)	Universalbradepande	3		200-220	-	20-30
* forvarmning						
** Sæt universalpanden ind i rille 2						

## Grøntsager og tilbehør

Her findes angivelser om tilberedning af grillede grøntsager, kartofler og frosne kartoffelprodukter.

Tag tilbehør, som ikke skal bruges, ud af ovnrummet. På den måde opnås et optimalt tilberedningsresultat, og der spares energi.

### Riller

Brug de anførte riller.

### Tilberedning i et lag

Overhold angivelserne i tabellen.

### Tilberedning i to lag

Anvend CircoTherm varmluft. Plader, der sættes i ovnen samtidigt, er ikke nødvendigvis færdige på samme tid.

- Universalbradepande: Rille 3
- Bageplade: Rille 1

### Tilbehør

Sørg for altid at bruge egnet tilbehør og sætte det ind den rigtige vej.

### Rist

Sæt risten ind med den åbne side mod ovndøren og krumningen nedad. Stil altid fade og forme på risten.

### Universalbradepande eller bageplade

Skub forsigtigt universalbradepanden eller bagepladen mod anslaget, med krumningen mod ovndøren.

### Bagepapir

Brug kun bagepapir, som egner sig til den valgte temperatur. Klip altid bagepapiret, så det passer til pladen.

### Anbefalede indstillingsværdier





I tabellen findes den optimale ovnfunktion til forskellige retter. Temperaturen og varigheden er afhængig af fødevarernes mængde og beskaffenhed. Der er derfor anført indstillingsområder. Prøv først med de laveste værdier. En lavere temperatur giver en mere jævn brunning. Hvis det er nødvendigt, indstilles en højere temperatur næste gang.

Indstillingsværdierne gælder ved isætning af retten i en kold ovn. De anførte tider reduceres med nogle minutter, hvis ovnen forvarmes.











Hvis du bruger egen opskrift, kan du rette dig efter lignende retter i tabellen.

Anvendte ovnfunktioner:

-  CircoTherm varmluft
-  Pizzatrin
-  Brødbagningstrin
-  Grill stor flade

Dampintensitetens trin er anført som tal i tabellen:

- 1 = lav
- 2 = mellem
- 3 = høj

Ret	Tilbehør	Rillehøjde	Ovnfunktion	Temperatur i °C	Dampintensitet	Varighed i min.
<b>Grøntsagsretter</b>						
Grillede grøntsager*	Universalbradepande	4		290	-	10-15
<b>Kartofler</b>						
Bagte kartofler, halveret	Universalbradepande	3		160-180	-	45-60
Bagte kartofler, halveret	Universalbradepande	3		180-190	1	40-50
<b>Kartoffelprodukter, frosne</b>						
Kartoffelrösti	Universalbradepande	3		200-220	-	25-35
Kartoffellommer, fyldte	Universalbradepande	3		190-210	-	20-30
Kroketter	Universalbradepande	3		200-220	-	25-35
Pommes frites	Universalbradepande	3		190-210	-	25-35
Pommes frites, 2 niveauer	Universalbradepande + bageplade	3+1		190-210	-	30-40

## Yoghurt

Apparatet kan bruges til at lave yoghurt.

### Tilberedning af yoghurt

Tag ribberammer og tilbehør ud af ovnrummet. Ovnrummet skal være tomt. Åbn ikke apparatets dør under driften.

1. Varm 1 liter mælk (3,5 % fedt) på kogesektionen op til 90 °C, og køl ned til 40 °C.  
Ved langtidsholdbar mælk er opvarmning til 40 °C tilstrækkelig.

2. Rør 150 g yoghurt (køleskabstemperatur) i.
3. Hæld yoghurtmassen over i kopper eller små glas, og dæk til med plastfolie.
4. Stil kopperne eller glassene på bunden af ovnen, og tilbered som angivet i tabellen.
5. Lad yoghurten køle af i køleskabet efter tilberedningen.

Anvendt ovnfunktion:

-  Hævetrin

Ret	Tilbehør	Rillehøjde	Ovnfunktion	Temperatur i °C	Hævetrin	Tilberedningstid i timer
Yoghurt	Portionsforme	Ovnbund		-	1	5-6

## Skånsomme ovnfunktioner

CircoTherm Eco og Over-/undervarme Eco er intelligente ovnfunktioner til skånsom tilberedning af kød, fisk og bagværk. Apparatet regulerer energitilførslen til ovnrummet optimalt. Retterne bliver tilberedt i faser med restvarme. Sådan bevares retterne saftige og bliver mindre brunet. Afhængigt af tilberedningen og madvarernes art kan der spares energi. Hvis ovndøren åbnes før tiden under tilberedningen og forvarmningen, går denne effekt tabt.

Anvend kun originalt tilbehør til apparatet. Det er tilpasset optimalt til ovnrummet og driftstyperne. Tag tilbehør, som ikke bruges, ud af ovnrummet.

Sæt retterne ind i den tomme og kolde ovn. Vælg en temperatur mellem 125-200 °C ved CircoTherm Eco,

og en temperatur mellem 150-250 °C ved Over-/undervarme Eco. Hold apparatets dør lukket under tilberedningen. Tilbered kun i et lag.

Ovnfunktionen CircoTherm Eco bruges til fastlæggelse af energiforbruget ved cirkulationsdrift og af energieffektclassen. Ovnfunktionen Over-/undervarme Eco bruges til fastlæggelse af energiforbruget ved konventionel drift.

Ovnfunktionen CircoTherm Eco bliver anvendt til fastlæggelse af energieffektclassen.

### Tilbehør

Sørg for altid at bruge egnet tilbehør og sætte det ind den rigtige vej.

### Rist

Sæt risten ind med den åbne side mod ovndøren og krumningen nedad. Stil altid fade og forme på risten.

### Universalbradepande eller bageplade

Skub forsigtigt universalbradepanden eller bagepladen mod anslaget, med krumningen mod ovndøren.

### Bageforme og fade

Bageforme af mørkt metal er bedst egnede. På den måde spares op til 35 procent energi.

Fade af rustfrit stål eller aluminium reflekterer varmen som et spejl. Ikke reflekterende fade af emalje, varmebestandigt glas eller belagt aluminiumstøbegods er mere velegnet.

Forme af lyst metal, keramikforme eller glasforme forlænger bagetiderne, og kagen bliver ikke så jævnt bagt.

### Bagepapir



Brug kun bagepapir, som egner sig til den valgte temperatur. Klip altid bagepapiret, så det passer til pladen.















### Anbefalede indstillingsværdier







Her findes angivelser til forskellige retter med CircoTherm Eco og over-/undervarme Eco. Temperatur og bagetid afhænger af dejens beskaffenhed og mængde. Der er derfor anført indstillingsområder. Prøv først med de laveste værdier. En lavere temperatur giver en mere jævn bruning. Hvis det er nødvendigt, indstilles en højere temperatur næste gang.

**Bemærk:** Bagetider kan ikke forkortes ved at bruge højere temperaturer. Kager eller bagværk ville kun være færdigbagt udvendigt, men ikke indvendigt.

Anvendte ovnfunktioner:

-  CircoTherm Eco
-  Over-/undervarme Eco

Ret	Tilbehør / service	Rillehøjde	Ovnfunktion	Temperatur i °C	Varighed i min.
<b>Kager i form</b>					
Rørekage i form	Randform/firkantet form	2		140-160	60-80
Tærtebund af rørt kagedej	Tærteform	2		150-170	20-30
Lagkagebund, 2 æg	Tærteform	2		150-170	20-30
Lagkagebunde, 3 æg	Springform Ø 26 cm	2		160-170	30-45
Lagkagebunde, 6 æg	Springform Ø 28 cm	2		150-160	50-60
Gærkage til randform	Rillet randform	2		150-170	50-70
<b>Kager på plade</b>					
Rørekage med tørt fyld	Bageplade	3		150-170	25-40
Mørdejskage med tørt fyld	Bageplade	3		170-180	25-35
Roulade	Bageplade	3		180-190	15-20
Gærfiletbrød, gærkrans	Bageplade	3		160-170	25-35
Gærkage med tørt fyld	Bageplade	3		160-180	15-20
<b>Småt bagværk</b>					
Muffins	Muffinplade	2		160-180	15-25
Small Cakes	Bageplade	3		150-160	25-35
Bagværk, butterdej	Bageplade	3		170-190	20-35
Vandbakkelsesdej	Bageplade	3		190-200	40-50
Småkager	Bageplade	3		140-160	15-30
Sprøjtede småkager	Bageplade	3		140-150	25-35
Gærsmåkager	Bageplade	3		160-180	25-35
<b>Brød &amp; rundstykker</b>					
Blandingsbrød, 1,5 kg	Firkantet form	2		200-210	35-45
Fladbrød	Universalbradepande	3		250-275	15-20
Rundstykker, boller, søde, frisklavede	Bageplade	3		170-190	15-20
Rundstykker, boller, frisklavede	Bageplade	3		180-200	20-30

Ret	Tilbehør / service	Rillehøjde	Ovnfunktion	Temperatur i °C	Varighed i min.
<b>Kød</b>					
Flæskesteg uden svær, f.eks. nakkestykke, 1,5 kg	Åbent fad	2		180-190	120-140
Oksegrydesteg, 1,5 kg	Fad med låg	2		200-220	140-160
Kalvesteg, 1,5 kg	Åbent fad	2		170-180	110-130
<b>Fisk</b>					
Fisk, dampet, hel 300 g, f.eks. foreller	Fad med låg	2		190-210	25-35
Fisk, dampet, hel 1,5 kg, f.eks. laks	Fad med låg	2		190-210	45-55
Fiskefilet, natural, dampet	Fad med låg	2		190-210	15-25

## Acrylamid i fødevarer

Akrylamid opstår primært i korn- og kartoffelprodukter, som bliver tilberedt ved meget høje temperaturer. Det

drejer sig f.eks. om kartoffelchips, pottes frites, toast, rundstykker, brød eller fint bagværk (kiks, honningkager, spekulatius (julesmåkager)).

Tips om tilberedning med lavt akrylamidindhold	
Generelt	<ul style="list-style-type: none"> <li>■ Hold tilberedningstiden så kort som muligt.</li> <li>■ Retterne må ikke brunes alt for kraftigt, men skal være gyldenbrune.</li> <li>■ Ved stegning dannes der mindre akrylamid i store stykker.</li> </ul>
Bagning	Med over-/undervarme maks. 200 °C. Med varmluft maks. 180 °C.
Småkager	Med over-/undervarme maks. 190 °C. Med varmluft maks. 170 °C. Æg eller æggeblomme formindsker dannelsen af akrylamid.
Pottes frites i ovn	Fordel dem jævnt og i ét lag på pladen. Bag mindst 400 g pr. plade, så de ikke bliver tørre.

## Langtidsstegning

Langtidsstegning er en langsom stegning ved lav temperatur. Det kaldes derfor også tilberedning ved lav temperatur.

Langtidsstegning er ideel til alle former for kød af særlig god kvalitet (f.eks. skært oksekød, kalvkød, svinekød, lammekød og fjerkræ), der skal tilberedes meget præcist, f.eks. som rosastegt. Kødet bevarer al saften og bliver mørt og blødt.

Fordel: Du har meget frie hænder ved planlægningen af menuen, da langtidsstegt kød kan holdes varmt længe uden problemer. Kødet skal ikke vendes i løbet af stegningen. Hold altid apparatets dør lukket for at bibeholde et ensartet tilberedningsklima.

Anvend kun fersk og hygiejnisk fejlfrit kød uden ben. Fjern omhyggeligt sener og fedtkanter. Fedt udvikler en kraftig smag ved langtidsstegning. Du kan også anvende marineret kød og kød med krydderier. Anvend ikke optøet kød.

Kødet kan skæres ud umiddelbart efter langtidsstegningen. Det er ikke nødvendigt at lade kødet hvile. På grund af denne særlige tilberedningsmetode bliver kødet rosa, men det er ikke råt eller steg for lidt.

**Bemærk:** Tidsurdrift med sluttid er ikke mulig ved ovnfunktionen langtidsstegning.

## Fade

Brugt et fladt fad, f.eks. et serveringsfad af procelæn eller glas. Stil fadet med ind i ovnrummet til forvarmning.

Sæt altid fadet uden låg på risten i rille 2.

Der findes flere oplysninger under tips om langtidsstegning efter indstillingstabellen.

Apparatet har ovnfunktionen langtidsstegning. Start kun driften ved helt afkølet ovnrum. Gennemvarm ovnrummet godt med fadet i ca. 15 minutter.

Brun kødet tilstrækkeligt længe ved kraftig varme på kogezone på alle sider, også på enderne. Læg det straks på det forvarmede fad. Sæt fadet med kødet ind i ovnrummet igen, og lad det langtidsstege.

## Anbefalede indstillingsværdier

Temperaturen ved langtidsstegning og tilberedningstiden afhænger af kødets størrelse, tykkelse og kvalitet. Der er derfor anført indstillingsområder.

Anvendt ovnfunktion:

-  Langtidsstegning

Ret	Fad/beholder	Rillehøjde	Ovnfunktion	Steketid i min.	Temperatur i °C	Varighed i min.
<b>Fjerkræ</b>						
Andebryster, rosa 300 g hver	Fad uden låg	2		6-8	90*	45-60
Kyllingebrystfileter, 200 g hver, gennemstegt	Fad uden låg	2		4	120*	45-60
Kalkunbryst, uden ben, 1 kg, gennemstegt	Fad uden låg	2		6-8	120*	110-130
<b>Svinekød</b>						
Svinemørbrad, 5-6 cm tyk, 1,5 kg	Fad uden låg	2		6-8	80*	130-180
Svinefilet, hel	Fad uden låg	2		4-6	80*	45-70
<b>Oksekød</b>						
Oksesteg (culotte), 6-7 cm tyk, 1,5 kg, gennemstegt	Fad uden låg	2		6-8	100*	150-180
Oksefilet, 1 kg	Fad uden låg	2		4-6	80*	90-120
Roastbeef, 5-6 cm tyk	Fad uden låg	2		6-8	80*	120-180
Oksemedaljoner/tykstegsfilet, 4 cm tykke	Fad uden låg	2		4	80*	30-60
<b>Kalvekød</b>						
Kalvesteg, 4-5 cm tyk, 1,5 kg	Fad uden låg	2		6-8	80*	80-140
Kalvesteg, 7-10 cm tyk, 1,5 kg	Fad uden låg	2		6-8	80*	140-200
Kalvefilet, hel, 800 g	Fad uden låg	2		4-6	80*	70-120
Kalvemedaljoner, 4 cm tykke	Fad uden låg	2		4	80*	30-50
<b>Lammekød</b>						
Lammeryg, udbenet, hver 200 g	Fad uden låg	2		4	80*	30-45
Lammekølle uden ben, medium, 1 kg snøret	Fad uden låg	2		6-8	95*	120-180

\* Forvarmning

## Tips til langtidsstegning

Langtidsstegning af andebryst.	Læg andebrystet koldt på panden, og brun først skindsiden. Efter langtidsstegningen grilles 3 til 5 minutter, så andebrystet bliver sprødt.
Langtidsstegt kød er ikke så varmt som kød tilberedt på normal vis.	Varm derfor tallerkenerne, og server saucen meget varm, så det stegte kød ikke bliver koldt så hurtigt.

## Tørring

Med CircoTherm-varmluft kan madvarer tørres med fremragende resultater. Ved denne form for konservering koncentrerer aromastoffer på grund af tørringen.

Brug kun fejlfri frugt, grøntsager og krydderier, og vask det grundigt. Læg bage- eller pergamentpapir på risten. Lad frugten dryppe godt af, og tør det derefter selv af.

Skær den eventuelt i lige store stykker eller tynde skiver. Læg uskrællet frugt på skallen med skærefladerne opad. Sørg for, at hverken frugt eller champignoner ligger over hinanden på risten.

Rasp grøntsager, og blanchér dem derefter. Lad blancherede grøntsager dryppe godt af, og fordel dem jævnt på risten.

Tør krydderier med stilk. Læg krydderier jævnt og lettere ophobet på risten.

Brug følgende riller til tørring:

- 1 rist: Rille 3
- 2 riste: Rille 3+1

Vend meget saftig frugt og grøntsager flere gange. Frigør den tørrede frugt eller grøntsager fra papiret med det samme.



### Anbefalede indstillingsværdier

I tabellen findes indstillingerne til tørring af forskellige fødevarer. Temperatur og varighed afhænger af tørvarernes type, fugtighed, modenhed og tykkelse. Jo længere tørvarerne tørrer, jo bedre konserveres det. Jo tyndere man skærer, jo hurtigere afsluttes tørringen, og jo mere aromatisk bliver tørvarerne. Der er derfor anført indstillingsområder.

Hvis du vil tørre andre fødevarer, kan du rette dig efter lignende fødevarer i tabellen.

Anvendt ovnfunktion:

-  CircoTherm varmluft

Frugt, grøntsager og krydderurter	Tilbehør	Ovnfunktion	Temperatur i °C	Tilberedningstid i timer
Kernefrugt (æbleringe, 3 mm tykke, pr. rist 200 g)	1-2 riste		80	5-9
Stenfrugt (blommer)	1-2 riste		80	8-10
Rodgrøntsager (gulerødder), revet, blancheret	1-2 riste		80	5-8
Svampe i skiver	1-2 riste		60	6-9
Krydderurter, rengjorte	1-2 riste		60	2-6

## Henkogning

Frugt og grøntsager kan nenkoges i apparatet.

### Advarsel – Fare for tilskadekomst!

Henkogningsglassene kan revne, hvis levedsmidlerne bliver henkogt forkert. Følg anvisningerne om henkogning.

### Glas

Anvend kun rene henkogningsglas uden skader. Brug kun varmebestandige, rene og uskadte gummiringe. Klemmer og fjedre kontrolleres først.

Brug kun henkogningsglas af samme størrelse til henkogning og med samme slags madvarer. Der kan henkoges op til seks henkogningsglas på ½, 1 eller 1½ liters indhold samtidigt. Brug ikke glas, der er større eller højere end det. Lågene kan springe.

Henkogningsglassene må ikke røre ved hinanden i ovnrummet under henkogningen.

### Forberedelse af frugter og grøntsager

Anvend kun helt frisk frugt og grøntsager. Vask frugt og grøntsager grundigt.

Frugt og grøntsager skrælles, udstenes og skæres i småstykker afhængigt af type og fyldes til ca. 2 cm under randen i henkogningsglas.

### Frugt

Frugten fyldes i henkogningsglassene med varm, afskummet sukkeropløsning (ca. 400 ml til et 1 liters glas). Til en liter vand:

- Ca. 250 g sukker ved sød frugt
- Ca. 500 g sukker ved syrlig frugt

### Grøntsager

Fyld grøntsagerne i henkogningsglassene med varmt, kogt vand.

Vask glaskanterne af, de skal være rene. Læg en våd gummiring og et låg på hvert glas. Luk glassene med klemmer. Stil glassene i universalbradepanden, så de ikke rører ved hinanden. Hæld 500 ml varmt vand (ca. 80 °C) i universalbradepanden. Indstil som anført i tabellen.

### Afslutning af henkogning

#### Frugt

Efter noget tid begynder små luftbobler at stige op med kort mellemrum. Sluk for apparatet, så snart der dannes luftbobler i henkogningsglassene. Tag glassene ud af ovnen efter den anførte eftervarmetid.

#### Grøntsager

Efter noget tid begynder små luftbobler at stige op med kort mellemrum. Så snart der dannes bobler i alle henkogningsglas, reduceres temperaturen til 120 °C, og lad glassene boble videre i den lukkede ovn som anført i tabellen. Sluk apparatet efter denne tid, og brug eftervarmen i nogle minutter, som anført i tabellen.



Tag glassene ud af ovnen efter henkogningen, og stil dem på et rent viskestykke. Stil ikke de varme glas på et koldt eller vådt underlag, da de så kan revne. Dæk henkogningsglassene af for at beskytte dem mod træk. Fjern først klemmerne, når glassene er blevet kolde.

### Anbefalede indstillingsværdier

De anførte tider i indstillingstabellen er vejledende for henkogning af frugt og grøntsager. De kan påvirkes af rumtemperaturen, antallet af glas samt af indholdets mængde, temperatur og kvalitet. Angivelserne gælder for runde 1 liters glas. Inden du ændrer på indstillingen eller slukker, skal du kontrollere, at der dannes rigeligt med luftbobler i glassene. Boblerne begynder efter ca. 30-60 minutter.

Anvendt ovnfunktion:

-  CircoTherm varmluft

Henkogning	Tilberedning i:	Rillehøjde	Ovnfunktion	Temperatur i °C	Varighed i min.
Grøntsager, f.eks. gulerødder	1 liter henkogningsglas	1		160-170	Indtil dannelse af bobler:30-40
				120	Efter dannelse af bobler: 30-40
				-	Eftervarme: 30
Grøntsager, f.eks. agurker	1 liter henkogningsglas	1		160-170	Indtil dannelse af bobler: 30-40
				-	Eftervarme: 30
				-	-
Stenfrugt, f.eks. kirsebær, svesker	1 liter henkogningsglas	1		160-170	Indtil dannelse af bobler:30-40
				-	Eftervarme:35
				-	-

Henkogning	Tilberedning i:	Rillehøjde	Ovnfunktion	Temperatur i °C	Varighed i min.
Kernefrugt, f.eks. æbler, jordbær	1 liter henkogningsglas	1		160-170	Indtil dannelse af bobler:30-40 Eftervarme: 25

## Lad dejen hæve på hævetrin

Med ovnfunktionen hævetrin hæver gærdej betydeligt hurtigere end ved stuetemperatur, og den tørrer ikke ud. Start kun driften ved helt afkølet ovnrum.

Lad altid dej hæve to gange. Bemærk angivelserne i indstillingstabellerne for 1. og 2. hævning (hævning og efterhævning).

### Hævning

Sæt dejskålen på risten til hævning. Indstil som anført i tabellen.

Åbn ikke ovndøren under hævningen, da fugtigheden ellers slipper ud. Dejen skal ikke være tildækket.

### Efterhævning

Stil bagværket i rillen anført i tabellen.

Tør fugtigheden op i ovnrømmet før bagning.

### Anbefalede indstillingsværdier

Temperatur og hævningstid afhænger af ingrediensernes type og mængde. Derfor er angivelserne i indstillingstabellen vejledende værdier.

Anvendt ovnfunktion:

-  Hævetrin

Ret	Tilbehør / service	Rillehøjde	Ovnfunktion	Trin	Hævetrin	Varighed i min.
<b>Gærdej, sød</b>						
F.eks. små gærdele	Skål	2		Hævning	1	30-45
	Universalbradepande	2		Efterhævning	1	10-20
Fedtholdig dej, f.eks. panettone	Skål	2		Hævning	2	40-90
	Form på rist	2		Efterhævning	2	30-60
<b>Gærdej, pikant</b>						
F.eks. pizza	Skål	2		Hævning	1	20-30
	Universalbradepande	2		Efterhævning	1	10-15
<b>Brøddej</b>						
Franskbrød	Skål	2		Hævning	1	30-40
	Universalbradepande	2		Efterhævning	1	15-25
Blandingsbrød	Skål	2		Hævning	1	25-40
	Universalbradepande	2		Efterhævning	1	10-20
Rundstykker, boller	Skål	2		Hævning	1	30-40
	Universalbradepande	2		Efterhævning	1	15-25

## Optøning

Til optøning af dybfrosset frugt, grøntsager og bagværk bruges ovnfunktionen CircoTherm-varmluft. Fjerkræ, kød og fisk optøes bedst i køleskabet.

Brug følgende riller til optøning:

- 1 rist: Rille 2
- 2 riste: Rille 3+1

### Anbefalede indstillingsværdier

Tidsangivelserne i tabellen er vejledende værdier. De afhænger af fødevarernes kvalitet, frysetemperatur (-18°C) og beskaffenhed. Der er anført tidsområder. Indstil først til den korteste tid, og forlæng tiden, hvis det er nødvendigt.

**Tip:** Stykker, som er frosset som flade stykker eller i portioner, optøs hurtigere end stykker, som er frosset i en klump.



Tag frosne fødevarer ud af emballagen, og stil dem på risten i et egnet fad.

Retterne vendes eller røres rundt en til to gange under optøningen. Store stykker skal vendes flere gange. Skær retterne ud i mindre stykker under optøningen, og tag optøede stykker ud af ovnrømmet.

Lad de optøede retter hvile 10 til 30 minutter i den slukkede ovn, så temperaturen udlignes.

Anvendt ovnfunktion:

-  CircoTherm varmluft

Ret	Tilbehør	Rillehøjde	Ovnfunktion	Temperatur i °C	Varighed i min.
<b>Brød, rundstykker</b>					
Brød & rundstykker generelt	Bageplade	2		50	40-70
<b>Kager</b>					
Kage, fugtigt fyld	Bageplade	2		50	70-90
Tørkager	Bageplade	2		60	60-75

## Genopvarmning

Med ovnfunktionen genopvarmning genopvarmes retter skånsomt med damp. Både udseende og smag bevares, som om retterne lige var blevet tilberedt. Også bagværk fra dagen før kan fint genopvarmes på denne måde.

Brug helst flade, brede og temperaturbestandige fade. Kolde fade forlænger genopvarmningen.

Genopvarm så vidt muligt kun ensartede og lige store madvarer. Hvis det ikke er muligt, retter tiden sig efter retten med den længste genopvarmningstid.

Dæk ikke retten til under genopvarmningen.

Stil retten i et fad på risten, eller læg den direkte på risten i rille 2.

Åbn ikke ovndøren under genopvarmningen, da meget damp ellers slipper ud.

## Anbefalede indstillingsværdier

I tabellen findes den optimale indstilling til forskellige retter. Tidsangivelserne er vejledende værdier. De afhænger af de anvendte fade samt af fødevarernes kvalitet, temperatur og beskaffenhed. Der er anført tidsområder. Indstil først til den korteste tid, og forlæng tiden, hvis det er nødvendigt.

Tabelværdierne gælder ved isætning af retten i en kold ovn. Ved udvalgte retter er forvarmning nødvendig, og dette er anført i tabellen.

Tag tilbehør, som ikke skal bruges, ud af ovnrummet. På den måde opnås et optimalt tilberedningsresultat, og der spares energi.

Anvendt ovnfunktion:

-  Genopvarmning

Ret	Tilbehør / service	Rillehøjde	Ovnfunktion	Temperatur i °C	Varighed i min.
<b>Grøntsager, kolde</b>					
1 kg	Åbent fad	2		120-130	15-25
250 g	Åbent fad	2		120-130	5-15
<b>Retter, kolde</b>					
Tallerkenret, 1 portion	Åbent fad	2		120-130	15-25
Suppe, sammenkogt ret, 400 ml	Åbent fad	2		120-130	10-25
Tilbehør, f.eks. nudler, Klöße (tysk specialitet), kartofler, ris	Åbent fad	2		120-130	8-25
Tærter/gratiner, f.eks. lasagne, kartoffelgratin	Åbent fad	2		120-140	10-25
Pizza, bagt	Rist	2		170-180*	5-15
<b>Bagværk</b>					
Rundstykker, baguette, bagt	Rist	2		150-160*	10-20
Postejer (vol - au - vents)	Rist	2		180*	4-10
<b>Bagværk, frossent</b>					
Pizza, bagt	Rist	2		170-180*	5-15
Rundstykker, baguette, bagt	Rist	2		160-170*	10-20
* forvarmning					

## Varmholdning

Færdige retter kan holdes varme med ovnfunktionen varmholdning. På den måde undgås kondensdannelse, og ovnrummet skal ikke tørres af.

Hold ikke færdige retter varme i mere end to timer. Bemærk, at nogle retter steger videre, når de holdes varme. Dæk eventuelt retterne til.

## Prøveretter

Disse tabeller er blevet fremstillet til brug for prøvningsinstitutter for at lette testen af apparatet.

Iht. EN 60350-1.

### Bagning

Bagværk på plader eller i bageforme, der sættes i ovnen samtidigt, er ikke nødvendigvis færdige på samme tid.

Rillehøjder ved bagning i to lag:

- Universalbradepande: Rille 3  
Bageplade: Rille 1
- Bageforme på risten  
Første rist: Rille 3  
Anden rist: Rille 1

Rillehøjder ved bagning i tre lag:

- Bageplade: Rille 4
- Universalbradepande: Rille 3
- Bageplade: Rille 1

### Æblekage med låg

Æbletærte med låg i et lag: Placér mørke springforme forskudt i forhold til hinanden.

Æbletærte med låg i to lag: Placér mørke springforme forskudt over hinanden.

Kager i springforme af lyst metal: Bagning med over-/undervarme i et lag. Anvend universalbradepanden i stedet for risten, og sæt springformene på den.



### Lagkagebunde (vandbiskuit)

Lagkagebunde i to lag: Placér springforme forskudt over hinanden på ristene.

### Anvisninger















- Indstillingsværdierne gælder ved isætning i en kold ovn.
- Følg anvisningerne om forvarmning i tabellen. Indstillingsværdierne gælder uden hurtig opvarmning.
- Brug først den laveste af de angivne temperaturer til bagning.

Anvendte ovnfunktioner:

-  CircoTherm varmluft
-  Over-/undervarme
-  Pizzatrin

Dampintensitetens trin er anført som tal i tabellen:

- 1 = lav
- 2 = mellem
- 3 = høj

Ret	Tilbehør	Rille-højde	Ovnfunktion	Temperatur i °C	Dampintensitet	Varighed i min.
<b>Bagning</b>						
Sprøjtede småkager	Bageplade	3		140-150*	-	25-40
Sprøjtede småkager	Bageplade	3		140-150*	-	25-40
Sprøjtede småkager, 2 niveauer	Universalbradepande + bageplade	3+1		140-150*	-	30-40
Sprøjtede småkager, 3 niveauer	Bageplader + universalbageplade	4+3+1		130-140*	-	35-55
Small Cakes	Bageplade	3		160*	-	20-30
Small Cakes	Bageplade	3		150*	-	25-35
Småkager, 2 niveauer	Universalbradepande + bageplade	3+1		150*	-	25-35
Småkager, 3 niveauer	Bageplader + universalbageplade	4+3+1		140*	-	35-45
Lagkagebunde (vandbiskuit)	Springform Ø 26 cm	2		160-170**	-	25-35
Lagkagebunde (vandbiskuit)	Springform Ø 26 cm	2		160-170**	-	30-40
Lagkagebunde (vandbiskuit)	Springform Ø 26 cm	2		150-160	1	10
					-	20-25
Lagkagebunde (vandbiskuit), 2 niveauer	Springform Ø 26 cm	3+1		150-170**	-	30-50
Æblekage med låg	2x sortblikforme Ø 20 cm	2		170-180	-	60-80
Æblekage med låg	2x sortblikforme Ø 20 cm	2		180-200	-	60-80
Æblekage med låg, 2 lag	2x sortblikforme Ø 20 cm	3+1		170-190	-	70-90
** 5 min. forvarmning, brug ikke lynopvarmningsfunktionen						
** forvarmning, brug ikke lynopvarmningsfunktionen						



**Grillning:**

Sæt også universalbradepanden ind. Her opsamles væden, så ovnen ikke bliver så tilsmudset.

Anvendt ovnfunktion:

-  Grill stor flade

Ret	Tilbehør	Rillehøjde	Ovnfunktion	Temperatur i °C	Varighed i min.
<b>Grillning:</b>					
Bruning af toast*	Rist	4		290	4-6
Oksekødsburger, 12 stk.*	Rist	4		290	25-30
* Uden forvarmning					
** Vend efter 2/3 af den samlede tilberedningstid					







REGISTER YOUR PRODUCT  
ONLINE [NEFF-HOME.COM](http://NEFF-HOME.COM)



Constructa NEFF Vertriebs-GmbH |  
Carl-Wery-Straße 34 | 81739 Munich | Germany

9001034375  
980803  
da