

- de **Montageanleitung**
- en **Installation instructions**
- sv **Monteringsanvisning**
- no **Monteringsveiledning**
- fi **Asennusohje**
- da **Monteringsvejledning**
- es **Instrucciones de montaje**
- pt **Instruções de montagem**

- fr **Notice de montage**
- nl **Installatievoorschrift**
- it **Istruzioni per il montaggio**
- el **Οδηγίες εγκατάστασης**
- tr **Montaj kılavuzu**
- ru **Инструкция по монтажу**
- et **Paigaldusjuhend**
- lt **Montavimo instrukcija**
- lv **Montāžas instrukcija**
- pl **Instrukcja montażu**
- ro **Instrucțiuni de montaj**
- hu **Szerelési útmutató**
- sl **Navodila za montažo**
- cs **Montážní návod**
- sk **Montážny návod**
- hr **Upute za montažu**
- bg **Ръководство за монтаж**
- sr **Uputstvo o postavljanju**
- sq **Udhëzim për montim**

1

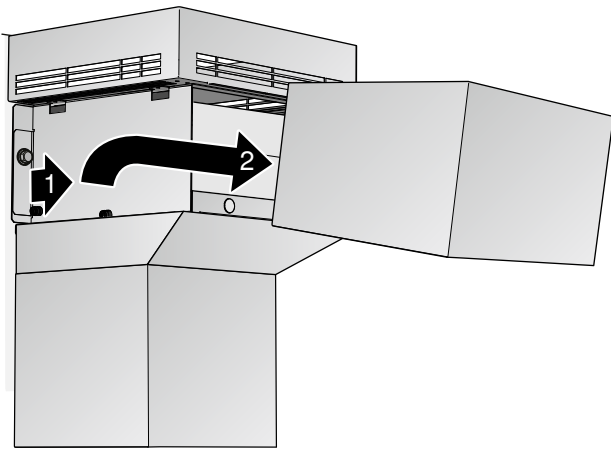

2

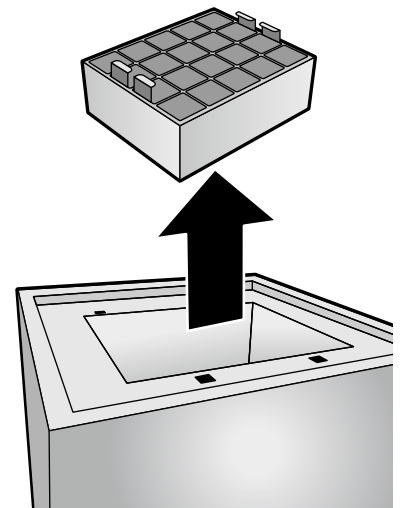
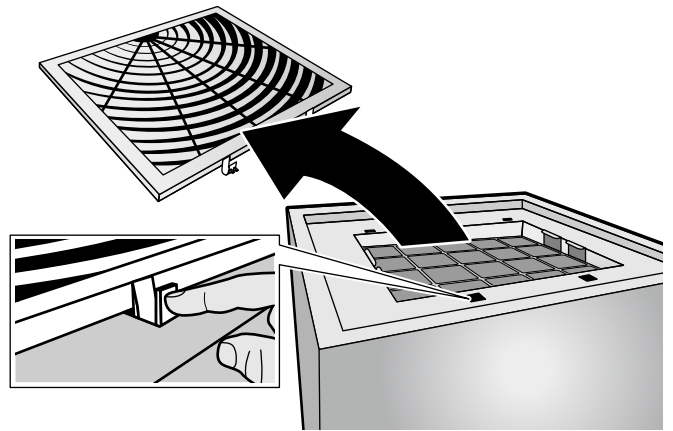
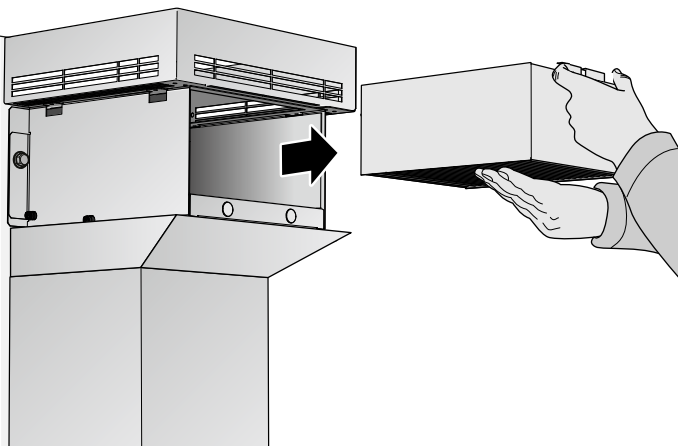

3

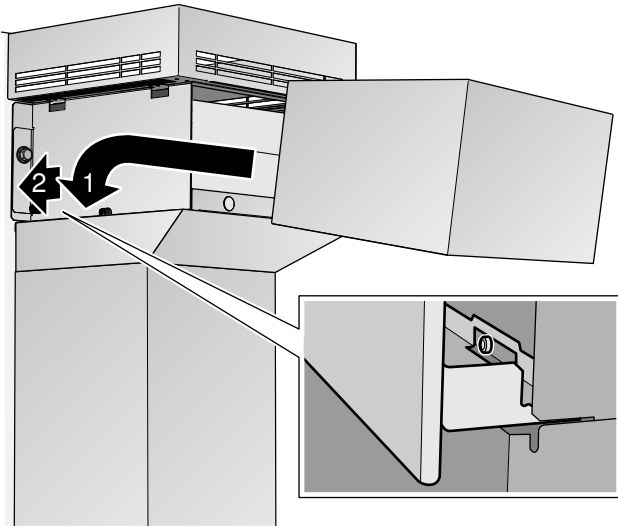

de

Aktivkohlefilter regenerieren

Um den Geruchsabscheidegrad zu gewährleisten, müssen die Filter bei normalem Betrieb (täglich ungefähr 1 Stunde) alle 3-4 Monate regeneriert werden.

Hinweis: Die Aktivkohlefilter können bis zu 30-mal regeneriert werden und müssen mindestens nach 10 Jahren ausgetauscht werden.

Hinweis: Die Aktivkohlefilter müssen bei normalem Betrieb (täglich circa 1 Stunde) mindestens alle 10 Jahre ausgetauscht werden.

⚠ Verbrennungsgefahr!

Der Aktivkohlefilter bleibt nach dem Regenerieren lange Zeit heiß. Den Aktivkohlefilter direkt nach dem Regenerieren nicht berühren, sondern abkühlen lassen.

Den heißen Aktivkohlefilter zum Abkühlen auf eine hitzebeständige Unterlage legen.

Hinweis: Der Aktivkohlefilter bleibt nach dem Regenerieren lange Zeit heiß. Den Aktivkohlefilter direkt nach dem Regenerieren nicht direkt auf empfindliche Oberflächen legen, sondern zuerst ausreichend abkühlen lassen.

Hinweis: Den Aktivkohlefilter für den Regenerierungsprozess auf einen Rost legen, da Backbleche zerkratzen können.

Hinweis: Aktivkohlefilter nie mit Reinigern, mit Wasser, in der Geschirrspülmaschine oder mit einem nassen Tuch reinigen.

Hinweis: Aktivkohlefilter nicht in der Pyrolyse oder deutlich über 200 °C regenerieren.

1. Blende oder Abdeckung entfernen. (Bild 1)
2. Aktivkohlefilter ausbauen. Dabei mit der anderen Hand unter den Aktivkohlefilter fassen. (Bild 2)
3. Aktivkohlefilter im Backofen bei Umluft für 120 Minuten bei 200 °C erhitzen.
4. Aktivkohlefilter abkühlen lassen.
5. Regenerierten Aktivkohlefilter einsetzen. Dabei mit der anderen Hand unter den Aktivkohlefilter fassen.
6. Blende oder Abdeckung wieder einsetzen. (Bild 3)

en

Regenerating the activated charcoal filter

With normal use (daily for approx. 1 hour), the filters must be regenerated approximately every 3-4 months in order to ensure that odours continue to be eliminated effectively.

Note: The activated charcoal filters can be regenerated up to 30 times.

Note: With normal use (daily for approx. 1 hour), the activated charcoal filters must be replaced at least every 10 years.

⚠ Risk of burns!

The activated charcoal filter remains hot for quite some time after it has been regenerated. Do not touch the activated charcoal filter straight after it has been regenerated – allow it to cool down sufficiently first.

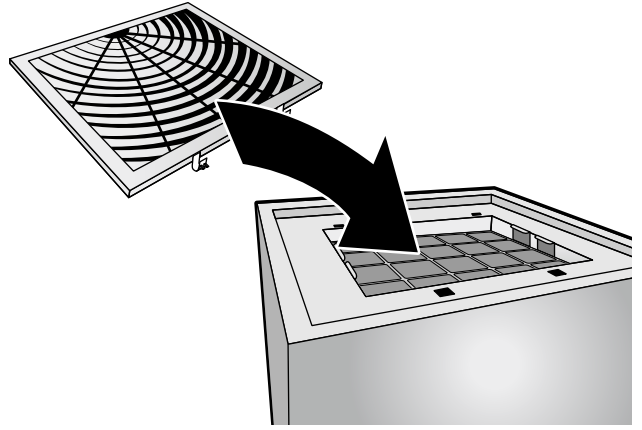

Note: The activated charcoal filter remains hot for quite some time after it has been regenerated. Do not place the activated charcoal filter directly onto an easily damaged surface straight after it has been regenerated – allow it to cool down sufficiently first.

Note: To regenerate the activated charcoal filter, place it on a wire rack as baking trays may be scratched.

Note: Never clean activated charcoal filters with cleaning products, water, in the dishwasher or with a damp cloth.

Note: Do not regenerate activated charcoal filters using the pyrolytic self-cleaning function or significantly above 200 °C.

1. Remove the cover. (Fig.1)
2. Remove the activated charcoal filter. When you do this, take hold of the activated charcoal filter from underneath with your other hand. (Fig.2)
3. Heat the activated charcoal filter in an oven heated to 200 °C for 120 minutes in air-recirculation mode.
4. Allow the activated charcoal filter to cool down.
5. Insert the regenerated activated charcoal filter. When you do this, take hold of the activated charcoal filter from underneath with your other hand.
6. Refit the cover. (Fig.3)

sv

Regenerera det aktiva kolfiltret

Du måste regenerera filtren med ca 3-4 månaders intervall vid normalanvändning (ca 1 timme per dag) för att hålla bort oset.

Anvisning: De aktiva kolfiltren går att regenerera upp till 30 ggr.

Anvisning: Byt aktiva kolfiltret minst vart 10:e år vid normalanvändning (ca 1 timme per dag).

⚠ Risk för brännskador!!

Det aktiva kolfiltret förblir varmt långt efter regenereringen. Rör inte det aktiva kolfiltret direkt efter regenereringen, utan låt det först svalna ordentligt.

Anvisning: Det aktiva kolfiltret förblir varmt långt efter regenereringen. Lägg inte det aktiva kolfiltret direkt på ömtåliga ytor efter regenereringen, utan låt det först svalna ordentligt.

Anvisning: Lägg de aktiva kolfiltren på galler vid regenerering, bakplåtar kan bli repade.

Anvisning: Rengör aldrig aktiva kolfiltret med rengöringsmedel, vatten, diskmaskin eller våt trasa.

Anvisning: Regenerera inte det aktiva kolfiltret med pyrolytisk eller temperaturer avsevärt över 200 °C.

1. Ta bort panelen eller skyddet. (bild1)
2. Ta ur det aktiva kolfiltret. Håll samtidigt med andra handen under det aktiva kolfiltret. (bild2)
3. Värm upp det aktiva kolfiltret i ugn med varmluft på 200 °C i 120 minuter.
4. Låt det aktiva kolfiltret svalna.
5. Sätt in de regenererade, aktiva kolfiltren. Håll samtidigt med andra handen under det aktiva kolfiltret.
6. Sätt på panelen eller skyddet igen. (bild3)

Regenerere aktivtkullfilter

For at graden av luftfjerning skal opprettholdes, må filtrene regenereres ca. hver 3.–4. måned ved vanlig bruk (ca. 1 time daglig).

Merk: Aktivtkullfiltrene kan regenereres inntil 30 ganger.

Merk: Aktivtkullfiltrene må skiftes ut minst hvert 10. år ved vanlig bruk (ca. 1 time daglig).

⚠ Fare for forbrønning!

Aktivtkullfilteret er fortsatt varmt lenge etter regenereringen. Ikke berør aktivtkullfilteret rett etter regenereringen, men la det kjøle seg tilstrekkelig ned først.

Merk: Aktivtkullfilteret er fortsatt varmt lenge etter regenereringen. Ikke legg aktivtkullfilteret rett på ømfintlige overflater rett etter regenereringen, men la det kjøle seg tilstrekkelig ned først.

Merk: Plasser aktivtkullfilteret på en rist før regenerering, ettersom det kan bli oppskrapet på en bakeplate.

Merk: Bruk aldri rengjøringsmiddel, vann, oppvaskmaskin eller en fuktig klut til rengjøring av aktivtkullfilteret.

Merk: Aktivtkullfilteret må ikke regenereres i pyrolyse eller betydelig over 200 °C.

1. Fjern panelet eller dekselet. **(bilde 1)**
2. Ta ut aktivtkullfilteret. Hold samtidig med den andre hånden under aktivtkullfilteret. **(bilde 2)**
3. Varm opp aktivtkullfilteret i stekeovnen ved omluft i 120 minutter ved 200 °C.
4. La aktivtkullfilteret avkjøles.
5. Sett inn det regenererte aktivtkullfilter. Hold samtidig med den andre hånden under aktivtkullfilteret.
6. Sett panelet eller dekselet på igjen. **(bilde 3)**

Aktiivihillisuodattimen regenerointi

Jotta hajujen tehokas poistuminen voidaan taata, suodattimet on regeneroitava tavanomaisessa käytössä (päivittäin n. 1 tunti) noin 3-4 kuukauden välein.

Huomautus: Aktiivihillisuodattimet voidaan regeneroida enintään 30 kertaa.

Huomautus: Aktiivihillisuodattimet on vaihdettava tavanomaisessa käytössä (päivittäin n. 1 tunti) vähintään 10 vuoden välein.

⚠ Palovammojen vaara!

Aktiivihillisuodatin pysyy regeneroinnin jälkeen kauan kuumana. Älä kosketa aktiivihillisuodatinta heti regeneroinnin jälkeen, vaan anna sen ensin jäähtyä riittävästi.

Huomautus: Aktiivihillisuodatin pysyy regeneroinnin jälkeen kauan kuumana. Älä laske aktiivihillisuodatinta heti regeneroinnin jälkeen hellävaraista käsittelyä vaativille pinnoille, vaan anna sen ensin jäähtyä riittävästi.

Huomautus: Aseta aktiivihillisuodatin regenerointiprosessia varten ritilälle, koska leivinpellit voivat naarmuuntua.

Huomautus: Älä puhdista aktiivihillisuodatinta koskaan puhdistusaineilla, vedellä, astianpesukoneessa tai märällä liinalla.

Huomautus: Älä regeneroi aktiivihillisuodattimia pyrolyysitoiminnolla tai selvästi yli 200 °C lämpötilassa.

1. Poista suojuus. **(kuva1)**
2. Irrota aktiivihillisuodatin. Pidä samalla toisella kädellä kiinni aktiivihillisuodattimen pohjasta. **(kuva2)**
3. Kuumenna aktiivihillisuodatinta uunissa kiertoilmalla 120 minuuttia lämpötilassa 200 °C.
4. Anna aktiivihillisuodattimen jäähtyä.
5. Aseta regeneroitu aktiivihillisuodatin paikalleen. Pidä samalla toisella kädellä kiinni aktiivihillisuodattimen pohjasta.
6. Aseta suojuus takaisin paikalleen. **(kuva3)**

Regenerering af aktivt kulfilter

For at sikre en tilstrækkelig lugtreduktion skal filtrene ved normal brug (ca. 1 time dagligt) regenereres ca. hver 3. eller 4. måned.

Bemærk: De aktive kulfiltre kan regenereres op til 30 gange.

Bemærk: Ved normal brug (ca. 1 time dagligt) skal de aktive kulfiltre udskiftes mindst hvert 10. år.

⚠ Fare for forbrænding!

Det aktive kulfilter er meget varmt i lang tid efter regenereringen. Rør ikke ved det aktive kulfilter umiddelbart efter regenereringen, men lad det først køle tilstrækkeligt af.

Bemærk: Det aktive kulfilter er meget varmt i lang tid efter regenereringen. Læg ikke det aktive kulfilter direkte på sarte overflader umiddelbart efter regenereringen, men lad det først køle tilstrækkeligt af.

Bemærk: Læg det aktive kulfilter på en rist under regenereringsprocessen, fordi bageplader kan blive ridset.

Bemærk: Det aktive kulfilter må aldrig rengøres med rengøringsmidler, vand, våde klude eller vaskes i opvaskemaskinen.

Bemærk: Det aktive kulfilter må ikke regenereres med pyrolyse eller betydeligt over 200 °C.

1. Fjern panelet eller afdækningen. **(fig.1)**
2. Afmonter det aktive kulfilter. Hold samtidig den anden hånd under det aktive kulfilter. **(fig.2)**
3. Opvarm det aktive kulfilter ved recirkulation i bageovnen i 120 minutter på 200 °C.
4. Lad det aktive kulfilter køle af.
5. Sæt det regenererede aktive kulfilter på plads. Hold samtidig den anden hånd under det aktive kulfilter.
6. Sæt panelet eller afdækningen på plads igen. **(fig.3)**

Regenerar el filtro de carbón activo

Con un uso normal (de aprox. 1 h al día), se deben regenerar los filtros aproximadamente cada 3 o 4 meses para garantizar la filtración de olores.

Nota: Los filtros de carbón activo pueden regenerarse hasta 30 veces.

Nota: Con un uso normal (de aprox. 1 h al día), los filtros de carbón activo deben sustituirse como mínimo después de 10 años de uso.

⚠ ¡Peligro de quemaduras!

El filtro de carbón activo permanece caliente durante un tiempo prolongado tras su regeneración. No tocar directamente el filtro de carbón activo tras su regeneración; dejar que se enfríe lo suficiente antes.

Nota: El filtro de carbón activo permanece caliente durante un tiempo prolongado tras su regeneración. No depositar el filtro de carbón activo directamente sobre superficies delicadas tras su regeneración; dejar que se enfríe lo suficiente antes.

Nota: Para el proceso de regeneración, colocar el filtro de carbón activo sobre una parrilla, ya que las bandejas de horno podrían sufrir arañazos.

Nota: Jamás limpiar los filtros de carbón activo con agentes limpiadores, con agua, en el lavavajillas o con un trapo húmedo.

Nota: No regenerar el filtro de carbón activo en pirólisis o por encima de los 200 °C.

1. Retirar la moldura o la tapa. **(Fig.1)**
2. Desmontar el filtro de carbón activo. Agarrar por debajo el filtro de carbón activo con la otra mano. **(Fig.2)**
3. Calentar el filtro de carbón activo en el horno a 200 °C durante 120 minutos con recirculación de aire.
4. Dejar enfriar el filtro de carbón activo.
5. Colocar el filtro de carbón activo regenerado. Agarrar por debajo el filtro de carbón activo con la otra mano.
6. Volver a colocar la tapa o la moldura. **(Fig.3)**

Regenerar filtro de carvão ativo

Para garantir o grau de separação do odor, é necessário regenerar os filtros todos os 3-4 meses no caso de uma utilização normal (diariamente cerca de 1 hora).

Nota: Os filtros de carvão ativo podem ser regenerados até 30 vezes.

Nota: Os filtros de carvão ativo devem ser substituídos, pelo menos, todos os 10 anos no caso de uma utilização normal (diariamente cerca de 1 hora).

⚠ Perigo de queimaduras!

O filtro de carvão ativo permanece quente durante muito tempo após a regeneração. Não toque no filtro de carvão ativo logo após a regeneração, deve deixá-lo arrefecer durante tempo suficiente.

Nota: O filtro de carvão ativo permanece quente durante muito tempo após a regeneração. Não toque diretamente nas superfícies sensíveis do filtro de carvão ativo logo após a regeneração, deve deixá-lo arrefecer durante tempo suficiente.

Nota: Para o processo de regeneração colocar o filtro de carvão ativo em cima de uma grelha, pois os tabuleiros do forno podem provocar riscos.

Nota: Nunca limpe o filtro de carvão ativo com produtos de limpeza, água, na máquina de lavar nem com um pano molhado.

Nota: Não regenere filtros de carvão ativo em pirólise ou claramente acima de 200 °C.

1. Remova a aba ou a cobertura. **(Fig.1)**
2. Desmonte o filtro de carvão ativo. Com a outra mão, segure o filtro de carvão ativo por baixo. **(Fig.2)**
3. Aqueça o filtro de carvão ativo no forno a 200 °C com ar circulante durante 120 minutos.
4. Deixe o filtro de carvão ativo arrefecer.
5. Insira o filtro de carvão ativo regenerado. Com a outra mão, segure o filtro de carvão ativo por baixo.
6. Volte a colocar a aba ou a cobertura. **(Fig.3)**

Régénération du filtre à charbon actif

Afin de garantir la capacité de rétention des odeurs, les filtres doivent être régénérés environ tous les 3-4 mois en fonctionnement normal (env. 1 heure par jour).

Remarque : Les filtres à charbon actifs peuvent être régénérés jusqu'à 30 fois.

Remarque : Les filtres à charbon actif doivent être remplacés au moins tous les 10 ans en fonctionnement normal (env. 1 h par jour).

⚠ Risque de brûlure !

Le filtre à charbon actif reste longtemps chaud après sa régénération. Ne touchez pas directement le filtre à charbon actif après sa régénération, mais laissez-le d'abord refroidir suffisamment de temps.

Remarque : Le filtre à charbon actif reste longtemps chaud après sa régénération. Ne placez pas directement le filtre à charbon actif sur des surfaces sensibles après sa régénération, mais laissez-le d'abord refroidir suffisamment de temps.

Remarque : Poser le filtre à charbon actif sur une grille pour le processus de régénération, car les tôles de cuisson risquent de se rayer.

Remarque : Ne jamais nettoyer le filtre à charbon actif avec du détergent, de l'eau, dans le lave-vaisselle ni avec un chiffon humide.

Remarque : Ne régénérez pas les filtres à charbon actif dans la pyrolyse ni à une température nettement supérieure à 200 °C.

1. Retirez le bandeau de commande ou le cache. **(fig.1)**
2. Démontez le filtre à charbon actif. Pour ce faire, placez l'autre main sous le filtre à charbon actif et saisissez-le. **(fig.2)**
3. Faire chauffer le filtre à charbon actif à chaleur tournante pendant 120 minutes à 200 °C.
4. Laisser refroidir le filtre à charbon actif.
5. Mettez le filtre à charbon actif régénéré en place. Pour ce faire, placez l'autre main sous le filtre à charbon actif et saisissez-le.
6. Remettez en place le bandeau de commande ou le cache. **(fig.3)**

Actief koelfilter regenereren

Om het niveau van de geurafscheiding te waarborgen, moeten de filters bij normaal gebruik (dagelijks ca. 1 uur) ongeveer om de 3-4 maanden worden geregenereerd.

Aanwijzing: De actieve koelfilters kunnen tot 30 keer worden geregenereerd.

Aanwijzing: De actieve koelfilters moeten bij normaal gebruik (dagelijks ca. 1 uur) tenminste om de 10 jaar worden verwisseld.

⚠ Gevaar voor verbranding!

De actieve koelfilter blijft na het regenereren lange tijd heet. De actieve koelfilter direct na het regenereren niet aanraken, maar eerst voldoende laten afkoelen.

Aanwijzing: De actieve koelfilter blijft na het regenereren lange tijd heet. De actieve koelfilter direct na het regenereren niet direct op gevoelige oppervlakken leggen, maar eerst voldoende laten afkoelen.

Aanwijzing: De actieve koelfilter voor het regeneratieproces op een rooster leggen, omdat er anders krassen op de bakplaat kunnen komen.

Aanwijzing: Actieve koelfilters nooit reinigen met schoonmaakmiddelen, met water, in de vaatwasmachine of met een natte doek.

Aanwijzing: Actieve koelfilters niet tijdens de zelfreiniging of duidelijk boven de 200 °C regenereren.

1. Afschermstuk of afdekking verwijderen. **(Afb.1)**
2. Actieve koelfilter demonteren. Daarbij dient u hem met de andere hand te ondersteunen. **(Afb.2)**
3. Actieve koelfilter in de oven bij circulatie gedurende 120 minuten met 200 °C verwarmen.
4. Actieve koelfilter laten afkoelen.
5. De geregenereerde actieve koelfilter inbrengen. Daarbij dient u hem met de andere hand te ondersteunen.
6. Afschermstuk of afdekking terugplaatsen. **(Afb.3)**

Rigenerazione del filtro a carbone attivo

Per garantire la riduzione dei cattivi odori, in caso di esercizio normale (circa 1 ora al giorno), è necessario rigenerare i filtri all'incirca ogni 3-4 mesi.

Avvertenza: I filtri a carbone attivo possono essere rigenerati fino a 30 volte.

Avvertenza: In caso di esercizio normale (circa 1 ora al giorno), i filtri a carbone attivo devono essere sostituiti almeno ogni 10 anni.

⚠ Pericolo di ustioni!

Dopo la rigenerazione il filtro a carbone attivo rimane caldo a lungo. Non toccare il filtro a carbone attivo subito dopo la rigenerazione, lasciarlo prima raffreddare a sufficienza.

Avvertenza: Dopo la rigenerazione il filtro a carbone attivo rimane caldo a lungo. Non appoggiare il filtro a carbone attivo subito dopo la rigenerazione a contatto diretto con superfici delicate, lasciarlo prima raffreddare a sufficienza.

Avvertenza: Per il processo di rigenerazione posizionare il filtro a carbone attivo su una griglia, poiché le teglie da forno potrebbero graffiarsi.

Avvertenza: Non pulire mai il filtro a carbone attivo con detersivi, con acqua, in lavastoviglie o con un panno bagnato.

Avvertenza: Non rigenerare il filtro a carbone attivo con la pirólisi o molto oltre 200 °C.

1. Rimuovere il pannello o la copertura. **(fig.1)**
2. Smontare il filtro a carbone attivo. Con l'altra mano, afferrare il filtro a carbone attivo da sotto. **(fig.2)**
3. Riscaldare il filtro a carbone attivo in forno con combinazione con aria per 120 minuti a 200 °C.
4. Lasciare raffreddare il filtro a carbone attivo.
5. Inserire il filtro a carbone attivo rigenerato. Con l'altra mano, afferrare il filtro a carbone attivo da sotto.
6. Reinserire il pannello o la copertura. **(fig.3)**

Αναγέννηση του φίλτρου ενεργού άνθρακα

Για να εξασφαλιστεί το φιλτράρισμα των οσμών, πρέπει τα φίλτρα στην κανονική λειτουργία (καθημερινά περίπου 1 ώρα) να αναγεννιούνται περίπου κάθε 3-4 μήνες.

Υπόδειξη: Τα φίλτρα ενεργού άνθρακα μπορούν να αναγεννηθούν μέχρι και 30 φορές.

Υπόδειξη: Τα φίλτρα ενεργού άνθρακα πρέπει στην κανονική λειτουργία (καθημερινά 1 ώρα) να αντικαθίστανται το λιγότερο κάθε 10 χρόνια.

⚠ Κίνδυνος ζεματίσματος!

Το φίλτρο ενεργού άνθρακα μετά την αναγέννηση παραμένει για πολύ χρόνο καυτό. Μην αγγίζετε το φίλτρο ενεργού άνθρακα απευθείας μετά την αναγέννηση, αλλά αφήστε το πρώτα να κρυώσει αρκετά.

Υπόδειξη: Το φίλτρο ενεργού άνθρακα μετά την αναγέννηση παραμένει για πολύ χρόνο καυτό. Μην τοποθετήσετε το φίλτρο ενεργού άνθρακα απευθείας μετά την αναγέννηση πάνω σε ευαίσθητες επιφάνειες, αλλά αφήστε το πρώτα να κρυώσει αρκετά.

Υπόδειξη: Τοποθετήστε το φίλτρο ενεργού άνθρακα για τη διαδικασία της αναγέννησης πάνω σε μια σχάρα, επειδή τα ταψιά μπορεί να γρατσουνιστούν.

Υπόδειξη: Μην καθαρίζετε ποτέ το φίλτρο ενεργού άνθρακα με νερό, στο πλυντήριο πιάτων ή με ένα υγρό πανί.

Υπόδειξη: Μην αναγεννήσετε τα φίλτρα ενεργού άνθρακα στην πυρόλυση ή αρκετά πάνω από τους 200 °C.

1. Αφαιρέστε την επένδυση κάλυψης ή το κάλυμμα. **(Εικ.1)**
2. Αφαιρέστε το φίλτρο ενεργού άνθρακα. Γι' αυτό πιάστε με το άλλο χέρι κάτω από το φίλτρο ενεργού άνθρακα. **(Εικ.2)**
3. Θερμάνετε το φίλτρο ενεργού άνθρακα στο φούρνο με ανακυκλοφορία αέρα στους 200 °C για 120 λεπτά.
4. Αφήστε το φίλτρο ενεργού άνθρακα να κρυώσει.
5. Τοποθετήστε το αναγεννημένο φίλτρο ενεργού άνθρακα. Γι' αυτό πιάστε με το άλλο χέρι κάτω από το φίλτρο ενεργού άνθρακα.
6. Τοποθετήστε ξανά την επένδυση κάλυψης ή το κάλυμμα. **(Εικ.3)**

Aktif karbon filtresinin tazelenmesi

Koku temizleme düzeyini sürekli yüksek tutmak için filtreler normal kullanımda (günde yaklaşık 1 saat) yaklaşık 3-4 ayda bir tazelenmelidir.

Bilgi: Aktif karbon filtresi azami 30 defa tazelenabilir.

Bilgi: Aktif karbon filtresi normal kullanımda (günde yaklaşık 1 saat) en geç 10 yıl içinde değiştirilmelidir.

⚠ Yanma tehlikesi!

Tazeleme sonrasında aktif karbon filtresi uzun süre sıcak kalır. Aktif karbon filtresine tazelemeden hemen sonra dokunmayınız, önce soğumasını bekleyiniz.

Bilgi: Tazeleme sonrasında aktif karbon filtresi uzun süre sıcak kalır. Aktif karbon filtresine tazelemeden hemen sonra doğrudan hassas yüzeyler üzerine yerleştirmeyiniz, önce soğumasını bekleyiniz.

Bilgi: Fırın tepsisini çizebileceği için aktif karbon filtresini tazeleme sırasında tel izgaraya yerleştiriniz.

Bilgi: Aktif karbon filtresini asla deterjanla, suyla, bulaşık makinesinde veya ıslak bezle temizlemeyiniz.

Bilgi: Aktif karbon filtresi pirolizde veya 200 °C üzerindeki sıcaklıklarda tazelenmemelidir.

1. Paneli veya kapağı çıkarınız. **(Resim1)**
2. Aktif karbon filtresini sökünüz. Bu esnada diğer eliniz ile alttan aktif karbon filtresini tutunuz. **(Resim2)**
3. Aktif karbon filtresini fırında 200 °C sıcaklıkta dolaşımli hava özelliği açıkken 120 dakika ısıtınız.
4. Aktif karbon filtresinin soğumasını bekleyiniz.
5. Tazelenen aktif karbon filtresini yerleştiriniz. Bu esnada diğer eliniz ile alttan aktif karbon filtresini tutunuz.
6. Paneli veya kapağı tekrar yerleştiriniz. **(Resim3)**

Регенерирование фильтра с активированным углём

Чтобы обеспечить надлежащий уровень нейтрализации запахов, при нормальной эксплуатации (ежедневно прим. в теч. 1 часа) необходимо прим. каждые 3–4 месяца проводить регенерацию фильтров.

Указание: Регенерацию фильтров с активированным углём можно проводить до тридцати раз.

Указание: При нормальной эксплуатации (ежедневно прим. в теч. 1 часа) фильтры с активированным углём должны заменяться не реже, чем раз в десять лет.

⚠ Опасность ожога!

После регенерации фильтр с активированным углём остаётся горячим в течение долгого времени. Не прикасайтесь к фильтру с активированным углём сразу после регенерации, дайте ему сначала достаточно остыть.

Указание: После регенерации фильтр с активированным углём остаётся горячим в течение долгого времени. Не кладите фильтр с активированным углём сразу после регенерации на легко повреждаемые поверхности, дайте ему сначала достаточно остыть.

Указание: Для процесса регенерации положите фильтр с активированным углём на решётку, т.к. он может поцарапать противни.

Указание: Никогда не очищайте фильтр с активированным углём с помощью чистящих средств, воды, в посудомоечной машине или влажной тряпкой.

Указание: Не регенерируйте фильтр с активированным углём в режиме пиролизической самоочистки или при температуре более 200 °C.

1. Снимите лицевую панель или крышку. **(рис.1)**
2. Снимите фильтр с активированным углём. Придерживайте фильтр с активированным углём другой рукой. **(рис.2)**
3. Нагревайте фильтр с активированным углём в духовом шкафу при температуре 200 °C в течение 120 минут.
4. Дайте фильтру с активированным углём остыть.
5. Вставьте регенерированный фильтр с активированным углём. Придерживайте фильтр с активированным углём другой рукой.
6. Установите на место лицевую панель или крышку. **(рис.3)**

Aktiivsõefiltri uuendamise

Lõhnade tõhusa eemaldamise tagamiseks tuleb filtreid tavarežiimil kasutamise korral (iga päev umbes 1 tund) iga 3-4 kuu tagant regeneerida.

Märkus: Aktiivsõefiltreid saab regeneerida kuni 30 korda.

Märkus: Aktiivsõefiltreid tuleb tavarežiimil kasutamise korral (iga päev umbes 1 tund) vahetada vähemalt iga 10 aasta järel.

⚠ Põletusohu!

Aktiivsõefilter on pärast regeneerimist pikka aega kuum. Ärge puudutage aktiivsõefiltrit vahetult pärast regeneerimist, vaid laske sellel kõigepealt piisavalt jahtuda.

Märkus: Aktiivsõefilter on pärast regeneerimist pikka aega kuum. Ärge asetage aktiivsõefiltrit vahetult pärast regeneerimist tundlikule pinnale, vaid laske sellel kõigepealt piisavalt jahtuda.

Märkus: Regeneerimiseks asetage aktiivsõefilter restile, kuna küpsetusplaadid võivad kriimustada.

Märkus: Aktiivsõefiltri puhastamiseks ärge kasutage puhastusvahendeid, vett, nõudepesumasinat ega märke lappi.

Märkus: Aktiivsõefiltreid ei tohi regeneerida pürolüüsiga või tunduvalt kõrgemal temperatuuril kui 200 °C.

1. Eemaldage paneel või kate. **(joonis1)**
2. Eemaldage aktiivsõefilter. Sealjuures hoidke teise käega aktiivsõefiltrit alt kinni. **(joonis2)**
3. Kuumutage aktiivsõefiltreid küpsetusahjus 200 °C juures 120 minutit.
4. Laske aktiivsõefiltrit jahtuda.
5. Asetage regeneeritud aktiivsõefilter kohale. Sealjuures hoidke teise käega aktiivsõefiltrit alt kinni.
6. Asetage paneel või kate tagasi kohale. **(joonis3)**

Aktyvintosios anglies filtro atnaujinimas

Norint užtikrinti reikiamą kvapų išskyrimo lygį, normaliai naudojant (kasdien maždaug 1 valandą) filtrus būtina atnaujinti maždaug kas 3–4 mėnesius.

Pastaba: Aktyvintosios anglies filtrus galima atnaujinti daugiausia 30 kartų.

Pastaba: Normaliai naudojant (kasdien maždaug 1 valandą) aktyvintosios anglies filtrą reikia pakeisti bent kas 10 metų.

⚠ Pavojus nudegti!

Pasibaigus atnaujinimo procesui aktyvintosios anglies filtras dar ilgai lieka karštas. Pasibaigus atnaujinimo procesui nelieskite aktyvintosios anglies filtro, nes jis pirmiausia turi pakankamai atvėsti.

Pastaba: Pasibaigus atnaujinimo procesui aktyvintosios anglies filtras dar ilgai lieka karštas. Pasibaigus atnaujinimo procesui aktyvintosios anglies filtro nedėkite ant jautrių paviršių, nes jis pirmiausia turi pakankamai atvėsti.

Pastaba: Norėdami atnaujinti aktyvintosios anglies filtrą, dėkite jį ant grotelių, kadangi kepimo skardos gali susibražyti.

Pastaba: Aktyvintosios anglies filtro niekada neplaukite su valikliais, vandeniui, indaplovėje ar nevalykite drėgnu skudurėliu.

Pastaba: Aktyvintosios anglies filtro negalima atnaujinti įjungus pirolizės funkciją arba nustatius daug aukštesnę nei 200 °C temperatūrą.

1. Nuimkite skydelį arba dangtelį. **(1 pav.)**
2. Išmontuokite aktyvintosios anglies filtrą. Kita ranka prilaukite aktyvuotos anglies filtrą. **(2 pav.)**
3. Aktyvintosios anglies filtrą 120 minučių kaitinkite orkaitėje konvekciniu režimu, nustatę 200 °C.
4. Palaukite, kol aktyvintosios anglies filtras atvės.
5. Įstatykite atnaujintą aktyvintosios anglies filtrą. Kita ranka prilaukite aktyvuotos anglies filtrą.
6. Vėl uždėkite skydelį arba dangtelį. **(3 pav.)**

Aktīvās ogles filtra reģenerācija

Lai nodrošinātu aromātu filtrāciju, normāla darba režīma gadījumā (apmēram 1 stunda dienā) filtri ir jāatjauno apmēram reizi 3—4 mēnešos.

Norādījums: Aktīvās ogles filtrus var atjaunot ne vairāk kā 30 reizes.

Norādījums: Normāla darba režīma gadījumā (apmēram 1 stunda dienā) aktīvās ogles filtri jāmaina vismaz reizi 10 gadus.

⚠ Apdegumu risks!

Aktīvās ogles filtrs pēc atjaunošanas ilgu laiku ir karsts. Nepieskarieties aktīvās ogles filtram uzreiz pēc atjaunošanas, vispirms pagaidiet, līdz tas ir pietiekami atdzisis.

Norādījums: Aktīvās ogles filtrs pēc atjaunošanas ilgu laiku ir karsts. Nenovietojiet aktīvās ogles filtru uzreiz pēc atjaunošanas uz jutīgām virsmām, vispirms pagaidiet, līdz tas ir pietiekami atdzisis.

Norādījums: Lai veiktu atjaunošanu, novietojiet aktīvās ogles filtru uz režģa, jo cepamās plātnis var tikt saskrāpētas.

Norādījums: Aktīvās ogles filtra tīrīšanai nedrīkst izmantot tīrīšanas līdzekļus, ūdeni, mitras drānas vai mazgāt to trauku mazgāšanas mašīnā.

Norādījums: Aktīvās ogles filtrus nedrīkst atjaunot, izmantojot pirolizēšanas procesu vai par 200 °C augstāku temperatūru.

1. Noņemiet aizsargu vai pārsegu. **(1 attēls)**
2. Izņemiet aktīvās ogles filtru. Vienlaicīgi ar otru roku pieturiet aktīvās ogles filtru no apakšas. **(2 attēls)**
3. 120 minūtes karsējiet aktīvās ogles filtru cepeškrāsnī 200 °C temperatūrā ar gaisa cirkulāciju.
4. Ļaujiet aktīvās ogles filtram atdzist.
5. Ielieciet atjaunoto aktīvās ogles filtru. Vienlaicīgi ar otru roku pieturiet aktīvās ogles filtru no apakšas.
6. Uzlieciet atpakaļ aizsargu vai pārsegu. **(3 attēls)**

Regeneracja filtra z węglem aktywnym

W celu zapewnienia odpowiedniej neutralizacji zapachów, przy standardowym użytkowaniu filtrów (codziennie przez ok. 1 godzinę) należy je regenerować co 3-4 miesiące.

Wskazówka: Filtry z węglem aktywnym można regenerować maksymalnie 30 razy.

Wskazówka: Przy standardowym użytkowaniu filtrów z węglem aktywnym (codziennie przez ok. 1 godzinę) należy je wymieniać co najmniej co 10 lat.

⚠ Niebezpieczeństwo oparzenia!

Po regeneracji filtr z węglem aktywnym pozostaje długo gorący. Nie dotykać filtra z węglem aktywnym bezpośrednio po regeneracji, lecz poczekać, aż wystarczająco ostygnie.

Wskazówka: Po regeneracji filtr z węglem aktywnym pozostaje długo gorący. Bezpośrednio po regeneracji nie odkładać filtra z węglem aktywnym na delikatne powierzchnie, lecz poczekać, aż wystarczająco ostygnie.

Wskazówka: Położyć filtr z węglem aktywnym na czas procesu regeneracji na ruszcie w celu uniknięcia zadrapań na blasze do pieczenia.

Wskazówka: Nigdy nie czyścić filtrów z węglem aktywnym podczas samoczyszczenia, czyścić wodą, w zmywarce lub mokrać szcierczką.

Wskazówka: Nie regenerować filtrów w ramach pirolizy ani w temperaturze znacznie przekraczającej 200 °C.

1. Zdjąć panel lub pokrywę. **(rys. 1)**
2. Wyjąć filtr z węglem aktywnym. Drugą ręką chwycić przy tym filtr z węglem aktywnym od spodu. **(rys. 2)**
3. Podgrzewać filtr z węglem aktywnym w piekarniku przy włączonym termoo obiegu w temperaturze 200 °C przez 120 minut.
4. Pozostawić filtr z węglem aktywnym do wystygnięcia.
5. Włożyć zregenerowany filtr z węglem aktywnym. Drugą ręką chwycić przy tym filtr z węglem aktywnym od spodu.
6. Z powrotem założyć panel lub pokrywę. **(rys. 3)**

Regenerarea filtrului de carbon activ

Pentru a asigura gradul de separare a mirosului, la o utilizare obișnuită (aprox. 1 oră pe zi), este necesară regenerarea filtrelor aprox. la fiecare 3-4 luni.

Indicație: Filtrele de carbon activ pot fi regenerare de cel mult 30 de ori.

Indicație: La o utilizare obișnuită (aprox. 1 oră pe zi), filtrele de carbon activ trebuie schimbate cel puțin la fiecare 10 ani.

⚠ Pericol de arsuri!

Filtrul de carbon activ rămâne fierbinte pentru o lungă perioadă de timp după regenerare. Nu atingeți filtrul de carbon activ imediat după regenerare; lăsați-l mai întâi să se răcească.

Indicație: Filtrul de carbon activ rămâne fierbinte pentru o lungă perioadă de timp după regenerare. Imediat după regenerare, nu așezați filtrul de carbon activ pe suprafețe sensibile; lăsați-l mai întâi să se răcească.

Indicație: Pentru regenerare, așezați filtrul de carbon activ pe un grătar, deoarece foile de copt pot zgâria.

Indicație: Nu curățați niciodată filtrul de carbon activ cu detergent, cu apă, în mașina de spălat vase sau cu o lavetă umedă.

Indicație: Nu efectuați regenerarea filtrului de carbon activ în timpul pirolizei sau la o temperatură mai mare de 200 °C.

1. Îndepărtați panoul de control sau capacul. **(figura1)**
2. Demontați filtrul de carbon activ. Pentru aceasta, introduceți cealaltă mână sub filtrul de carbon activ. **(figura2)**
3. Încălziți filtrul de carbon activ la 200 °C în cuptor la recircularea aerului pentru 120 minute.
4. Lăsați filtrul de carbon activ să se răcească.
5. Introduceți filtrul de carbon activ regenerat. Pentru aceasta, introduceți cealaltă mână sub filtrul de carbon activ.
6. Montați la loc panoul de control sau capacul. **(figura3)**

Aktívszén-szűrő regenerálása

A szagok megfelelő semlegesítéséhez a szűrőket normál üzemeltetés esetén (napi kb. 1 óra) kb. 3-4 havonta regenerálni kell.

Utasítás: Az aktívszén-szűrők max. harmincszor regenerálhatók.

Utasítás: Az aktívszén-szűrőket normál üzemeltetés esetén (napi kb. 1 óra) legalább tízévente ki kell cserélni.

⚠ Égési sérülés veszélye!

Az aktívszén-szűrő a regenerálás után sokáig forró marad. Ne érintse meg az aktívszén-szűrőt közvetlenül a regenerálás után, hanem először hagyja megfelelően lehűlni.

Utasítás: Az aktívszén-szűrő a regenerálás után sokáig forró marad. Ne helyezze az aktívszén-szűrőt kényes felületre közvetlenül a regenerálás után, hanem először hagyja megfelelően lehűlni.

Utasítás: A regenerálási folyamathoz helyezze az aktívszén-szűrőt egy rostélyra, mivel a sűrítőanyag összekarcolódhat.

Utasítás: Az aktívszén-szűrőt soha ne tisztítsa tisztítóval, vízzel, mosogatógépben vagy nedves törülközővel.

Utasítás: Az aktívszén-szűrőt ne regenerálja pirolízissel vagy 200 °C feletti hőmérsékleten.

1. Távolítsa el a kezelőfelületet vagy a burkolatot. **(1 ábra)**
2. Vegye ki az aktívszén-szűrőt. Közben a másik kezével nyúljon az aktívszén-szűrő alá. **(2 ábra)**
3. Melegítse fel az aktívszén-szűrőt 120 percig a sütőben 200 °C-on légkeringetés mellett.
4. Hagyja lehűlni az aktívszén-szűrőt.
5. Helyezze be a regenerált aktívszén-szűrőt. Közben a másik kezével nyúljon az aktívszén-szűrő alá.
6. Helyezze vissza a kezelőfelületet vagy a burkolatot. **(3 ábra)**

Regeneracija filtrov z aktivnim ogljem

Filtre je treba pri normalni uporabi (dnevno pribl. 1 uro) regenerirati na pribl. 3–4 mesece, da zagotovite učinkovito filtriranje vonjav.

Opomba: Filtre z aktivnim ogljem je mogoče regenerirati do 30-krat.

Opomba: Filtre z aktivnim ogljem je treba pri normalni uporabi (dnevno pribl. 1 uro) zamenjati najmanj na 10 let.

⚠ Nevarnost opeklin!

Filter z aktivnim ogljem po regeneraciji dlje časa ostane vroč. Filtra z aktivnim ogljem se neposredno po regeneraciji ne dotikajte, temveč počakajte, da se dovolj ohladi.

Opomba: Filter z aktivnim ogljem po regeneraciji dlje časa ostane vroč. Filtra z aktivnim ogljem neposredno po regeneraciji ne odlagajte na občutljive površine, temveč počakajte, da se dovolj ohladi.

Opomba: Filter z aktivnim ogljem za regeneracijo položite na rešetko, ker bi lahko pekač opraskali.

Opomba: Filtrov z aktivnim ogljem nikoli ne čistite s čistili, z vodo, v pomivalnem stroju ali z vlažno krpo.

Opomba: Filtrov z aktivnim ogljem ne regenerirajte s programom pirolize ali pri temperaturah znatno nad 200 °C.

1. Odstranite okrasno letev ali pokrov. **(slika1)**
2. Odstranite filter z aktivnim ogljem. Pri tem z drugo roko spodaj primite filter z aktivnim ogljem. **(slika2)**
3. Filtra z aktivnim ogljem 120 minut segrevajte v pečici pri 200 °C.
4. Počakajte, da se filtra z aktivnim ogljem ohladi.
5. Vstavite regeneriran filter z aktivnim ogljem. Pri tem z drugo roko spodaj primite filter z aktivnim ogljem.
6. Znova vstavite okrasno letev ali pokrov. **(slika3)**

Regenerace aktivního uhlíkového filtru

Aby byl zabezpečený potřebný stupeň filtrování pachů, musí se filtry při normálním provozu (cca 1 hodinu denně) přibližně každé 3-4 měsíce regenerovat.

Upozornění: Aktivní uhlíkové filtry lze regenerovat až 30krát.

Upozornění: Aktivní uhlíkové filtry se musí při normálním provozu (cca 1 hodinu denně) vyměnit každých 10 let.

⚠ Nebezpečí popálení!

Aktivní uhlíkový filtr zůstává po regeneraci dlouhou dobu horký. Nedotýkejte se aktivního uhlíkového filtru hned po regeneraci, nýbrž ho nechte dostatečně vychladnout.

Upozornění: Aktivní uhlíkový filtr zůstává po regeneraci dlouhou dobu horký. Aktivní uhlíkový filtr hned po regeneraci nepokládejte na choulostivé povrchy, nýbrž ho nechte dostatečně vychladnout.

Upozornění: Pro proces regenerace položte aktivní uhlíkový filtr na rošt, protože plechy na pečení by se mohly poškrábat.

Upozornění: Aktivní uhlíkové filtry nikdy nečistěte čistícími prostředky, vodou, v myčce nádobí nebo mokřým hadrem.

Upozornění: Aktivní uhlíkové filtry neregenerujte pomocí pyrolýzy nebo při teplotách výrazně vyšších než 200 °C.

1. Odstraňte poklop nebo kryt. **(obrázek1)**
2. Demontujte aktivní uhlíkový filtr. Druhou rukou přitom zespuďte držte aktivní uhlíkový filtr. **(obrázek2)**
3. Nechte aktivní uhlíkové filtry zahřívat v pečici troubě při cirkulaci 120 minut na 200 °C.
4. Nechte aktivní uhlíkové filtry vychladnout.
5. Nasadte regenerovaný aktivní uhlíkový filtr. Druhou rukou přitom zespuďte držte aktivní uhlíkový filtr.
6. Znovu nasadte poklop nebo kryt. **(obrázek3)**

Regenerovanie aktívneho uhlíkového filtra

Aby sa zabezpečilo účinné odstraňovanie prachov, musia sa filtre pri normálnej prevádzke (cca 1 hodinu denne) približne každé 3–4 mesiace regenerovať.

Upozornenie: Aktívne uhlíkové filtre možno regenerovať až 30-krát.

Upozornenie: Aktívne uhlíkové filtre sa musia pri normálnej prevádzke (cca 1 hodinu denne) vymeniť každých 10 rokov.

⚠ Nebezpečenstvo popálenia!

Aktívny uhlíkový filter zostáva po regenerácii dlhý čas horúci. Nedotýkajte sa aktívneho uhlíkového filtra hneď po regenerácii, nechajte ho dostatočne vychladnúť.

Upozornenie: Aktívny uhlíkový filter zostáva po regenerácii dlhý čas horúci. Aktívny uhlíkový filter neodkladajte hneď po regenerácii na choulostivé povrchy, ale nechajte ho dostatočne vychladnúť.

Upozornenie: Pred začatím procesu regenerácie položte aktívne uhlíkové filtre na rošt, pretože plechy na pečenie sa môžu poškrábať.

Upozornenie: Aktívne uhlíkové filtre nikdy nečistite čistiacimi prostriedkami, vodou, v umývačke riadu alebo mokrou handrou.

Upozornenie: Aktívne uhlíkové filtre neregenerujte pomocou pyrolýzy alebo pri teplotách výrazne vyšších než 200 °C.

1. Kryt alebo poklop odstrániť. **(obrázok1)**
2. Demontujte aktívny uhlíkový filter. Druhou rukou pritom uchopíte aktívny uhlíkový filter zospodu. **(obrázok2)**
3. Zohrievajte aktívny uhlíkový filter v rúre na pečenie na cirkulačnej prevádzke 120 minút pri teplote 200 °C.
4. Aktívny uhlíkový filter nechajte vychladnúť.
5. Nasadte regenerovaný aktívny uhlíkový filter. Druhou rukou pritom uchopíte aktívny uhlíkový filter zospodu.
6. Kryt alebo poklop znovu nasadiť. **(obrázok3)**

Regeneracija filtra s aktivnim ugljenom

Kako biste omogućili filtriranje neugodnih mirisa, trebate redovito regenerirati filter kod normalnog rada (dnevno otprilike 1 sat) svaka 3-4 mjeseca.

Napomena: Filtri s aktivnim ugljenom mogu se regenerirati do trideset puta.

Napomena: Filtere s aktivnim ugljenom valja zamijeniti kod normalnog rada (dnevno otprilike 1 sat) najmanje svakih 10 godina.

⚠ Opasnost od opeklina!

Filter s aktivnim ugljenom ostaje nakon regeneracije dugo vruć. Filter s aktivnim ugljenom ne dodirujte odmah nakon regeneracije, već ga najprije ostavite da se dovoljno ohladi.

Napomena: Filter s aktivnim ugljenom ostaje nakon regeneracije dugo vruć. Filter s aktivnim ugljenom ne stavljajte odmah nakon regeneracije na osjetljive površine, već ga najprije ostavite da se dovoljno ohladi.

Napomena: Filter s aktivnim ugljenom stavite na rešetku za proces regeneracije jer bi se limovi za pečenje mogli oštetiti.

Napomena: Filter s aktivnim ugljenom nikada ne čistite sredstvima za čišćenje, vodom, u perilici posuda ili vlažnom krpom.

Napomena: Filter s aktivnim ugljenom ne regenerirajte u pirolizi ili znatno iznad 200°C.

1. Skinite ploču ili poklopac. **(slika1)**
2. Izvadite filter s aktivnim ugljenom. Pritom drugom rukom uhvatite ispod filtra s aktivnim ugljenom. **(slika2)**
3. Filter s aktivnim ugljenom zagrijte u pećnici kod pogona s optočnim zrakom na 200°C u trajanju od 120 minuta.
4. Ostavite filter s aktivnim ugljenom da se ohladi.
5. Umetnite regenerirani filter s aktivnim ugljenom. Pritom drugom rukom uhvatite ispod filtra s aktivnim ugljenom.
6. Ponovno umetnite ploču ili poklopac. **(slika3)**

Регенериране на филтъра с активен въглен

За да се гарантира степента на отстраняване на миризми, филтрите трябва да се регенерират при нормална работа (около 1 час на ден) прил. на всеки 3-4 месеца.

Указание: Филтрите с активен въглен могат да се регенерират до 30 пъти.

Указание: Филтрите с активен въглен трябва да се сменят при нормална работа (около 1 час на ден) най-малко на всеки 10 години.

⚠ Опасност от изгаряне!

Филтърът с активен въглен остава дълго време след регенериране горещ. Не докосвайте филтъра с активен въглен директно след регенериране, а първо го оставете да се охлади.

Указание: Филтърът с активен въглен остава дълго време след регенериране горещ. Не поставяйте филтъра с активен въглен директно след регенериране върху чувствителни повърхности, а първо го оставете да се охлади.

Указание: Поставете филтъра с активен въглен за процеса на регенериране върху скара, тъй като тавите могат да се надраскат.

Указание: Никога не почиствайте филтъра с активен въглен с почистващи препарати, с вода, в съдомиялна машина или с влажна кърпа.

Указание: Не регенерирайте филтрите с активен въглен в пиrolиза или при много над 200°C.

1. Свалете блендата или капака. **(фиг. 1)**
2. Демонтирайте филтъра с активен въглен. При това с другата ръка хванете под филтъра с активен въглен. **(фиг. 2)**
3. Загрейте филтрите с активен въглен във фурната при рециркулиращ въздух за 120 минути при 200°C.
4. Оставете филтъра с активен въглен да се охлади.
5. Поставете регенерирания филтър с активен въглен. При това с другата ръка хванете под филтъра с активен въглен.
6. Отново поставете блендата или капака. **(фиг. 3)**

Regeneracija filtera sa aktivnim ugljem

Da bi se obezbedilo efikasno izvlačenje mirisa, filter mora da se regeneriše pri normalnom radu (oko sat vremena dnevno) približno svaka 3-4 meseca.

Napomena: Filter sa aktivnim ugljem može da se regeneriše najviše 30 puta.

Napomena: Filter sa aktivnim ugljem mora da se zameni pri normalnom radu (oko sat vremena dnevno) najmanje na svakih 10 godina.

⚠ Opasnost od opekotina!

Nakon regeneracije filter sa aktivnim ugljem ostaje duže vreme vruć. Filter sa aktivnim ugljem nemojte dodirivati neposredno nakon regeneracije, sačekajte prvo da se dovoljno ohladi.

Napomena: Nakon regeneracije filter sa aktivnim ugljem ostaje duže vreme vruć. Filter sa aktivnim ugljem nemojte stavljati na osjetljive površine neposredno nakon regeneracije, sačekajte prvo da se dovoljno ohladi.

Napomena: Kod postupka regeneracije postavite filter sa aktivnim ugljem na rešetku, zato što pleh može da se izgrebe.

Napomena: Filter sa aktivnim ugljem nikada nemojte čistiti deterdžentom, vodom, vlažnom krpom ili prati u mašini za pranje posuda.

Napomena: Filter sa aktivnim ugljem nemojte da regenerišite pomoću pirolize ili na temperaturama znatno višim od 200°C.

1. Uklonite pregradu ili poklopac. **(slika1)**
2. Skinite filter sa aktivnim ugljem. Pri tome drugom rukom odozdo pridržavajte filter sa aktivnim ugljem. **(slika2)**
3. Filter sa aktivnim ugljem zagrevajte u rerni na 200°C oko 120 minuta u režimu kruženja vazduha.
4. Sačekajte da se ohladi filter sa aktivnim ugljem.
5. Postavite regenerisani filter sa aktivnim ugljem. Pri tome drugom rukom odozdo pridržavajte filter sa aktivnim ugljem.
6. Ponovo postavite pregradu ili poklopac. **(slika3)**

Rigjeneroni filtrin e karbonit aktiv

Për të garantuar shmangien e aromave të renda ju duhet të rigjeneroni filtrin rreth çdo 3-4 muaj kur pajisja është përdorur normalisht (rreth 1 orë çdo ditë).

Udhëzim: Filtrat e karbonit aktiv mund të rigjenerohet deri në 30 herë.

Udhëzim: Filtrat e karbonit aktiv duhet të ndërrohen të paktën çdo 10 vjet, kur pajisja përdoret normalisht (rreth 1 orë çdo ditë).

⚠ Rrezik djegieje!

Pas rigjenerimit filtri aktiv i karbonit mbetet i nxehtë për një kohë të gjatë. Mos e prekni filtrin aktiv të karbonit direkt pas rigjenerimit, përkundrazi lëreni të ftohet mjaftueshëm.

Udhëzim: Pas rigjenerimit filtri aktiv i karbonit mbetet i nxehtë për një kohë të gjatë. Mos e prekni filtrin aktiv të karbonit direkt pas rigjenerimit tek sipërfaqet e ndjeshme, përkundrazi lëreni të ftohet mjaftueshëm.

Udhëzim: Vendoseni filtrin e karbonit aktiv mbi një skarë për procesin e rigjenerimit, pasi tavat e pjekjes mund të krisen.

Udhëzim: Mos e pastroni filtrin e karbonit aktiv asnjëherë me pastrues, me ujë, në enëlarëse ose me një leckë të njomë.

Udhëzim: Filtrin aktiv të karbonit mos e rigjeneroni në pirolizë ose mbi 200°C.

1. Hiqni mbulesën ose kapakun. **(Figura1)**
2. Çmontoni filtrin aktiv të karbonit. Me dorën tjetër mbajeni poshtë filtrin aktiv të karbonit. **(Figura2)**
3. Filtrat e karbonit aktiv nxehen në furrë në temperaturën 200°C për 120 minuta.
4. Prisni që filtri aktiv i karbonit të ftohet.
5. Vendosni filtrin aktiv të karbonit të rigjeneruar. Me dorën tjetër mbajeni poshtë filtrin aktiv të karbonit.
6. Vendosni sërish mbulesën ose kapakun. **(Figura3)**