

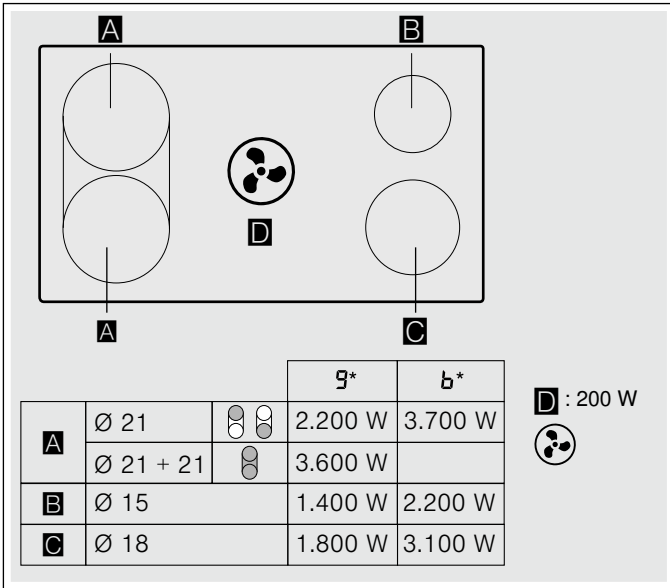



























PRILAGODLJIVO INDUKCIJSKO KUHALIŠČE  
Z VGRAJENIM PREZRAČEVALNIM  
SISTEMOM





sl Navodila za uporabo

**T58TS6BN0, T58PS6BX0**



# Vsebina

	<b>Namenska uporaba</b> .....	<b>4</b>		<b>Funkcija PowerBoost</b> .....	<b>21</b>
	<b>Pomembni varnostni napotki</b> .....	<b>5</b>	Vklop .....	21	
	<b>Vzroki poškodb</b> .....	<b>7</b>	Izklop .....	21	
	<b>Varstvo okolja</b> .....	<b>8</b>		<b>Funkcija ShortBoost</b> .....	<b>21</b>
Varčevanje z energijo .....	8		Priporočila za uporabo .....	21	
Okolju prijazno odstranjevanje .....	8		Vklop .....	21	
	<b>Kuhanje z indukcijo</b> .....	<b>8</b>	Izklop .....	21	
Prednosti kuhanja z indukcijo .....	8			<b>Funkcija za ohranjanje jedi toplih</b> .....	<b>22</b>
Posoda .....	8		Aktiviranje .....	22	
	<b>Spoznajte svoj aparat</b> .....	<b>10</b>	Deaktiviranje .....	22	
Vaš nov aparat .....	10			<b>Prenos nastavitvev</b> .....	<b>22</b>
Dodatni pribor .....	10		Aktiviranje .....	22	
Upravljalna plošča .....	11			<b>Senzorika za peko</b> .....	<b>23</b>
Prikaz preostale toplote .....	11		Prednosti pri peki .....	23	
Načini delovanja .....	12		Ponve za senzor pečenja .....	23	
	<b>Pred prvo uporabo</b> .....	<b>12</b>	Temperaturne stopnje .....	23	
Prva uporaba aparata .....	12		Tabela .....	24	
	<b>Upravljalno območje z vrtljivim gumbom</b> .....	<b>12</b>	Nastavitvev .....	26	
Odstranite vrtljivi gumb .....	12			<b>Varovalo za otroke</b> .....	<b>26</b>
Shranjevanje vrtljivega gumba .....	13		Vklop in izklop otroškega varovala .....	26	
Delovanje brez gumba Twist .....	13		Samodejna zaščita za otroke .....	26	
	<b>Upravljanje aparata</b> .....	<b>13</b>		<b>Zaščita pri brisanju</b> .....	<b>26</b>
Vklop in izklop kuhalne plošče .....	13			<b>Samodejna izključitev</b> .....	<b>26</b>
Nastavitvev kuhališča .....	13			<b>Osnovne nastavitve</b> .....	<b>27</b>
Vklop in izklop prezračevanja .....	14		Tako se pomaknete do osnovnih nastavitvev: .....	29	
Intenzivni način .....	14			<b>Prikaz porabe energije</b> .....	<b>29</b>
Samodejni zagon .....	15			<b>Preizkus posode</b> .....	<b>30</b>
Samodejno delovanje s krmiljenjem senzorja .....	15			<b>Power-Manager</b> .....	<b>30</b>
Zamik izklopa ventilatorja .....	15			<b>Čiščenje</b> .....	<b>31</b>
Priporočila za kuhanje .....	15		Čistilna sredstva .....	31	
	<b>Prilagodljivo območje</b> .....	<b>18</b>	Komponente, ki jih je treba čistiti .....	32	
Nasveti za uporabo posode .....	18		Okvir kuhalne plošče (samo za aparate z okvirjem kuhalne plošče) .....	32	
Kot neodvisni kuhališči .....	18		Kuhalna plošča .....	32	
Kot eno kuhališče .....	18		Sistem prezračevanja .....	32	
	<b>Funkcija Move</b> .....	<b>19</b>	Čiščenje prestrezne posode .....	34	
Aktiviranje .....	19		Vrtljivi gumb .....	34	
Izklop .....	19			<b>Časovne funkcije</b> .....	<b>20</b>
	<b>Časovne funkcije</b> .....	<b>20</b>	Programiranje časa priprave .....	20	
Programiranje časa priprave .....	20		Kuhinjska ura .....	20	
Kuhinjska ura .....	20		Funkcija štoparice .....	20	
Funkcija štoparice .....	20				

	<b>Pogosta vprašanja in odgovori (FAQ) . . . . .</b>	<b>35</b>
	<b>Kaj storiti ob motnjah? . . . . .</b>	<b>36</b>
	<b>Servisna služba . . . . .</b>	<b>37</b>
	Številka E in številka FD . . . . .	37
	<b>Preglednice in nasveti . . . . .</b>	<b>38</b>

Dodatne informacije o izdelkih, priboru, nadomestnih delih in servisih najdete na spletni strani **www.neff-international.com** in v spletni trgovini **www.neff-eshop.com**

## **Namenska uporaba**

Skrbno preberite navodila za uporabo. Shranite navodila za uporabo in montažo ter tehnični opis naprave za poznejšo uporabo ali za naslednjega lastnika.

Aparat preglejte takoj, ko ga vzamete iz embalaže. V primeru, da se je med prevozom poškodoval, ga ne priključite, ampak se obrnite na pooblaščen servis in jim v pisni obliki opišite poškodbe, do katerih je prišlo; v nasprotnem primeru izgubite pravico do kakršnega koli povračila škode.

Aparat ustreza varnostnim zahtevam in zahtevam glede elektromagnetne združljivosti. Osebe s srčnim spodbujevalnikom se aparatu kljub temu ne smejo približati. Ne moremo zagotovo zatrditi, da prav vse takšne naprave na trgu ustrezajo zahtevam glede elektromagnetne združljivosti in da ne bo prišlo do motenj, ki vplivajo na njihovo pravilno delovanje. Prav tako je mogoče, da bodo motnje zaznali tudi uporabniki drugih naprav, kot so slušni aparati.

Ta aparat je namenjen samo za uporabo v zasebnem gospodinjstvu. Aparat uporabljajte je za pripravo jedi in pijač. Kuhanje mora vedno potekati pod nadzorom. Kratkotrajno kuhanje mora potekati pod nenehnim nadzorom. Aparat uporabljajte samo v zaprtih prostorih.

Ta aparat je namenjen uporabi na območjih do nadmorske višine največ 2000 metrov.

Ne uporabljajte pokrovov za kuhalno ploščo. Povzročijo lahko nesreče, npr. zaradi pregretja, vžiga ali materialov, ki jih lahko raznese.

Uporabljajte samo zaščitne naprave ali zaščitne rešetke za otroke, ki smo jih odobrili. Zaradi neustreznih zaščitnih naprav ali zaščitnih rešetk za otroke lahko pride do nesreč.

Aparat ni namenjen za delovanje z zunanjo programsko uro ali z daljinskim upravljanjem.

Otroci, starejši od 8 let, in osebe z zmanjšanimi fizičnimi, senzoričnimi ali duševnimi sposobnostmi ali s pomanjkanjem izkušenj ali znanja lahko ta aparat uporabljajo le, ko so pod nadzorom osebe, odgovorne za njihovo varnost, ali če so bili z njene strani poučeni o varni uporabi aparata in so razumeli nevarnosti, povezane z njo.

Otroci se ne smejo igrati z aparatom. Otroci ne smejo čistiti ali vzdrževati aparata, razen če so stari več kot 15 let in so pod nadzorom.

Otrok, mlajših od 8 let, ne pustite v bližino aparata in priključnih kablov.

Osebe z vgrajenim srčnim spodbujevalnikom ali podobnim medicinskim pripomočkom morajo biti posebno previdne, če se nahajajo v bližini delujočih indukcijskih kuhalnih plošč ali če ploščo uporabljajo. Posvetujte se s svojim zdravnikom ali proizvajalcem pripomočka, da se prepričate ali izpolnjuje veljavne predpise, in pozanimajte se o možnih neskladnostih.

## Pomembni varnostni napotki

Varnost med uporabo je zagotovljena le v primeru strokovne montaže v skladu z navodili za montažo. Monter je odgovoren za brezhibno delovanje na mestu postavitve.

Samo pooblaščen servisler lahko priključi aparat brez vtiča. V primeru poškodb zaradi nepravilne priključitve izgubite pravico do uveljavljanja garancije.

Napa ne sme vsesavati nevarnih ali eksplozivnih snovi in pare.

Bodite pozorni, da v aparat ne zaidejo majhni tujki ali tekočine.

Po odstranitvi embalaže preglejte aparat. V primeru poškodb med transportom ga ne priključite.

Aparat ni namenjen za delovanje z zunanjo programsko uro ali z daljinskim upravljanjem.

### Opozorilo – Nevarnost zadušitve!

Embalažni material je nevaren za otroke. Nikoli ne dovolite otrokom, da se igrajo z embalažnim materialom.

### Opozorilo – Smrtna nevarnost!

Zaradi vsesanih izpušnih plinov lahko pride do zastrupitve.

Kadar aparat deluje v načinu z odvajanjem zraka sočasno s kuriščem, ki je odvisno od zraka v prostoru, poskrbite za zadostno zračenje.

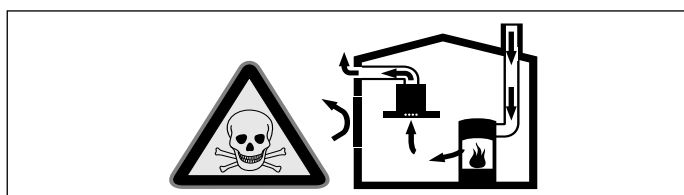

Kurišča, odvisna od zraka v prostoru (npr. grelne naprave na plin, olje, les ali premog, pretočni grelniki, bojlerji) črpajo zrak za izgorevanje iz prostora, v katerem so nameščeni, in odvajajo izpušne pline prek sistema za odvajanje plinov (npr. dimnika) na prosto.

Ko je napa vklopljena, se iz kuhinje in sosednjih prostorov odvaža zrak – brez zadostnega dotoka zraka nastane podtlak. Strupeni plini iz dimnika ali odvodnega jaška se vsesajo nazaj v bivalne prostore.

- Zato je treba vedno poskrbeti za zadosten dotok zraka.
- Samo prezračevalni/odvodni kanal ne zadostuje za zagotavljanje mejnih vrednosti. Varno delovanje je možno le v primeru, da podtlak v prostoru, kjer je nameščen aparat, ne preseže 4 Pa (0,04 mbar). To dosežete z odprtinami, ki jih ni mogoče zapreti, npr. v vratih in oknih, v povezavi s kanalom za dovod /odvod zraka ali z drugimi tehničnimi ukrepi, ki omogočajo dotok zraka, potrebnega za izgorevanje, v prostor.

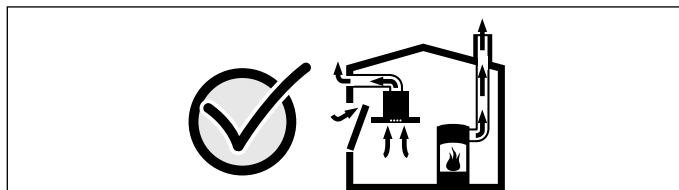

V vsakem primeru se posvetujte s pristojnim dimnikarjem, ki lahko oceni stanje celotnega prezračevalnega sistema v hiši in vam lahko priporoči ustrezne prezračevalne ukrepe. Če napo uporabljate izključno v načinu delovanja z recirkulacijo zraka, jo lahko uporabljate brez omejitev.

### Opozorilo – Nevarnost požara!

- Vroče olje in maščoba se hitro vnameta. Nikoli ne pustite vročega olja in maščobe brez nadzora. Ognja nikoli ne gasite z vodo. Izklopite kuhališče. Plamene previdno zadušite s pokrovko, odejo ali čim podobnim.
- Kuhališča se močno segrejejo. Na kuhalni plošči nikoli ne puščajte vnetljivih predmetov. Na kuhalni plošči ne shranjujte nobenih predmetov.
- Aparat se segreje. Vnetljivih predmetov ali razpršilcev nikoli ne hranite v predalih neposredno pod kuhavno ploščo.
- Kuhalna plošča se izklopi samodejno in je ne morete več upravljati. Pozneje se lahko nenamerno znova vklopi. Odklopite varovalko v omarici z varovalkami. Pokličite servisno službo.
- Maščobne usedline na maščobnem filtru se lahko vnamejo.

### **Maščobni filter očistite najmanj enkrat na mesec.**

Aparata nikdar ne uporabljajte brez maščobnega filtra.

- Maščobne usedline v filtrih se lahko vnamejo. Aparat očistite, kot je opisano. Upoštevajte intervale čiščenja. Aparata nikdar ne uporabljajte brez maščobnega filtra.
- Ko je prezračevanje vklopljeno, se maščobne usedline v maščobnem filtru lahko vnamejo. V bližini aparata nikdar ne uporabljajte odprtega ognja (npr. za flambiranje). Aparat namestite v bližino kurišča na trdo gorivo (npr. les ali oglje) le v primeru, da je nameščen zaprt, nesnemljiv pokrov. Ne sme priti do preskoka isker.

**⚠ Opozorilo – Nevarnost opeklin!**

- Kuhališča in njihova okolica se močno segrejejo. Nikoli se ne dotikajte vročih površin. Otrok ne puščajte blizu.

**⚠ Opozorilo – Nevarnost opeklin!**

- Kuhališča in predel okoli njih se močno segrejejo, predvsem morebiten rob kuhalne plošče. Nikoli se ne dotikajte vročih površin. Otrok ne puščajte blizu.
- Kuhališče se segreva, vendar prikazovalnik ne deluje. Odklopite varovalko v omarici z varovalkami. Pokličite servisno službo.
- Kovinski predmeti na kuhalni plošči se hitro zelo segrejejo. Na kuhalno ploščo nikoli ne odlagajte kovinskih predmetov, kot so npr. nož, vilice, žlica in pokrov.
- Kovinski pokrov filtra se na kuhalni plošči zelo hitro segreje. Pokrova filtra nikdar ne odložite na kuhalno ploščo. Na pokrov filtra ne postavljajte posode ali drugih vročih predmetov.
- Kuhalno ploščo po vsaki uporabi izključite z glavnim stikalom. Ne čakajte, da bi se kuhalna plošča izključila sama iz razloga, da na njej ni več posode.
- Dostopni deli se med delovanjem segrejejo. Nikoli se ne dotikajte vročih delov. Otrokom ne dovolite v bližino.
- Aparat je med delovanjem vroč. Če v aparat prodre vroča tekočina, pustite, da se aparat najmanj dve uri ohlaja, preden odstranite pokrov filtra, kovinski filter, posodo, prelivno posodo ali pokrov ohišja.

**⚠ Opozorilo – Nevarnost udara električnega toka!**

- Nestrokovna popravila so nevarna. Samo servisni tehnik, usposobljen pri proizvajalcu, sme izvajati popravila in menjati poškodovane priključne vode. Če je aparat v okvari, izvlecite vtič iz vtičnice ali izklopite varovalko v omarici z varovalkami. Pokličite pooblaščen servis.
- Vdirajoča vlaga lahko povzroči električni udar. Ne uporabljajte visokotlačnih ali parnih čistilnikov.
- Okvarjen aparat lahko povzroči električni udar. Nikoli ne priključujte okvarjenega aparata. Izvlecite vtič iz vtičnice ali izklopite varovalko v omarici z varovalkami. Pokličite servisno službo.
- Razpoke ali odrgnine v steklokeramiki lahko povzročijo električni udar. Odklopite varovalko v omarici z varovalkami. Pokličite servisno službo.

**⚠ Opozorilo – Resna nevarnost za zdravje!!**

- Aparat ustreza varnostnim zahtevam in zahtevam glede elektromagnetne združljivosti. Osebe s srčnim spodbujevalnikom se aparatu kljub temu ne smejo približati. Ne moremo zagotovo zatrditi, da prav vse takšne naprave na trgu ustrezajo zahtevam glede elektromagnetne združljivosti in da ne bo prišlo do motenj, ki vplivajo na njihovo pravilno delovanje. Prav tako je mogoče, da bodo motnje zaznali tudi uporabniki drugih naprav, kot so slušni aparati.
- Snemljiv upravljalni element je magneten in lahko vpliva na elektronske vsadke, npr. na srčne spodbujevalnike ali inzulinske črpalke. Uporabniki elektronskih vsadkov naj upravljalnega elementa nikoli ne nosijo v žepih oblačil. Najmanjša razdalja do srčnega spodbujevalnika 10 cm.

**⚠ Opozorilo – Nevarnost poškodb!**

- Pri kuhanju v vodni kopeli lahko kahalna plošča in posoda zaradi pregrevanja počita. Posoda v vodni kopeli se ne sme neposredno dotikati dna posode, ki je napolnjena z vodo. Uporabljajte samo toplotno obstojno posodo.
- Če je med dnom posode in kuhališčem tekočina, lahko posoda nenadoma poskoči. Kuhališče in dno posode morata biti vedno suha.
- Posoda in kahalne plošče se zelo segrejejo. Nikdar ne segajte proti vroči kahalni plošči ali vroči posodi.
- Neprimerne ponve wok lahko privedejo do nesreč. Uporabljajte le ponve wok, ki jih v okviru pribora nudi proizvajalec.

**⚠ Opozorilo – Nevarnost motenj!**

Ta kahalna plošča ima na spodnji strani ventilator. Če je pod kahalno ploščo predal, v njem ne shranjujte majhnih ali koničastih predmetov, papirja in kuhinjskih krp. Ventilator bi jih lahko vsrkal in se poškodoval ali pa bi bilo hlajenje slabše.

Razdalja med vsebino predala in vhodom ventilatorja mora znašati najmanj 2 cm.

** Vzroki poškodb****Pozor!**

- Nevarnost poškodbe zaradi trdih in koničastih predmetov. Pazite, da na kahalno ploščo ne padejo trdi ali koničasti predmeti.
- Nevarnost poškodbe zaradi povretja vsebine posode. Nikoli ne pustite, da vsebina posode povre do konca.
- Nevarnost poškodbe zaradi vročih loncev ali ponev. Vročih loncev ali ponev nikoli ne postavljajte na upravljalno polje, prikaze, okvir kahalne plošče ali pokrov filtra.
- Nevarnost poškodbe zaradi aluminijaste folije ali plastične posode. Aluminijaste folije in plastične posode nikoli ne postavljajte na vroče kuhališče. Ne uporabljajte zaščitne folije za pečico.
- Nevarnost poškodb. Nevarnost zloma pokrova filtra. Previdno snemite pokrov filtra. Pazite, da pokrov filtra ne pade.
- Poškodba površine, razbarvanje in madeži zaradi neprimernih čistilnih sredstev. Uporabljajte le čistilna sredstva, primerna za čiščenje tovrstnih kahalnih plošč.
- Poškodba površine in razbarvanje zaradi drgnjenja posode. Lonce in ponve dvignite in jih ne potiskajte ali vlečite.
- Poškodba površine in madeži zaradi zažganih jedi. S strgalom za steklokeramiko takoj odstranite prekipele jedi.
- Poškodba površine zaradi soli, sladkorja in peska. Kahalnih plošč ne uporabljajte kot delovne ali odlagalne površine.
- Poškodba površine zaradi grobega dna posode. Pred uporabo preverite posodo.
- Poškodba površine oz. luknjičavost zaradi sladkorja in jedi z veliko vsebnostjo sladkorja. S strgalom za steklokeramiko takoj odstranite prekipele jedi.

## Varstvo okolja

V tem poglavju so vam na voljo informacije o varčevanju z energijo in odstranjevanju aparata.

### Varčevanje z energijo

- Posodo vedno pokrijte z ustrežno pokrovko. Pri kuhanju brez pokrovke porabite bistveno več energije. Če želite videti vsebino v posodi, ne da bi morali dvigovati pokrovko, uporabite stekleno pokrovko.
- Uporabljajte lonce in ponve z ravnim dnom. Če posoda nima ravnega dna, je poraba energije večja.
- Premer dna loncev ali ponev mora ustrezati premeru kuhališča. Bodite previdni, saj proizvajalci posode pogosto navedejo zgornji premer posode, ki je večinoma večji od premera dna posode.
- Za pripravo majhnih količin hrane uporabite majhno posodo. Za segrevanje velike, le malo napolnjene posode je potrebne veliko energije.
- Hrano pripravljajte z malo vode. To prihrani energijo. Pri zelenjavi se tako ohranjajo vitamini in minerali.
- Pravočasno preklopite na nižjo stopnjo kuhanja. Tako boste prihranili energijo.
- Med kuhanjem zagotovite zadosten dovod svežega zraka, da bo prezračevanje učinkovito in tiho.
- Stopnjo prezračevanja prilagodite količini pare, ki nastaja med kuhanjem. Intenzivno stopnjo uporabljajte samo po potrebi. Nižja stopnja prezračevanja pomeni manjšo porabo energije.
- Pri intenzivnem nastajanju pare med kuhanjem pravočasno izberite višjo stopnjo prezračevanja. Če se je para, ki nastaja med kuhanjem, že razširila po kuhinji, mora napa delovati dlje.
- Aparat izklopite, ko ga ne potrebujete več.
- Filter čistite oz. menjajte v navedenih časovnih intervalih, da povečate učinkovitost prezračevanja in preprečite nevarnost požara.

### Okolju prijazno odstranjevanje

Emblažo odstranite na okolju prijazen način.



Ta aparat je označen v skladu z evropsko direktivo 2012/19/ES o odpadni električni in elektronski opremi (OEEO).

Ta direktiva določa vračanje in recikliranje odsluženih naprav v celotni Evropski uniji.

## Kuhanje z indukcijo

### Prednosti kuhanja z indukcijo

Kuhanje z indukcijo se močno razlikuje od običajnega kuhanja, saj vročina nastaja neposredno v posodi. To ponuja številne prednosti:

- Prihranek časa pri kuhanju in praženju.
- Varčevanje z energijo.
- Preprostejša nega in čiščenje. Prekipele jedi se ne zažgejo tako hitro.
- Nadzor toplote in varnosti. Kuhalna plošča povečuje ali zmanjšuje moč segrevanja takoj po vsakem upravljanju. Ko posodo odstavite s kuhališča, kuhališče z indukcijo takoj prekine dotok toplote, ne da bi ga prej izključili.

### Posoda

Za kuhanje z indukcijo uporabljajte le feromagnetno posodo, kot je na primer:

- posoda iz emajliranega jekla,
- posoda iz litega železa,
- posebna posoda iz nerjavečega jekla, ki je primerna za indukcijo.

V poglavju → "*Preizkus posode*" lahko preverite, ali je posoda primerna za indukcijo.

Za dober rezultat kuhanja mora feromagnetno območje dna lonca ustrezati velikosti kuhališča. Če kuhališče ne zazna posode, ponovno poskusite s kuhališčem z manjšim premerom.

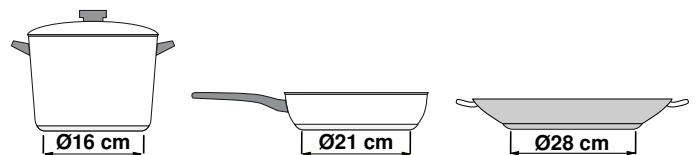

Ko uporabljate prilagodljivo kuhališče kot eno kuhališče, lahko uporabite tudi večjo posodo, ki je posebej primerna za to območje. Informacije o položaju posode najdete v poglavju .





Obstaja tudi indukcijska posoda z dnom, ki ni v celoti feromagnetni:

- Če je dno posode delno feromagnetno, se segreje le feromagnetna površina. To lahko privede do neenakomerne porazdelitve toplote. Možno je, da se del, ki ni feromagnetno, ne segreje dovolj za kuhanje.

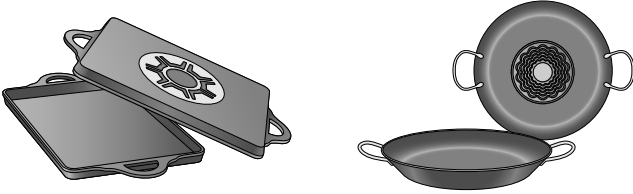

- Če je del dna posode med drugim iz aluminija, je feromagnetna površina prav tako manjša. Možno je, da se takšna posoda ne bo pravilno segrela oziroma da sploh ne bo zaznana.

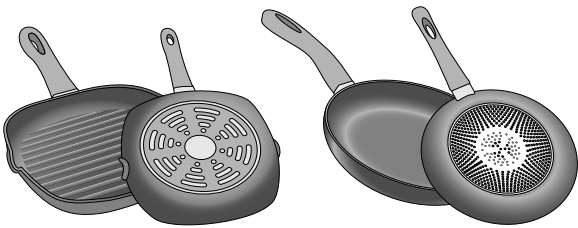

### Neustrezna posoda

Ne uporabljajte razdelilnih plošč ali posode iz:

- običajnega tankega jekla
- stekla
- gline
- bakra
- aluminija

### Značilnosti dna posode

Sestava dna posode lahko vpliva na rezultat kuhanja. Uporabljajte lonce in ponve iz materialov, ki enakomerno razporejajo vročino v posodi, npr. lonce s "sendvič dnom" iz nerjavečega jekla. S tem prihranite čas in energijo.

Uporabljajte posodo z ravnim dnom, posoda z neravnim dnom namreč ovira dotok toplote.

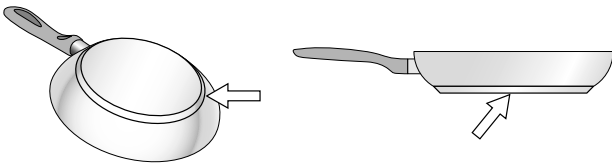

### Na kuhališču ni posode ali je neprimerne velikosti

Če na izbrano kuhališče ne postavite posode, ali pa le-ta ni iz primerne materiala ali primerne velikosti, bo stopnja moči kuhanja, ki se prikaže na prikazovalniku kuhališča, utripala. Na kuhališče postavite ustrezno posodo, da neha utripati. Če mine več kot 90 sekund, se bo kuhališče samodejno izklopilo.

### Prazna posoda ali posoda s tankim dnom

Ne segrevajte prazne posode in ne uporabljajte posode s tankim dnom. Kuhalno polje je opremljeno z notranjim varnostnim sistemom, vendar se lahko prazna posoda segreje tako hitro, da ni dovolj časa za delovanje funkcije "Avtomatska izključitev" in posoda lahko doseže zelo visoko temperaturo. Dno posode bi se lahko stopilo in poškodovalo steklo plošče. V tem primeru se ne dotikajte posode in ugasnite kuhališče. Če po tem, ko se ohladi, ne deluje, se obrnite na pooblaščen servis.

### Zaznavanje posode

Vsako kuhališče ima spodnjo mejo za zaznavanje posode, ki je odvisna od feromagnetnega premera in materiala dna posode. Zato vedno uporabljajte kuhališče, ki najbolj ustreza premeru dna posode.

## Spoznajte svoj aparat

Informacije o dimenzijah in moči kuhališč najdete v → *Stran 2*

**Opomba:** . Glede na vrsto aparata so možni odkloni pri barvah in podrobnostih.

V tem poglavju so opisani prikazi in upravljalni elementi. Prav tako so opisane različne funkcije vašega aparata.

### Vaš nov aparat

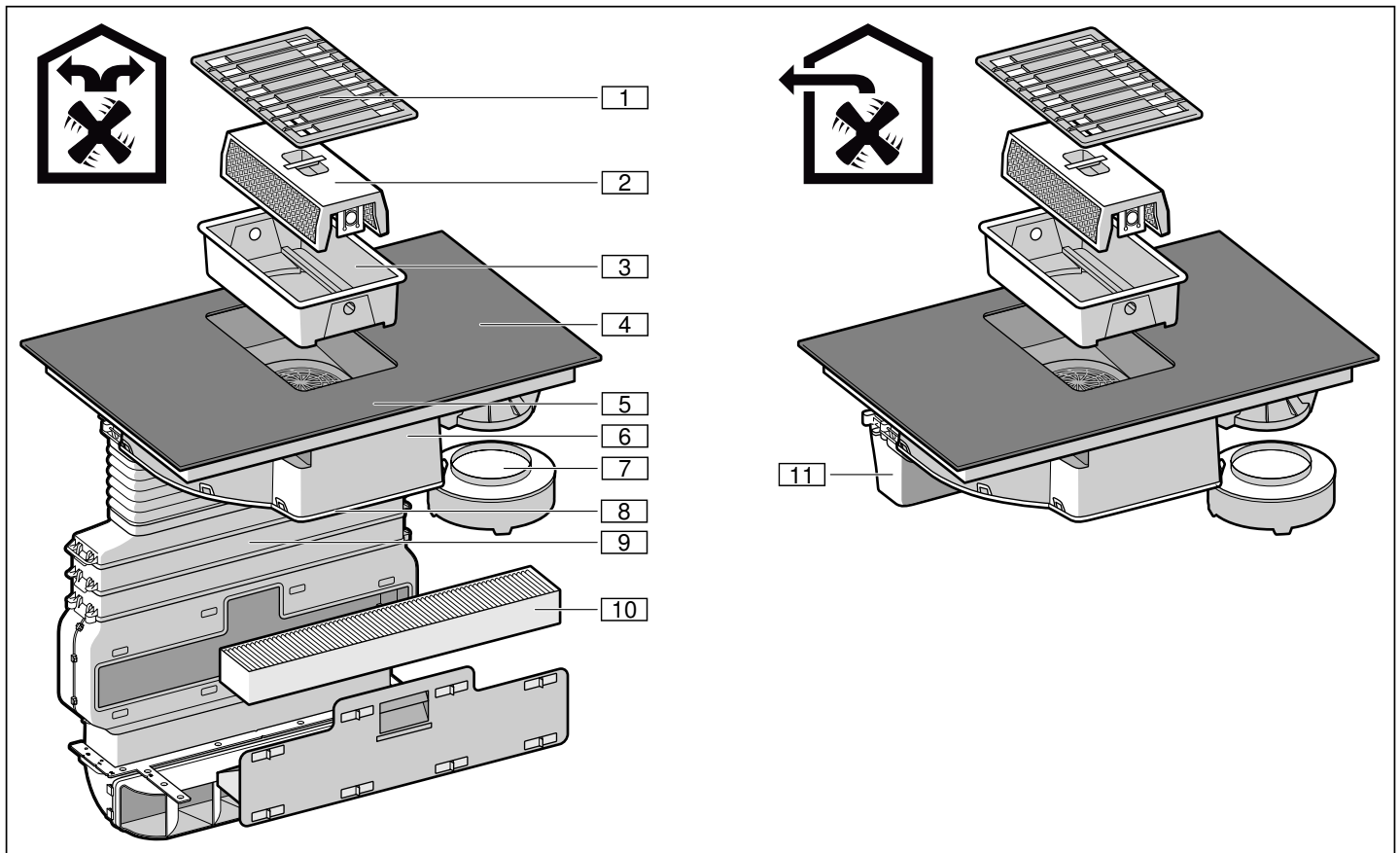

Št.	Oznaka
1	Pokrov filtra
2	Kovinski maščobni filter
3	Posoda
4	Kuhalna plošča
5	Upravljalno polje
6	Ohišje prezračevalnega sistema
7	Prestrezna posoda
8	Pokrov ohišja
9	Cevi*
10	Filter z aktivnim ogljem*
11	Cev za odvajanje zraka**

\* Samo pri kroženju zraka.  
\*\* Samo pri odvajanju zraka.

### Dodatni pribor

Komplet za odvajanje zraka	Z8100X0
Komplet za kroženje zraka	Z8200X0
Filter z aktivnim ogljem	Z8500X0

### Primerna posoda

Na voljo so poneve, ki so kot nalašč za funkcijo senzorja praženja. Naknadno jih lahko kupite v specializiranih trgovinah ali pri naši servisni službi. Vedno navedite ustrezno referenčno številko:

Ponev s premerom 15 cm	Z9451X0
Ponev s premerom 19 cm	Z9452X0
Ponev s premerom 21 cm	Z9453X0
Teppan Yaki. Priporočeno samo za prilagodljivo kuhališče.	Z9417X2
Plošča žara. Priporočeno samo za prilagodljivo kuhališče.	Z9416X2

## Upravljalna plošča

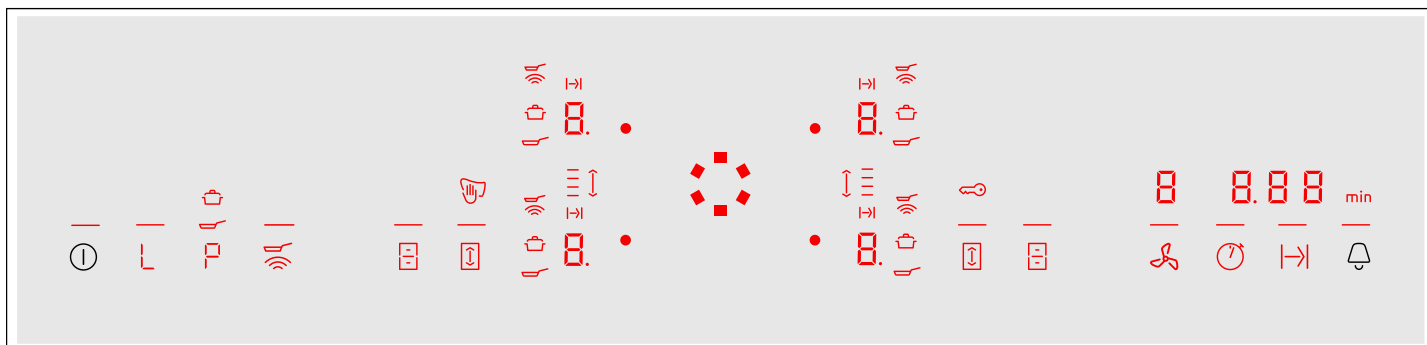

### Upravljalna polja

	Vklop in izklop aparata
	Vklop funkcije ohranjanja toplote
	Vklop funkcij PowerBoost in ShortBoost
	Vklop senzorja pečenja
	Vklop prilagodljivega kuhališča
	Vklop funkcije Move
	Preklop med nastavitvenim območjem kuhalne plošče in prezračevanja/nastavitev prezračevanja/vklop intenzivne stopnje in samodejnega zagona prezračevanja
	Vklop funkcije štoparice
	Nastavitev časa priprave
	Nastavitev kuhinjske ure /vklop otroškega varovala

### Prikaži

	Stanje delovanja
	Stopnje kuhanja/stopnje prezračevanja
	Preostala toplota
	Funkcija programske ure
	Zapora upravljalnega polja za čiščenje
	Funkciji PowerBoost in ShortBoost /intenzivna stopnja za prezračevanje
	Samodejno delovanje s senzorsko vodenim prezračevanjem/samodejna funkcija s senzorsko vodenim naknadnim delovanjem
	Funkcija PowerBoost
	Funkcija ShortBoost
	Funkcija ohranjanja toplote
	Otroško varovalo
	Senzor pečenja
	Nastavitev časa priprave
	Prilagodljivo kuhališče
	Funkcija Move
	Prikaz časa

### Upravljalna polja

Ko se kuhališče segreje, svetijo simboli upravljalnih polj, ki so v danem trenutku na voljo.

Ko se dotaknete določenega simbola, se aktivira njegova funkcija.

### Opombe

- Ustrezni simboli upravljalnih polj zasvetijo, ko so ta na voljo. Prikazi kuhališč ali izbranih funkcij zasvetijo svetleje.
- Upravljalno polje naj bo vedno čisto in suho. Vlažnost lahko ovira delovanje funkcij.
- V bližino prikazov in senzorjev ne pomaknite posode. Elektronika se lahko pregreje.

### Prikaz preostale toplote

Kuhalna plošča ima za vsako kuhališče po en prikaz preostale toplote. Ta prikazuje, da je kuhališče še vedno vroče. Dokler prikaz preostale toplote sveti, se ne dotikajte kuhališča.

Glede na to, kako visoka je stopnja preostale toplote, se prikaže sledeče:

- Prikaz **H**: visoka temperatura
- Prikaz **h**: nizka temperatura

Če med kuhanjem s kuhališča odstavite posodo, prikaz preostale toplote in izbrano kuhališče izmenično utripata.

Ko izključite kuhališče, sveti prikaz preostale toplote. Tudi ko ste kuhališče izključili, prikaz preostale toplote sveti, dokler je kuhališče še toplo.

## Načini delovanja

Napravo lahko uporabljate v načinu delovanja na odhodni zrak ali s kroženjem zraka.

### Delovanje z odvajanjem zraka



Maščobni filtri očistijo vsesani zrak, ki se nato prek sistema cevi odvaja na prosto.

**Opomba:** Odhodni zrak ne sme biti speljan skozi delujoč dimnik za dim ali odpadne pline oz. skozi jašek, namenjen izpustu zraka iz prostorov, v katerih se nahajajo kurišča.

- Če je odhodni zrak speljan skozi prezračevalno odprtino za dim ali odpadne pline, ki ni v uporabi, mora to odobriti pristojni dimnikar.
- Če se zrak odvaja skozi zunanjo steno, je treba uporabiti teleskopski kanal.

### Kroženje zraka



Maščobni filtri in filter z aktivnim ogljem očistijo vsesani zrak, nato se zrak odvede nazaj v kuhinjo.

**Opomba:** Če želite preprečiti nastanek neprijetnih vonjav pri kroženju zraka, morate vgraditi filter z aktivnim ogljem. Informacije o različnih načinih delovanja aparata s kroženjem zraka so na voljo v prospektu, prav tako se lahko o tem pozanimате pri prodajalcu. Pribor, ki je za to potreben, je na voljo v specializiranih trgovinah, pri servisni službi ali v spletni trgovini.



## Pred prvo uporabo

Pred prvo uporabo aparata upoštevajte naslednji napotek:





Temeljito očistite aparat in pribor.

Preden boste lahko vaš nov aparat uporabili, morate določiti nekatere nastavitve.

### Prva uporaba aparata

**Opomba:** Aparat je ob dobavi nastavljen na kroženje zraka.

Možne nastavitve:

- Pri kroženju zraka je na prikazu  nastavljena vrednost  (tovarniška nastavitvev).
- Pri odvajanju zraka je na prikazu  nastavljena vrednost .

Za preklon aparata na delovanje z odvajanjem zraka glejte → "Osnovne nastavitve" na strani 27.

## Upravljalno območje z vrtljivim gumbom

Upravljalno območje je nastavitveno območje, v katerem lahko z vrtljivim gumbom izbirate kuhališča in stopnje kuhanja. Vrtljivi gumb se v upravljalnem območju samodejno nastavi v središčni položaj.

Vrtljivi gumb je magneten in se bo pritrdil na upravljalno območje. Pritisnite na vrtljivi gumb v višini zelenega kuhališča, da aktivirate kuhališče. Stopnjo kuhanja izberete z obračanjem vrtljivega gumba.

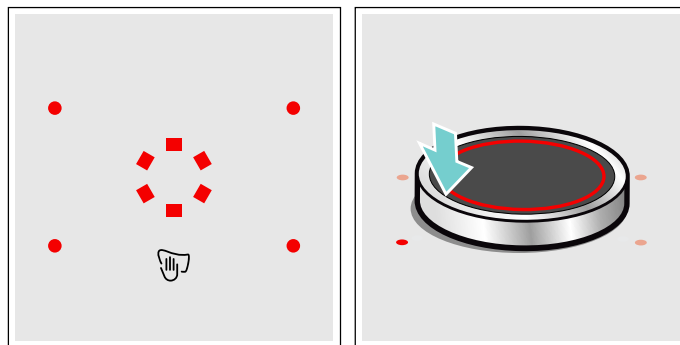

Vrtljivi gumb na upravljalno območje položite na sredino prikazov, ki so razporejeni okrog upravljalnega območja.

### Opombe

- Tudi če vrtljivi gumb ni popolnoma na sredini, to ne bo oviralo njegovega delovanja.
- Poskrbite, da je vrtljivi gumb vedno čist. Umazanija lahko poslabša njegovo delovanje.

### Odstranite vrtljivi gumb.

Ko odstranite vrtljivi gumb, se vključi funkcija zapore upravljalnega polja zaradi čiščenja.

Vrtljivi gumb je mogoče med kuhanjem odstraniti. Funkcija zapore upravljalnega polja zaradi čiščenja deluje 35 sekund. Če po preteku tega časa vrtljivega gumba ne postavite nazaj na njegovo mesto, se kuhališče izključi.

### Opozorilo – Nevarnost požara!

Če v teh 35 sekundah na upravljalno območje odložite kovinski predmet, se lahko zgodi, da kuhalna plošča greje naprej. Zato kuhavno ploščo vedno izklopite z glavnim stikalom.

## Shranjevanje vrtljivega gumba





V notranjosti vrtljivega gumba je močan magnet. Vrtljivi gumb ne sme biti v bližini magnetnih nosilcev podatkov, kot so npr. kreditne kartice ali kartice z magnetnim trakom. Na ta način se lahko uničijo.

Prav tako lahko pride do motenj delovanja televizorjev in ekranov.

**Opomba:** Vrtljivi gumb je magneten. Kovinski delci, ki so na spodnji strani, lahko poškodujejo površino kuhalne plošče. Vrtljivi gumb vedno temeljito očistite.

## Delovanje brez gumba Twist

Kuhališče lahko upravljate tudi brez gumba Twist:

1. Kuhalno ploščo vklopite z glavnim stikalom.
2. V naslednjih 5 sekundah istočasno pritisnite simbola  in  ter ju držite 4 sekunde. Zasliši se zvočni signal.
3. Pritiskajte simbol , dokler ne zasveti prikaz zelenega kuhališča.
4. Nato nastavite zeleno stopnjo kuhanja s simbolom  ali .

Kuhališče je vklopljeno.

### Opombe

- Funkcije programske ure za kuhališče ni mogoče vklopiti brez gumba Twist.
- Funkcijo prezračevanja lahko upravljate tudi brez ploščice Twist.
- Gumb lahko kadar koli ponovno namestite na ploščico Twist.



## Upravljanje aparata

V tem poglavju lahko preberete, kako vključite kuhališče. V tabeli so navedene stopnje kuhanja in čas kuhanja za različne jedi.

### **Opozorilo – Nevarnost opeklin!**

Kovinski pokrov filtra se na kuhalni plošči zelo hitro segreje. Pokrova filtra nikdar ne odložite na kuhalno ploščo. Na pokrov filtra ne postavljajte posode ali drugih vročih predmetov.

**Opomba:** Prezračevanje vklopite ob začetku kuhanja, izklopite pa ga šele nekaj minut po koncu kuhanja. Tako se para, ki nastane med kuhanjem, najučinkoviteje odstrani.

**Opomba:** Aparata nikoli ne uporabljajte brez posode, kovinskega maščobnega filtra in pokrova filtra.

## Vklop in izklop kuhalne plošče

Kuhalno ploščo vključite in izključite z glavnim stikalom.

Vklop: pritisnite na simbol . Prikaz nad glavnim stikalom zasveti. Kuhalna plošča je pripravljena za uporabo.

Izklop: simbol  držite pritisnjen, dokler prikaz nad glavnim stikalom ne ugasne. Vsa kuhališča so izključena. Prikaz preostale toplote sveti, dokler se kuhališča ne ohladijo dovolj.

### Opombe

- Ko so vsa kuhališča več kot 30 sekund izklopljena in ko je prezračevanje izklopljeno, se kuhalna plošča samodejno izklopi.
- Izbrane nastavitve ostanejo shranjene 4 sekunde po izklopu kuhalne plošče. Če kuhalno ploščo v tem času ponovno vklopite, ta deluje naprej s prejšnjimi nastavitvami.

## Nastavitev kuhališča

Z vrtljivim gumbom nastavite zeleno stopnjo kuhanja.

Stopnja kuhanja 1 = najnižja stopnja.

Stopnja kuhanja 9 = najvišja stopnja.

Vsaka stopnja kuhanja ima eno vmesno stopnjo. Ta je označena s piko.

### Opombe

- Za zaščito občutljivih delov aparata pred pregrevanjem ali električno preobremenitvijo se lahko moč kuhalne plošče začasno zmanjša.
- Da aparat ne bi postal hrupen, se lahko moč kuhalne plošče začasno zmanjša.

## Izbira kuhališča in nastavitvev stopnje kuhanja

Kuhalna plošča mora biti vključena.

1. Izberite kuhališče. V ta namen pritisnite na vrtljivi gumb v višini želenega kuhališča.
2. Sukajte vrtljivi gumb, dokler se na prikazovalniku ne prikaže zelena stopnja kuhanja.

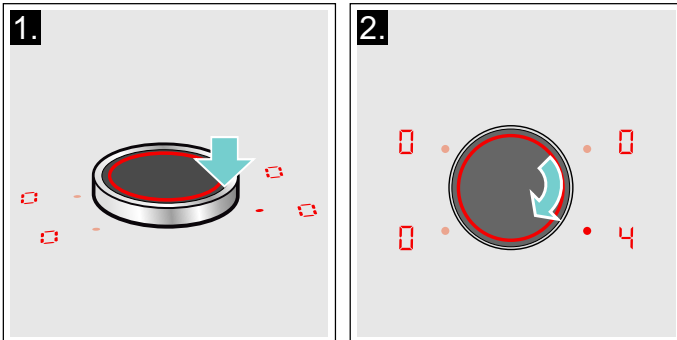

Stopnja kuhanja je nastavljena.

## Sprememba stopnje kuhanja

Izberite kuhališče in z vrtljivim gumbom spremenite stopnjo kuhanja.

## Izklop kuhališča

Izberite kuhališče in vrtljivi gumb vrtite, dokler se ne pojavi . Kuhališče se izključi in prikaz preostale toplote sveti.

## Opombe

- Če na kuhališče niste postavili posode, izbrana stopnja moči utripa. Ko čas preteče, kuhališče ugasne.
- Če ste na kuhališče postavili posodo pred vključitvijo plošče, bo le-ta zaznana v naslednjih 20 sekundah po pritisku na glavno stikalo in kuhališče se bo samodejno izbralo. Ko je posoda zaznana, v naslednjih 20 sekundah izberite stopnjo moči, v nasprotnem primeru bo kuhališče ugasnilo. Tudi če na kuharno ploščo postavite več kot eno posodo, bo ob priključitvi plošče zaznana le ena izmed njih.
- Prezračevanje morate izklopiti posebej. → "Izklop prezračevanja" na strani 14

## Vklop in izklop prezračevanja

**Opomba:** Vedno ustrezno prilagodite moč ventilatorja. Če je para, ki je nastala med kuhanjem, močnejša, izberite tudi višjo stopnjo moči.

**Opomba:** Če kovinski maščobni filter ni vgrajen, prezračevanja ni mogoče vklopiti. Vstavite kovinski maščobni filter. Funkcije kuharnih plošč so na voljo tudi brez kovinskega maščobnega filtra. → "Čiščenje" na strani 31

**Opomba:** Prezračevalnih odprtin ne prekrijte s predmeti. Na pokrov filtra ne odlagajte predmetov. V nasprotnem primeru se moč prezračevanja zmanjša.

**Opomba:** Če je posoda visoka, optimalno vsesavanje ni zagotovljeno. Vsesavanje lahko izboljšate tako, da pokrovko položite postrani.

## Vklop prezračevanja

**Opomba:** Če simbol ni na voljo, pravilno vstavite kovinski filter. → "Čiščenje" na strani 31  
Simbol je na voljo. Prezračevanje je mogoče vklopiti.

1. Pritisnite simbol .  
Prezračevanje se vklopi pri stopnji moči . Nastavljena stopnja moči je prikazana na prikazovalniku. Utripa prikaz nad simbolom ventilatorja.

## Opombe

- Stopenj kuhanja med nastavljanjem stopnje moči prezračevanja ni mogoče spremeniti.
  - V nekaj sekundah je mogoče izbrati stopnjo moči prezračevanja. Nato lahko gumb Twist znova uporabljate za nastavljanje stopenj kuhanja.
2. Z gumbom Twist nastavite želeno stopnjo moči. Nastavljena stopnja moči je prikazana na prikazovalniku.

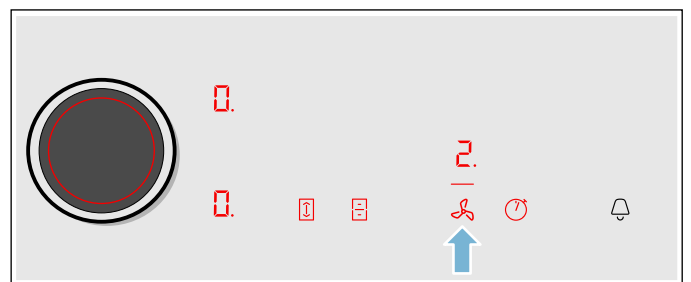

3. Za nastavitvev druge stopnje moči pritisnite simbol in z gumbom Twist nastavite želeno stopnjo moči. Nastavljena stopnja moči je prikazana na prikazovalniku.

## Izklop prezračevanja

Če želite izklopiti aparat, pritisnite na simbol . Če želite izklopiti le prezračevanje, postopajte, kot sledi:

1. Pritisnite simbol .
2. Z gumbom Twist nastavite stopnjo moči .
3. Pritisnite na simbol , da se pomaknete v nastavitveno območje kuhalne plošče.

**Opomba:** Odvisno od izbranih osnovnih nastavitvev se naknadno delovanje vklopi po izklopu aparata.

## Intenzivni način

Pri močnih vonjavah ali pari vklopite intenzivno stopnjo. Tako bo prezračevanje kratek čas delovalo z največjo močjo. Po kratkem času se bo samodejno preklopilo nazaj na nižjo stopnjo.

## Vklop

1. Pritisnite simbol .
2. Vrtite gumb Twist, da se pokaže .

Na prikazovalniku se prikaže **P**. Črta pod simbolom **P** utripa. Vključena je intenzivna stopnja.

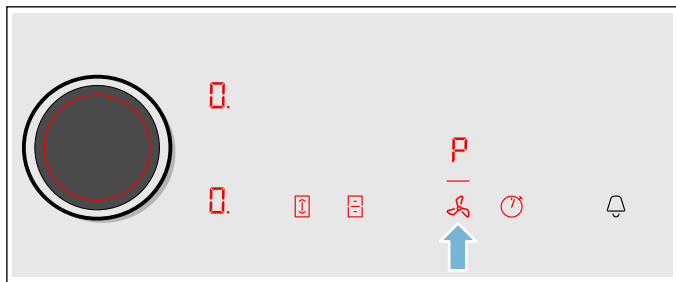

**Opomba:** Po 8 minutah aparat samodejno preklopi na stopnjo moči **9**.

### Izklop

1. Pritisnite simbol **⌘**.
2. Z gumbom Twist nastavite stopnjo moči **0**.  
Stopnja moči prezračevanja se nastavi na **0**.

### Samodejni zagon

Odvisno od izbranih osnovnih nastavitev so po izbiri stopnje moči območja kuhanja možne naslednje stopnje moči:

- Prezračevanje se ne zažene.
- Prezračevanje se zažene s stopnjo moči, ki jo je določil senzor.
- Prezračevanje se zažene z nastavljenjo stopnjo moči.

V osnovnih nastavitvah izberite želeno možnost. Poleg tega lahko v osnovnih nastavitvah nastavite občutljivost senzorja. → "Osnovne nastavitve" na strani 27

### Samodejno delovanje s krmiljenjem senzorja

#### Vklop

1. Pritisnite simbol **⌘**.  
Prezračevanje se vklopi pri stopnji moči **2**.
2. Vrtite gumb Twist, da se pokaže **A**.
3. Pritisnite simbol **⌘**.  
Črta pod simbolom **A** preneha utripati. Optimalno stopnjo moči samodejno nastavi senzor.

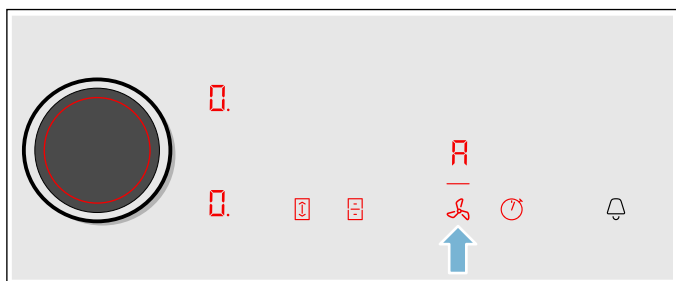

#### Izklop

1. Pritisnite simbol **⌘**.
2. Z gumbom Twist nastavite drugo stopnjo moči ali vrtite gumb Twist, da se pokaže **0**.

Na prikazovalniku se pokaže nastavljena stopnja moči. Samodejno delovanje s senzorskim vodenjem je izklopljeno.

**Opomba:** Prezračevanje se nadaljuje na izbrani stopnji prezračevanja.

### Zamik izklopa ventilatorja

Funkcija naknadnega delovanja dovoli, da prezračevanje po izklopu še nekaj minut deluje. Tako odstrani še preostalo paro. Nato se prezračevanje samodejno izklopi.

V osnovnih nastavitvah lahko za naknadno delovanje izberete naslednje možnosti:

- Izklop naknadnega delovanja
- Vključ samodejne funkcije z naknadnim delovanjem, ki ga upravlja senzor
- Vključ naknadnega delovanja za določen čas trajanja pri določeni stopnji moči

**Opomba:** Naknadno delovanje se samodejno vklopi samo, če je bilo najmanj eno kuhališče vključeno najmanj eno minuto.

Če je izbrana samodejna funkcija s senzorsko vodenim naknadnim delovanjem, med naknadnim delovanjem svetijo simbol **⌘**, črta nad simbolom **⌘** in simbol **A**.

#### Izklop

Pritisnite simbol **⌘**.

Naknadno delovanje se takoj izklopi.

Če nastane eno od naslednjih stanj, se funkcija naknadnega delovanja izklopi:

- Čas naknadnega delovanja je potekel.
- Aparat se znova vklopi.
- Senzor pri vključeni samodejni funkciji z naknadnim delovanjem, ki ga upravlja senzor, zazna ustrežno kakovost zraka.

### Priporočila za kuhanje

#### Priporočila

- Pire, kremne juhe in goste omake med pogrevanjem občasno premešajte.
- Za predgrevanje nastavite stopnjo kuhanja 8 - 9.
- Pri kuhanju v pokriti posodi zmanjšajte stopnjo kuhanja, takoj ko začne izpod pokrovke uhajati para. Za doseganje dobrega rezultata kuhanja uhajanje pare ni potrebno.
- Po kuhanju pustite posodo pokrito do postrežbe jedi.
- Pri kuhanju v ekonomloncu upoštevajte navodila proizvajalca.
- Jedi ne kuhajte predolgo, da ohrani hranilno vrednost. Z elektronsko uro lahko nastavite optimalen čas priprave.
- Za bolj zdravo pripravo jedi preprečite dimljenje olja.
- Pri popekanju jedi jo pecite v manjših porcijah eno za drugo.
- Med pripravo jedi lahko posoda doseže visoko temperaturo. Priporočamo uporabo prijemalke za posodo.
- Priporočila za energetsko učinkovito kuhanje boste našli v poglavju → "Varstvo okolja"

### Preglednica za pripravo jedi

V preglednici so navedene primerne stopnje kuhanja za vsako jed posebej. Čas priprave se lahko razlikuje glede na način priprave, težo, debelino in kakovost jedi.

	Stopnja kuhanja	Čas priprave jedi (min)
<b>Topljenje</b>		
Čokolada, preliv	1 - 1.	-
Maslo, med, želatina	1 - 2	-
<b>Pogrevanje in hranjenje jedi na toplem</b>		
Enolončnica, npr. lečina enolončnica	1. - 2	-
Mleko*	1. - 2.	-
Segrevanje klobasic v vodi*	3 - 4	-
<b>Odmrzovanje in segrevanje</b>		
Špinača, globoko zamrznjena	3 - 4	15 - 25
Golaž, globoko zamrznjen	3 - 4	35 - 55
<b>Poširanje, počasno vrenje</b>		
Krompirjevi cmoki*	4. - 5.	20 - 30
Riba*	4 - 5	10 - 15
Bele omake, npr. bešamel	1 - 2	3 - 6
Stepene omake, npr. bernska ali holandska	3 - 4	8 - 12
<b>Kuhanje, kuhanje v sopari, dušenje</b>		
Riž (z dvojno količino vode)	2. - 3.	15 - 30
Mlečni riž***	2 - 3	30 - 40
Krompir v oblicah	4. - 5.	25 - 35
Slan krompir	4. - 5.	15 - 30
Testenine, rezanci*	6 - 7	6 - 10
Enolončnica	3. - 4.	120 - 180
Juhe	3. - 4.	15 - 60
Zelenjava	2. - 3.	10 - 20
Zelenjava, globoko zamrznjena	3. - 4.	7 - 20
Kuhanje v loncu na pritisk	4. - 5.	-
<b>Dušenje z maščobo</b>		
Rulade	4 - 5	50 - 65
Dušena pečenka	4 - 5	60 - 100
Golaž***	3 - 4	50 - 60
* Brez pokrovke		
** Večkrat obrnite		
***Predgrevanje na stopnji kuhanja 8 - 8.		



	Stopnja kuhanja	Čas priprave jedi (min)
<b>Dušenje/ pečenje z malo olja*</b>		
Zrezki, naravni ali panirani	6-7	6-10
Zrezek, globoko zamrznjen	6-7	6-12
Kotlet, naraven ali paniran**	6-7	8-12
Zrezki (debeline 3 cm)	7-8	8-12
Perutninske prsi (debeline 2 cm)**	5-6	10-20
Perutninske prsi, globoko zamrznjene**	5-6	10-30
Polpete (debeline 3 cm)**	4.-5.	20-30
Hamburger (debeline 2 cm)**	6-7	10-20
Riba in ribji file, naravna	5-6	8-20
Riba in ribji file, panirana	6-7	8-20
Riba, panirana in globoko zamrznjena, npr. ribje palčke	6-7	8-15
Škampi, kozice	7-8	4-10
Praženje zelenjave in gob, svežih	7-8	10-20
Jedi iz ponve, zelenjava, na trakove narezano meso na azijski način	7-8	15-20
Globoko zamrznjene jedi, npr. gotove jedi za pripravo v ponvi	6-7	6-10
Palačinke (pečene ena za drugo)	6.-7.	-
Omlete (pečene ena za drugo)	3.-4.	3-10
Jajca na oko	5-6	3-6
<b>Cvrenje* (150–200 g na porcijo v 1–2 l olja, cvrenje posameznih porcij)</b>		
Globoko zamrznjeni izdelki, npr. pražen krompirček, piščančji medaljoni	8-9	-
Kroketi, globoko zamrznjeni	7-8	-
Meso, npr. deli piščanca	6-7	-
Riba, panirana ali v pivskem testu	6-7	-
Zelenjava, gobe panirane ali v pivskem testu, tempura	6-7	-
Drobno pecivo, npr. krofi, sadje v pivskem testu	4-5	-
* Brez pokrovke		
** Večkrat obrnite		
***Predgrevanje na stopnji kuhanja 8 - 8.		

## Prilagodljivo območje

Po potrebi jo je mogoče uporabiti kot eno ali kot dve neodvisni kuhališči.

Sestavljena je iz štirih induktorjev, ki delujejo neodvisno drug od drugega. Ko prilagodljivo kuhališče deluje, se aktivira le tisto območje, ki ga pokriva posoda.

### Nasveti za uporabo posode

Za zagotovitev dobrega zaznavanja in porazdelitve toplote priporočamo, da se posoda dobro centrira:

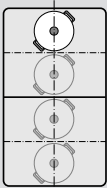
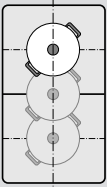
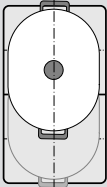
Kot eno kuhališče	
	Premer je manjši ali enak 13 cm Posodo položite na enega izmed štirih položajev, ki jih vidite na sliki.
	Premer večji od 13 cm Posodo položite na enega izmed treh položajev, ki jih vidite na sliki.
	Če posoda zahteva več kot eno kuhališče, jo položite tako, da je njen rob na zgornjem ali spodnjem robu prilagodljivega kuhališča.

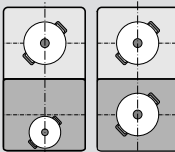
Kot dve neodvisni kuhališči	
	Prednje in zadnje kuhališče s po dvema induktorjema lahko uporabljate neodvisno drug od drugega. Za vsako kuhališče nastavite zeleno stopnjo kuhanja. Na vsakem kuhališču uporabite le eno posodo.

### Kot neodvisni kuhališči

Prilagodljivo območje kuhanja lahko uporabljate kot dve neodvisni kuhališči.



#### Vklop

Glejte poglavje → "Upravljanje aparata"

### Kot eno kuhališče

Celotno kahalno območje lahko uporabite tako, da povežete kuhališči.

#### Povezovanje obeh kuhališč

1. Postavite posodo na kuhališče. Izberite eno izmed dveh kuhališč prilagodljivega območja kuhanja in nastavite stopnjo kuhanja.
2. Pritisnite na simbol . Sveti prikaz . Prilagodljivo območje kuhanja je vključeno.

**Opomba:** Stopnja kuhanja se prikaže na obeh prikazovalnikih prilagodljivega območja kuhanja.

#### Sprememba stopnje kuhanja

Izberite eno izmed dveh kuhališč prilagodljivega območja kuhanja in z vrtljivim gumbom nastavite stopnjo kuhanja.

#### Dodajanje nove posode

Na kuhališče postavite novo posodo, izberite eno izmed obeh kuhališč prilagodljivega območja kuhanja in nato dvakrat pritisnite simbol . Nova posoda bo prepoznana, prej izbrana stopnja kuhanja se ohrani.

**Opomba:** Če posodo na kuhališču, ki ga uporabljate, premaknete ali dvignete, aparat zažene samodejno iskanje, stopnja kuhanja, ki je bila izbrana pred tem, pa se ohrani.

#### Ločevanje obeh kuhališč

Izberite eno izmed dveh kuhališč prilagodljivega območja kuhanja in pritisnite na simbol .

Prilagodljivo območje kuhanja je izključeno. Obe kuhališči naprej delujeta kot dve neodvisni kuhališči.

**Opomba:** Če kuhališče izključite in pozneje ponovno vključite, se prilagodljivo območje kuhanja ponovno nastavi na dve neodvisni kuhališči.

## Funkcija Move

S to funkcijo se vključi celotno prilagodljivo območje kuhanja, ki je razdeljeno na tri kuhališča in ki ima prednastavljene stopnje kuhanja.

Uporabite le eno posodo. Velikost območja kuhanja je odvisna od posode, ki jo uporabljate, in njenega pravičnega položaja.

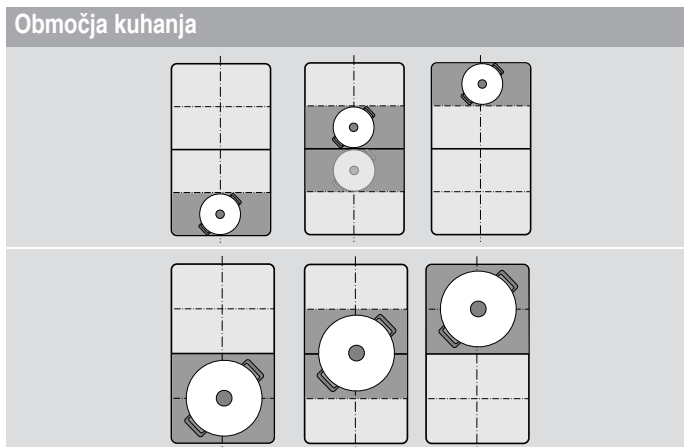

Tako lahko posodo med kuhanjem prestavite na drugo kuhališče z drugačno stopnjo kuhanja:

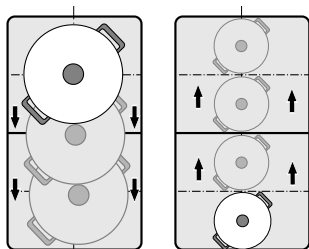

Prednastavljene stopnje kuhanja:

Prednje območje = stopnja kuhanja **9**

Srednje območje = stopnja kuhanja **5**



Zadnje območje = stopnja kuhanja **L**.

Prednastavljene stopnje kuhanja lahko neodvisno spreminjate. Več o tem, kako jih spremenite, si lahko preberite v poglavju → "Osnovne nastavitve"

### Opombe

- Če aparat na prilagodljivem območju kuhanja prepozna več kot eno posodo, se funkcija izključi.
- Če posodo znotraj prilagodljivega območja kuhanja premaknete ali dvignete, aparat zažene samodejno iskanje, stopnja kuhanja območja, na katerem je bila prepoznana posoda, pa se nastavi.
- Več informacij o velikosti in položaju posode vam je na voljo v poglavju → "Prilagodljivo območje"

## Aktiviranje

1. Izberite eno izmed dveh kuhališč prilagodljivega območja kuhanja.
2. Pritisnite na simbol . Prikaz poleg simbola  sveti. Prilagodljivo območje kuhanja se vključi kot eno kuhališče. Stopnja kuhanja za območje, na katerem je posoda, zasveti na prikazovalniku prednjega kuhališča. Funkcija je vklopljena.

## Sprememba stopnje kuhanja

Med kuhanjem je mogoče spremeniti stopnje kuhanja za posamezna območja kuhanja. Postavite posodo na območje kuhanja in z vrtljivim gumbom spremenite stopnjo kuhanja.

### Opombe

- Spremenila se bo le stopnja kuhanja območja, na katerem stoji posoda.
- Če izključite funkcijo, se bodo stopnje kuhanja treh območij kuhanja ponastavile na prednastavljene vrednosti.

## Izklop

Pritisnite na simbol . Prikaz poleg simbola  ugasne. Funkcija je izklopljena.

**Opomba:** Ko eno izmed kuhališč nastavite na , se funkcija v nekaj sekundah izključi.

## Časovne funkcije

Kuhalna plošča omogoča tri funkcije programske ure:

- Nastavljanje časa priprave
- Elektronska ura
- Funkcija štoparice

### Programiranje časa priprave

Kuhališče se po izteku nastavljenega časa samodejno izključi.

#### Vklop poteka tako:

1. Izberite kuhališče in zeleno stopnjo kuhanja.
2. Pritisnite na simbol I→I. Prikaz I→I kuhališča sveti. Na prikazovalniku programske ure sveti 00.

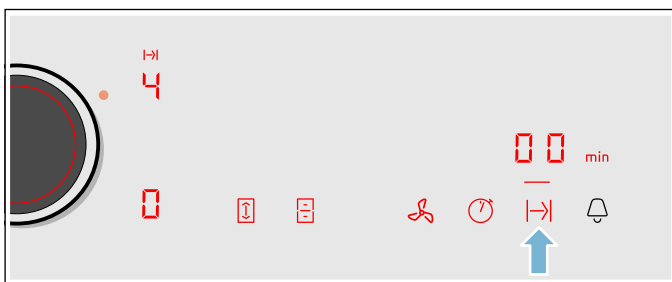

3. Z vrtljivim gumbom izberite želeni čas priprave.

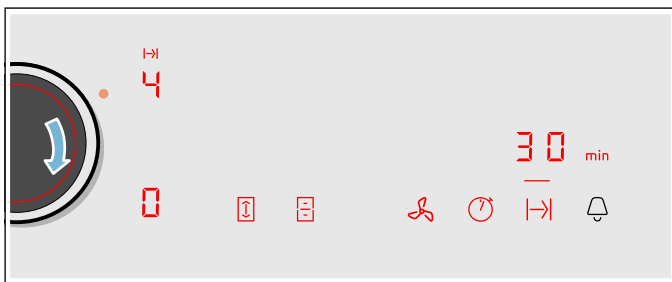

Čas priprave jedi se začne odšteti.

#### Opombe

- Enak čas priprave je mogoče samodejno nastaviti za vsa kuhališča. Nastavljen čas teče neodvisno za vsako kuhališče. Informacije o samodejnem programiranju časa priprave so vam na voljo v razdelku → "Osnovne nastavitve"
- Če je prilagodljivo kuhališče izbrano kot edina kuhalna plošča, velja nastavljeni čas za celotno kuhališče.
- Če pri kombiniranem kuhališču izberete funkcijo Move, velja nastavljeni čas za tri kuhališča.

#### Senzor pečenja

Če je za eno kuhališče programiran čas priprave in aktiviran senzor pečenja, se začne čas priprave odšteti šele, ko je dosežena izbrana temperatura.

### Sprememba ali brisanje časa

Izberite kuhališče in nato pritisnite na simbol I→I.

Čas priprave spremenite z vrtljivim gumbom ali v nastavitvenem območju oz. nastavite 00, da izbrišete čas priprave.

### Po preteku časa

Kuhališče se izključi. Zasliši se signal, kuhališče prikazuje I in na prikazovalniku programske ure eno minuto sveti 00. Prikaz I→I kuhališča utripa. Pritisnite na poljubni simbol; prikazi ugasnejo in zvočni signal utihne.

#### Opombe

- Če ste nastavili čas priprave za več kuhališč, se na prikazovalniku programske ure vedno prikaže čas priprave, ki se bo iztekel najhitreje. Prikaz I→I kuhališča sveti.
- Če želite izvedeti, koliko časa je še preostalo do konca priprave jedi na določenem kuhališču, izberite ustrezno kuhališče. Čas priprave se prikaže za 10 sekund.
- Čas priprave lahko nastavite do 99 minut.

### Kuhinjska ura

S kuhinjsko uro lahko nastavite čas do 99 minut.

Deluje neodvisno od kuhališč in drugih nastavitvev. Ta funkcija kuhališča ne izključi samodejno.

#### Nastavitev funkcije

1. Pritisnite na simbol I→I, na prikazovalniku programske ure se pojavita 00 in prikaz —.
2. Z vrtljivim gumbom izberite želeni čas.
3. Ponovno pritisnite na simbol I→I, da potrdite izbrani čas.

Čas se začne odšteti.

### Sprememba ali brisanje časa

Pritisnite na simbol I→I in z vrtljivim gumbom spremenite čas oz. nastavite na 00.

### Po preteku časa

Zasliši se signal, ki traja eno minuto. Na prikazovalniku programske ure utripa simbol 00. Ponovno pritisnite na simbol I→I, prikazi ugasnejo in zvočni signal utihne.

### Funkcija štoparice

Funkcija štoparice prikazuje čas, ki je pretekel od vklopa.

Deluje neodvisno od kuhališč in drugih nastavitvev. Ta funkcija kuhališča ne izključi samodejno.

#### Vklop

Pritisnite na simbol I→I. Na prikazovalniku programske ure svetita simbol 00 in prikaz —.

Čas se začne odšteti.

#### Izklop

Dotaknite se simbola I→I. Na prikazovalniku programske ure se prikažeta 00, ki nato ugasneta.

Funkcija je izklopljena.

**Opomba:** Za izključitev štoparice morate to funkcijo izbrati.

## Funkcija PowerBoost

S funkcijo PowerBoost boste lahko večje količine vode pogreli hitreje kot s stopnjo kuhanja **9**.

To funkcijo je mogoče aktivirati za vsa kuhališča takrat, ko drugo kuhališče iste skupine ne deluje (glejte sliko). Sicer na prikazovalniku izbranega kuhališča utripata **P** in **9**. Zatem se samodejno nastavi stopnja kuhanja **9**, ne da bi bilo treba aktivirati funkcijo.

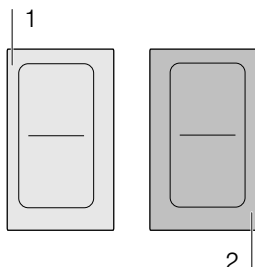

**Opomba:** Na območju prilagodljivega kuhališča je mogoče funkcijo Powerboost aktivirati tudi, ko kuhališče uporabljate kot edino kuhališče.

### Vklop

1. Izberite kuhališče.
2. Pritisnite na simbol **P**. Prikaza **P** in  svetita. Funkcija je vklopljena.

### Izklop

1. Izberite kuhališče.
2. Pritisnite na simbol **P**. Prikaza **P** in  ugasneta. Na prikazovalniku kuhališča sveti stopnja kuhanja **9**. Funkcija je izklopljena.

**Opomba:** V določenih okoliščinah se lahko funkcija PowerBoost samodejno izključi, s čimer zaščiti elektronske elemente v notranjosti kuhališča.

## Funkcija ShortBoost

S funkcijo ShortBoost lahko posodo segrejete hitreje kot s stopnjo kuhanja **9**.

Po izklopu funkcije izberite ustrezno stopnjo kuhanja za jed, ki jo pripravljate.

To funkcijo je mogoče aktivirati za vsa kuhališča takrat, ko drugo kuhališče iste skupine ne deluje (glejte sliko). Sicer na prikazovalniku izbranega kuhališča utripata **P** in **9**. Zatem se samodejno nastavi stopnja kuhanja **9**, ne da bi bilo treba aktivirati funkcijo.

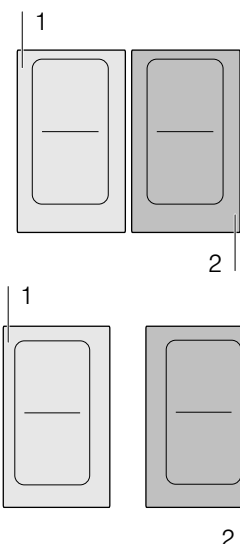

**Opomba:** Če prilagodljivo območje kuhanja uporabljate kot edino kuhališče, lahko vključite tudi funkcijo Shortboost.

### Priporočila za uporabo

- Vedno uporabljajte posodo, ki prej ni bila segreta.
- Uporabljajte lonce in ponve z ravnim dnom. Ne uporabljajte posode s tankim dnom.
- Nikdar nenadzorovano ne segrevajte posode, olja, masla ali masti.
- Posod ne pokrivajte.
- Posodo postavite na sredino kuhališča. Prepričajte se, da premer dna posode ustreza velikosti kuhališča.
- Informacije o vrsti, velikosti in položaju posode najdete v razdelku → "Kuhanje z indukcijo"

### Vklop

1. Izberite kuhališče.
2. Dvakrat pritisnite na simbol **P**. Prikaza **P** in  svetita. Funkcija je vklopljena.

### Izklop



1. Izberite kuhališče.
2. Pritisnite na simbol **P**. Prikaza **P** in  ugasneta. Na prikazovalniku kuhališča sveti stopnja kuhanja **9**. Funkcija je izklopljena.

**Opomba:** Po 30 sekundah se ta funkcija samodejno izklopi.



## Funkcija za ohranjanje jedi toplih

Ta funkcija je primerna za topljenje čokolade ali masla in za ohranjanje jedi toplih.

### Aktiviranje

1. Izberite zeleno kuhališče.
2. V naslednjih 10 sekundah se dotaknite simbola . Na prikazovalniku zasveti . Funkcija je vklopljena.

### Deaktiviranje

1. Izberite kuhališče.
2. Dotaknite se simbola . Prikaz  ugasne. Kuhališče se izključi in zasveti prikaz preostale toplote. Funkcija je izklopljena.

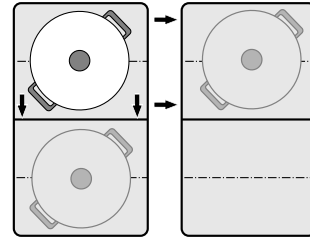

## Prenos nastavitvev

S to funkcijo lahko stopnjo kuhanja in nastavljen čas priprave prenesete z enega kuhališča na drugega. Posodo premaknete z vključenega kuhališča na drugo kuhališče, da prenesete nastavitve.



**Opomba:** Dodatne informacije o pravilnem položaju posode so vam na voljo v poglavju → "Prilagodljivo območje"

### Aktiviranje

1. Posodo premaknite z vključenega kuhališča na drugo kuhališče. Na prvotnem kuhališču utripa stopnja kuhanja. Aparat prepozna posodo in na prikazovalniku novega kuhališča utripata stopnja kuhanja, ki ste jo izbrali pred tem, in simbol .
2. Izberite novo kuhališče, da potrdite nastavitve. Stopnja kuhanja prvotnega kuhališča bo nastavljena na .

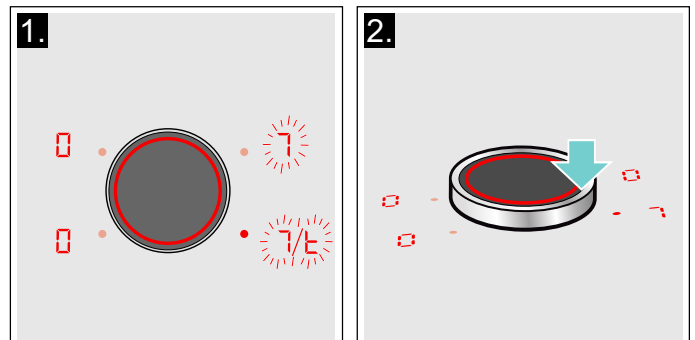

Funkcija je vklopljena.

Nastavitve so bile prenesene na novo kuhališče.

### Opombe

- Posodo postavite na kuhališče, ki ni vključeno, za katerega še niste izbrali prednastavitve oz. na katerem pred tem ni stala druga posoda.
- Funkcijo PowerBoost ali ShortBoost je mogoče preklopiti z leve proti desni ali z desne proti levi, ko ni aktivno nobeno kuhališče.
- Če novo posodo postavite na drugo kuhališče, še preden ste potrdili nastavitve, lahko funkcijo uporabite za obe posodi.
- Če premaknete več posod, lahko funkcijo uporabite le za zadnjo premaknjeno posodo.

## Senzorika za peko

Ta funkcija omogoča pečenje ob ohranjanju primerne temperature ponve.

Kuhališča s to funkcijo so označena s simbolom funkcije pečenja.

### Prednosti pri peki

- Kuhališče se segreva samo, ko mora ta ohranjati določeno temperaturo. Tako je poraba energije manjša, olje ali mast pa se ne pregrejeta.
- Funkcija pečenja javlja opozorilo, ko prazna ponev doseže optimalno temperaturo za dodajanje olja in takojšen začetek priprave jedi.

### Opombe

- Ponve ne prekrivajte s pokrovko. Sicer se funkcija ne bo pravilno aktivirala. Uporabite lahko zaščito pred škropljenjem, da se izognete mastnim madežem.
- Uporabljajte olje ali maščobo, ki sta primerna za pečenje. Pri uporabi masla, margarine, ekstra deviškega olivnega olja ali svinjske masti nastavite temperaturno stopnjo 1 ali 2.
- Nikoli ne segrevajte ponve z ali brez jedi, ne da bi jo pri tem nadzirali.
- Če je temperatura kuhališča višja od temperature posode ali obratno, se senzor praženja ne aktivira pravilno.

### Temperaturne stopnje

Temperaturna stopnja	Primerno za
1 zelo nizka	Priprava in zgoščevanje omak, dušenje zelenjave in peka jedi z ekstra deviškim oljčnim oljem, maslom ali margarino.
2 nizka	Peka jedi z ekstra deviškim oljčnim oljem, maslom ali margarino, npr. omlete.
3 srednja-nizka	Pečenje rib in debelejših kosov, npr. mesnih kroglic in klobasic.
4 srednja-visoka	Pečenje steakov, dobro pečenih, paniranih globoko zamrznjenih jedi in tankih jedi, npr. zrezkov, na trakove narezanega mesa in zelenjave.
5 visoka	Pečenje jedi pri visokih temperaturah, npr. angleško pečenih zrezkov (krvavih) ali srednje pečenih, krompirjevih kroleto in pečenega krompirja.

### Ponve za senzor pečenja

Za senzor pečenja so na voljo posebne ponve. Ta dodatni pribor lahko naknadno kupite v specializiranih trgovinah ali pri naši servisni službi. Vedno navedite ustrezno referenčno številko.

- Z9451X0 ponev s premerom 15 cm.
- Z9452X0 ponev s premerom 19 cm.
- Z9453X0 ponev s premerom 21 cm.
- Z9417X2 Teppan Yaki. Priporočeno samo za prilagodljivo kuhališče.
- Z9416X2 plošča žara. Priporočeno samo za prilagodljivo kuhališče.

Ponve so prevlečene s slojem proti prijemanju, tako da lahko jedi pečete z malo olja.

### Opombe

- Senzor praženja je bil posebej nastavljen za to vrsto in velikost ponev.
- Prepričajte se, da premer ponvinega dna ustreza velikosti kuhališča. Ponev postavite na sredino kuhališča.
- Pri prilagodljivih območjih kuhanja se lahko zgodi, da se senzor praženja pri drugačni velikosti ponve ali nepravilno nameščeni ponvi ne vklopi. Glejte poglavje → "*Prilagodljivo območje*".
- Druge ponve se lahko pregrevaajo. Temperatura se lahko nastavi nižje ali višje od izbrane temperaturne stopnje. Poskusite najprej z najnižjo temperaturno stopnjo, katero spremenite po potrebi.

## Tabela

V preglednici so navedene primerne temperaturne stopnje za vsako jed posebej. Čas pečenja se lahko razlikuje glede na način priprave, težo, velikost in kakovost jedi.

Nastavljena temperaturna stopnja se razlikuje glede na uporabljeno ponev.

Predhodno segrejte prazno ponev in po zvočnem signalu dodajte olje ter jed.

	Temperatur- na stopnja	Celotni čas priprave jedi od zvočnega signala (min)
<b>Meso</b>		
Zrezki, naravni ali panirani	4	6 - 10
File	4	6 - 10
Kotleti*	3	10 - 15
Cordon bleu, dunajski zrezki*	4	10 - 15
Zrezki, angleško pečeni (debeline 3 cm)	5	6 - 8
Zrezki, srednje ali močno zapečeni (debeline 3 cm)	4	8 - 12
Perutninske prsi (debeline 2 cm)*	3	10 - 20
Obarjene ali surove klobasice*	3	8 - 20
Hamburger, mesne kroglice, polnjene mesne kroglice*	3	6 - 30
Ragu, giros	4	7 - 12
Mleto meso	4	6 - 10
Slanina	2	5 - 8
<b>Riba</b>		
Cela riba, pečena, npr. postrv	3	10 - 20
Ribji file, naraven ali paniran	3 - 4	10 - 20
Rakci, raki	4	4 - 8
<b>Jajčne jedi</b>		
Palačinke**	5	1,5 - 2,5
Omleta**	2	3 - 6
Jajca na oko	2 - 4	2 - 6
Umešana jajca	2	4 - 9
Cesarski praženec	3	10 - 15
Francoski toast**	3	4 - 8
<b>Krompir</b>		
Pečen krompir (iz krompirja v oblicah)	5	6 - 12
Pomfrit (iz surovega krompirja)	4	15 - 25
Krompirjeve palačinke**	5	2,5 - 3,5
Krompirjeve polpete	2	50 - 55
Glaziran krompir	3	15 - 20
* Večkrat obrnite.		
** Celoten čas na eno porcijo. Posamična peka.		



	Temperatur- na stopnja	Celotni čas priprave jedi od zvočnega signala (min)
<b>Zelenjava</b>		
Česen, čebula	1 - 2	2 - 10
Bučke, jajčevci	3	4 - 12
Paprika, zeleni šparglji	3	4 - 15
V olju dušena zelenjava, npr. bučke, zelena paprika	1	10 - 20
Gobe	4	10 - 15
Glazirana zelenjava	3	6 - 10
Ocvrta čebula	3	5 - 10
<b>Globoko zamrznjeni izdelki</b>		
Zrezki	4	15 - 20
Cordon bleu*	4	10 - 30
Perutninske prsi*	4	10 - 30
Piščančji medaljoni	4	10 - 15
Giros, kebab	4	10 - 15
Ribji file, naraven ali paniran	3	10 - 20
Ribje palčke	4	8 - 12
Pomfrit	5	4 - 6
Gotove jedi za pripravo v ponvi, npr. zelenjava s kokošjim mesom	3	6 - 10
Spomladanski zavitki	4	10 - 30
Camembert/sir	3	10 - 15
<b>Omake</b>		
Paradižnikova omaka z zelenjavo	1	25 - 35
Bešamel	1	10 - 20
Sirova omaka, npr. gorgonzolina omaka	1	10 - 20
Konzervirane omake, npr. paradižnikova omaka, bolonjska omaka	1	25 - 35
Sladke omake, npr. pomarančna omaka	1	15 - 25
<b>Drugo</b>		
Camembert/sir	3	7 - 10
Suhi gotovi izdelki, ki jim dodamo vodo, npr. rezanci	1	5 - 10
Popečene kruhove kocke	3	6 - 10
Mandlji/orehi/pinjole	4	3 - 15
* Večkrat obrnite.		
** Celoten čas na eno porcijo. Posamična peka.		

## Nastavitev

Iz preglednice izberite ustrezno temperaturno stopnjo. Na kuhališče postavite prazno posodo.

1. Izberite kuhališče in pritisnite na simbol . Na prikazovalniku kuhališč sveti .

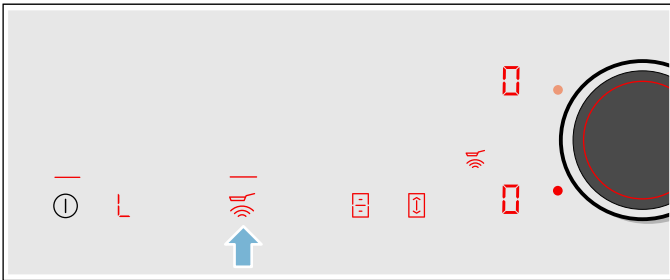

2. V naslednjih 5 sekundah z vrtljivim gumbom izberite zeleno temperaturno stopnjo.

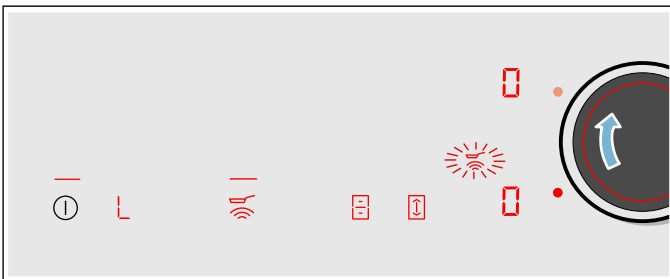

Funkcija je vklopljena.

Simbol za temperaturo  utripa, dokler ni dosežena temperatura peke. Zasliši se zvočni signal, simbol za temperaturo pa sveti naprej.

3. Ko je temperatura peke dosežena, v ponev najprej nalijte olje in nato vanjo položite živila.

**Opomba:** Jedi obračajte, da se ne prismojijo.

### Izklop senzorja pečenja



Izberite kuhališče in pritisnite na simbol . Funkcija je izklopljena.

## Varovalo za otroke

S pomočjo varovala za otroke lahko otrokom preprečite, da bi se dotikali kuhališča.

### Vklop in izklop otroškega varovala

Kuhalna plošča mora biti izključena.

Vklop: simbol  držite pritisnjen pribl. 4 sekunde. Prikaz  sveti 10 sekund. Kuhalna plošča je zaklenjena.

Izklop: simbol  držite pritisnjen pribl. 4 sekunde. Zapora je odpravljena.

### Samodejna zaščita za otroke

S pomočjo te funkcije se po izklopu kuhalne plošče zaščita za otroke vklopi samodejno.

### Vklop in izklop

V poglavju → "Osnovne nastavitve" izveste, kako lahko vklopite samodejno varovalo za otroke.

## Zaščita pri brisanju

Če upravljalno polje obrišete, ko je kuhalna plošča vklopljena, lahko spremenite nastavitve. Da bi to preprečili, je kuhalna plošča opremljena s funkcijo zapore upravljalnega polja zaradi čiščenja.

Vklop: odstranite vrtljivi gumb. Sveti prikaz . Upravljalno polje je 35 sekund zaklenjeno. Zdaj lahko očistite površino upravljalnega polja, ne da bi spremenili nastavitve.

Izklop: po 35 sekundah se upravljalno polje odklene. Če želite funkcijo izklopiti predčasno, ponovno namestite vrtljivi gumb in ga vrtite, dokler prikaz  ne ugasne.

### Opombe

- Opomnik/alarm prikazuje pretečeni čas od vklopa zapore. 30 sekund po vklopu se zasliši signal. Ta kaže na to, da se bo delovanje funkcije kmalu končalo.
- Zapora za čiščenje ima učinek na glavno stikalo. Kuhalno ploščo lahko kadar koli izključite.

## Samodejna izključitev

Ko kuhališče deluje že dalj časa brez sprememb nastavitve, se aktivira samodejni varnostni izklop.

Kuhališče ne greje več. Na prikazu kuhališča izmenično utripajo **F**, **B** in prikaz preostale toplote **h** ali **H**.

Ko pritisnete poljuben simbol, se prikaz izključi. Kuhališče lahko zdaj ponovno nastavite.

Kdaj se samodejni varnostni izklop vključi, je odvisno od nastavljenega stopnje kuhanja (po 1 do 10 urah).

## Osnovne nastavitve

Aparat omogoča različne osnovne nastavitve. Te nastavitve lahko prilagodite svojim navadam.

Prikaz	Funkcija
<b>c 1</b>	<p><b>Samodejno varovalo za otroke</b></p> <p>0 Ročno*.</p> <p>1 Samodejno.</p> <p>2 Funkcija je izklopljena.</p>
<b>c 2</b>	<p><b>Zvočni signali</b></p> <p>0 Zvočna signala za potrditev in napako sta izklopljena.</p> <p>1 Vklapljen je samo zvočni signal za napako.</p> <p>2 Vklapljen je samo zvočni signal za potrditev.</p> <p>3 Vsi zvočni signali so vklapljeni.*</p>
<b>c 3</b>	<p><b>Prikaz porabe energije</b></p> <p>0 Izklopljeno.*</p> <p>1 Vklapljeno.</p>
<b>c 5</b>	<p><b>Samodejna nastavitve časa priprave</b></p> <p>00 Izklopljeno.*</p> <p>0 1-99 Čas do samodejnega izklopa.</p>
<b>c 6</b>	<p><b>Trajanje zvočnega signala ob koncu programske ure</b></p> <p>1 10 sekund.</p> <p>2 30 sekund.</p> <p>3 1 minuta.*</p>
<b>c 7</b>	<p><b>Funkcija upravljanja z energijo. Omejitev skupne moči kuhalne plošče</b></p> <p><b>Razpoložljive nastavitve so odvisne od največje moči kuhalne plošče.</b></p> <p>0 Izklopljeno. Največja moč kuhalne plošče. */**</p> <p>1 Najmanjša moč 1000 W.</p> <p>1. 1500 W.</p> <p>...</p> <p>3 3000 W, priporočeno za 13 A.</p> <p>3. 3500 W, priporočeno za 16 A.</p> <p>4 4000 W</p> <p>4. 4500 W, priporočeno za 20 A.</p> <p>...</p> <p>9 ali 9. Največja moč kuhalne plošče.**</p>
<b>c 9</b>	<p><b>Čas izbire kuhališča</b></p> <p>0 Neomejen: zadnje nastavljeno kuhališče ostane izbrano.*</p> <p>1 Omejen: Kuhališče ostane izbrano le nekaj sekund.</p>
<b>c 11</b>	<p><b>Spreminjanje prednastavljenih stopenj kuhanja za funkcijo Move</b></p> <p>-9 Prednastavljena stopnja kuhanja za sprednje kuhališče.</p> <p>-5 Prednastavljena stopnja kuhanja za srednje kuhališče.</p> <p>-1 Prednastavljena stopnja kuhanja za zadnje kuhališče.</p>



\* Tovarniške nastavitve

\*\* Največja moč kuhalne plošče je prikazana na tipski ploščici.

Prikaz	Funkcija
<b>c 12</b>	<b>Preverjanje posode, rezultat priprave jedi</b> <b>0</b> Ni primerno <b>1</b> Ni optimalno <b>2</b> Primerno
<b>c 17</b>	<b>Nastavitev delovanja s kroženjem zraka ali delovanja z odvajanjem zraka</b> <b>0</b> Nastavljeno je delovanje s kroženjem zraka.* <b>1</b> Nastavljeno je delovanje z odvajanjem zraka.
<b>c 18</b>	<b>Nastavitev samodejnega vklopa</b> <b>0</b> Izklopljeno. <b>1</b> Vključeno: samodejno delovanje s senzorskim krmiljenjem* <b>2</b> Vključeno: prezračevanje se zažene z nastavljeno stopnjo moči.
<b>c 19</b>	<b>Nastavitev občutljivosti senzorja za prezračevanje</b> <b>1</b> Najnižja nastavitev občutljivosti senzorja. <b>2</b> Srednja nastavitev občutljivosti senzorja.* <b>3</b> Najvišja nastavitev občutljivosti senzorja.
<b>c 20</b>	<b>Nastavitev naknadnega delovanja</b> <b>0</b> Izklopljeno. <b>1</b> Vključeno: samodejno delovanje s senzorsko vodenim naknadnim delovanjem. <b>2</b> Vključeno: prezračevanje v načinu z odvajanjem zraka deluje približno 6 minut in v načinu s kroženjem zraka približno 30 minut na stopnji moči <b>1</b> ter se po preteku tega časa samodejno izklopi.*
<b>c 0</b>	<b>Ponastavitev na tovarniške nastavitve</b> <b>0</b> Posamične nastavitve.* <b>1</b> Ponastavitev na tovarniške nastavitve.
* Tovarniške nastavitve	
** Največja moč kuhalne plošče je prikazana na tipski ploščici.	

## Tako se pomaknete do osnovnih nastavitvev:

Kuhalna plošča mora biti izključena.

1. Vključite kuhhalno ploščo.
2. V naslednjih 10 sekundah simbol  držite pritisnjen pribl. 3 sekunde.  
Prvi štiri prikazi navajajo informacije o izdelku. Obrnite vrtljivi gumb, če si želite ogledati vsak posamezen prikaz.
3. V naslednjih 10 sekundah pritisnite simbol  in ga držite pribl. 4 sekunde.  
Prvi štiri prikazi navajajo informacije o izdelku. Obrnite vrtljivi gumb, če si želite ogledati vsak posamezni prikaz.

Informacije o izdelku	Prikaz
Indeks uporabniškega servisa (KI)	01
Proizvodna št. naprave	Fd
Proizvodna št. naprave 1	95.
Proizvodna št. aparata 2	05

4. Če ponovno pritisnete na simbol , se pomaknete v osnovne nastavitve.  
Na prikazovalniku kot prednastavitev svetita **c 1** in **0**.



5. Večkrat pritisnite simbol , dokler se ne prikaže zelena funkcija.
6. Nato z vrtljivim gumbom izberite želeno nastavitvev.



7. Pritisnite simbol  in ga držite najmanj 4 sekunde.

Nastavitve so shranjene.

### Izhod iz osnovnih nastavitvev

Z glavnim stikalom ugasnite kuhhalno ploščo.

## Prikaz porabe energije

Ta funkcija prikazuje celotno porabo energije zadnjega kuhanja na tej kuhhalni plošči.

Po izklopu kuhhalne plošče se še 10 sekund prikazuje poraba v kilovatnih urah, npr. **108** kWh.

Natančnost prikaza je med drugim odvisna od kakovosti napetosti električnega omrežja.

V poglavju → "Osnovne nastavitve" najdete informacije o tem, kako vključite to funkcijo

## Preizkus posode

S to funkcijo lahko preverjate hitrost in kakovost poteka kuhanja glede na posodo.



Rezultat je referenčna vrednost in je odvisen od lastnosti posode ter uporabljenega kuhališča.

1. Mrzlo posodo s pribl. 200 ml vode postavite na sredino kuhališča, ki glede na premer najbolje ustreza dnu posode.
2. Pomaknite se v osnovne nastavitve in izberite nastavitve **c 12**.
3. Zavrtite vrtljivi gumb. Na prikazovalniku kuhališč utripa **—**.  
Funkcija je vklopljena.

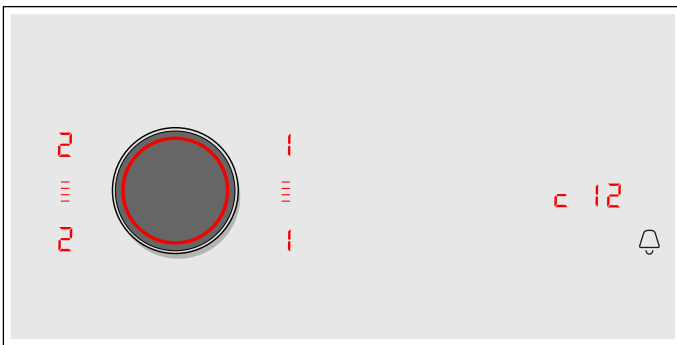
Po 10 sekundah se v prikazih kuhališč pojavijo navedbe o kakovosti in hitrosti kuhanja.



Rezultat preverite na podlagi naslednje tabele:

Rezultat	
	Posoda ni primerna za kuhališče in se zato ne segreva.*
	Posoda se segreva počasneje od pričakovanega, tudi postopek kuhanja ne poteka optimalno.*
	Posoda se pravilno segreva in postopek kuhanja je v redu.
* Če je na voljo manjše kuhališče, posodo še enkrat preizkusite na manjšem kuhališču.	

Če želite funkcijo ponovno vključiti, zavrtite vrtljivi gumb.

### Opombe

- Prilagodljivo kuhališče je namenjeno uporabi zgolj ene posode.
- Če je uporabljeno kuhališče veliko manjše od premera posode, se segreva zgolj sredinski del posode, kar ne zagotavlja najboljših ali zadovoljivih rezultatov.
- Informacije o tej funkciji najdete v poglavju → "Osnovne nastavitve".
- Informacije o vrsti, velikosti in položaju posode najdete v poglavjih → "Kuhanje z indukcijo" in → "Prilagodljivo območje".

## Power-Manager

S funkcijo upravljanja moči je mogoče nastaviti skupno moč kahalne plošče.

Kuhalna plošča je v tovarni prednastavljena. Njena največja moč je navedena na tipski ploščici. S funkcijo upravljanja moči je mogoče vrednost nastaviti skladno z zahtevami za posamezne električne inštalacije.

Kuhalna plošča samodejno razporedi moč, ki je na voljo, med vklopljena kuhališča, kar preprečuje prekoračitev nastavljene moči.

Dokler je funkcija upravljanja moči vklopljena, lahko moč kuhališča začasno pade pod nominalno vrednost. Ko vklopite kuhališče in ko je omejitev moči dosežena, se na prikazu stopnje kuhanja za kratek čas prikaže **\_**. Aparat samodejno regulira in izbere najvišjo možno stopnjo moči.

Za več informacij o načinu spreminjanja skupne moči kahalne plošče glejte poglavje → "Osnovne nastavitve"

## Čiščenje

### **Opozorilo – Nevarnost opeklin!**

Aparat se med delom segreje. Pred čiščenjem aparat pustite, da se ohladi.

### **Opozorilo – Nevarnost opeklin!**

Aparat je med delovanjem vroč. Če v aparat prodre vroča tekočina, pustite, da se aparat najmanj dve uri ohlaja, preden odstranite pokrov filtra, kovinski filter, posodo, prelivno posodo ali pokrov ohišja.

### **Opozorilo – Nevarnost udara električnega toka!**

Vdirajoča vlaga lahko povzroči električni udar. Ne uporabljajte visokotlačnih ali parnih čistilnikov.

### **Opozorilo – Nevarnost udara električnega toka!**

Vdirajoča vlaga lahko povzroči električni udar. Aparat čistite le z vlažno krpo. Pred čiščenjem izvalcite vtič ali odklopite varovalko v omarici z varovalkami.

### **Opozorilo – Nevarnost telesnih poškodb!**

Sestavni deli v aparatu imajo lahko ostre robove. Nosite zaščitne rokavice.

**Opomba:** Za čiščenje uporabite le malo vode, v aparat ne sme prodreti voda.

### **Opombe**

- Pred vsakim čiščenjem odstranite ves nakit z rok in dlani.
- Dokler je kuhalna plošča vroča, ne uporabljajte čistilnih sredstev, saj lahko to pripelje do nastanka madežev. Prepričajte se, da ste odstranili vse ostanke čistilnega sredstva.

## **Čistilna sredstva**

Uporabljajte le čistilna sredstva, ki so primerna za kuhalne plošče. Upoštevajte navodila proizvajalca na embalaži izdelka.

Upoštevajte vsa navodila in opozorila, ki so priložena čistilnim sredstvom.

Primerna čistilna in negovalna sredstva najdete pri naši servisni službi ali v naši spletni trgovini.

### **Pozor!**

#### **Poškodbe površine**

Ne uporabljajte:

- nerazredčenih sredstev za pomivanje posode
- čistilnih sredstev za pomivalni stroj
- abrazivnih sredstev
- visokotlačnih čistilnikov ali parnih čistilnikov
- čistil za pečice
- jedkih ali agresivnih čistil in čistil z vsebnostjo klora
- čistil z visoko vsebnostjo alkohola
- trdih, abrazivnih gobic, krtačk ali krp

### **Pozor!**

#### **Poškodbe površine**

Nove gobaste krpe pred uporabo temeljito izperite.

Upoštevajte navedbe v preglednici, da preprečite poškodbe na različnih površinah zaradi uporabe neustreznih čistil.

Območje	Čistila
Steklokeramika	Čistilo za steklo pri madežih vodnega kamna in ostankov vode: Kuhalno ploščo očistite takoj, ko se ohladi. Uporabite lahko primerno čistilo za steklokeramične kuhalne plošče ali čistilo za steklo (št. artikla 00311499). Strgalo za steklo (št. artikla 00087670) za madeže od sladkorja, škroba ali plastike: Očistite takoj. Previdno: nevarnost opeklin. Nato očistite še z vlažno krpo za pomivanje in osušite s krpo. <b>Opomba:</b> Ne uporabljajte čistil za pomivalni stroj.
Nerjavno jeklo	Vročna milnica: Očistite s krpo za pomivanje in nato pobrišite do suhega z mehko krpo. Za čiščenje uporabite le malo vode, voda ne sme prodreti v aparat. Zasušene madeže namočite z nekaj vode in pomivalnega sredstva, ne drgnite jih. Površine iz nerjavnega jekla čistite le v smeri brušenja. Pri servisni službi, v spletni trgovini ali v specializiranih trgovinah so na voljo sredstva za nego nerjavnega jekla (št. artikla 00311499). Z mehko krpo na tanko nanesite čistilo. <b>Opomba:</b> Za čiščenje okvirja kuhalne plošče ne uporabljajte strgala za steklo.
Plastika	Vročna milnica: Čiščenje z mehko krpo ali v pomivalnem stroju.
Upravljalni elementi	Vročna milnica ali ustrezno čistilo za steklo (št. artikla 00311499): Očistite z vlažno krpo za pomivanje in do suhega pobrišite z mehko krpo.
Pokrov filtra	Vročna milnica: Očistite z vlažno krpo za pomivanje in do suhega pobrišite z mehko krpo.

## Komponente, ki jih je treba čistiti

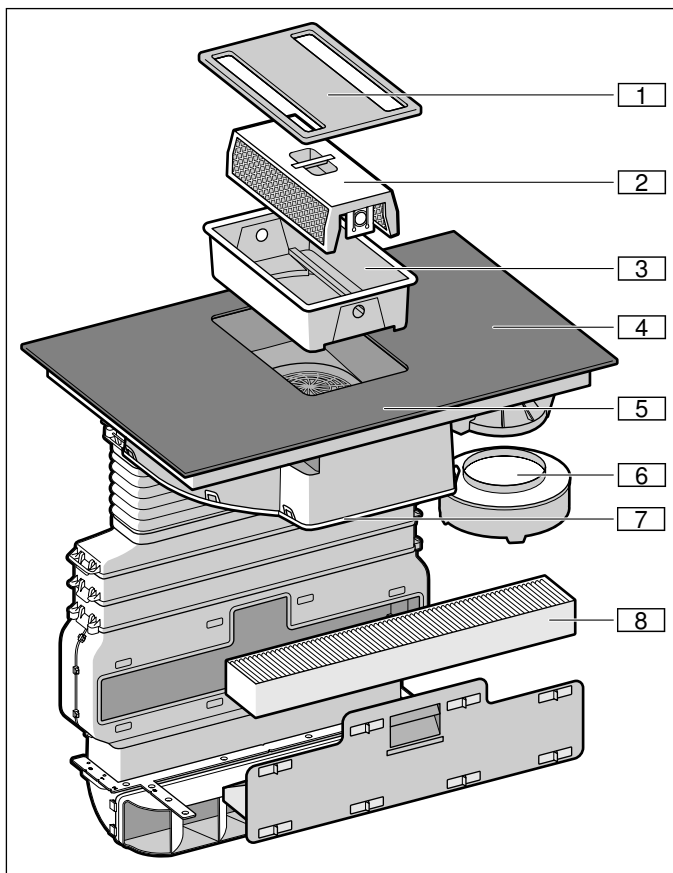

Št.	Oznaka
1	Pokrov filtra
2	Kovinski maščobni filter
3	Posoda
4	Kuhalna plošča
5	Upravljalno polje
6	Prestrezna posoda
7	Pokrov ohišja
8	Filter z aktivnim ogljem (le pri kroženju zraka)

### Okvir kuhalne plošče (samo za aparate z okvirjem kuhalne plošče)

Upoštevajte naslednja navodila, da preprečite poškodbe okvirja kuhalne plošče:

- Uporabljajte le toplo milnico.
- Nove krpe za pomivanje pred uporabo temeljito sperite.
- Ne uporabljajte agresivnih ali abrazivnih čistil.
- Ne uporabljajte strgal za steklokeramiko ali koničastih predmetov.

### Kuhalna plošča

Kuhalno ploščo očistite po vsakem kuhanju. Na ta način preprečite, da bi se zasušeni ostanki užgali v površino. Kuhalno ploščo očistite šele, ko prikaz preostale toplote ugasne. Prekipele tekočine odstranite takoj, ostanki jedi se ne smejo zasušiti.

Kuhalno ploščo očistite z vlažno krpo za pomivanje in jo osušite s krpo, da preprečite nastanek madežev vodnega kamna.

Trdovratno umazanijo je najlažje očistiti s strgalom za steklokeramiko, ki ga lahko kupite v trgovini, ali čistilnim sredstvom za steklokeramiko. Upoštevajte navodila proizvajalca.

Primerna strgala za steklokeramiko (kataloška št. 00087670) najdete pri naši servisni službi ali v naši spletni trgovini.

S posebnimi gobicami za čiščenje steklokeramičnih kuhalnih plošč dosežete dobre učinke čiščenja.

### Sistem prezračevanja

Filte je treba redno menjavati in čistiti, da zagotovite učinkovito filtriranje vonjav in maščobe.

#### Kovinski maščobni filtri

Kovinske maščobne filtre je treba očistiti vsakih 30 obratovalnih ur, najmanj pa vsaj enkrat na mesec.

#### **⚠ Opozorilo – Nevarnost požara!**

Maščobne usedline na maščobnem filtru se lahko vnamejo.

**Maščobni filter očistite najmanj enkrat na mesec.**

Aparata nikdar ne uporabljajte brez maščobnega filtra.

#### Filter z aktivnim ogljem

Filter z aktivnim ogljem je treba redno menjavati. V ta namen upoštevajte prikaz zasičenosti na aparatu.

#### Prikaz nasičenosti

Če je kovinski maščobni filter ali filter z aktivnim ogljem nasičen, se po izklopu aparata zasliši signal.



Na prikazovalniku svetijo naslednji simboli:

- **Kovinski maščobni filter:** *F 10* sveti
- **Filter z aktivnim ogljem:** *F 11* sveti
- **Kovinski maščobni filter in filter z aktivnim ogljem:** *F 10* in *F 11* izmenično svetita

Najpozneje zdaj očistite kovinske maščobne filtre oz. zamenjate filtre z aktivnim ogljem.

Ko ste očistili oz. zamenjali ustrezen filter, morate ponastaviti prikaz nasičenosti, da prikaza *F 10* in *F 11* ugasneta.

Po izklopu aparata sveti *F 10* ali *F 11*.

1. Pritisnite simbol . Zasliši se zvočni signal. Prikaz nasičenosti kovinskega maščobnega filtra je ponastavljen.
2. Če sveti *F 11*, znova pritisnite simbol . Zasliši se zvočni signal. Prikaz nasičenosti za filter z aktivnim ogljem je ponastavljen.

#### Menjava filtra z aktivnim ogljem (samo pri obtočnem delovanju)

Filtri z aktivnim ogljem vežejo vonjave iz pare, ki je nastala med kuhanjem. Namenjeni so le uporabi pri obtočnem delovanju.



**Opombe**

- Filter z aktivnim ogljem ni vključen v obseg dobave. Filter z aktivnim ogljem (kataloška št. Z8500X0) vam je na voljo v specializiranih trgovinah, pri servisni službi ali v spletni trgovini.
  - Filtra z aktivnim ogljem ni mogoče očistiti ali ponovno aktivirati.
  - Uporabljajte samo originalne filtre. Tako omogočite optimalno delovanje.
1. V vgradnem pohištvu odprite vse zapiralne elemente predala v ploskem zračniku.

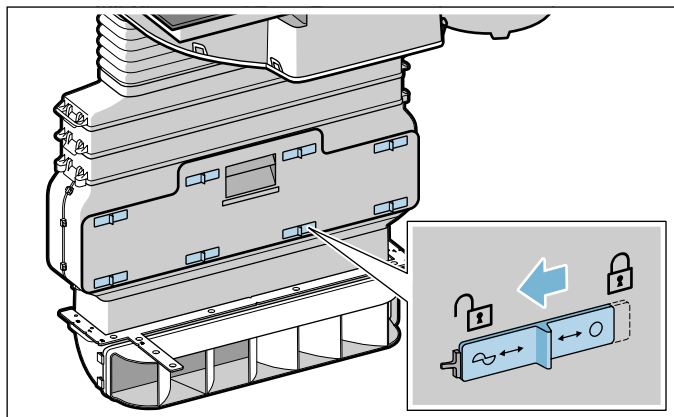

2. Odprite predal v ploščatem zračniku in izvezmite filter z aktivnim ogljem.

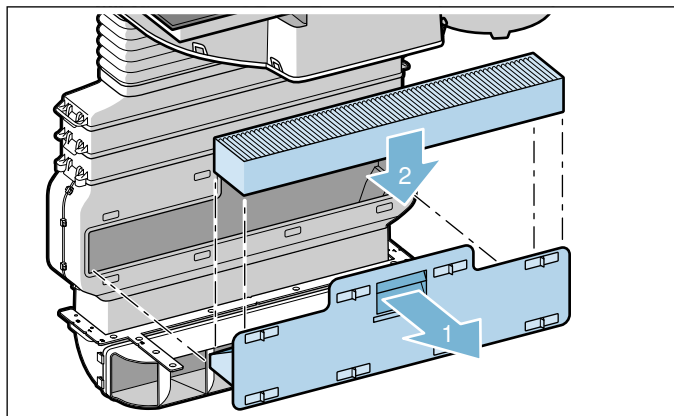

3. Vstavite nov filter z aktivnim oljem.
4. Zaprite predal v ploskem zračniku in vse zapiralne elemente.

**Opomba:** Vsi zapiralni elementi morajo biti pravilno zaprti. V nasprotnem primeru lahko nastanejo zvoki in zmožljivost prežračevanja se lahko zmanjša.

**Demontaža kovinskega filtra**

Kovinski maščobni filtri filtrirajo maščobo iz pare, ki nastaja med kuhanjem. Za optimalno delovanje filtra očistite najmanj enkrat na mesec.

1. Snemite pokrov filtra.

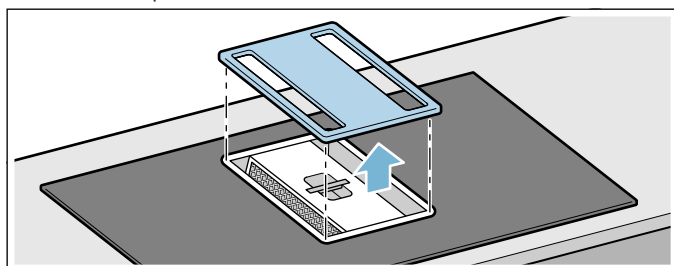

**Opomba:** Pokrov filtra ne sme pasti, saj bi lahko poškodoval kuhalno ploščo.

2. Odstranite kovinski filter in posodo.

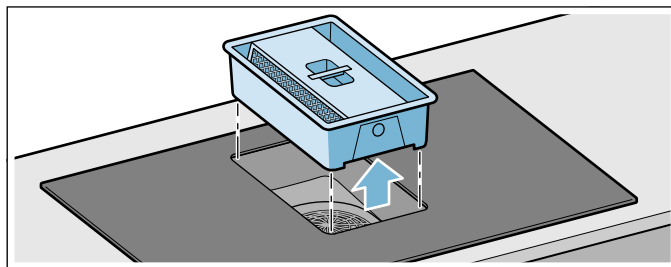

**Opomba:** V spodnjem delu posode se lahko nabira maščoba. Ne nagibajte kovinskega filtra, da preprečite kapljanje maščobe.

3. Pritisnite na oba zapiralna elementa ob straneh posode, da lahko odstranite kovinski filter iz posode.

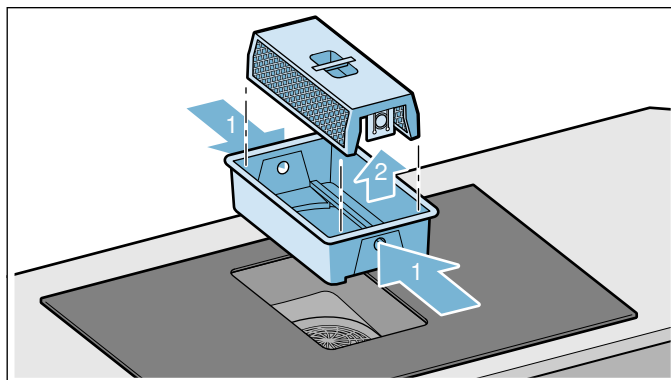

4. Posodo po potrebi izpraznite.
5. Očistite kovinski filter in pokrov filtra.
6. Po demontaži kovinskega filtra očistite aparat od znotraj.

**Opomba:** Na ventilatorju se lahko naberejo kapljice. To je običajno in se zgodi zaradi kondenzacije pare, ki nastaja med kuhanjem. Ni nevarno in ne predstavlja nevarnosti za poškodbe. Električni sestavni deli aparata so zaščiteni.

**Čiščenje kovinskega filtra****Opombe**

- Ne uporabljajte agresivnih čistilnih sredstev, ki vsebujejo kisline ali baze.
- Kovinske maščobne filtre lahko očistite v pomivalnem stroju ali ročno.

**Ročno:**

**Opomba:** Pri trdovratni umazaniji lahko uporabite posebno sredstvo za topljenje maščob (kataloška št. 00311297). Lahko ga naročite prek spletne trgovine.

- Kovinski maščobni filter namočite v vroči milnici.
- Za čiščenje kovinskega maščobnega filtra uporabite krtačko, filter pa po čiščenju dobro izperite.
- Dovolite, da voda odkaplja s kovinskega maščobnega filtra.

**V pomivalnem stroju:**

- Zelo umazanega kovinskega filtra ne pomivajte skupaj s posodo.
- Kovinski filter položite v pomivalni stroj tako, da se ne dotika drugih predmetov. Kovinskega filtra ne smete ukleščiti.
- Za čim boljši rezultat čiščenja položite kovinski filter v pomivalni stroj tako, da leži na strani filtra.

### Demontaža in čiščenje drugih komponent aparata

Redno čistite tudi notranjo stran vgradnega prezračevalnega sistema. Pri trdovratni umazaniji lahko uporabite posebno sredstvo za topljenje maščob (kataloška št. 00311297).

1. Snemite pokrov filtra in ga očistite z vlažno krpo.

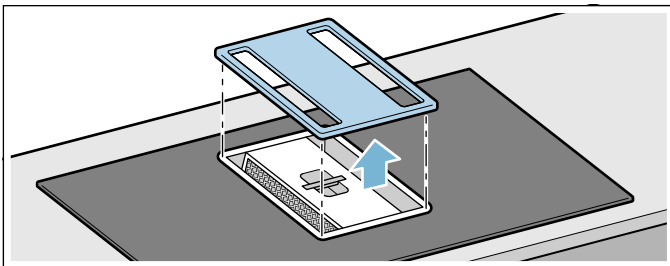

2. Odstranite kovinski filter in posodo.

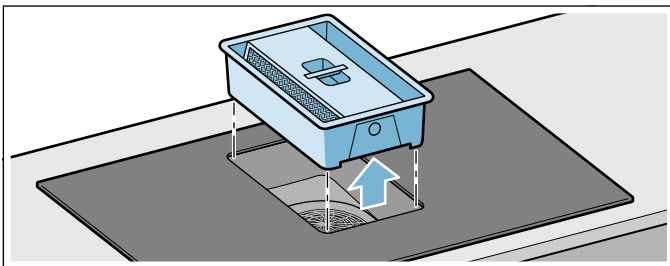

3. Pritisnite na oba zapiralna elementa ob straneh posode, da lahko odstranite kovinski filter iz posode.

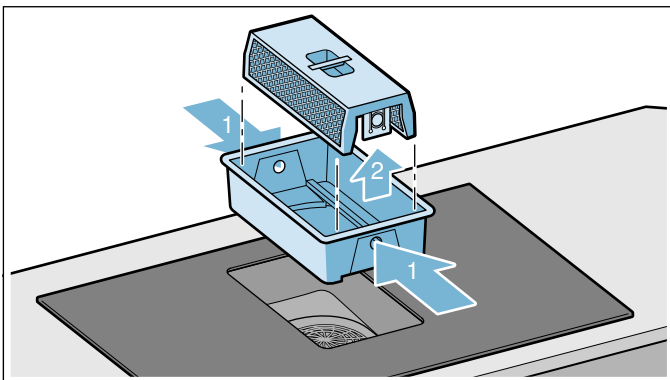

4. Posodo po potrebi izpraznite.
5. Kovinski filter in posodo očistite v pomivalnem stroju.
6. Po potrebi snemite pokrov ohišja pod aparatom in ga očistite.

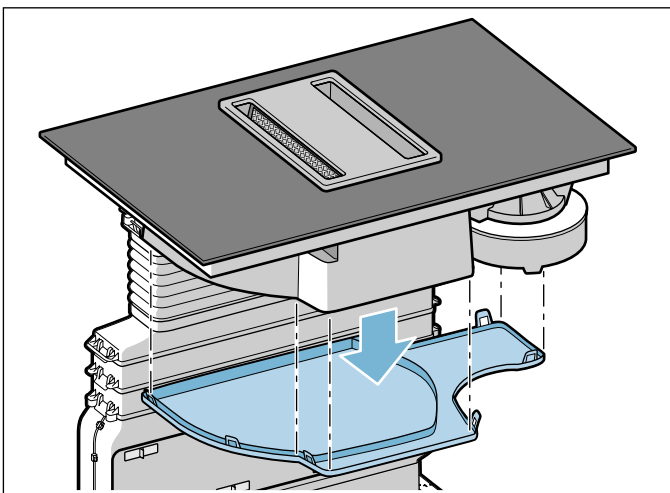

7. Po čiščenju znova namestite osušene elemente.

### Montaža kovinskega maščobnega filtra

1. Vstavite posodo.
2. Namestite kovinski maščobni filter.



**Opomba:** Preverite, ali je kovinski maščobni filter pravilno vstavljen. Če temu ni tako, prezračevanje ne deluje.

3. Namestite pokrov filtra.

### Ponastavitev prikaza zasičenosti

Ko ste očistili oz. zamenjali ustrezen filter, morate ponastaviti prikaz nasičenosti, da prikaza *F 10* in *F 11* ugasneta.

Po izklopu aparata sveti *F 10* ali *F 11*.

1. Pritisnite simbol . Zasliši se zvočni signal. Prikaz nasičenosti kovinskega maščobnega filtra je ponastavljen.
2. Če sveti *F 11*, znova pritisnite simbol . Zasliši se zvočni signal. Prikaz nasičenosti za filter z aktivnim ogljem je ponastavljen.

### Čiščenje prestrezne posode

#### Opombe

- Dotok do prestrezne posode ne sme biti blokiran. Če v aparat prodrejo predmeti, jih odstranite, ko se aparat ohladi. V ta namen snemite pokrov filtra, kovinski maščobni filter in posodo.
- Če v aparat od zgoraj prodre tekočina, se ta zbira v prestrezni posodi. Odvijte prestrezno posodo in jo izpraznite. Po potrebi odstranite pokrov ohišja.

1. Prestrezno posodo odvijte z obema rokama.

#### Opombe

- Prestrezne posode ne nagibajte, da preprečite iztekanje tekočine.
- Če ste odstranili kovinski filter in posodo in tekočina skozi rešetko ventilatorja priteče v aparat, snemite pokrov ohišja.

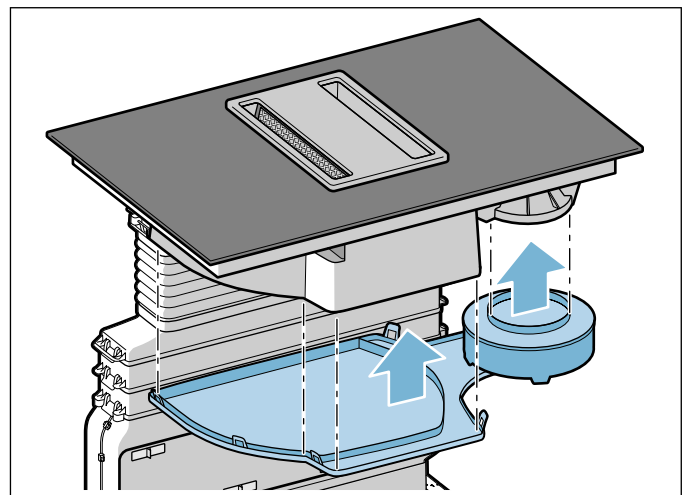

2. Izpraznite in sperite prestrezno posodo in po potrebi tudi pokrov ohišja.
3. Po čiščenju prestrezno posodo znova privijte.
4. Ponovno namestite pokrov ohišja.

### Vrtljivi gumb

Za čiščenje vrtljivega gumba uporabite mlačno milnico. Ne uporabljajte agresivnih ali abrazivnih čistil. Vrtljivega gumba ne čistite v pomivalnem stroju ali v vodi za pomivanje. Tako ga lahko poškodujete.

## Pogosta vprašanja in odgovori (FAQ)

### Uporaba

#### Zakaj ne morem vključiti kuhališča in zakaj sveti simbol za otroško varovalo?

Otroško varovalo je aktivirano.

Informacije o tej funkciji najdete v poglavju → "*Varovalo za otroke*"

#### Zakaj utripajo prikazi in zakaj je mogoče slišati zvočni signal?

Z upravljalnega polja odstranite tekočino ali ostanke hrane. Odstranite vse predmete, ki so na upravljalnem polju.

Navodila za deaktivacijo zvočnega signala najdete v poglavju → "*Osnovne nastavitve*"

### Zvoki

#### Zakaj je mogoče med kuhanje slišati zvoke?

Glede na sestavo dna posode lahko med delovanjem kuhalne plošče nastanejo zvoki. Ti zvoki so za indukcijsko tehnologijo običajni in ne kažejo na okvaro.

#### Možni zvoki:

##### **Globoko brenčanje, podobno transformatorju:**

nastane, ko kuhate pri visokih stopnjah kuhanja. Zvok izgine ali pa postane tišji, ko znižate stopnjo kuhanja.

##### **Globoko žvižganje:**

nastane, ko je posoda prazna. Ta zvok izgine, ko v posodo zlijete vodo ali vanjo položite živila.

##### **Prasketanje:**

nastane pri posodah iz različnih, prekrivajočih se materialov ali pri istočasni uporabi posod, ki so različnih velikosti in iz različnih materialov. Jakost zvoka se lahko razlikuje glede na količino in način priprave jedi.

##### **Visoki žvižgajoči toni:**

lahko nastanejo, ko dve kuhališči istočasno obratujeta pri najvišji stopnji kuhanja. Žvižganje izgine ali oslabi, ko znižate stopnjo kuhanja.

##### **Zvoki, podobni ventilatorju:**

kuhalna plošča je opremljena z ventilatorjem, ki se vključi pri visokih temperaturah. Če je izmerjena temperatura še vedno previsoka, lahko ventilator deluje tudi po tem, ko ste izključili kuhalno ploščo.

### Posoda

#### Kakšna posoda je primerna za indukcijsko kuhalno ploščo?

Informacije o posodi, ki je primerna za kuhanje z indukcijo, najdete v poglavju → "*Kuhanje z indukcijo*".

#### Zakaj se kuhališče ne segreje in zakaj utripa stopnja kuhanja?

Kuhališče, na katerem stoji posoda, ni vključeno.

Prepričajte se, da je kuhališče, na katerem stoji posoda, vključeno.

Posoda je premajhna za vključeno kuhališče ali pa ni primerna za indukcijo.

Prepričajte se, da je posoda primerna za indukcijo in da stoji na kuhališču, ki je prave velikosti za posodo. Informacije o vrsti, velikosti in položaju posode najdete v poglavjih → "*Kuhanje z indukcijo*", → "*Prilagodljivo območje*" in → "*Funkcija Move*".

#### Zakaj tako dolgo traja, da se posoda segreje oz. zakaj se ne segreje dovolj, čeprav je nastavljena visoka stopnja kuhanja?

Posoda je premajhna za vključeno kuhališče ali pa ni primerna za indukcijo.

Prepričajte se, da je posoda primerna za indukcijo in da stoji na kuhališču, ki je prave velikosti za posodo. Informacije o vrsti, velikosti in položaju posode najdete v poglavjih → "*Kuhanje z indukcijo*", → "*Prilagodljivo območje*" in → "*Funkcija Move*".

### Čiščenje

#### Kako očistim kuhalne plošče?

Optimalne rezultate dosežete s posebnimi čistilnimi sredstvi za steklokeramiko. Uporaba agresivnih ali abrazivnih čistilnih sredstev, čistilnih sredstev za pomivalni stroj (koncentrati) ali krp za čiščenje ni zaželena.

Več informacij o čiščenju in negovanju kuhališč najdete v poglavju → "*Čiščenje*"

## Kaj storiti ob motnjah?

Navadno so motnje le malenkosti, ki jih je mogoče z lahkoto odpraviti. Preden se obrnete na servisno službo, si oglejte navodila v tabeli.

Prikaz	Možni vzroki	Odpravljanje napak
brez	Električno napajanje je prekinjeno. Aparat ni bil priključen v skladu z vezalno shemo. Motnja elektronike.	Z drugimi električnimi aparati preverite, ali je v električnem omrežju prišlo do kratkega stika. Prepričajte se, da je bil aparat priključen v skladu z vezalno shemo. Če motnje ni mogoče odpraviti, o njej obvestite tehnično servisno službo.
Osvetlitev simbolov ne deluje.	Krmilna enota je v okvari	Pokličite servisno službo.
Prikazi utripajo	Upravljalno polje je vlažno ali pa je na njem predmet.	Osušite upravljalno polje ali odstranite predmet.
Prikaz  utripa na prikazih kuhališč	Prišlo je do motnje v elektroniki.	Da potrdite motnjo, z roko za kratek čas pokrijte upravljalno polje.
Prezračevanje ne deluje.	Motor ali krmilni sistem je v okvari.	Pokličite servisno službo.
Prezračevanje ne deluje.	Senzor za zaznavanje filtra ne deluje.	Pokličite servisno službo.
Prezračevanje ne deluje. Simbol  ne sveti.	Kovinski filter ni pravilno vstavljen.	Kovinski filter pravilno namestite. → "Čiščenje" na strani 31
<b>F2</b>	Elektronika se je pregrela in je izklopila ustrezno kuhališče.	Počakajte, da se elektronika dovolj ohladi. Nato se dotaknite poljubnega simbola kuhalne plošče.
<b>F4</b>	Elektronika se je pregrela in je izklopila vsa kuhališča.	
<b>F5</b> + stopnja kuhanja in zvočni signal	Vroč lonec stoji na območju upravljalnega polja. Elektroniki grozi pregreteje.	Odstranite lonec. Prikaz napake po kratkem času ugasne. Lahko nadaljujete s kuhanjem.
<b>F5</b> in zvočni signal	Vroč lonec stoji na območju upravljalnega polja. Za zaščito elektronike se je kuhališče izklopilo.	Odstranite lonec. Počakajte nekaj sekund. Dotaknite se poljubnega upravljalnega polja. Ko prikaz napake ugasne, lahko nadaljujete s kuhanjem.
<b>F1 / F6</b>	Kuhališče se je pregrelo in izklopilo, da zaščiti delovno površino.	Počakajte, da se elektronika dovolj ohladi, in ponovno vklopite kuhališče.
<b>F8</b>	Kuhališče je dalj časa delovalo brez prekinitev.	Aktiviral se je samodejni varnostni izklop. → "Samodejna izključitev" na strani 26
<b>F10</b>	Kovinski filter je nasičen.	Očistite kovinski filter. → "Čiščenje" na strani 31
<b>F11</b>	Filter z aktivnim ogljem je nasičen.	Zamenjajte filter z aktivnim ogljem. → "Čiščenje" na strani 31
<b>F10 / F11</b>	Prikaz nasičenosti sveti, kljub temu da je bil filter očiščen oz. zamenjan.	Ponastavite prikaz nasičenosti. → "Ponastavitev prikaza zasičenosti" na strani 34
<b>E9000</b> <b>E9010</b>	Napaka v delovni napetosti, izven običajnega območja delovanja.	Obrnite se na dobavitelja električne energije.
<b>U400</b>	Kuhalna plošča ni pravilno priključena	Kuhalno ploščo izključite iz električnega omrežja. Prepričajte se, da je priključena v skladu z vezalno shemo.
<b>dE</b>	Vklopljen je demonstracijski način	Kuhalno ploščo izključite iz električnega omrežja. Počakajte 30 sekund in jo znova priključite. V naslednjih 3 minutah se dotaknite poljubnega upravljalnega polja. Demonstracijski način je izklopljen.

Ne postavljajte vročih posod na upravljalno polje.

### Opombe

- Če se na prikazovalniku prikaže **E**, morate pritisniti senzorsko polje ustreznega kuhališča in ga držati, da lahko preberete kodo motnje.

- Če koda motnje ni navedena v preglednici, izključite kuhalno ploščo iz električnega omrežja, počakajte 30 sekund in jo ponovno priključite. Če se prikaz ponovno pojavi, pokličite servisno službo in navedite natančno kodo motnje.
- Če pride do napake, se aparat ne preklopi v stanje pripravljenosti.

## Servisna služba

Če je treba vaš aparat popraviti, je za vas na voljo naša servisna služba za stranke. Vedno bomo našli primerno rešitev, tudi za preprečevanje nepotrebnih obiskov osebjia servisne službe.

### Številka E in številka FD

Ko se obrnete na našo servisno službo, navedite številko E in številko FD aparata.

Tipsko tablico s številkami najdete:

- V tehničnem opisu aparata.
- Na spodnji strani kuhalne plošče.

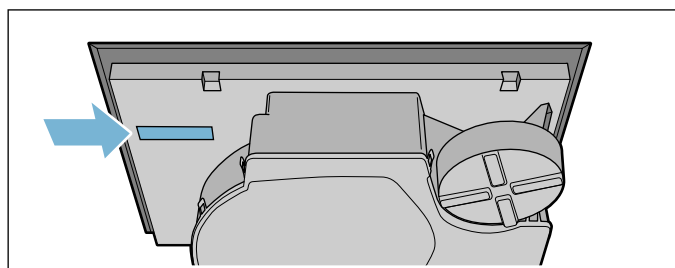
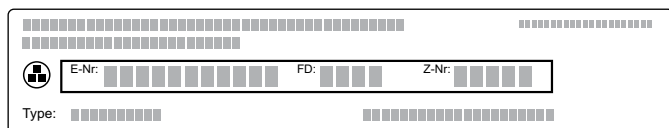

Številko E najdete tudi na steklokeramični površini kuhalne plošče. Servisni indeks (KI) in številko FD lahko preverite tako, da odprete osnovne nastavitve. V ta namen preberite poglavje → "Osnovne nastavitve".

Upoštevajte, da obisk serviserja v primeru napačnega upravljanja tudi v času trajanja garancije ne bo brezplačen.

Podatke o servisnih službah za vse države najdete v priloženem seznamu servisnih služb.

Zaupajte pristojnosti proizvajalca. Tako boste lahko prepričani, da popravila opravljajo izšolani servisni tehniki z originalnimi nadomestnimi deli za vaš aparat.

## Preglednice in nasveti

Ta preglednica je bila pripravljena za preizkuševalne inštitute, da bi jim olajšali preizkušanje naših aparatov.

Podatki v tabeli se nanašajo na našo dodatno posodo Schulte-Ufer (4 kosi kuhinjske posode za indukcijsko ploščo Z9442X0) z naslednjimi merami :

- Kozica Ø 16 cm, 1,2 l za kuhališča Ø 14,5 cm
- Lonec Ø 16 cm, 1,7 l za kuhališča Ø 14,5 cm
- Lonec Ø 22 cm, 4,2 l za kuhališča Ø 18 cm
- Ponev Ø 24 cm, za kuhališča Ø 18 cm

Testni obroki	Posoda	Stopnja kuhanja	Predgretje trajanje (min:s)	Pokrov	Priprava Stopnja kuhanja	Pokrov
<b>Topljenje čokolade</b>						
Preliv (npr. znamka Dr. Oetker, temna čokolada s 55 % kakava, 150 g)	Kozica Ø 16 cm	-	-	-	1.	Ne
<b>Pogrevanje in ohranjanje temperature enolončnice iz leče</b>						
Lečina enolončnica*						
Začetna temperatura 20 °C						
Količina: 450 g	Lonec Ø 16 cm	9	1:30 (brez mešanja)	da	1.	da
Količina: 800 g	Lonec Ø 22 cm	9	2:30 (brez mešanja)	da	1.	da
Lečina enolončnica iz pločevinke						
Npr. leča s klobasicami znamke Erasco.						
Začetna temperatura 20 °C						
Količina: 500 g	Lonec Ø 16 cm	9	pribl. 1:30 (premešajte po pribl. 1 min)	da	1.	da
Količina: 1 kg	Lonec Ø 22 cm	9	pribl. 2:30 (premešajte po pribl. 1 min)	da	1.	da
<b>Priprava bešamela</b>						
Temperatura mleka: 7 °C						
Sestavine: 40 g masla, 40 g moka, 0,5 l mleka (3,5 % maščobe) in ščepec soli						
1. Rastopite maslo, umešajte moko in sol ter segrejte zmes.	Kozica Ø 16 cm	2	pribl. 6:00	Ne	-	-
2. Prežganju dodajte mleko in ob nenehnem mešanju kuhajte, dokler ne zavre.		7	pribl. 6:30	Ne	-	-
3. Ko bešamel zavre, ne odmikajte posode s kuhališča in kuhajte še 2 minuti ob nenehnem mešanju.		-	-	-	2	Ne
*Recept v skladu z DIN 44550						
**Recept v skladu z DIN EN 60350-2						

Testni obroki	Posoda	Stopnja kuhanja	Predgretje trajanje (min:s)	Pokrov	Priprava	
					Stopnja kuhanja	Pokrov
<b>Kuhanje mlečnega riža</b>						
Mlečni riž, kuhan v pokriti posodi Temperatura mleka: 7 °C Mleko segrevajte, dokler se ne začne dvigati. Nastavite priporočeno stopnjo kuhanja in v mleko dodajte riž, sladkor ter sol. Čas priprave, vključno s predgrevanjem pribl. 45 min.						
Sestavine: 190 g okroglozrnatega riža, 90 g sladkorja, 750 ml mleka (3,5 % maščobe) in 1 g soli	Lonec Ø 16 cm	8.	pribl. 5:30	Ne	3 (premešajte po pribl. 10 min)	da
Sestavine: 250 g okroglozrnatega riža, 120 g sladkorja, 1 l mleka (3,5 % maščobe) in 1,5 g soli	Lonec Ø 22 cm	8.	pribl. 5:30	Ne	3 (premešajte po pribl. 10 min)	da
Mlečni riž, kuhan v nepokriti posodi Temperatura mleka: 7 °C V mleko dodajte sestavine in segrevajte ob nenehnem mešanju. Izberite priporočeno stopnjo kuhanja in, ko mleko doseže pribl. 90 °C, kuhajte ob rahlem vrenju na manjši stopnji še približno 50 min.						
Sestavine: 190 g okroglozrnatega riža, 90 g sladkorja, 750 ml mleka (3,5 % maščobe) in 1 g soli	Lonec Ø 16 cm	8.	pribl. 5:30	Ne	3	Ne
Sestavine: 250 g okroglozrnatega riža, 120 g sladkorja, 1 l mleka (3,5 % maščobe) in 1,5 g soli	Lonec Ø 22 cm	8.	pribl. 5:30	Ne	2.	Ne
<b>Kuhanje riža*</b>						
Temperatura vode: 20 °C						
Sestavine: 125 g dolgozrnatega riža, 300 g vode in ščepec soli	Lonec Ø 16 cm	9	pribl. 2:30	da	2	da
Sestavine: 250 g dolgozrnatega riža, 600 g vode in ščepec soli	Lonec Ø 22 cm	9	pribl. 2:30	da	2.	da
<b>Peka svinjskega fileja</b>						
Začetna temperatura fileja: 7 °C						
Količina: 3 svinjski fileji (skupna teža pribl. 300 g, debelina 1 cm) in 15 ml sončničnega olja	Ponev Ø 24 cm	9	pribl. 1:30	Ne	7	Ne
<b>Priprava palačink**</b>						
Količina: 55 ml močnate zmesi na palačinko	Ponev Ø 24 cm	9	pribl. 1:30	Ne	7	Ne
<b>Cvrenje globoko zamrznjenega pomfrita</b>						
Količina: 2 l sončničnega olja, na porcijo: 200 g globoko zamrznjenega pomfrita (npr. znamka McCain 123 Frites Original)	Lonec Ø 22 cm	9	Do temperature olja 180 °C	Ne	9	Ne
*Recept v skladu z DIN 44550						
**Recept v skladu z DIN EN 60350-2						

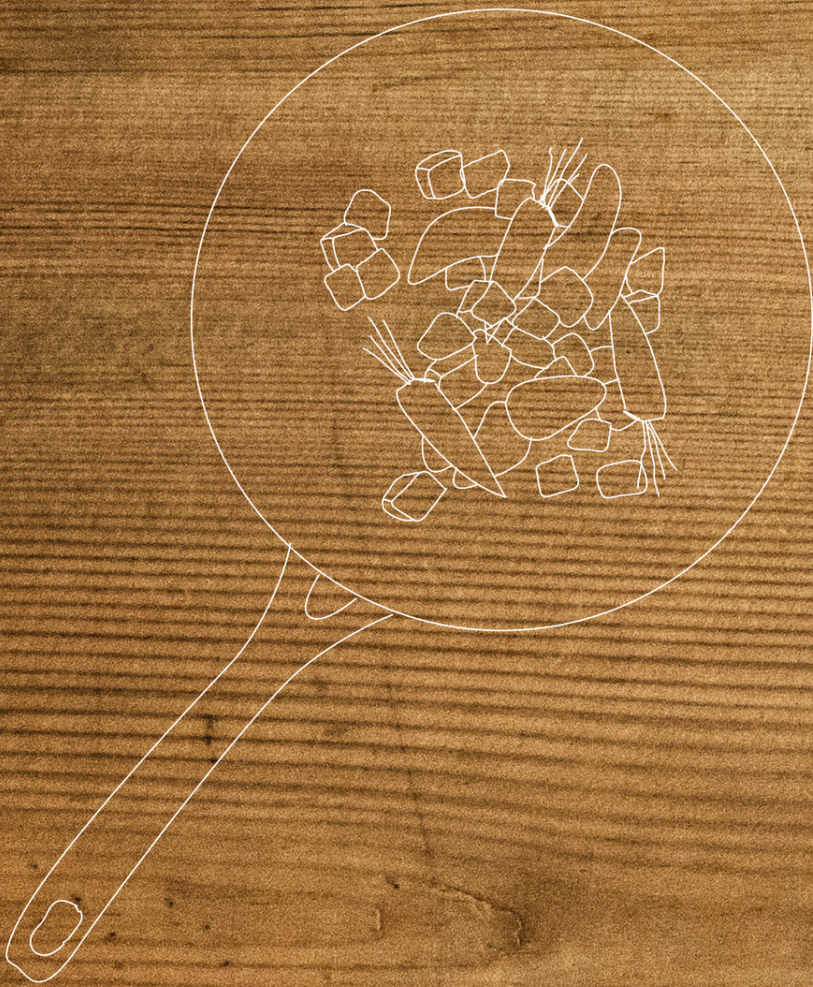

REGISTER YOUR PRODUCT  
ONLINE [NEFF-HOME.COM](http://NEFF-HOME.COM)



Constructa NEFF Vertriebs-GmbH |  
Carl-Wery-Straße 34 | 81739 Munich | Germany

9001303195  
981111  
sl