















KUHINJSKA NAPA

[hr] Upute za uporabu i montažu



hr Kazalo

UPUTE ZA UPORABU.....	2	 Čišćenje i održavanje.....	10
 Namjenska uporaba.....	2	 Što učiniti kod smetnji?.....	12
 Važne sigurnosne napomene	3	 Servisna služba	12
 Zaštita okoliša	4	UPUTE ZA MONTAŽU.....	13
 Upravljanje uređajem.....	5	 Važne sigurnosne napomene	13
 Povezivanje ploče za kuhanje.....	7	 Opće napomene	14
 Home Connect.....	8	 Postavljanje	15

UPUTE ZA UPORABU

Više informacija o proizvodima, dodacima, zamjenskim dijelovima i uslugama na internetu: www.neff-international.com i također na internetskoj trgovini: www.neff-eshop.com

Namjenska uporaba

Pažljivo pročitajte ove upute. Samo tada možete sigurno i pravilno upravljati uređajem. Upute za uporabu i montažu sačuvajte za kasniju uporabu ili za sljedećeg korisnika.

Samo kod pravilne ugradnje sukladno ovim uputama za montažu je zajamčena sigurnost tijekom uporabe. Instalater je odgovoran za besprijekorno funkcioniranje na mjestu postavljanja.

Ovaj uređaj namijenjen je za uporabu u privatnim kućanstvima te unutar kuće. Uređaj nije primjeren za uporabu vani. Uređaj nadzirite tijekom rada. Proizvođač ne jamči za štete nastale zbog nestručne uporabe ili zbog nepravilnog rukovanja.

Ovaj uređaj je predviđen za korištenje do visine od maksimalno 2000 metara iznad nadmorske visine.

Ovaj uređaj mogu koristiti djeca od 8 godina nadalje i osobe smanjenih tjelesnih, osjetilnih ili mentalnih sposobnosti ili osobe s nedovoljnim iskustvom ili znanjem ako su pod nadzorom osobe odgovorne za njihovu sigurnost ili ako ih je osoba uputila glede sigurnog korištenja uređaja i ako su razumjeli opasnosti koje iz toga proizlaze.

Djeca se ne smiju igrati s uređajem. Djeca ne smiju čistiti i održavati uređaj ukoliko nemaju 15 godina i više i ako su pod nadzorom.

Djecu mlađu od 8 godina držite na sigurnoj udaljenosti od priključnog voda.

Provjerite uređaj nakon što ga raspakirate. Ne priključujte ga ako je došlo do oštećenja prilikom transporta.

Ovaj uređaj nije namijenjen za korištenje sa satom za vremensko uključivanje ili daljinskim upravljačem.

Važne sigurnosne napomene

 Upozorenje – Opasnost od gušenja!
Ambalažni materijal opasan je za djecu. Djeci nikada ne dopustite igranje s ambalažnim materijalom.

-  Upozorenje – Opasnost od požara!**
- Naslage masnoća na filtru za masnoću bi se mogle zapaliti. Redovito čistite filter za masnoću. Uređaj nikada ne koristite bez filtra za masnoću.
 - Naslage masnoća na filtru za masnoću bi se mogle zapaliti. U blizini uređaja nikada ne radite s otvorenim plamenom (npr. flambiranje). Uređaj postavljajte u blizini grijala na kruta goriva (npr. drva ili ugljen) samo kada je na njima zatvoreni otvor koji se ne može skinuti. Iskre ne smiju letjeti.
 - Vruće ulje i mast mogu se zapaliti jako brzo. Vruće ulje i mast nikada ne ostavljajte bez nadzora. Požar nikada ne gasite vodom. Isključite kuhalište. Plamen pažljivo gasite s poklopcem, dekom za gašenje požara ili sličnim.
 - Plinska kuhališta na kojima nije postavljeno posuđe za kuhanje razvijaju veliku vrućinu. Uređaj za prozračivanje koji je postavljen iznad plinskog kuhališta može se oštetiti ili zapaliti. Plinska kuhališta koristite samo kada je na njima postavljeno posuđe.
 - Kod istovremenog rada više plinskih kuhališta razvija se velika vrućina. Uređaj za prozračivanje koji je postavljen iznad plinskog kuhala može se oštetiti ili zapaliti. Nikada istovremeno ne koristite dva plinska kuhališta s velikim plamenom duže od 15 minuta. Veliki plamenik s više od 5kW (wok) odgovara snazi dvaju plinskih plamenika.

 Upozorenje – Opasnost od opekline!
Dostupni dijelovi postaju vrući tijekom rada. Nikada ne dodirujte vruće dijelove. Ne dozvolite pristup djeci.

-  Upozorenje – Opasnost od ozljede!**
- Sastavni dijelovi unutar uređaja mogu biti oštrih rubova. Nosite zaštitne rukavice.
 - Predmeti odloženi na uređaju mogli bi pasti. Ne stavljajte predmete na uređaj.
 - Svjetlo LED lampica jako je prodorno i moglo bi oštetiti oči (skupina opasnosti 1). Ne gledajte duže od 100 sekundi izravno u uključene LED lampice.

 Upozorenje – Opasnost od ozljede!
Predmeti odloženi na uređaju mogli bi preopteretiti pričvrstne elemente. Uređaj bi mogao pasti. Ne stavljajte predmete na uređaj.

-  Upozorenje – Opasnost od strujnog udara!**
- Neispravan uređaj može uzrokovati strujni udar. Nikada ne uključujte neispravan uređaj. Izvucite mrežni utikač ili isključite osigurač u ormariću s osiguračima. Nazovite servisnu službu.
 - Nestručni popravci su opasni. Popravke smije vršiti samo serviser koji je prošao našu obuku i smije zamijeniti priključne vodove. Ako je uređaj neispravan, izvucite mrežni utikač ili isključite osigurač u ormariću s osiguračima. Nazovite servisnu službu.
 - Prodrla vlaga može uzrokovati strujni udar. Ne koristite visokotlačni ili parni čistač.

Uzroci šteta

Oprez!

Opasnost od oštećenja uslijed oštećenja od korozije. Uređaj kod kuhanja uvijek uključite kako biste spriječili stvaranje kondenzata. Kondenzat može uzrokovati oštećenja od korozije.

Neispravnu žarulju odmah izmijenite kako biste spriječili preopterećenje ostalih žarulja.

Opasnost od oštećenja elektronike zbog prodiranja vlage. Upravljačke elemente nikada ne čistite vlažnom krpom.

Oštećenje površine zbog neprimjerenog čišćenja. Površine od nehrđajućeg čelika čistite samo u smjeru kako su brušene. Za čišćenje upravljačkih elemenata nemojte koristiti sredstvo za čišćenje plemenitog čelika.

Oštećenja površine zbog oštih ili nagrizajućih sredstava za čišćenje. Nikada ne upotrebljavajte oštra i nagrizajuća sredstva za čišćenje.

Opasnost od oštećenja uslijed pogrešnog opterećenja dizajniranih elemenata. Ne povlačite dizajnirane elemente. Ne stavljajte niti ne vješajte predmete na dizajnirane elemente.

Zaštita okoliša

Vaš novi uređaj je posebno energetski učinkovit. Ovdje ćete naći savjete kako možete uštediti još više energije prilikom korištenja uređaja i kako ćete ispravno zbrinuti stari uređaj.

Ušteda energije

- Prilikom kuhanja pobrinite se da ima dovoljno dolaznog zraka kako bi kuhinjska napa mogla učinkovito raditi i proizvoditi manje buke prilikom rada.
- Stupanj ventilatora prilagodite intenzitetu kuhinjske pare. Intenzivni stupanj koristite samo po potrebi. Na nižem stupanju ventilatora je i manja potrošnja energije.
- U slučaju intenzivne kuhinjske pare odaberite viši stupanj ventilatora. Kuhinjska para koja je već nastala u kuhinji nužno produljuje rad kuhinjske nape.
- Kuhinjsku napu isključite ako vam više nije potrebna.
- Isključite osvjetljenje ako vam više nije potrebno.
- Filtre očistite odnosno zamijenite u navedenim vremenskim razmacima kako biste povećali učinkovitost ventilacije i izbjegli opasnost od požara.
- Stavite poklopac kako biste smanjili kuhinjske pare i kondenzat.

Ekološki prihvatljivo zbrinjavanje

Ambalažu zbrinite ekološki prihvatljivo.



Ovaj uređaj je označen u skladu s europskom direktivom 2012/19/EU o električnim i elektroničkim starim uređajima (waste electrical and electronic equipment - WEEE).

Direktiva zadaje okvir za vraćanje i preradu starih uređaja važeću u cijeloj EU.



Upravljanje uređajem



Ove upute vrijede za različite varijante uređaja. Moguće je da su opisane i neke karakteristike opreme koje se ne odnose na vaš uređaj.

Napomena: Uključite napu kada započnete kuhati te je isključite tek nekoliko minuta nakon kraja kuhanja. Tako ćete na najučinkovitiji način ukloniti paru od kuhanja.

Upravljačka ploča



Simbol	Objašnjenje
	Ventilacija uklj/isklj
	Funkcija NoiseReduction (smanjenje buke)
fresh	Funkcija AirFresh
-	Smanjivanje stupnjeva ventilacije
+	Povećavanje stupnjeva ventilacije/intenzivni stupanj 1,2
P	Direktan odabir intenzivnog stupnja 2
A	Automatski pogon
	Svjetlo uklj/isklj/dimer

Indikator	Objašnjenje
	Funkcija NoiseReduction (smanjenje buke)
1-3	Stupnjevi ventilacije
	Nastavak ventilacije
fresh	Funkcija AirFresh
	Upravljanje napon preko ploče za kuhanje

Podešavanje ventilatora

Uključivanje

- Dodirnite simbol . Ventilator počinje s radom na stupnju **2**.
- Dodirnite **+** ili **-** kako biste promijenili jačinu ventilacije.

Isključivanje

Dodirnite simbol .

Funkcija NoiseReduction (smanjenje buke)

Funkcija NoiseReduction smanjuje buku ventilatora.

Uključivanje

Napomena: Funkcija je moguća kod svih stupnjeva ventilacije osim kod stupnja ventilacije **1**. Funkcija ostaje aktivirana i nakon isključivanja ventilacije.

Dodirnite simbol .

Isključivanje

Dodirnite simbol .

Funkcija AirFresh

Uključivanje

Dodirnite simbol **fresh**.

Na kontrolnoj ploči prikazuje se **fresh**. Ventilator radi otprilike 5 minuta po satu na stupnju ventilacije 1.

Isključivanje

Dodirnite simbol **fresh**.

Funkcija AirFresh je završena.

Intenzivni stupanj

U slučaju nastajanja posebno jakih mirisa ili para možete koristiti intenzivni stupanj.

Uključivanje

Dodirnite simbol **P**. Na indikatoru svijetli **P2**. Ponovno dodirnite simbol **P** za vraćanje na intenzivni stupanj **P 1**.







Napomena: Nakon otprilike 6 minuta napa se sama vraća na stupanj ventilacije 3.

Isključivanje



Ako želite zaustaviti intenzivni stupanj prije isteka prethodno namještenog vremena, dodirnite simbol **P**.

Automatski pogon

Uključivanje

- Pritisnite tipku .
Ventilator počinje s radom na stupnju .
- Pritisnite tipku .
Optimalni stupanj ventilacije ,  ili  će se automatski podesiti putem senzora.

Isključivanje

Pritisnite tipku  ili  za isključivanje automatskog pogona.

Ventilator se automatski isključuje kada senzor više ne prepoznaje promjenu kvalitete sobnog zraka.

Vrijeme rada automatskog pogona iznosi maksimalno 4 sata.

Reguliranje senzora

U automatskom pogonu automatski senzor zraka na napi prepoznaje intenzitet mirisa od kuhanja ili pečenja. Ovisno o postavci automatskog senzora zraka ventilator se prebacuje u traženi stupanj ventilacije.





Moguće postavke senzora:

Tvornička postavka: 

Najniža postavka: 

Najviša postavka: 

Ako regulator senzora reagira prebrzo ili pak presporo, moguće ga je prilagoditi po potrebi:

1. Kada je ventilator uključen, držite pritisnut simbol  1 sekundu. Prikazuje se postavka.
2. Dodiranjem simbola  ili  promijenit ćete postavku regulatora senzora.
3. Otpustite simbol .

Osvjetljenje

Svjetlo možete uključiti i isključiti neovisno o ventilatoru.





Dodirnite simbol .

Podešavanje jačine svjetla

Simbol  držite pritisnut sve dok ne postignete željenu jačinu svjetla.

Indikator zasićenja

Prilikom zasićenja metalnog filtra za masnoću ili filtra s aktivnim ugljenom trepere odgovarajući simboli nakon isključivanja uređaja:











- **Metalni filter za masnoću:** 
- **Filter s aktivnim ugljenom:** 
- **Metalni filter za masnoću i filter s aktivnim ugljenom:**  i 

Tada je krajnje vrijeme da očistite metalne filtre za masnoću ili da zamijenite filter s aktivnim ugljenom.
→ "Čišćenje i održavanje" na strani 10

Dok indikatori zasićenja trepere, možete ih ugaziti. U tu svrhu dodirnite simbol .



Promjena prikaza pogona na optični zrak

Za pogon na optični zrak valja promijeniti elektronsko upravljanje na odgovarajući način:

- Napa mora biti priključena i isključena.
- Dodirnite i držite pritisnut simbol , dodirnite simbol  ili  sve dok ne zasvijetli indikator 2 za pogon na optični zrak (neregenerirajući filtri). Otpustite simbol . Elektronsko upravljanje je prebačeno na pogon na optični zrak (neregenerirajući filtri).
- Dodirnite i držite pritisnut simbol , dodirnite simbol  ili  sve dok ne zasvijetli indikator 3 za pogon na optični zrak (regenerirajući filtri). Otpustite simbol . Elektronsko upravljanje je prebačeno na pogon na optični zrak (regenerirajući filtri).
- Ponovnim dodiranjem i držanjem pritisnutog simbola  te dodiranjem simbola  ili  sve dok ne zasvijetli indikator 1, elektronsko upravljanje će se ponovno vratiti na pogon s odlaznim zrakom.



Zvučni signal

Uključivanje

Kada je ventilator uključen, dodirnite i istodobno držite pritisnute simbole  i  otprilike 3 sekunde. Kao potvrda se oglašava zvučni signal.

Kod uključenog zvučnog signala svijetli .

Isključivanje

Kada je ventilator uključen, dodirnite i istodobno držite pritisnute simbole  i  otprilike 3 sekunde. Kao potvrda se oglašava zvučni signal.

Kod isključenog zvučnog signala svijetli .

Povezivanje ploče za kuhanje

Ovaj uređaj možete povezati s pločom za kuhanje koja za to mora biti kompatibilna i na taj način možete upravljati funkcijama nape putem ploče za kuhanje.

Postoje razne mogućnosti međusobnog povezivanja uređaja:

Home Connect

Ako oba uređaja imaju mogućnost povezivanja putem Home-Connect, onda je moguće povezivanje putem aplikacije Home Connect.

Za to se pridržavajte isporučenih dokumenata vezanih uz Home Connect.



Izravno povezivanje uređaja

Ako se uređaj izravno povezuje s pločom za kuhanje, onda više nije moguće povezivanje s kućnom mrežom. Uređaj radi kao kuhinjska napa bez mrežne veze i njime se može dalje upravljati putem upravljačke ploče.

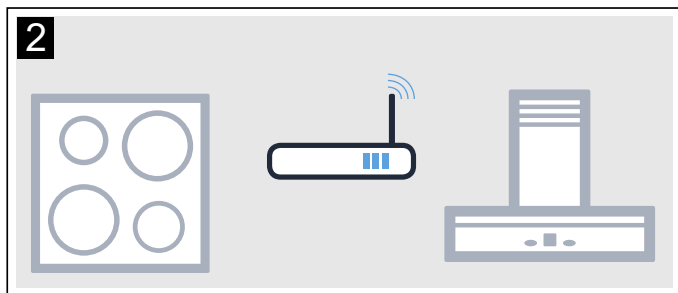
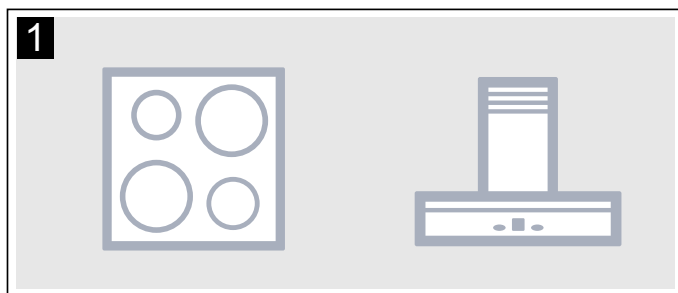

Povezivanje uređaja putem kućne mreže

Ako se uređaji međusobno povezuju putem kućne mreže, onda se upravljanje napom putem ploče za kuhanje kao i Home Connect može koristiti za uređaj.

Napomene

- Pridržavajte se sigurnosnih napomena u ovim uputama za uporabu kuhinjske nape i uvjerite se da se iste poštuju i onda kada uređaj koristite putem upravljanja napom putem ploče za kuhanje.
- Upravljanje na napi uvijek ima prednost. Tada nije moguće upravljanje napom putem ploče za kuhanje.

Namještanje

Kako biste namjestili vezu između ploče za kuhanje i nape, napa mora biti uključena.





Uvjerite se da je ploča za kuhanje uključena i da je u načinu pretraživanja.

U tu svrhu obratite pozornost na poglavlje "Povezivanje nape" u uputama za uporabu vaše ploče za kuhanje.

Izravno povezivanje

Napomene

- Prije povezivanja uređaja resetirajte sve postojeće veze s kućnom mrežom ili drugim uređajima.
- Ako napu izravno povežete s pločom za kuhanje, povezivanje s kućnom mrežom više neće biti moguće i više nećete moći upotrebljavati Home Connect.









Istovremeno držite pritisnute simbole  i  sve dok indikatori  i  ne počnu treperiti.

Napa je povezana s pločom za kuhanje kada više ne treperi i ne svijetli simbol .

Povezivanje preko kućne mreže

Napomene

- Potreban vam je router s funkcijom WPS.
- Potreban vam je pristup routeru.
- Tijekom povezivanja nije moguće uključiti kuhinjsku napu. Postupak uvijek možete prekinuti pritiskom na .
- U umreženom stanju pripravnosti uređaju je potrebno maks. 2 W.

1. Istovremeno držite pritisnute simbole  i  sve dok indikatori  i  ne počnu treperiti.
2. Dodirnite simbol + za pokretanje automatske prijave na kućnu mrežu.  i  trepere.
3. Unutar 2 minute pritisnite tipku WPS na routeru. Kada se uspostavi veza s kućnom mrežom, napa se automatski povezuje s pločom za kuhanje.  i  trepere.

Povezivanje je dovršeno kada na upravljačkoj ploči više ne treperi i ne svijetli indikator .

Napomena: Vezu je moguće uspostaviti samo onda kada su oba uređaja povezana s kućnom mrežom i nalaze se u načinu pretraživanja. Ako vrijeme za način pretraživanja istekne na jednom od uređaja, ponovno pokrenite postupak pretraživanja.

Home Connect

Ovaj uređaj može se povezati s mrežom i upravljati mobilnim krajnjim uređajem.

Ako se uređaj ne povezuje s kućnom mrežom, onda radi kao kuhinjska napa bez mrežne veze i njime se može dalje upravljati putem zaslona.

Raspoloživost funkcije Home Connect ovisi o raspoloživosti usluga Home Connect u vašoj zemlji. Usluge Home Connect nisu dostupne u svim zemljama. Ostale informacije naći ćete na www.home-connect.com.

Napomene

- Pridržavajte se sigurnosnih napomena u ovim uputama za uporabu i uvjerite se da se iste poštuju i onda kada uređaj koristite putem aplikacije Home Connect, a da pritom niste kod kuće. Također se pridržavajte napomena u aplikaciji Home Connect.
- Upravljanje na uređaju uvijek ima prednost. Tada nije moguće upravljanje putem aplikacije Home Connect.

Uređivanje

Kako biste mogli izvršiti namještanje putem Home Connect, potrebno je instalirati i postaviti aplikaciju Home Connect na vašem mobilnom krajnjem uređaju.

Za to se pridržavajte isporučenih dokumenata vezanih uz Home Connect.

Aplikacija vas vodi kroz čitav postupak prijave. Slijedite korake navedene u aplikaciji kako biste izvršili postavke.







Za postavljanje aplikacija mora biti otvorena.



Napomena: U umreženom stanju pripravnosti vašem je uređaju potrebno maks. 2 W.

Automatska prijava na kućnu mrežu

Napomene

- Potreban vam je router s funkcijom WPS.
- Potreban vam je pristup routeru. Ako to nije slučaj, slijedite korake „Ručna prijava na kućnu mrežu”.
- Tijekom povezivanja nije moguće uključiti kuhinjsku napu. Postupak uvijek možete prekinuti pritiskom na ①.
- Za povezivanje kuhinjske nape s kućnom mrežom ona mora biti uključena.

1. Istovremeno držite pritisnute simbole ① i P sve dok indikatori  i  ne počnu treperiti.
2. Dodirnite simbol + za pokretanje automatske prijave na kućnu mrežu.  i  trepere.
3. Unutar 2 minute pritisnite tipku WPS na routeru. Kada je veza uspostavljena, kuhinjska napa automatski se povezuje s aplikacijom Home Connect  i  trepere.

Napomena: Ako se veza ne može uspostaviti, napa se automatski prebacuje na ručno povezivanje s kućnom mrežom,  i  trepere. Ručno prijavite uređaj na kućnu mrežu ili pritisnite - za ponovno pokretanje automatske prijave.





4. Na mobilnom krajnjem uređaju slijedite upute za automatsku prijavu na mrežu.

Postupak prijave dovršen je kada na upravljačkoj ploči više ne treperi i ne svijetli indikator .



Ručna prijava na kućnu mrežu

Napomene

- Tijekom povezivanja nije moguće uključiti kuhinjsku napu. Postupak uvijek možete prekinuti pritiskom na ①.
- Za povezivanje kuhinjske nape s kućnom mrežom ona mora biti uključena.

1. Istovremeno držite pritisnute simbole ① i P sve dok indikatori  i  ne počnu treperiti.
2. Dva puta dodirnite simbol + za pokretanje ručne prijave na kućnu mrežu.  i  trepere.
3. Mobilni krajnji uređaj prijavite na mrežu kuhinjske nape sa SSID “HomeConnect” i ključem “HomeConnect”.



Kada je veza uspostavljena, kuhinjska napa automatski se povezuje s aplikacijom Home Connect  i  trepere.

4. Na mobilnom krajnjem uređaju slijedite upute za ručnu prijavu na mrežu.



Postupak prijave dovršen je kada na upravljačkoj ploči više ne treperi i ne svijetli indikator .

Povezivanje s aplikacijom

Ako je na vašem mobilnom krajnjem uređaju instalirana aplikacija Home Connect, onda ga možete povezati s vašom kuhinjskom napom.

Napomene

- Uređaj mora biti povezan s mrežom.
- Aplikacija mora biti otvorena.

1. Istovremeno držite pritisnute simbole ① i P sve dok indikatori  i  ne počnu treperiti.
2. Na mobilnom krajnjem uređaju slijedite upute u aplikaciji Home Connect. Povezivanje je dovršeno kada na upravljačkoj ploči više ne treperi i ne svijetli indikator .

Ažuriranje softvera

Pomoću funkcije Ažuriranje softvera pokreće se ažuriranje softvera vaše kuhinjske nape (npr. optimizacija, otklanjanje pogrešaka, ažuriranja važna za sigurnost). Pod uvjetom da ste registrirani korisnik aplikacije Home Connect, da ste je instalirali na svom mobilnom krajnjem uređaju te da ste povezani s poslužiteljem Home Connect.

Čim ažuriranje softvera bude na raspolaganju, aplikacija Home Connect obavijestit će vas o tome pa ga preko aplikacije možete pokrenuti.

Nakon uspješnog preuzimanja možete pokrenuti instalaciju aplikacije Home Connect kada ste na lokalnoj mreži.



Nakon uspješne instalacije bit ćete obaviješteni preko aplikacije Home Connect.

Napomene

- Tijekom preuzimanja i dalje možete koristiti kuhinjsku napu.
- Ovisno o osobnim postavkama u aplikaciji, ažuriranje softvera može se i automatski preuzeti.
- U slučaju ažuriranja važnog za sigurnost preporučuje se izvršiti postupak instalacije u što kraćem roku.

Resetiranje veze

Uvijek možete resetirati spremljene veze s kućnom mrežom i aplikacijom Home Connect.

Istovremeno držite pritisnute simbole  i  sve dok se ne javi zvučni signal. Kod uključenog signala javlja se zvučni signal.

Napomena o zaštiti podataka

Kada prvi put povežete vaš uređaj s nekom WLAN mrežom spojenom na internet, isti prenosi sljedeće kategorije podataka na Home Connect server (prva registracija):

- Jedinstveni identifikator uređaja (sastoji se od ključeva uređaja kao i MAC adrese instaliranog Wi-Fi komunikacijskog modula).
- Sigurnosni certifikat Wi-Fi komunikacijskog modula (za informacijsku i tehničku zaštitu internet veze).
- Aktualnu verziju softvera i hardvera vašeg kućanskog aparata.
- Status eventualnog prethodnog povratka na tvorničke postavke.

Ova prva registracija je priprema za korištenje funkcija Home Connect i potrebna je tek u trenutku kada prvi put želite koristiti funkcije Home Connect.

Napomena: Vodite računa da se funkcije Home Connect mogu koristiti samo zajedno s aplikacijom Home Connect. Informacije o zaštiti podataka možete pozvati u aplikaciji Home Connect.

Izjava o sukladnosti

Ovime tvrtka Constructa-Neff Vertriebs-GmbH izjavljuje da je uređaj s bežičnom funkcionalnošću u skladu s osnovnim zahtjevima i relevantnim odredbama Direktive 2014/53/EU.

Opširnu RED izjavu o sukladnosti naći ćete na internetu pod www.neff-international.com na stranici proizvođača vašeg uređaja kod dodatne dokumentacije.



2,4 GHz pojas: 100 mW maks.

5 GHz pojas: 100 mW maks.

	BE	BG	CZ	DK	DE	EE	IE	EL
	ES	FR	HR	IT	CY	LV	LT	LU
	HU	MT	NL	AT	PL	PT	RO	SI
	SK	FI	SE	UK	NO	CH	TR	
5 GHz WLAN (Wi-Fi): Samo za uporabu u unutarnjim prostorima								

Čišćenje i održavanje

⚠ Upozorenje – Opasnost od ozljede!

Predmeti odloženi na uređaju mogli bi preoptereti pričvrstne elemente. Uređaj bi mogao pasti. Ne stavljajte predmete na uređaj.

⚠ Upozorenje – Opasnost od strujnog udara!

Prodrla vlaga može uzrokovati strujni udar. Uređaj čistite samo vlažnom krpom. Prije čišćenja izvucite mrežni utikač ili isključite osigurač u ormariću s osiguračima.

⚠ Upozorenje – Opasnost od strujnog udara!

Prodrla vlaga može uzrokovati strujni udar. Ne koristite visokotlačni ili parni čistač.

⚠ Upozorenje – Opasnost od ozljede!

Sastavni dijelovi unutar uređaja mogu biti oštih rubova. Nosite zaštitne rukavice.

⚠ Upozorenje – Opasnost od ozljede!

Titrajna gibanja kod uređaja s ovješnjima užeta mogla bi preoptereti pričvrstne elemente. Uređaj bi mogao pasti. Uređaj ne izlažite vibracijama.

Sredstva za čišćenje

Kako se različite površine ne bi oštetile krivim sredstvom za čišćenje, pridržavajte se uputa u tablici. Ne koristite

- oštra ili abrazivna sredstva za čišćenje, npr. praškasta ili tekuća abrazivna sredstva,
- sredstva za čišćenje s velikim udjelom alkohola,
- tvrde jastučice za ribanje ili spužve za čišćenje,
- niti visokotlačni ili parni čistač,
- sredstva za otapanje kamenca,
- agresivna univerzalna sredstva za čišćenje,
- sprej za čišćenje pećnice.

Napomena: Nove spužve prije uporabe temeljito isperite.

Napomena: Poštujte sve upute i upozorenja koja su priložena sredstvima za čišćenje.

Područje	Sredstva za čišćenje
Nehrđajući čelik	Vruća sapunica: Očistite spužvicom i obrišite mekom krpom. Površine od nehrđajućeg čelika čistite samo u smjeru kako su brušene. Kod servisne službe ili u specijaliziranoj trgovini mogu se nabaviti posebna sredstva za čišćenje plemenitog čelika. Sredstvo za njegu nanosite mekom krpom u tankom sloju.
Lakirane površine	Vruća sapunica: Očistite vlažnom spužvicom i obrišite mekom krpom. Ne koristite sredstvo za čišćenje plemenitog čelika.
Aluminij i plastika	Vruća sapunica: Čistite mekom krpom.

Staklo	Sredstvo za čišćenje stakla: Čistite mekom krpom. Ne koristite strugač za staklo.
Upravljački elementi	Vruća sapunica: Očistite vlažnom spužvicom i obrišite mekom krpom. Opasnost od električnog udara zbog prodiranja vlage. Opasnost od oštećenja elektronike zbog prodiranja vlage. Upravljačke elemente nikada ne čistite vlažnom krpom. Ne koristite sredstvo za čišćenje plemenitog čelika.

Demontaža metalnog filtra

1. Otvorite zasun i preklonite metalni filter za masnoću. Pritom drugom rukom uhvatite metalni filter za masnoću.
2. Metalni filter za masnoću izvadite iz držača.

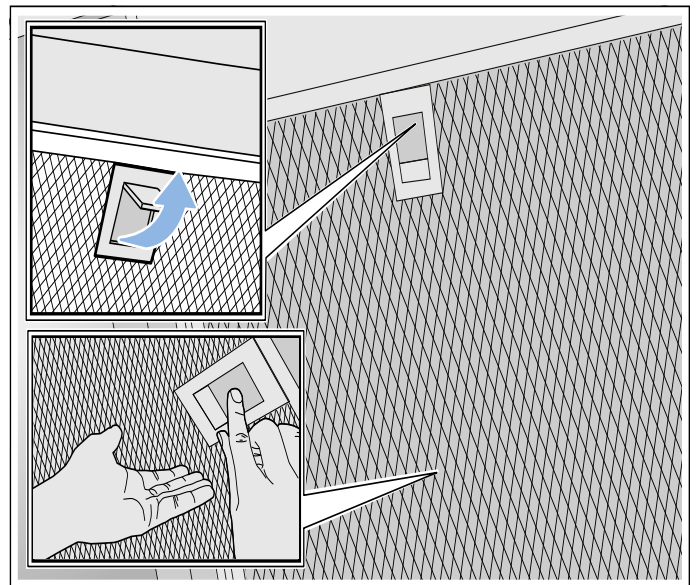

Napomene

- Može doći do sakupljanja masnoće dolje u metalnom filteru za masnoću.
 - Metalni filter za masnoću držite vodoravno kako biste spriječili kapanje masnoće.
3. Očistite metalni filter za masnoću.
 4. Očistite užad ovješnja uređaja.
 5. Očistite dostupne dijelove kućišta. Očistite uređaj iznutra.

⚠ Upozorenje – Opasnost od ozljede!

Sastavni dijelovi unutar uređaja mogu biti oštih rubova. Nosite zaštitne rukavice.

Čišćenje metalnog filtra za masnoću

Ove upute vrijede za različite varijante uređaja. Moguće je da su opisane i neke karakteristike opreme koje se ne odnose na vaš uređaj.

⚠ Upozorenje – Opasnost od požara!

Naslage masnoća na filtru za masnoću bi se mogle zapaliti. Redovito čistite filtar za masnoću. Uređaj nikada ne koristite bez filtra za masnoću.

Napomene

- Ne koristite agresivna, kisela ili lužnata sredstva za čišćenje.
- Preporučujemo čišćenje filtra za masnoću svaka dva mjeseca.
- Kod čišćenja metalnih filtara za masnoću očistite i držač metalnih filtara za masnoću u uređaju vlažnom krpom.
- Metalne filtre za masnoću možete oprati u perilici posuđa ili ručno.

Ručno:

Napomena: Kod tvrdokorne prljavštine možete koristiti specijalno sredstvo za otapanje masnoća. Možete ga naručiti u online trgovini.

- Metalne filtre za masnoću omekšajte u vrućoj sapunici.
- Za čišćenje koristite četku te filtre zatim dobro isperite.
- Metalne filtre za masnoću ostavite da se ocijede.

U perilici posuđa:

Napomena: Prilikom pranja u perilici posuđa mogu nastati blage promjene boje. Promjene boje ne utječu na funkciju metalnih filtara za masnoću.

- Koristite uobičajeno sredstvo za strojno pranje posuđa u kućanstvu.
- Jako zaprljane metalne filtre za masnoću ne perite zajedno s posuđem.
- Metalne filtre za masnoću možete bez problema oprati u perilici posuđa. Metalni filtri za masnoću ne smiju se priklještit.
- Prilikom namještanja temperature odaberite maksimalno 70°C.

Ugradnja metalnog filtra

⚠ Upozorenje – Opasnost od ozljede!

Sastavni dijelovi unutar uređaja mogu biti oštih rubova. Nosite zaštitne rukavice.

Napomene

- Očistite sve dostupne dijelove kućišta.
 - Oprezno očistite užad ovješnja uređaja.
1. Umetnite metalni filtar za masnoću. Pritom drugom rukom uhvatite metalni filtar za masnoću.

Napomena: Vodite računa o ispravnom položaju metalnog filtra za masnoću.
 2. Metalni filtar za masnoću preklopite prema gore i uglavite zasun.

3. Ako metalni filtar za masnoću nije ispravno umetnut, otvorite zasun i ispravno umetnite metalni filtar za masnoću.

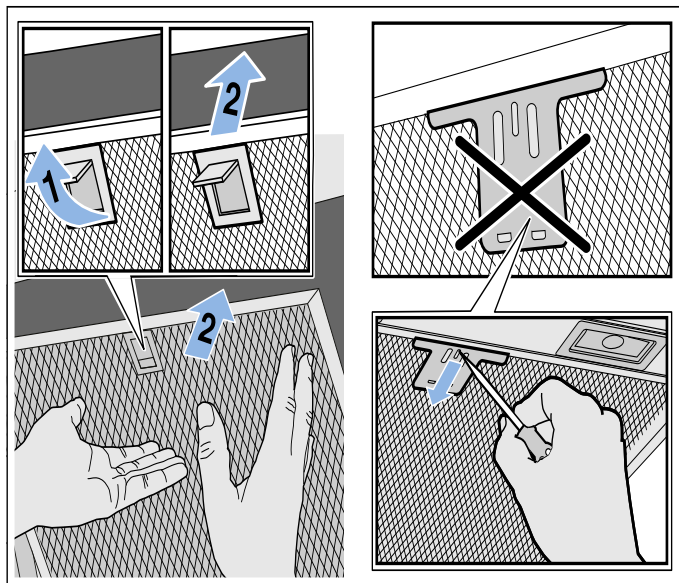

Zamjena filtra s aktivnim ugljenom

Napomena: Kako biste smanjili mirise pri radu s optočnim zrakom, morate ugraditi filtar s aktivnim ugljenom. Različite mogućnosti za rad uređaja s optočnim zrakom ćete pronaći u prospektu ili se raspitajte kod Vašeg specijaliziranog trgovca. Potreban pribor pronaći ćete u specijaliziranoj trgovini, u servisu ili u Online trgovini.

1. Otvorite poklopac na gornjoj strani uređaja.
2. Izvadite stari filtar s aktivnim ugljenom i umetnite novi filtar s aktivnim ugljenom.

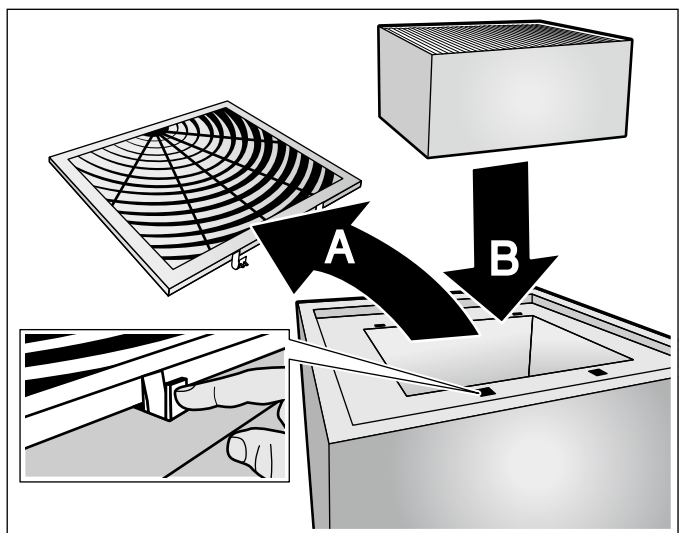

3. Zatvorite poklopac.
4. Resetirajte indikator zasićenja.

→ "Indikator zasićenja" na strani 6

? Što učiniti kod smetnji?

Često sami možete ukloniti smetnje koje su se pojavile. Prije nego što nazovete servisnu službu, uzmite u obzir sljedeće napomene.

⚠ Upozorenje – Opasnost od strujnog udara!
Nestručni popravci su opasni. Popravke smije vršiti samo serviser koji je prošao našu obuku i smije zamijeniti priključne vodove. Ako je uređaj neispravan, izvucite mrežni utikač ili isključite osigurač u ormariću s osiguračima. Nazovite servisnu službu.

Tablica smetnji

Smetnja	Mogući uzrok	Rješenje
Uređaj ne radi	Utikač nije utaknut	Priključite uređaj na električnu mrežu
	Nestanak struje	Provjerite rade li drugi kuhinjski uređaji
	Osigurač je neispravan	U ormariću s osiguračima provjerite je li osigurač za uređaj ispravan
Rasvjeta ne funkcionira.	LED žarulje su neispravne.	Nazovite servisnu službu.
Osvjetljenje tipki ne radi.	Upravljačka jedinica je neispravna.	Nazovite servisnu službu.

LED žarulje

Neispravne LED žarulje smije zamijeniti samo proizvođač, njegova servisna služba ili ovlašteni serviser (elektroinstalater).

⚠ Upozorenje – Opasnost od ozljede!
Svjetlo LED lampica jako je prodorno i moglo bi oštetiti oči (skupina opasnosti 1). Ne gledajte duže od 100 sekundi izravno u uključene LED lampice.

☎ Servisna služba

Kada nazovete našu servisnu službu, navedite proizvodni broj (E-br.) i tvornički broj (FD-br.) kako bi vas mogli stručno savjetovati. Označnu pločicu s brojevima naći ćete na gornjoj strani uređaja (za to demontirajte filtar s aktivnim ugljenom).

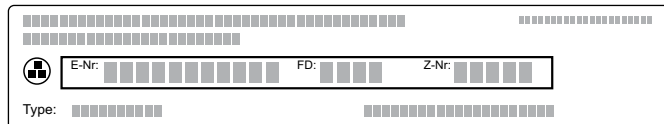

Kako u slučaju potrebe ne biste trebali predugo tražiti, ovdje možete unijeti podatke vašeg uređaja i telefonski broj servisne službe.

E-br.	FD-br.
Servisna služba ☎	

Molimo uzmite u obzir da posjet servisnog tehničara u slučaju neispravnog rukovanja nije besplatan niti tijekom jamstvenog roka.

Kontaktne podatke za sve države naći ćete u priloženom popisu servisnih službi.

Imajte povjerenja u kompetentnost proizvođača. Tako ćete biti sigurni da će popravak izvršiti obučeni serviseri koji raspolažu originalnim rezervnim dijelovima za vaš uređaj

Pribor

(nije sadržano u opsegu isporuke)

Napomena: Ove upute vrijede za različite varijante uređaja. Moguće je da je naveden poseban pribor koji se ne odnosi na vaš uređaj.

Napomena: Pridržavajte se uputa za postavljanje u priboru.

Zamjenski filtar za modul za optični zrak CleanAir Z5170X1 (neregnerirajući)

Zamjenski filtar za modul za optični zrak CleanAir Z50XXPOX0 (regenerirajući)

UPUTE ZA MONTAŽU

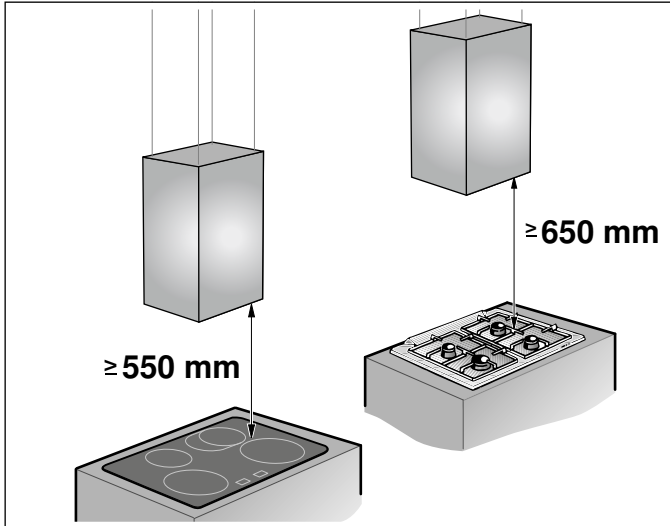
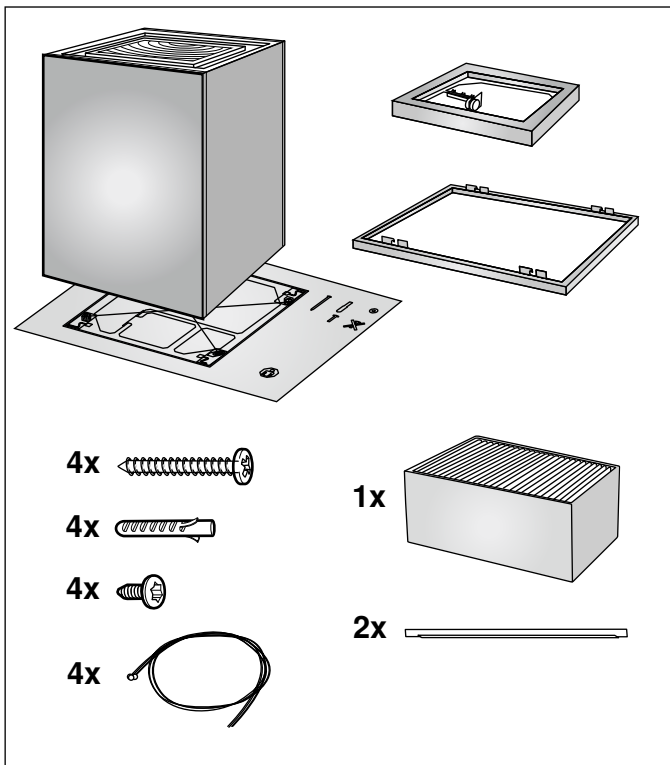

- Ovaj uređaj instalira se na kuhinjski strop ili na stabilno spuštenu strop.
- Površine uređaja su osjetljive. Kod instalacije izbjegavajte oštećenja.

⚠ Važne sigurnosne napomene

Pažljivo pročitajte ove upute. Samo tada možete sigurno i pravilno upravljati uređajem. Upute za uporabu i montažu sačuvajte za kasniju uporabu ili za sljedećeg korisnika.

Provjerite uređaj nakon što ga raspakirate. Ne priključujte ga ako je došlo do oštećenja prilikom transporta.

Samo kod pravilne ugradnje sukladno ovim uputama za montažu je zajamčena sigurnost tijekom uporabe. Instalater je odgovoran za besprijekorno funkcioniranje na mjestu postavljanja.

Samo službeno ovlaštena tehnička osoba smije priključiti uređaje bez utikača. Kod nastanka štete uslijed neispravnog priključka, nemate pravo na jamstvo.

Površine uređaja su osjetljive. Kod instalacije izbjegavajte oštećenja.

Kod instalacije morate poštivati trenutno važeće propise iz područja gradnje i propise lokalnih distributera električne energije i plina.

⚠ Upozorenje – Opasnost od požara!

- Naslage masnoća na filtru za masnoću bi se mogle zapaliti. Valja poštivati zadani sigurnosni razmak kako bi se izbjegao zastoje topline. Poštujte informacije za Vaš štednjak. Ukoliko se plinska i električna ploča za kuhanje zajedno koriste, vrijedi najveći navedeni razmak.
- Naslage masnoća na filtru za masnoću bi se mogle zapaliti. U blizini uređaja nikada ne radite s otvorenim plamenom (npr. flambiranje). Uređaj postavljajte u blizini grijala na kruta goriva (npr. drva ili ugljen) samo kada je na njima zatvoreni otvor koji se ne može skinuti. Iskre ne smiju letjeti.

⚠ Upozorenje – Opasnost od ozljede!

- Sastavni dijelovi unutar uređaja mogu biti oštih rubova. Nosite zaštitne rukavice.
- Ako uređaj nije propisno pričvršćen, može pasti. Svi pričvrtni elementi moraju biti čvrsto i sigurno montirani.
- Uređaj je težak. Za pomicanje uređaja potrebne su 2 osobe. Koristite samo primjerena pomagala.
- Promjene na električnoj ili mehaničkoj nadgradnji su opasne i mogu dovesti do pogrešnog rada. Ne vršite promjene na električnoj ili mehaničkoj nadgradnji.
- Opasnost od pada kod radova na uređaju. Koristite stabilne ljestve.

⚠ Upozorenje – Opasnost od strujnog udara!

Sastavni dijelovi unutar uređaja mogu biti oštih rubova. Priklučni kabel se može oštetiti. Tijekom instalacije ne savijajte i ne stišćite priklučni kabel.

⚠ Upozorenje – Opasnost od strujnog udara!

Isključivanje uređaja iz električne mreže mora biti omogućeno u svakom trenutku. Kod fiksnog priključka na strani instalacije mora postojati svepolni odvajač s razmakom među kontaktima od najmanje 3 mm. Fiksni priključak smije izvesti samo ovlašteni električar. Preporučujemo da instalirate zaštitnu strujnu sklopku (ZS-sklopku) u strujnom krugu napajanja uređaja.

⚠ Upozorenje – Opasnost od strujnog udara!

Nestručni popravci su opasni. Popravke smije vršiti samo serviser koji je prošao našu obuku i smije zamijeniti priklučne vodove. Ako je uređaj neispravan, izvucite mrežni utikač ili isključite osigurač u ormariću s osiguračima. Nazovite servisnu službu.

⚠ Upozorenje – Opasnost od gušenja!

Ambalažni materijal opasan je za djecu. Djeci nikada ne dopustite igranje s ambalažnim materijalom.

Opće napomene

Priprema stropa

- Strop mora biti ravan, vodoravan i imati dostatnu nosivost.
- Dubina rupa mora odgovarati dužini vijaka. Tiple moraju biti čvrste na opip.
- Priloženi vijci i tipke namijenjeni su za masivne zidove. Za ostale konstrukcije (npr. rigips, siporeks, opeka Poroton) valja koristiti odgovarajuća sredstva za pričvršćenje.
- Maksimalna težina nape iznosi **26 kg**.

Električni priključak

⚠ Upozorenje – Opasnost od strujnog udara!

Isključivanje uređaja iz električne mreže mora biti omogućeno u svakom trenutku. Kod fiksnog priključka na strani instalacije mora postojati svepolni odvajač s razmakom među kontaktima od najmanje 3 mm. Fiksni priključak smije izvesti samo ovlašteni električar. Preporučujemo da instalirate zaštitnu strujnu sklopku (ZS-sklopku) u strujnom krugu napajanja uređaja.

⚠ Upozorenje – Opasnost od strujnog udara!

Sastavni dijelovi unutar uređaja mogu biti oštih rubova. Priklučni kabel se može oštetiti. Tijekom instalacije ne savijajte i ne stišćite priklučni kabel.

Potrebni podaci o priključivanju nalaze se na označnoj pločici u unutrašnjosti uređaja, za to demontirajte filtar s aktivnim ugljenom.

Dužina priklučnog voda: oko 1,30 m

Ovaj uređaj odgovara odredbama EZ za zaštitu od radiosmetnji.

Kod svih radova montaže uređaj ne smije biti pod naponom.

Zaštitu od dodira valja osigurati kod ugradnje.

Postavljanje

Priprema instalacije

Oprez!

Uvjerite se da na mjestu rupa nema strujnih vodova, plinskih ili vodovodnih cijevi.

1. Prekrijte ploču za kuhanje kako biste izbjegli oštećenja.
2. Na stropu iznad središta ploče za kuhanje iscrtajte središte nape.
3. Pomoću priložene šablone iscrtajte položaje za vijke na stropu.
4. Izbušite četiri rupe $\varnothing 8$ mm i dubine 80 mm za pričvršćenja, a tiple utisnite da budu u ravnini sa zidom.

Pripremanje uređaja

1. Četiri vijka uz rub okvira uvrnite na označenim položajima toliko da još strše oko 5 mm iz okvira.

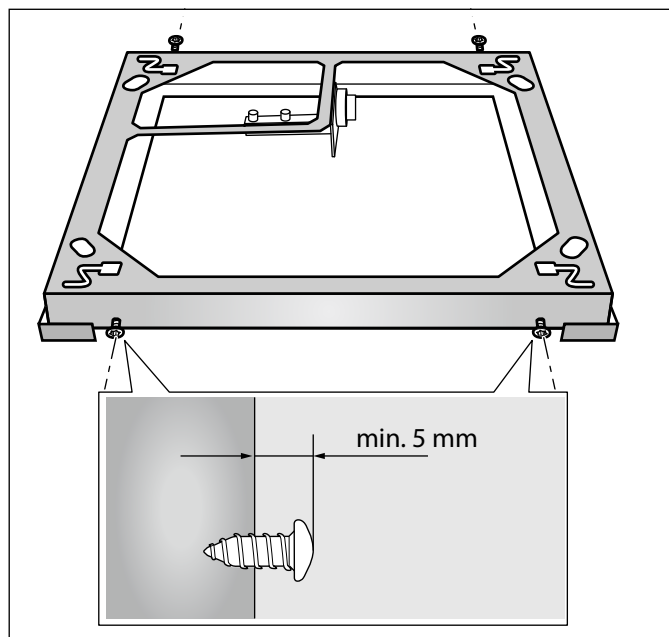

2. Skinite foliju s poklopca okvira.
3. Filtar s aktivnim ugljenom izvadite iz folije.
4. Otvorite i skinite **A** poklopac na gornjoj strani uređaja, umetnite filtar s aktivnim ugljenom **B** i zatvorite poklopac.

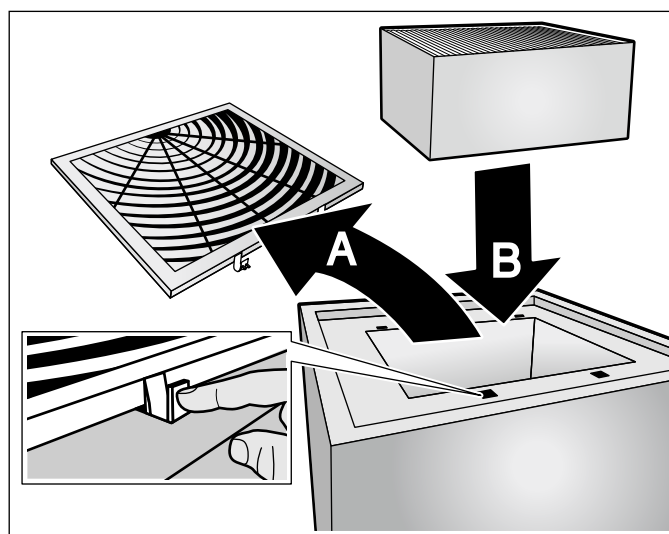

Montaža okvira

1. Dva vijka uvrnite toliko da još strše 5 - 9 mm iz stropa **A**.

Napomena: Pritom vodite računa o točnom položaju vijaka **A**, okvira **B**, poklopca okvira **C** i upravljačke ploče **D** jednih prema drugima. Položaj upravljačke ploče označen je na šabloni.

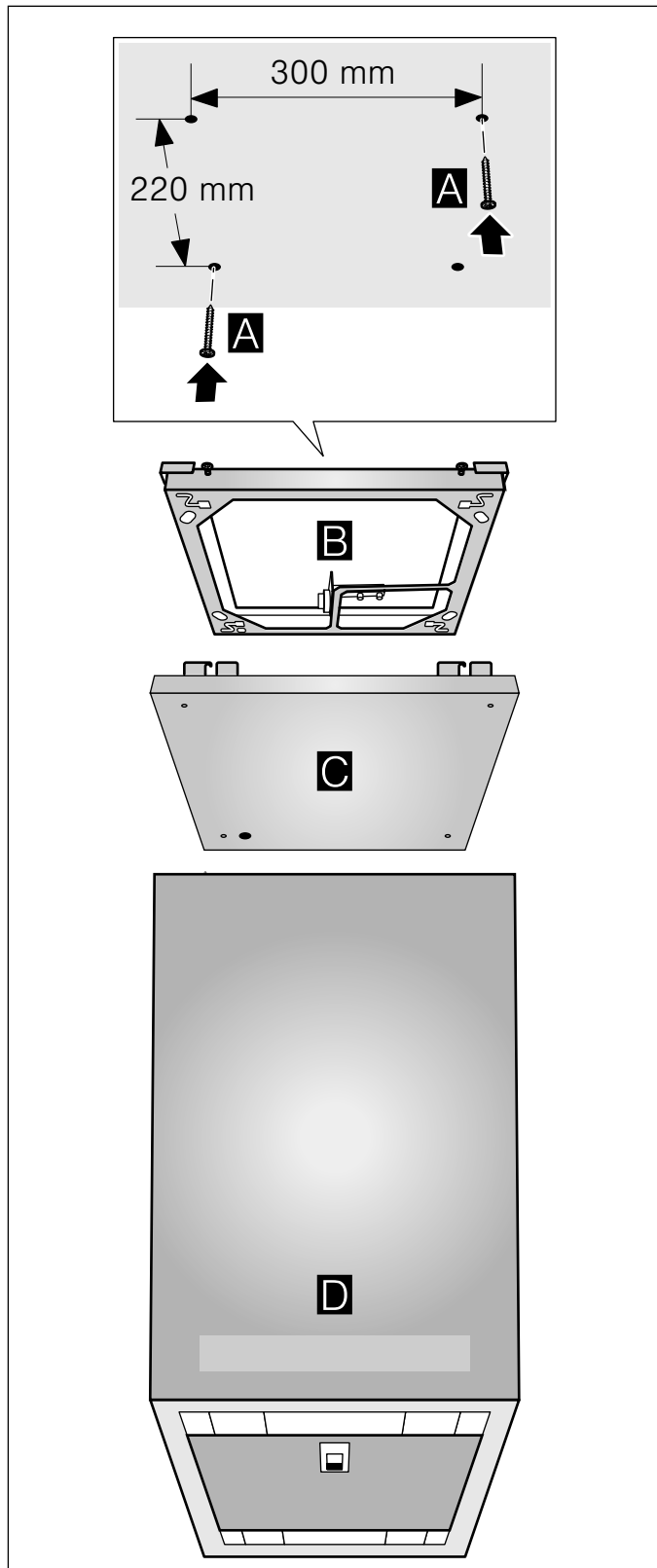

2. Oba vijka na stropu provucite kroz za to predviđene otvore u okviru **A**. Okvir pomaknite tako da vijke možete uvrnuti u otvore ključa **B**.

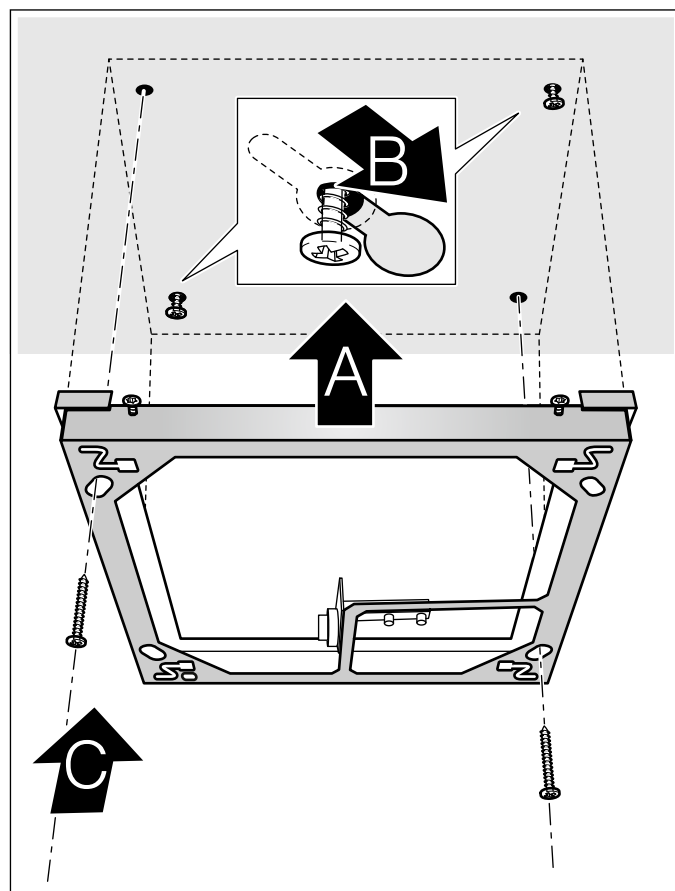

3. Okvir pričvrstite s druga dva vijka. **C** Čvrsto zategnite sve vijke.
4. Uvucite 4 užeta u za to predviđene otvore u okviru i provucite kroz labirint.

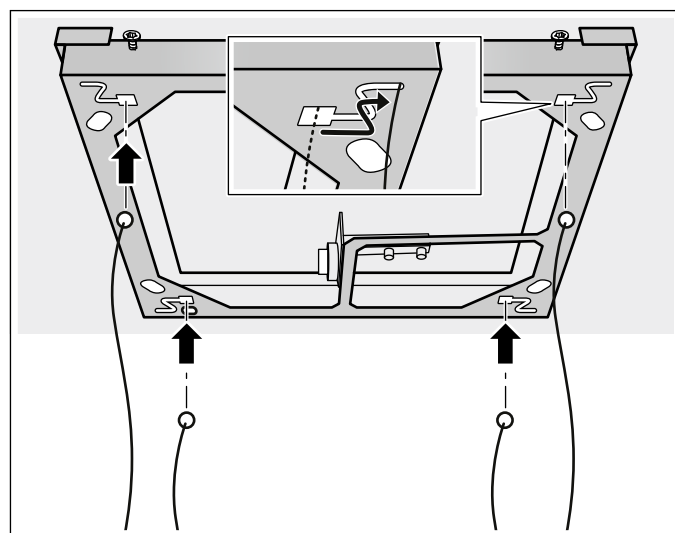

Električni priključak

⚠ Upozorenje – Opasnost od strujnog udara! Isključivanje uređaja iz električne mreže mora biti omogućeno u svakom trenutku. Kod fiksnog priključka na strani instalacije mora postojati svepolni odvajač s razmakom među kontaktima od najmanje 3 mm. Fiksni priključak smije izvesti samo ovlaštenu električaru. Preporučujemo da instalirate zaštitnu strujnu sklopku (ZS-sklopku) u strujnom krugu napajanja uređaja.

Napomena: Za ispravnu vrijednost osigurača vidi ukupnu priključnu snagu (u vatima) na označnoj pločici uređaja.

1. Uređaj pozicionirajte ispod okvira.
2. Užad i mrežni kabel oprezno provucite kroz otvor u poklopcu okvira. Odložite poklopac okvira na uređaj.
3. Objesite i centrirajte uređaj, vidi poglavlje "Vješanje i centriranje uređaja".
4. Mrežni kabel provucite kroz otvor u okviru i kroz napravu za vlačno rasterećenje.

Oprez!

Mrežni kabel u unutrašnjosti okvira nemojte pozicionirati ispod okvira.

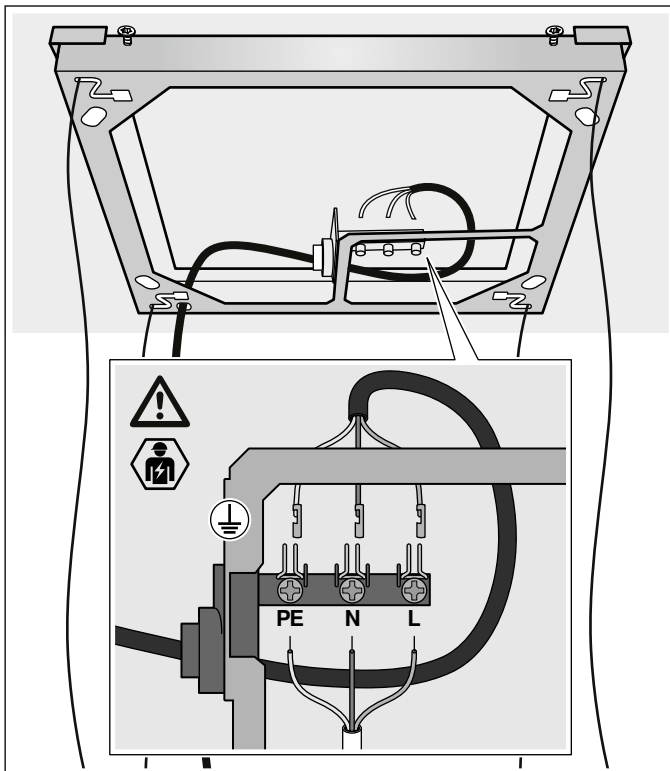

5. Izvedite električni priključak.

Oprez!

Za priključivanje žila (dopušteni presjeci kućnog kabliranja: 1 mm² - 2,5 mm²) mrežnog priključnog voda pridržavajte se oznaka na priključnoj stezaljci.

6. Vlačno rasterećenje zategnite pomoću viličastog ključa (SW17) tako da se mrežni kabel više ne može pomaknuti.

Montaža poklopca okvira

1. Poklopac okvira gurnite prema gore.

Napomena: Mrežni kabel provucite kroz otvor u poklopcu okvira i po potrebi ga oprezno povucite prema dolje.

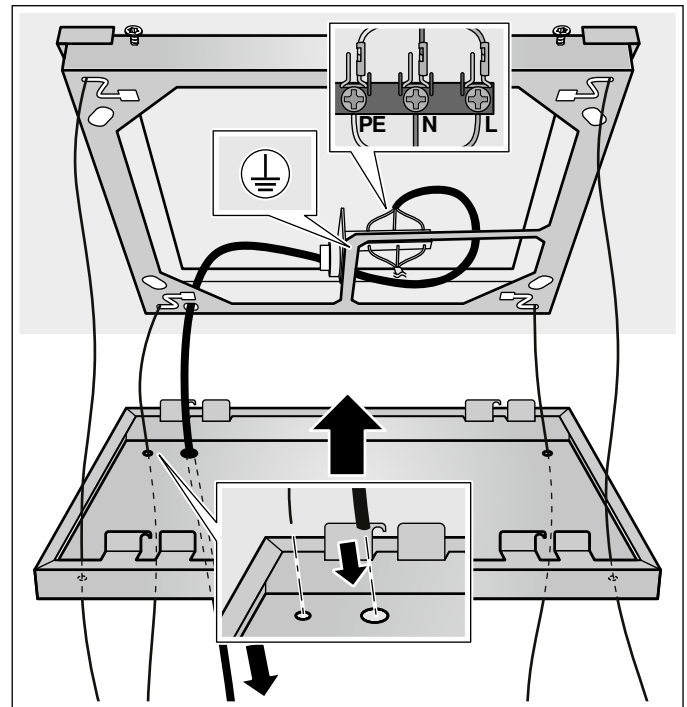

2. Poklopac okvira objesite na 4 vijka uz rub okvira.

Napomena: Poklopac okvira gurajte udesno za oko 5 mm sve dok se čujno ne uglavi.

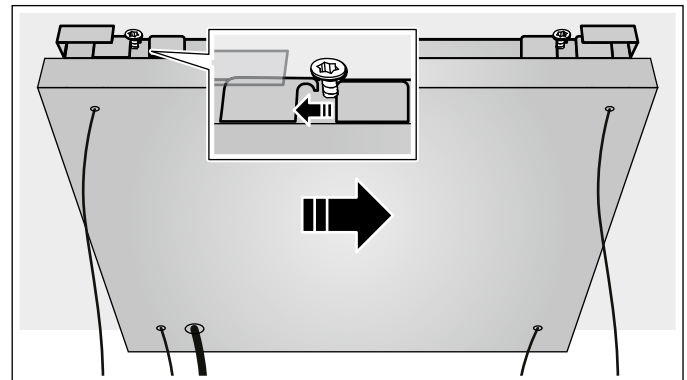

3. Pritegnite vijke uz rub okvira.

4. Pričvrstite ploče na magnetete kako biste prekrili vijke na stranicama okvira.

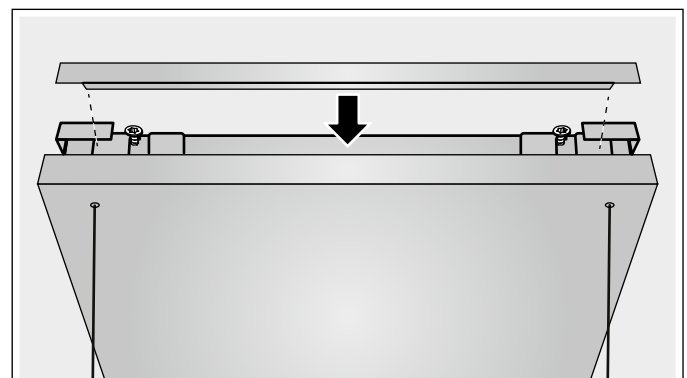

Vješanje i centriranje uređaja

1. Zatezače užeta otvorite rukom samo toliko da se užo može uvući. Ne koristite alat.

Napomena: Zatezače užeta nemojte otvoriti do kraja. Zatezači užeta mogu pasti u unutrašnjost uređaja.

2. Zajedno s još jednom osobom podignite uređaj i uvucite užad u zatezače užeta na gornjoj strani uređaja.

Napomena: Ni u kom slučaju ne skraćujte užad.

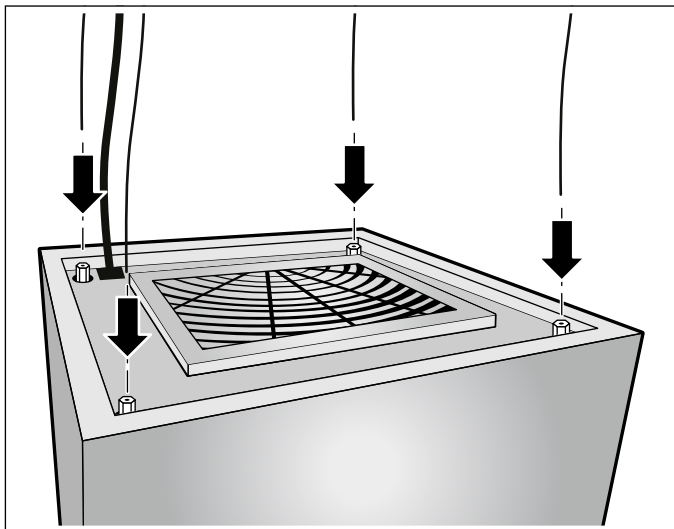

3. Uređaj gurnite prema gore sukladno sigurnosnom razmaku i vodoravno ga centrirajte.
4. Kako biste po potrebi uređaj pozicionirali malo niže, podignite uređaj **A**, pritisnite zatezače užeta prema dolje **B** i užad ponovno izvucite iz zatezača užeta **C**.

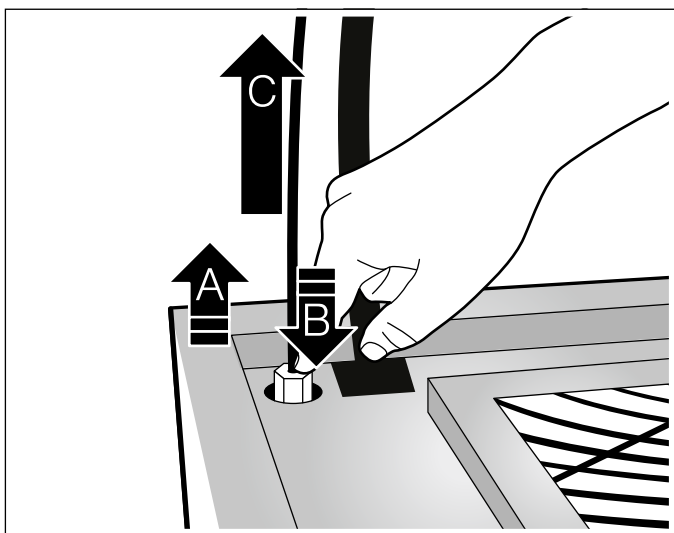

5. Nakon centriranja zatezače užeta pritegnite rukom. Ne koristite alat.

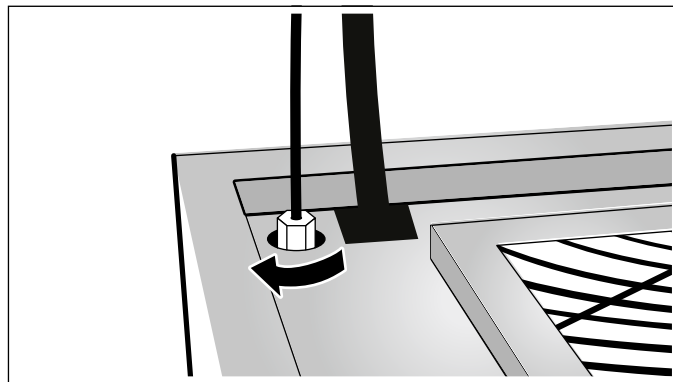



REGISTER YOUR PRODUCT
ONLINE NEFF-HOME.COM



Constructa NEFF Vertriebs-GmbH |
Carl-Wery-Straße 34 | 81739 Munich | Germany

9001309498
980815
hr