

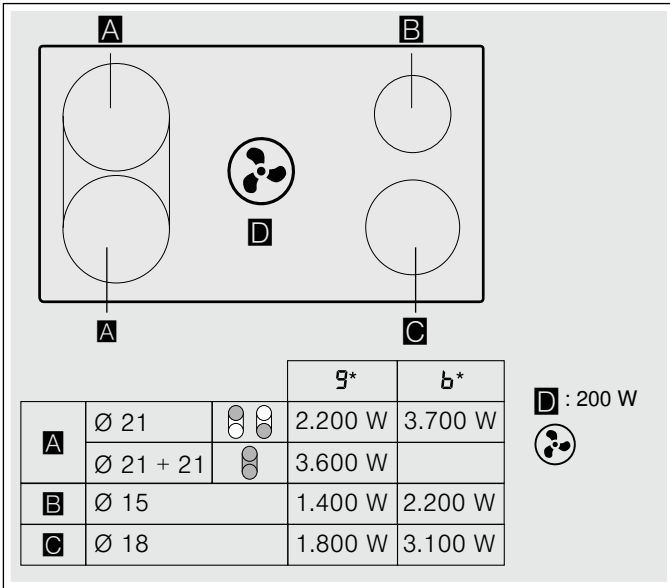

FLEKSIBILNA INDUKCIJSKA PLOČA ZA
KUHANJE S INTEGRIRANIM SUSTAVOM
VENTILACIJE





hr Upute za uporabu

T58TS6BN0, T58PS6BX0



Kazalo

	Namjenska uporaba	4		PowerBoost funkcija	22
	Važne sigurnosne napomene	5		Aktiviranje	22
	Uzroci oštećenja	7		Deaktiviranje	22
	Zaštita okoliša	8		Funkcija ShortBoost	22
	Ušteda energije	8		Preporuke za korištenje	22
	Ekološki prihvatljivo zbrinjavanje	8		Aktiviranje	22
	Kuhanje pomoću indukcije	8		Deaktiviranje	22
	Prednosti kod kuhanja s indukcijom	8		Funkcija održavanja topline	23
	Posude	8		Aktiviranje	23
	Upoznavanje Vašeg uređaja	10		Deaktiviranje	23
	Vaš novi uređaj	10		Prijenos postavki	23
	Poseban pribor	10		Aktiviranje	23
	Upravljačka ploča	11		Senzorika za pečenje	24
	Indikator preostale topline	11		Prednosti kod pečenja	24
	Načini rada	12		Tave za senzor za pečenje	24
	Prije prvog korištenja	12		Stupnjevi temperature	24
	Prvo stavljanje u rad	12		Tablica	25
	Twist-Pad sa Twist gumbom	13		Zaštita za djecu	27
	Uklonite Twist-gumb	13		Aktiviranje/deaktiviranje zaštite za djecu	27
	Čuvanje Twist-gumba	13		Automatska zaštita za djecu	27
	Rad bez Twist-gumba	13		Zaštita od brisanja	28
	Upravljanje uređajem	14		Automatsko isključivanje	28
	Uključivanje i isključivanje ploče za kuhanje	14			Osnovne postavke
	Podešavanje kuhališta	14		Pristupite osnovnim postavkama ovako:	31
	Uključivanje i isključivanje ventilacije	15		Prikaz potrošnje energije	31
	Intenzivni stupanj	15		Ispit posuda	32
	Automatsko pokretanje	15		Power-Manager	32
	Automatski pogon sa senzorskim upravljanjem	16		Čišćenje	33
	Funkcija za nastavak ventilacije	16		Sredstva za čišćenje	33
	Preporuke za kuhanje	16		Komponente za čišćenje	34
	Flex zona	19		Okvir ploče za kuhanje (samo kod uređaja s okvirom ploče za kuhanje)	34
	Savjeti za uporabu posuda	19		Ploča za kuhanje	34
	Kao dva zasebna kuhališta	19		Ventilacija	34
	Kao jedino kuhalište	19		Čišćenje preljevnog spremnika	37
	Funkcija Move	20		Twist-gumb	37
	Aktiviranje	20			
	Deaktiviranje	20			
	Vremenske funkcije	21			
	Programiranje vremena kuhanja	21			
	Kuhinjski alarm	21			
	Funkcija štoperice	21			

	Česta pitanja i odgovori (FAQ)	38
	Što učiniti kod smetnji?	39
	Servisna služba	40
	Proizvodni broj (E-br.) i tvornički broj (FD-br.)	40
	Probna jela	41

Više informacija o proizvodima, dodacima, zamjenskim dijelovima i uslugama na internetu: www.neff-international.com i također na internetskoj trgovini: www.neff-eshop.com

Namjenska uporaba

Pažljivo pročitajte ove upute za uporabu. Upute za uporabu i montažu te informacije o uređaju sačuvajte za kasniju uporabu ili za sljedećeg korisnika.

Nakon vađenja iz ambalaže, provjerite uređaj. U slučaju da je došlo do oštećenja prilikom transporta, nemojte priključivati uređaj, kontaktirajte tehnički servis i zabilježite nastala oštećenja, u suprotnom ćete izgubiti pravo na bilo kakvu odštetu.

Ugradnju uređaja treba izvršiti prema priloženoj uputi za montažu.

Ovaj uređaj namijenjen je za uporabu u privatnim kućanstvima te unutar kuće. Uređaj koristite samo za pripremu jela i pića. Postupak kuhanja potrebno je nadzirati. Kratkotrajni postupak kuhanja potrebno je neprestano nadzirati. Uređaj koristite samo u zatvorenim prostorima.

Ovaj uređaj je predviđen za korištenje do visine od maksimalno 2000 metara iznad nadmorske visine.

Nemojte koristiti pokrivala za ploču za kuhanje. Zbog pregrijavanja, paljenja ili rasprskavajućih materijala mogla bi uzrokovati nezgode.

Koristite isključivo zaštitne naprave ili rešetku za zaštitu djece koje smo odobrili. Neprimjerene zaštitne naprave ili rešetke za djecu mogu prouzročiti nezgode.

Ovaj uređaj nije namijenjen za korištenje sa satom za vremensko uključivanje ili daljinskim upravljačem.

Ovaj uređaj mogu koristiti djeca od 8 godina nadalje i osobe smanjenih tjelesnih, osjetilnih ili mentalnih sposobnosti ili osobe s nedovoljnim iskustvom ili znanjem ako su pod nadzorom osobe odgovorne za njihovu sigurnost ili ako ih je osoba uputila glede sigurnog korištenja uređaja i ako su razumjeli opasnosti koje iz toga proizlaze.

Djeca se ne smiju igrati s uređajem. Djeca ne smiju čistiti i održavati uređaj ukoliko nemaju 15 godina i više i ako su pod nadzorom.

Djecu mlađu od 8 godina držite na sigurnoj udaljenosti od priključnog voda.

U slučaju da imate ugrađen elektrostimulator srca (pacemaker) ili sličan medicinski uređaj, budite posebno oprezni pri korištenju ili približavanju indukcijskoj ploči za kuhanje dok je uključena. Zatražite savjet liječnika ili proizvođača medicinskog uređaja kako biste provjerili da li zadovoljava važeće propise i kako biste se informirali o mogućim neusklađenostima.

Važne sigurnosne napomene

Samo kod pravilne ugradnje sukladno ovim uputama za montažu je zajamčena sigurnost tijekom uporabe. Instalater je odgovoran za besprijekorno funkcioniranje na mjestu postavljanja.

Samo službeno ovlaštena tehnička osoba smije priključiti uređaje bez utikača. Kod nastanka štete uslijed neispravnog priključka, nemate pravo na jamstvo.

Ne smiju se usisavati opasne ili eksplozivne tvari i pare.

Pazite da sitni dijelovi ili tekućine ne dospiju u uređaj.

Provjerite uređaj nakon što ga raspakirate. Ne priključujte ga ako je došlo do oštećenja prilikom transporta.

Ovaj uređaj nije namijenjen za korištenje sa satom za vremensko uključivanje ili daljinskim upravljačem.

Upozorenje – Opasnost od gušenja!

Ambalažni materijal opasan je za djecu. Djeci nikada ne dopustite igranje s ambalažnim materijalom.

Upozorenje – Opasnost po život!

Usisani plinovi koji izgaraju mogu uzrokovati otrovanja.

Uvijek se pobrinite za dostatan dovod zraka ukoliko se uređaj koristi u radu s odlaznim zrakom i s grijalima na plamen koja ovise o zraku iz prostorije.

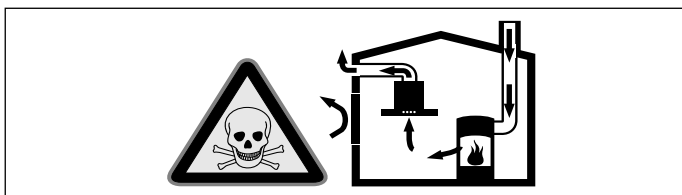

Grijala na plamen koja ovise o zraku iz prostorije (npr. plinska grijala, grijala na ulje i drva ili ugljen, protočni grijači vode, uređaji za pripremu tople vode) troše zrak za sagorijevanje iz prostorije u kojoj je postavljen uređaj i odvede dimne plinove kroz dimovodne uređaje (npr. dimnjak) na otvoreno.

Kada se ovi uređaji koriste u kombinaciji s napom, iz kuhinje i susjednih prostorija izvlači se sobni zrak, a da pritom dovod zraka nije dovoljan, te tako nastaje podtlak. Otrovnici plinovi iz dimnjaka ili odvodnog okna usisavaju se natrag u stambeni prostor.

- Stoga se uvijek treba pobrinuti za dostatan dovod zraka.
- Samo jedan dovodno-odvodni zidni otvor za zrak ne jamči poštivanje graničnih vrijednosti.

Bezopasna uporaba je moguća samo ako u prostoriji u kojoj je postavljeno grijalo na plamen podtlak ne prekoračuje 4 Pa (0,04 mbar). To se može postići ako zrak potreban za sagorijevanje može protjecati kroz otvore koji se ne mogu zatvoriti, kao npr. u vratima, prozorima te kroz otvore povezane sa zidnim otvorom za dovod/odvod zraka ili putem nekih drugih tehničkih mjera.

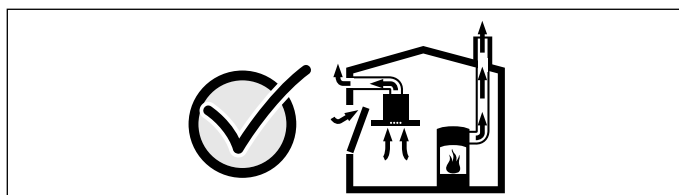

U svakom se slučaju posavjetujte s nadležnim dimnjačarom koji može ocijeniti mogućnosti prozračivanja čitave kuće te vam dati predložiti odgovarajuće mjere za prozračivanje.

Ukoliko se napa koristi isključivo za rad s optočnim zrakom, rad uređaja moguć je bez ograničenja.

Upozorenje – Opasnost od požara!

- Vruće ulje i mast mogu se zapaliti jako brzo. Vruće ulje i mast nikada ne ostavljajte bez nadzora. Požar nikada ne gasite vodom. Isključite kuhalište. Plamen pažljivo gasite s poklopcem, dekom za gašenje požara ili sličnim.
- Kuhališta postaju jako vruća. Na ploču za kuhanje nikada ne postavljajte zapaljive predmete. Na ploči za kuhanje ne držite nikakve predmete.
- Uređaj je vruć. Nikada ne držite zapaljive predmete ili sprejeve u ladicama direktno ispod ploče za kuhanje.
- Ploča za kuhanje se sama isključuje i ne možete više s njom rukovati. Kasnije se može nehotice uključiti. Iskopčajte osigurač u ormariću za osigurače. Pozovite servisnu službu.
- Naslage masnoća na filtru za masnoću bi se mogle zapaliti.

Filtar za masnoću očistite najmanje jednom mjesečno.

Uređaj nikada ne koristite bez filtra za masnoću.

- Naslage masnoća na filtrima bi se mogle zapaliti. Uređaj očistite kako je opisano. Pridržavajte se intervala čišćenja. Uređaj nikada ne koristite bez filtra za masnoću.
- Kada je uključena ventilacija, naslage masnoća na filteru za masnoću bi se mogle zapaliti. U blizini uređaja nikada ne radite s otvorenim plamenom (npr. flambiranje). Uređaj postavljajte u blizini grijala na kruta goriva (npr. drva ili ugljen) samo kada je na njima zatvoreni otvor koji se ne može skinuti. Iskre ne smiju letjeti.

⚠ Upozorenje – Opasnost od opekline!

- Kuhališta i predmeti oko njih, pogotovo eventualno prisutni okviri kuhališta izrazito su vrući. Nikada ne dodirujte vruće površine. Djecu držite podalje od kuhališta.

⚠ Upozorenje – Opasnost od opekline!

- Kuhališta i prostor oko njih jako su vrući. Nikada ne dodirujte vruće površine. Djecu držite podalje od pećnice.
- Kuhalište se zagrijava ali indikator ne funkcionira. Isključite osigurač u ormariću s osiguračima. Nazovite servis.
- Metalni predmeti na kuhalištu ubrzo postaju vrući. Na kuhalištu nikada ne odlažite metalne predmete, poput primjerice noževa, vilica, žlica i poklopaca.
- Poklopac filtra postaje jako vruć na ploči za kuhanje. Poklopac filtra nikada ne odlažite na ploči za kuhanje. Na poklopac filtra ne stavljajte posude ili neke druge vruće predmete.
- Nakon svake upotrebe, ploču za kuhanje obavezno isključite pomoću glavnog prekidača. Nemojte čekati da se ploča za kuhanje automatski isključi jer na njoj više nema posude za kuhanje.
- Dostupni dijeli postaju vrući tijekom rada. Nikada ne dodirujte vruće dijelove. Ne dozvolite pristup djeci.
- Uređaj postaje vruć tijekom rada. Ako vruće tekućine dospiju u uređaj, prije skidanja poklopca filtra, vađenja metalnog filtra za masnoću, spremnika, preljevnog spremnika ili skidanja poklopca kućišta ostavite uređaj da se ohladi najmanje dva sata.

⚠ Upozorenje – Opasnost od strujnog udara!

- Nestručni popravci su opasni. Popravke smije vršiti samo serviser koji je prošao našu obuku i smije zamijeniti priključne vodove. Ako je uređaj neispravan, izvucite mrežni utikač ili isključite osigurač u ormariću s osiguračima. Nazovite servisnu službu.
- Prodrla vlaga može uzrokovati strujni udar. Ne koristite visokotlačni ili parni čistač.
- Neispravan uređaj može uzrokovati strujni udar. Nikada ne uključujte neispravan uređaj. Izvucite mrežni utikač ili isključite osigurač u ormariću s osiguračima. Nazovite servisnu službu.
- Pukotine ili oštećenja na staklokeramičkoj ploči mogu uzrokovati strujne udare. Isključite osigurač u ormariću s osiguračima. Nazovite servis.

⚠ Upozorenje – Elektromagnetski postupak!

- Uređaj odgovara zahtjevima sigurnosti i elektromagnetske podnošljivosti. No ipak, osobe s pejsmejkerom ne bi se smjele približavati uređaju. Ne postoji apsolutna sigurnost da 100% svih na tržištu raspoloživih uređaja odgovara zahtjevima elektromagnetske podnošljivosti i da ne bi mogli uzrokovati smetnje koje bi mogle negativno utjecati na funkcioniranje pejsmejкера. Moguće je i da osobe sa slušnim aparatima primijete smetnje.
- Poslužni element koji se može skinuti je magnetski i može utjecati na elektroničke implantate, npr. pacemaker ili inzulinske pumpe. Za osobe s elektroničkim implantatima: Ne nosite nikada poslužni element u džepovima odjeće. Najmanji razmak za osobe s ugrađenim pacemakerom iznosi 10 cm.

⚠ Upozorenje – Opasnost od ozljeda!

- Pri kuhanju po principu bain-marie, ploča za kuhanje i posuda za kuhanje mogu puknuti zbog pregrijavanja. Posuda za kuhanje po principu bain-marie ne smije izravno dodirivati dno posude koja sadrži vodu. Koristite samo posude za kuhanje otporne na visoke temperature.
- Posude može zbog tekućine koja se nalazi između dna lonca i kuhališta naglo skočiti u zrak. Kuhališta i dno lonca uvijek držite suhima.
- Posuda za kuhanje i ploče za kuhanje se jako zagrijavaju. Nikada rukom ne posežite iznad vruće ploče za kuhanje ili vruće posude za kuhanje.
- Neprikladne wok tave mogu prouzročiti nesreće. Koristite samo wok tavu koju možete nabaviti od proizvođača kao poseban pribor.

⚠ Upozorenje – Opasnost od kvara!

Ova je ploča za kuhanje opremljena ventilatorom na donjoj strani. Ako se ispod ploče za kuhanje nalazi ladica, tamo ne čuvajte male ili šiljaste predmete, papir i kuhinjske krpe. Mogu se usisati i oštetiti ventilator ili utjecati na hlađenje. Trebate se pridržavati minimalnog razmaka od 2 cm između sadržaja ladice i ulaza ventilatora.

🔪 Uzroci oštećenja**Oprez!**

- Opasnost od oštećenja zbog tvrdih i šiljastih predmeta. Pazite da tvrdi ili šiljasti predmeti ne padnu na ploču za kuhanje.
- Opasnost od oštećenja zbog kuhanja u praznoj posudi za kuhanje. Nikada ne kuhajte u praznoj posudi za kuhanje.
- Opasnost od oštećenja zbog vrućih posuda ili tava. Vruće posude ili tave nikada ne stavljajte na upravljačku ploču, indikatore, okvir ploče za kuhanje ili poklopac filtra.
- Opasnost od oštećenja zbog aluminijske folije ili plastične posude. Aluminijsku foliju i plastične posude nikada nemojte odlagati na vruće kuhalište. Ne preporučuje se uporaba zaštitnih folija na ploči za kuhanje.
- Opasnost od oštećenja. Opasnost od loma poklopca filtra. Oprezno skinite poklopac filtra. Pazite da poklopac filtra ne padne.
- Površinsko oštećenje, promjena boje i mrlje zbog neprikladnih sredstava za čišćenje. Koristite samo sredstva za čišćenje koja su prikladna za ploče za kuhanje ove vrste.
- Površinsko oštećenje i promjena boje zbog ogrebotina od posude. Posude i tave podignite i nemojte ih pomicati.
- Površinsko oštećenje i mrlje zbog pregorjelih jela. Odmah uklonite prekipjelu hranu pomoću strugača za staklo.
- Površinsko oštećenje zbog soli, šećera i pijeska. Ploču za kuhanje ne koristite kao radnu površinu ili površinu za odlaganje.
- Površinsko oštećenje zbog hrapavog dna posude. Posudu za kuhanje provjerite prije uporabe.
- Površinsko oštećenje ili tzv. udubljenje zbog šećera ili jela koja sadrži puno šećera. Odmah uklonite prekipjelu hranu pomoću strugača za staklo.

Zaštita okoliša

U ovom poglavlju ćete dobiti informacije o uštedi energije i zbrinjavanju uređaja.

Ušteta energije

- Posude uvijek poklopite odgovarajućim poklopcem. Kuhanje bez poklopca troši znatno više energije. Koristite stakleni poklopac kako biste bolje vidjeli u posudu, a da pritom ne morate podizati poklopac.
- Koristite posude i tave s ravnim dnom. Neravna dna povećavaju potrošnju energije.
- Promjer dna posude i tave treba odgovarati veličini kuhališta. Uzmite u obzir sljedeće: Proizvođači posuda često navode gornji promjer posude koji je često veći od promjera dna posude.
- Za male količine koristite manju posudu. Za veliku, samo djelomično napunjenu posudu potrebno je više energije.
- Kuhajte s malo vode. To štedi energiju. Kod povrća vitamini i minerali ostaju sačuvani.
- Pravovremeno smanjite na niži stupanj za kuhanje. Tako štedite energiju.
- Prilikom kuhanja pobrinite se da ima dovoljno dolaznog zraka kako bi ventilacija mogla učinkovito raditi i proizvoditi manje buke prilikom rada.
- Stupanj ventilatora prilagodite intenzitetu kuhinjske pare. Intenzivni stupanj koristite samo po potrebi. Na nižem stupanju ventilatora je i manja potrošnja energije.
- U slučaju intenzivne kuhinjske pare odaberite viši stupanj ventilatora. Kuhinjska para, koja je već nastala u kuhinji, nužno produljuje rad ventilacije.
- Isključite uređaj ako vam više nije potreban.
- Filtre očistite odnosno zamijenite u navedenim vremenskim razmacima kako biste povećali učinkovitost ventilacije i izbjegli opasnost od požara.

Ekološki prihvatljivo zbrinjavanje

Ambalažu zbrinite ekološki prihvatljivo.



Ovaj uređaj je označen u skladu s europskom direktivom 2012/19/EU o električnim i elektroničkim starim uređajima (waste electrical and electronic equipment - WEEE). Direktiva zadaje okvir za vraćanje i preradu starih uređaja važeću u cijeloj EU.

Kuhanje pomoću indukcije

Prednosti kod kuhanja s indukcijom

Kuhanje s indukcijom se bitno razlikuje od dosadašnjeg kuhanja jer toplina nastaje izravno u posudi za kuhanje. To pruža cijeli niz prednosti:

- Uštedu vremena kod kuhanja i pečenja.
- Uštedu energije.
- Jednostavnije čišćenje i održavanje. Prekipjela hrana ne zagori brzo.
- Kontrola topline i sigurnost; ploča za kuhanje odmah povećava ili smanjuje dovod topline nakon svakog korištenja. Kuhalište s indukcijom odmah prekida dovod topline u trenutku kada maknete posudu s kuhališta, a da ga prethodno niste isključili.

Posude

Koristite samo feromagnetsko posuđe za kuhanje s indukcijom, primjerice:

- Posuđe od emajliranog čelika
- Posuđe od lijevanog željeza
- Posebno posuđe od plemenitog čelika prikladno kuhanje za indukcijskim pločama.

Kako biste provjerili je li posuđe prikladno za indukciju, pogledajte u poglavlju → "Ispit posuđa".

Za dobar rezultat kuhanja feromagnetsko područje dna lonca treba odgovarati veličini kuhališta. Ukoliko posuda za kuhanje na kuhalištu nije prepoznata, pokušajte je još jednom staviti na kuhalište s manjim promjerom.

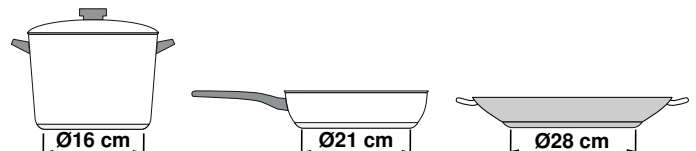

Kada se fleksibilna zona za kuhanje koristi kao pojedinačno kuhalište, možete koristiti veće posude koje su posebno prikladne za ovo područje. Informacije o pozicioniranju posude za kuhanje naći ćete u poglavlju.



Također postoji indukcijsko posuđe čije dno nije u potpunosti feromagnetsko:

- Ako je dno posude za kuhanje samo djelomice feromagnetsko, zagrijava se samo feromagnetska površina. Stoga se može dogoditi da se toplina ne raspoređuje ravnomjerno. Područje koje nije feromagnetsko moglo bi postići nižu temperaturu kuhanja.

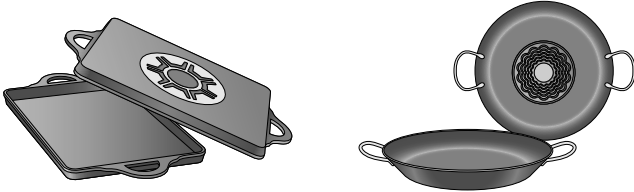

- Ukoliko je dno posude izrađeno od aluminija, smanjuje se feromagnetska površina. Može se dogoditi da se posuda neće dovoljno ili uopće zagrijati.

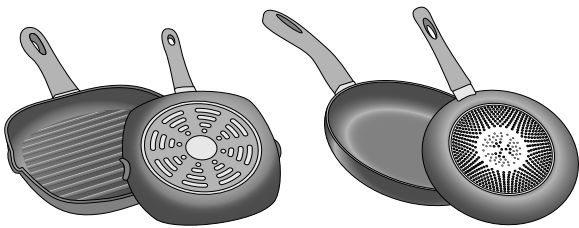

Neprikladne posude

Nikada nemojte koristiti prijenosne ploče niti posude od:

- finog običnog čelika
- stakla
- gline
- bakra
- aluminija

Svojstva dna posude

Svojstva dna posude mogu utjecati na rezultat kuhanja. Koristite lonce i tave izrađene od materijala koji ravnomjerno raspoređuju toplinu u loncu odnosno loncima s višeslojnim dnom od plemenitog čelika kako biste uštedjeli vrijeme i energiju.

Koristite posuđe s ravnim dnom jer neravna dna utječu na dovod topline.

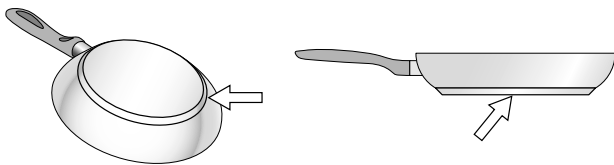

Posuda nije na ploči ili veličina nije odgovarajuća

Ako se na odabranu grijaću površinu ne postavi posuda, ili posuda nije od odgovarajućeg materijala ili je neprikladne veličine, razina snage koja se prikazuje na pokazivaču za grijaću površinu će treperiti. Postavite odgovarajuću posudu da bi prestala treperiti. Ako ne postavite posudu unutar 90 sekundi, grijaća površina se automatski isključuje.

Prazne posude ili posude s tankim dnom

Nemojte grijati prazne posude niti koristiti posude s tankim dnom. Ploča za kuhanje je opremljena ugrađenim sustavom zaštite, ali prazna posuda se može zagrijati tako brzo da funkcija "automatskog isključivanja" ne stigne reagirati i može doći do vrlo visoke temperature. Dno posude se može rastopiti i oštetiti staklo ploče. U tom slučaju, nemojte dirati posudu i isključite grijaću površinu. Ako nakon hlađenja ne radi, kontaktirajte tehnički servis.

Prepoznavanje lonca

Ispod svakog kuhališta nalazi se senzor za prepoznavanje lonca, a ovisi o feromagnetskom promjeru i materijalu dna posude za kuhanje. Stoga uvijek trebate koristiti kuhalište koje je najprikladnije promjeru dna lonca.

Upoznavanje Vašeg uređaja

Informacije o dimenzijama i snazi kuhališta naći ćete u → *Stranica 2*

Napomena: . Ovisno o tipu uređaja moguća su odstupanja u bojama i pojedinostima.

U ovom poglavlju ćemo Vam objasniti indikatore i upravljačke elemente. Osim toga upoznat ćete različite funkcije Vašeg uređaja.

Vaš novi uređaj

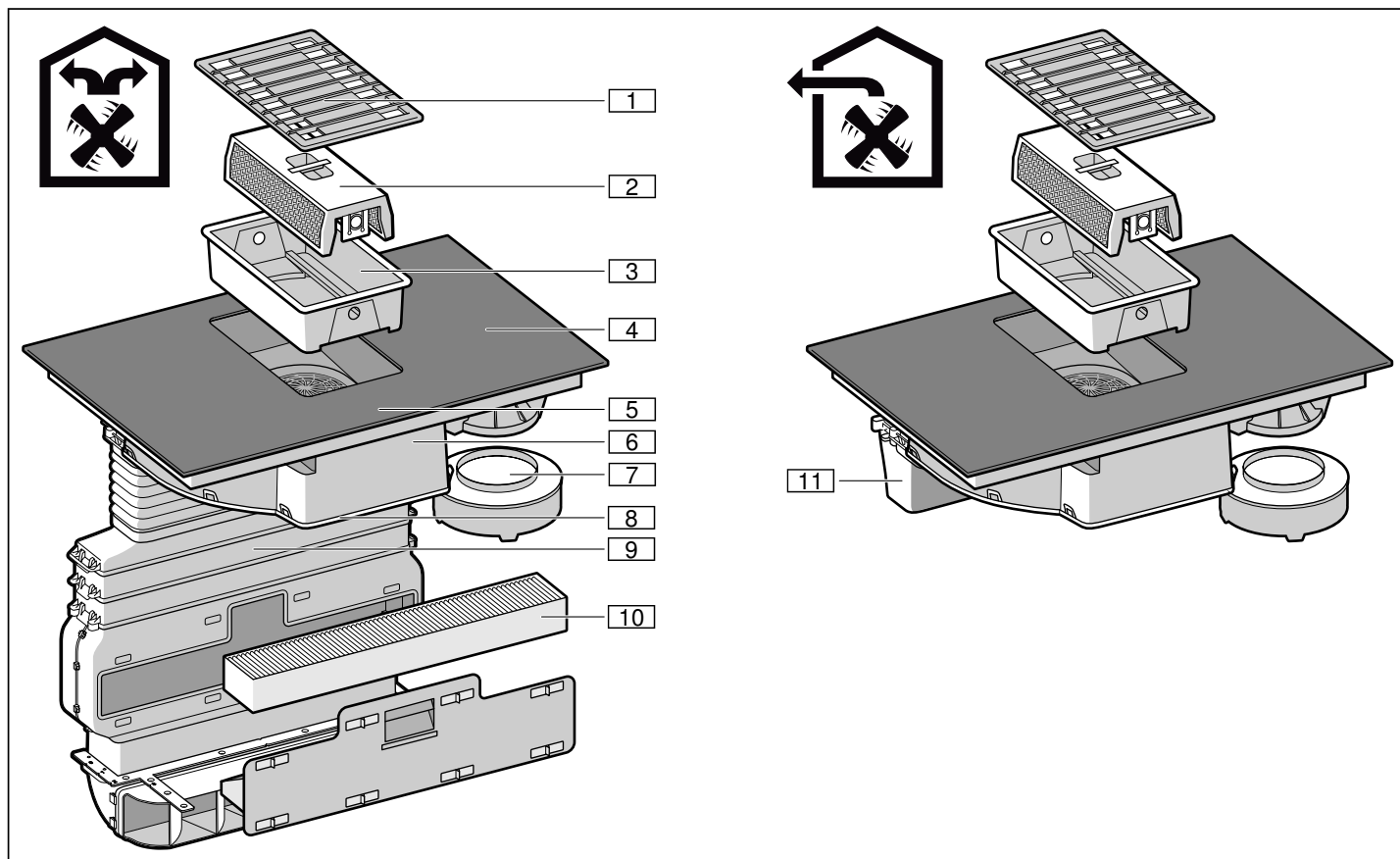

Br.	Oznaka
1	Poklopac filtra
2	Metalni filter za masnoću
3	Spremnik
4	Ploča za kuhanje
5	Upravljačka ploča
6	Kućište ventilatora
7	Preljevni spremnik
8	Poklopac kućišta
9	Postavljanje cijevi*
10	Filter s aktivnim ugljenom*
11	Cijev za odlazni zrak**

*samo kod pogona na optočni zrak
**samo kod pogona na odlazni zrak

Poseban pribor

Komplet za pogon na odlazni zrak	Z8100X0
Komplet za pogon na optočni zrak	Z8200X0
Filter s aktivnim ugljenom	Z8500X0

Prikladno posuđe za kuhanje

Postoje tave koje su optimalno prikladne za funkciju senzora pečenja. Možete ih naknadno kupiti u specijaliziranim trgovinama ili kod naše servisne službe. Uvijek navedite odgovarajući referentni broj.

Tava promjera 15 cm	Z9451X0
Tava promjera 19 cm	Z9452X0
Tava promjera 21 cm	Z9453X0
Teppan Yaki. Preporučuje se samo za fleksibilnu zonu za kuhanje.	Z9417X2
Ploča za roštiljanje. Preporučuje se samo za fleksibilnu zonu za kuhanje.	Z9416X2

Upravljačka ploča

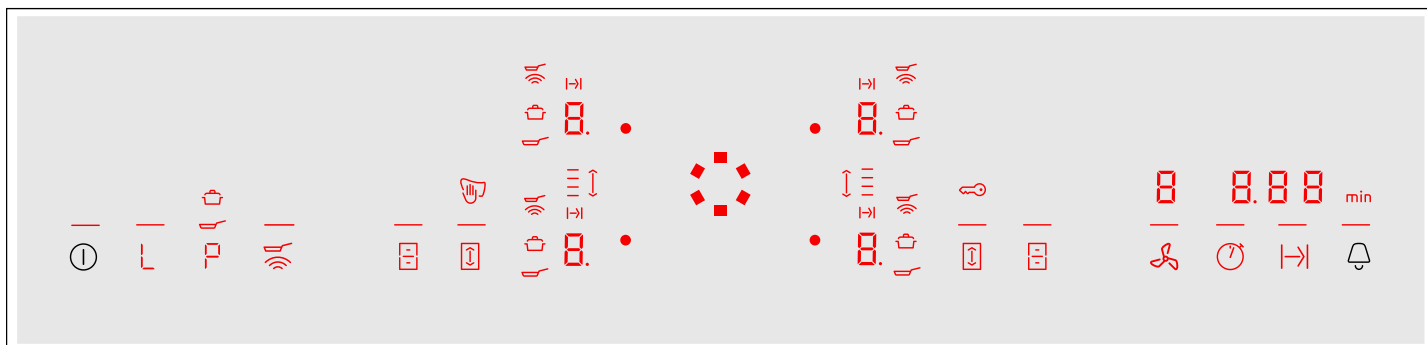

Površine za upravljanje

	Uključivanje i isključivanje uređaja
	Uključivanje funkcije održavanja topline
	Uključivanje funkcije Powerboost i Shortboost
	Uključivanje senzora za pečenje
	Uključivanje fleksibilne zone za kuhanje
	Aktiviranje funkcije Move
	Mijenjanje između područja namještanja ploče za kuhanje i ventilacije / namještanje ventilacije / uključivanje intenzivnog stupnja i automatskog pokretanja ventilacije
	Uključivanje funkcije štoperice
	Programiranje vremena kuhanja
	Programiranje kuhinjskog alarma / uključivanje zaštite za djecu

Indikatori

	Radno stanje
	Stupnjevi za kuhanje / stupnjevi ventilatora
	Preostala toplina
	Funkcija timera
	Upravljačka ploča je blokirana u svrhu čišćenja
	Funkcija PowerBoost i ShortBoost / intenzivni stupanj ventilacije
	Automatski pogon sa senzorskim upravljanjem ventilacijom / automatska funkcija sa senzorski upravljanim nastavkom ventilacije
	Funkcija Powerboost
	Funkcija Shortboost
	Funkcija održavanja topline
	Zaštita za djecu
	Senzor za pečenje
	Namještanje vremena kuhanja
	Fleksibilna zona za kuhanje
	Funkcija Move
	Indikator vremena

Površine za upravljanje

Kada se ploča za kuhanje zagrije, svijetle simboli površina za upravljanje koje su dostupne u ovom trenutku.

Kada dodirnete neki simbol, aktivira se odgovarajuća funkcija.

Napomene

- Odgovarajući simboli površina za upravljanje svijetle ovisno o dostupnosti. Indikatori kuhališta ili odabranih funkcija svijetle jače.
- Pobrinite se da je upravljačka ploča uvijek čista i suha. Vlaga može utjecati na rad ploče za kuhanje.
- Posudu za kuhanje ne stavljajte blizu indikatora i senzora. Elektronika se može pregrijati.

Indikator preostale topline

Ploča za kuhanje ima za svako kuhalište jedan indikator preostale topline. Indikator pokazuje da je kuhalište još vruće. Ne dodirujte ploču za kuhanje sve dok svijetli indikator preostale topline.

Ovisno o razini preostale topline prikazuje se slijedeće:

- Indikator **H**: visoka temperatura
- Indikator **h**: niska temperatura

Kada posudu za vrijeme kuhanja maknete s kuhališta, izmjenično trepere indikator preostale topline i odabrani stupanj za kuhanje.

Kada se kuhalište isključi, svijetli indikator preostale topline. Čak i kada je kuhalište već isključeno, svijetli indikator preostale topline sve dok je kuhalište i dalje toplo.

Načini rada

Ovaj uređaj možete koristiti u načinu rada s odlaznim ili optočnim zrakom.

Pogon na odlazni zrak



Usisani zrak čisti se prolaskom kroz filter za masnoću te se kroz cjevovod odvodi na otvoreno.

Napomena: Odlazni zrak ne smije se ispuštati u dimnjak za odvod dima ili ispušnih plinova koji se koriste niti u otvore koji služe za prozračivanje prostorija u kojima su postavljena grijala na plamen.

- Ukoliko se odlazni zrak odvodi u dimnjak za odvod dima ili ispušnih plinova koji nisu u radu, u tom slučaju valja pribaviti suglasnost nadležnog dimnjačara.
- Ako se odlazni zrak odvodi kroz vanjski zid, tada valja koristiti teleskopski zidni ormarić.

Pogon na optočni zrak



Usisani zrak čisti se prolaskom kroz filter za masnoću i filter s aktivnim ugljenom te se ponovno dovodi u kuhinju.

Napomena: Kako biste smanjili mirise pri radu s optočnim zrakom, morate ugraditi filter s aktivnim ugljenom. Različite mogućnosti za rad uređaja s optočnim zrakom ćete pronaći u prospektu ili se raspitajte kod Vašeg specijaliziranog trgovca. Potreban pribor pronaći ćete u specijaliziranoj trgovini, u servisu ili u Online trgovini.

Prije prvog korištenja

Pridržavajte se sljedeće napomene prije prve uporabe uređaja:

Temeljito očistite uređaj i dijelove pribora.

Prije korištenja Vašeg novog uređaja trebate podesiti neke postavke.

Prvo stavljanje u rad

Napomena: Prilikom isporuke je uređaj namješten na pogon na optočni zrak.

Moguće postavke:

- Kod pogona na optočni zrak je kod indikatora **17** namještena vrijednost **0** (tvornička postavka).
- Kod pogona na odlazni zrak je kod indikatora **17** namještena vrijednost **1**.

Za prebacivanje uređaja na pogon na odlazni zrak vidi → "Osnovne postavke" na strani 29.

Twist-Pad sa Twist gumbom

Twist-podloga predstavlja područje namještanja u kojem pomoću Twist-gumba možete odabrati kuhališta i stupnjeve kuhanja. U području Twist-podloge se Twist-gumb automatski centrira.

Twist-gumb je magnetski i stavlja se na Twist-podlogu. Za aktiviranje nekog kuhališta dodirnite Twist-gumb u visini željenog kuhališta. Okretanjem Twist-gumba odaberite stupanj za kuhanje.

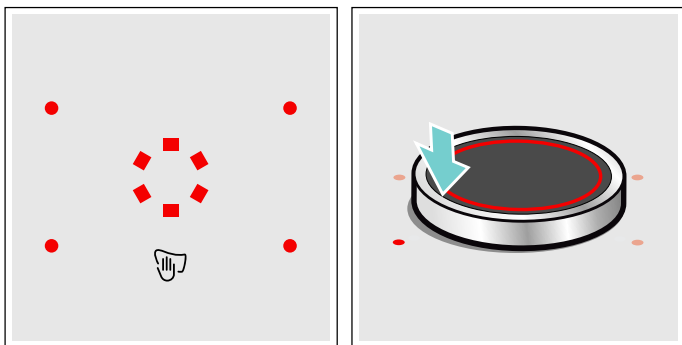

Twist-gumb stavite na Twist-podlogu tako da se nalazi u sredini indikatora koji ograničavaju područje Twist-podloge.

Napomene

- Ako se Twist-gumb ne nalazi baš u sredini, to neće ni u kojem trenutku utjecati na njegov način rada.
- Twist-gumb uvijek držite čistim. Prljavština može utjecati na funkcioniranje.

Uklonite Twist-gumb.

Ako uklonite Twist-gumb, aktivira se funkcija blokiranje upravljačke ploče u svrhu čišćenja.

Twist-gumb možete ukloniti za vrijeme kuhanja. Funkcija blokiranje upravljačke ploče u svrhu čišćenja je aktivirana tijekom 35 sekundi. Ako nakon isteka tog vremena Twist-gumb ponovno ne vratite u njegov položaj, ploča za kuhanje će se isključiti.

Upozorenje – Opasnost od požara!

Ako tijekom tih 35 sekundi odložite metalni predmet u području Twist-podloge, može se dogoditi da se ploča za kuhanje i dalje zagrijava. Stoga ploču za kuhanje uvijek isključite glavnim prekidačem.

Čuvanje Twist-gumba





U unutrašnjosti Twist-gumba nalazi se snažan magnet. Twist-gumb ne odlažite u blizini nosača podataka kao što su kreditne kartice s magnetskom trakom. Mogle bi biti uništene.

Isto tako mogu se izazvati smetnje u radu televizora i ekrana.

Napomena: Twist-gumb je magnetski. Metalne čestice koje prijanjaju na donju stranu gumba, mogu izgresti površinu ploče za kuhanje. Twist-gumb uvijek temeljito očistite.

Rad bez Twist-gumba

Ploča za kuhanje može raditi i bez Twist-gumba:

1. Ploču za kuhanje uključite glavnim prekidačem.
2. U roju od sljedećih 5 sekundi držite istovremeno pritisnute simbole  i  tijekom 4 sekunde. Javlja se zvučni signal.
3. Dodirnite simbol  nekoliko puta sve dok indikator željenog kuhališta ne zasvijetli.
4. Zatim pomoću simbola  ili  namjestite željeni stupanj za kuhanje. Kuhalište je aktivirano.

Napomene

- Funkcija timera ne može se aktivirati za ploču za kuhanje bez Twist-gumba.
- Funkcijom ventilacije možete upravljati i bez Twist-podloge.
- Twist-gumb možete uvijek ponovno staviti na Twist-podlogu.

Upravljanje uređajem

U ovom poglavlju možete pročitati kako ćete namjestiti kuhalište. U tablici ćete pronaći stupnjeve za kuhanje i vrijeme kuhanja za različita jela.

Upozorenje – Opasnost od opekline!

Poklopac filtra postaje jako vruć na ploči za kuhanje. Poklopac filtra nikada ne odlažite na ploči za kuhanje. Na poklopac filtra ne stavljajte posude ili neke druge vruće predmete.

Napomena: Uključite ventilaciju kada započnete kuhati te je isključite tek nekoliko minuta nakon kraja kuhanja. Tako ćete na najučinkovitiji način ukloniti paru od kuhanja.

Napomena: Uređajem nikada ne radite bez spremnika, metalnog filtra za masnoću i poklopca filtra.

Uključivanje i isključivanje ploče za kuhanje

Ploču za kuhanje uključite i isključite glavnim prekidačem.

Uključivanje: Dodirnite simbol . Indikator iznad glavnog prekidača svijetli. Ploča za kuhanje je spremna za rad.

Isključivanje: Dodirnite simbol  i držite ga pritisnutog sve dok se indikator iznad glavnog prekidača ne ugasi. Sva su kuhališta isključena. Indikator preostale topline svijetli sve dok se sva kuhališta dovoljno ne ohlade.

Napomene

- Ploča za kuhanje se isključuje automatski kada su sva kuhališta isključena duže od 30 sekundi i kada je ventilacija isključena.
- Odabrane postavke ostaju pohranjene prve 4 sekunde nakon isključivanja ploče za kuhanje. Ako u tom vremenu ponovno uključite ploču za kuhanje, ista će raditi s prethodnim postavkama.

Podešavanje kuhališta

Pomoću Twist-gumba namjestite željeni stupanj za kuhanje.

Stupanj za kuhanje 1 = najniži stupanj.

Stupanj za kuhanje 9 = najviši stupanj.

Svaki stupanj za kuhanje ima međustupanj. Isti je označen točkom.

Napomene

- Radi zaštite osjetljivih dijelova uređaja od pregrijavanja ili strujnog preopterećenja ploča za kuhanje može privremeno smanjiti snagu.
- Radi sprječavanja nastajanja buke uređaja ploča za kuhanje može privremeno smanjiti snagu.

Odabir kuhališta i podešavanje stupnja za kuhanje

Ploča za kuhanje mora biti uključena.

1. Odaberite kuhalište. Zatim dodirnite Twist-gumb u visini željenog kuhališta.
2. Okrećite Twist-gumb sve dok se na indikatoru ne pojavi željeni stupanj za kuhanje.

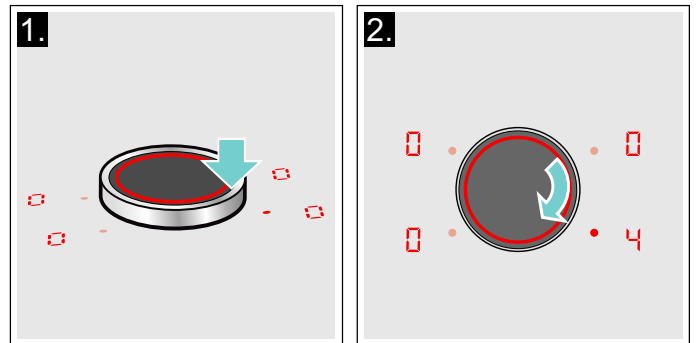

Stupanj za kuhanje je podešen.

Promjena stupnja za kuhanje

Odaberite kuhalište i promijenite stupanj za kuhanje pomoću Twist-gumba.

Isključivanje kuhališta

Odaberite kuhalište i okrenite Twist-gumb sve dok se ne pojavi . Kuhalište se isključuje, a indikator preostale topline svijetli.

Napomene

- Ako na grijaću površinu nije stavljena posuda, pokazivač odabrane razine snage će treperiti. Nakon nekog vremena, grijaća površina će se isključiti.
- Ako se na grijaću površinu postavi posuda prije nego se uključi ploča, posuda će se prepoznati u roku od 20 sekundi nakon pritiska glavne sklopke i grijaća površina će se automatski odabrati. Nakon što se posuda prepozna, odaberite razinu snage u sljedećih 20 sekundi, u protivnom će se grijaća površina isključiti. Ako se postavi više posuda, prilikom uključivanja ploče za kuhanje, prepoznat će se samo jedna od njih.
- Ventilaciju trebate zasebno isključiti.
→ "Isključivanje ventilacije" na strani 15

Uključivanje i isključivanje ventilacije

Napomena: Prilagodite stupanj snage trenutnim okolnostima. U slučaju velike količine pare od kuhanja odaberite neki viši stupanj snage.

Napomena: Ako ne postoji metalni filtar za masnoću, onda ne možete uključiti ventilaciju. Umetnite metalni filtar za masnoću. Funkcije ploča za kuhanje su raspoložive čak i bez metalnog filtra za masnoću. → "Čišćenje" na strani 33



Napomena: Ventilacijske otvore ne blokirajte predmetima. Ne stavljajte predmete na poklopac filtra. U suprotnom se smanjuje učinkovitost ventilacije.

Napomena: Kod visoke posude za kuhanje ne može se osigurati optimalna usisna snaga. Usisna snaga može se poboljšati stavljanjem poklopca ukoso.

Uključivanje ventilacije

Napomena: Ako simbol  nije raspoloživ, ispravno umetnite metalni filtar za masnoću. → "Čišćenje" na strani 33

Simbol  je raspoloživ. Možete uključiti ventilaciju.

1. Dodirnite simbol .
Ventilacija se pokreće na stupnju snage .
Namješteni stupanj snage prikazuje se na kontrolnoj ploči. Indikator iznad simbola ventilatora treperi.

Napomene

- Stupnjeve za kuhanje ne možete promijeniti tijekom namještanja stupnjeva snage ventilacije.
 - U vremenu od nekoliko sekundi možete odabrati neki stupanj snage ventilacije. Zatim Twist-gumb možete ponovno koristiti za namještanje stupnjeva za kuhanje.
2. Twist-gumbom namjestite željeni stupanj snage.
Namješteni stupanj snage prikazuje se na kontrolnoj ploči.

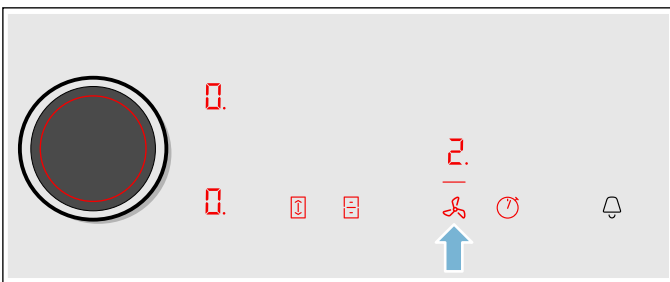

3. Za namještanje nekog drugog stupnja snage dodirnite simbol  i Twist-gumbom namjestite željeni stupanj snage.
Namješteni stupanj snage prikazuje se na kontrolnoj ploči.

Isključivanje ventilacije

Ako želite isključiti uređaj, dodirnite simbol . Ako želite isključiti samo ventilaciju, postupite na sljedeći način:

1. Dodirnite simbol .
2. Twist-gumbom namjestite stupanj snage .
3. Dodirnite simbol  kako biste promijenili na područje namještanja ploče za kuhanje.



Napomena: Nastavak ventilacije se aktivira nakon isključivanja uređaja ovisno o odabranim osnovnim postavkama.

Intenzivni stupanj

U slučaju nastajanja jakih mirisa ili pare uključite intenzivni stupanj. Pritom ventilacija kratko radi s maksimalnom snagom. Nakon kratkog vremena sama se vraća na niži stupanj.

Uključivanje

1. Dodirnite simbol .
2. Twist-gumb okrećite sve dok se ne prikaže .

Na kontrolnoj ploči prikazuje se . Crta ispod simbola  treperi. Intenzivni stupanj je aktiviran.

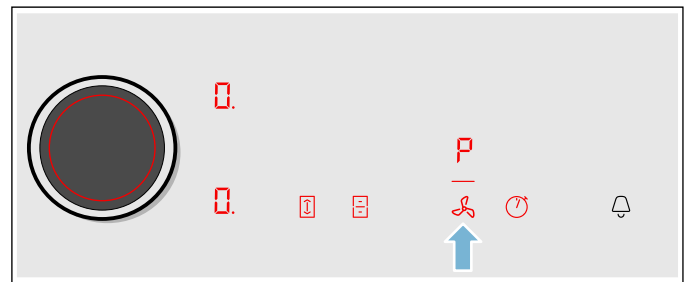

Napomena: Nakon 8 minuta uređaj se sam vraća na stupanj snage .

Isključivanje

1. Dodirnite simbol .
2. Twist-gumbom namjestite stupanj snage .
Stupanj snage ventilacije je stavljen na .

Automatsko pokretanje





Ovisno o odabranim osnovnim postavkama moguće su sljedeće opcije čim se odabere neki stupanj snage zone za kuhanje:

- Ventilacija se ne pokreće.
- Ventilacija se pokreće na stupnju snage koju odabere senzor.
- Ventilacija se pokreće na određenom stupnju snage.

U osnovnim postavkama odaberite željenu opciju. Osim toga u osnovnim postavkama možete prilagoditi osjetljivost senzora. → "Osnovne postavke" na strani 29



Automatski pogon sa senzorskim upravljanjem

Uključivanje

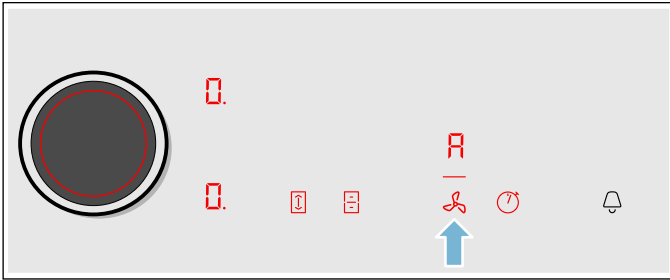
1. Dodirnite simbol .
Ventilacija se pokreće na stupnju snage .
2. Twist-gumb okrećite sve dok se ne prikaže .
3. Dodirnite simbol .
Crta ispod simbola  prestaje treperiti. Optimalni stupanj snage automatski se namješta pomoću senzora.



Isključivanje

1. Dodirnite simbol .
2. Twist-gumbom namjestite neki drugi stupanj snage ili Twist-gumb okrećite sve dok se ne prikaže .
Namješteni stupanj snage prikazuje se na kontrolnoj ploči. Automatski pogon sa senzorskim upravljanjem je isključen.

Napomena: Ventilacija i dalje radi na odabranom stupnju ventilacije.



Funkcija za nastavak ventilacije

Nakon isključivanja sustav nape s funkcijom za nastavak ventilacije može nastaviti s radom nekoliko minuta. Na ovaj način se uklanja postojeća para od kuhanja. Zatim se sustav nape isključuje automatski.

U osnovnim postavkama možete odabrati sljedeće opcije za nastavak ventilacije:

- deaktiviranje nastavka ventilacije
- aktiviranje automatske funkcije sa senzorski upravljanim nastavkom ventilacije
- aktiviranje nastavka ventilacije u određenom trajanju na određenom stupnju snage

Napomena: Nastavak ventilacije se uključuje samo ako je najmanje jedna zona za kuhanje bila uključena najmanje jednu minutu.

Ako je aktivirana automatska funkcija sa senzorski upravljanim nastavkom ventilacije, onda tijekom nastavka ventilacije svijetle simbol , crta iznad simbola  i simbol .

Isključivanje

Dodirnite simbol .

Funkcija za nastavak ventilacije odmah završava.

Ako postoji jedan od sljedećih uvjeta, onda se funkcija za nastavak ventilacije isključuje:

- Vrijeme nastavka ventilacije je isteklo.
- Uređaj se ponovno uključuje.
- Kada je aktivirana automatska funkcija sa senzorski upravljanim nastavkom ventilacije, onda senzor utvrđuje odgovarajuću kvalitetu sobnog zraka.

Preporuke za kuhanje

Preporuke

- Kod zagrijavanja pirea, krem juha i gustih umaka promiješajte povremeno.
- Za zagrijavanje namjestite stupanj za kuhanje 8 - 9.
- Kod kuhanja s poklopcem smanjite stupanj za kuhanje čim između poklopca i posude za kuhanje počne izlaziti para. Za dobar rezultat kuhanja nije potrebno izlaženje pare.
- Nakon kuhanja posudu za kuhanje držite zatvorenu sve do posluživanja.
- Za kuhanje u ekspres loncu pridržavajte se uputa proizvođača.
- Hranu nemojte predugo kuhati kako bi sačuvala hranjive vrijednosti. Pomoću kuhinjskog sata možete podesiti optimalno vrijeme kuhanja.
- Za zdraviji rezultat kuhanja trebate izbjegavati ulje koje se počinje dimiti.
- Kako bi jelo dobilo posebno lijepu boju, pecite jedno za drugim u malim porcijama.
- Posuda za kuhanje može postići visoke temperature kod kuhanja. Preporučamo korištenje kuhinjske krpe.
- Preporuke za energetski učinkovito kuhanje naći ćete u poglavlju → "Zaštita okoliša"

Tablica kuhanja

U tablici je prikazano koji stupanj za kuhanje je prikladan za svako jelo. Vrijeme kuhanja može varirati ovisno o načinu, težini, debljini i kvaliteti jela.

	Stupanj kuhanja	Vrijeme kuhanja (min)
Topljenje		
Čokolada, kuvertura	1 - 1.	-
Maslac, med, želatina	1 - 2	-
Zagrijavanje i održavanje topline		
Varivo, npr. varivo od leće	1. - 2	-
Mlijeko*	1. - 2.	-
Zagrijavanje hrenovki u vodi*	3 - 4	-
Odmrzavanje i zagrijavanje		
Smrznuti špinat	3 - 4	15 - 25
Smrznuti gulaš	3 - 4	35 - 55
Kuhanje, prokuhavanje na laganoj vatri		
Okruglice od krumpira*	4. - 5.	20 - 30
Riba*	4 - 5	10 - 15
Bijeli umaci, npr. bešamel umak	1 - 2	3 - 6
Pjenasti umaci, npr. umak Bernaise, umak Holandez	3 - 4	8 - 12
Kuhanje, kuhanje na pari, pirjanje		
Riža (s dvostrukom količinom vode)	2. - 3.	15 - 30
Riža na mlijeku***	2 - 3	30 - 40
Krumpir kuhan u ljusci	4. - 5.	25 - 35
Oguljeni kuhani krumpir	4. - 5.	15 - 30
Tjestenina*	6 - 7	6 - 10
Varivo	3. - 4.	120 - 180
Juhe	3. - 4.	15 - 60
Povrće	2. - 3.	10 - 20
Povrće, duboko zamrznuto	3. - 4.	7 - 20
Kuhanje u ekspres loncu	4. - 5.	-
Pirjanje		
Rolade	4 - 5	50 - 65
Pirjano pečenje	4 - 5	60 - 100
Gulaš***	3 - 4	50 - 60
* Bez poklopca		
** Češće okrenuti		
*** Zagrijati na stupnju kuhanja 8 - 8.		

	Stupanj kuhanja	Vrijeme kuhanja (min)
Pirjanje / Pečenje s malo ulja*		
Odresci, naravni ili panirani	6-7	6-10
Odresci, duboko zamrznuti	6-7	6-12
Kotlet, naravni ili panirani**	6-7	8-12
Odresci (debljine 3 cm)	7-8	8-12
Prsa od peradi (debljine 2 cm)**	5-6	10-20
Prsa od peradi, duboko smrznuta**	5-6	10-30
Kosani odresci (debljine 3 cm)**	4.-5.	20-30
Hamburger (debljine 2 cm)**	6-7	10-20
Riba i riblji fileti, naravni	5-6	8-20
Riba i riblji fileti, panirani	6-7	8-20
Riba, panirana i duboko smrznuta, npr. riblji štapići	6-7	8-15
Škampi, račići	7-8	4-10
Sotiranje povrća i svježih gljiva	7-8	10-20
Jela iz tave, povrće, meso izrezano na trakice na azijski način	7-8	15-20
Duboko zamrznuta jela, npr. jela iz tave	6-7	6-10
Palačinke (peći zasebno)	6.-7.	-
Omlet (peći zasebno)	3.-4.	3-10
Jaja na oko	5-6	3-6
Prženje* (150-200 g po porciji u 1-2 l ulja, prženje u porcijama)		
Duboko zamrznuti proizvodi, npr. pommes frites, pileći nuggets	8-9	-
Kroketi, duboko zamrznuti	7-8	-
Meso, npr. pileći komadi	6-7	-
Riba, panirana ili u pivskom tijestu	6-7	-
Povrće, gljive, panirane ili u pivskom tijestu, u tempuri	6-7	-
Sitno pecivo, npr. krafne, voće u pivskom tijestu	4-5	-
* Bez poklopca		
** Češće okrenuti		
*** Zagrijati na stupnju kuhanja 8-8.		

Flex zona

Po potrebi se može koristiti kao pojedinačno kuhalište ili kao dva zasebna kuhališta.

Ima četiri induktora koji rade odvojeno. Kada radi fleksibilna zona za kuhanje, aktivira se samo područje na kojem se nalazi posuda za kuhanje.

Savjeti za uporabu posuda

Kako bi se osiguralo dobro prepoznavanje i raspodjela topline, preporučuje se dobro centrirati posudu:

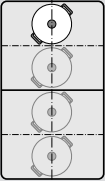
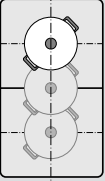
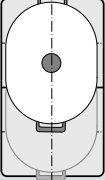
Kao jedino kuhalište	
	Promjer 13 cm ili manji Stavite posudu u jedan od četiri položaja koje možete vidjeti na slici.
	Promjer preko 13 cm Stavite posudu u jedan od tri položaja koja možete vidjeti na slici.
	Ako je promjer posude za kuhanje veći od kuhališta, stavite je uz gornji ili donji rub fleksibilne zone za kuhanje.

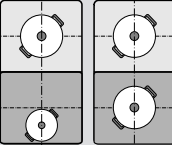
Kao dva zasebna kuhališta	
	Možete odvojeno koristiti prednja i stražnja kuhališta s dva odgovarajuća induktora. Za svako pojedinačno kuhalište namjestite željeni stupanj za kuhanje. Koristite samo jednu posudu za kuhanje na svakom kuhalištu.

Kao dva zasebna kuhališta

Fleksibilnu zonu za kuhanje možete koristiti kao dva zasebna kuhališta.



Aktiviranje

Vidi poglavlje → "Upravljanje uređajem"

Kao jedino kuhalište

Korištenje cijele zone za kuhanje spajanjem dva kuhališta.

Povezivanje kuhališta

1. Stavite posudu za kuhanje. Odaberite jedno od dva kuhališta koje spada u fleksibilnu zonu za kuhanje te podesite stupanj za kuhanje.
2. Dodirnite simbol . Indikator  svijetli. Fleksibilna zona za kuhanje je aktivirana.

Napomena: Stupanj za kuhanje se pojavljuje na oba indikatora fleksibilne zone za kuhanje.

Promjena stupnja za kuhanje

Odaberite jedno od dva kuhališta koje spada u fleksibilnu zonu za kuhanje te podesite stupanj za kuhanje pomoću Twist-gumba.

Dodavanje nove posude za kuhanje

Stavite novu posudu za kuhanje, odaberite jedno od dva kuhališta fleksibilne zone za kuhanje, a zatim dva puta dodirnite simbol . Prepoznata je nova posuda za kuhanje i prethodno odabrani stupanj za kuhanje ostaje pohranjen.

Napomena: Ako posudu za kuhanje pomaknete na korišteno kuhalište ili je podignete, ploča za kuhanje automatski započinje pretraživanje i ostaje pohranjen prethodno odabrani stupanj za kuhanje.

Odvajanje kuhališta

Odaberite jedno od dva kuhališta koje spada u fleksibilnu zonu za kuhanje i dodirnite simbol .

Fleksibilna zona za kuhanje je deaktivirana. Oba kuhališta i dalje rade kao dva odvojena kuhališta.

Napomena: Ako ploču za kuhanje isključite te kasnije ponovno uključite, fleksibilna zona za kuhanje će opet raditi kao dva odvojena kuhališta.



Funkcija Move

Pomoću ove funkcije aktivira se cijela fleksibilna zona za kuhanje koja je podijeljena u tri područja kuhanja i čiji su stupnjevi za kuhanje prethodno podešeni.

Koristite samo jednu posudu za kuhanje. Veličina područja kuhanja ovisi o korištenoj posudi za kuhanje i pravilnom pozicioniranju iste.

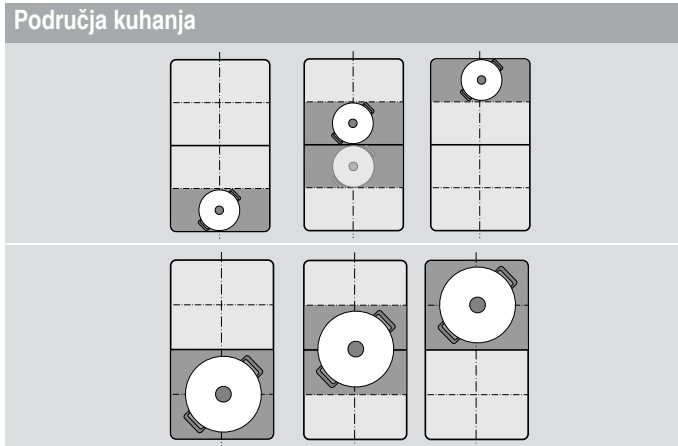

Na ovaj način posudu za kuhanje možete pomaknuti za vrijeme kuhanja na neko drugo područje kuhanja s nekim drugim stupnjem za kuhanje:

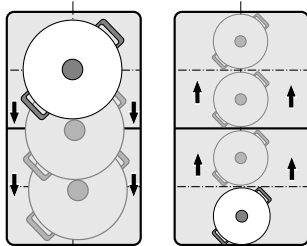

Prethodno podešeni stupnjevi za kuhanje:

Prednje područje = stupanj za kuhanje **9**

Središnje područje = stupanj za kuhanje **5**

Stražnje područje = stupanj za kuhanje **L**.

Prethodno podešene stupnjeve za kuhanje možete promijeniti odvojeno. Kako ih možete promijeniti, pogledajte u poglavlju → "Osnovne postavke"

Napomene

- Ako kuhalište prepozna više od jedne posude za kuhanje na fleksibilnoj zoni za kuhanje, funkcija se deaktivira.
- Ako posudu za kuhanje pomaknete unutar fleksibilne zone za kuhanje ili je podignete, ploča za kuhanje automatski započinje pretraživanje i podešava se stupanj za kuhanje područja na kojem je kuhalište prepoznalo posudu za kuhanje.
- Dodatne informacije o veličini i pozicioniranju posude za kuhanje naći ćete u poglavlju → "Flex zona"

Aktiviranje

1. Odaberite jedno od dva kuhališta fleksibilne zone za kuhanje.
2. Dodirnite simbol . Indikator uz simbol svijetli. Fleksibilna zona za kuhanje se aktivira kao samo jedno kuhalište. Stupanj za kuhanje područja na kojem se nalazi posuda za kuhanje svijetli na indikatoru prednjeg kuhališta.

Funkcija je sada aktivirana.

Promjena stupnja za kuhanje

Stupnjevi kuhanja pojedinačnih područja kuhanja mogu se promijeniti za vrijeme kuhanja. Stavite posudu za kuhanje na područje kuhanja i promijenite stupanj za kuhanje pomoću Twist-gumba.

Napomene

- Promijenit će se samo stupanj za kuhanje područja na kojem se nalazi posuda za kuhanje.
- Ako se funkcija deaktivira, stupnjevi za kuhanje sva tri područja kuhanja vraćaju se na prethodno podešene vrijednosti.

Deaktiviranje

Dodirnite simbol . Indikator uz simbol se gasi.

Funkcija je deaktivirana.

Napomena: Ako jedno od dva područja kuhanja stavite u , funkcija se deaktivira za nekoliko sekundi.

Vremenske funkcije

Vaša ploča za kuhanje ima tri funkcije timera:

- Programiranje vremena kuhanja
- Kuhinjski alarm
- Funkcija štoperice

Programiranje vremena kuhanja

Kuhalište se automatski isključuje nakon isteka podešenog vremena.

Podešavanje obavljajte ovako:

1. Odaberite kuhalište i željeni stupanj za kuhanje.
2. Dodirnite simbol I→I. Indikator I→I kuhališta svijetli. Na indikatoru timera svijetli 00.



3. Pomoću Twist-gumba odaberite željeno vrijeme kuhanja.

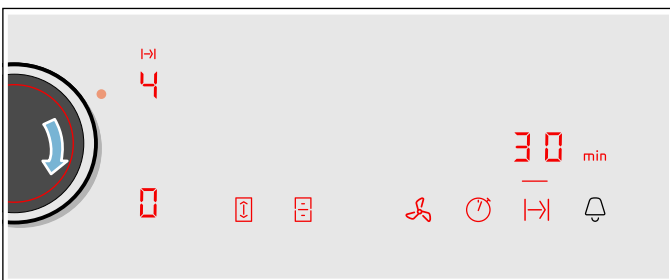

Vrijeme kuhanja započinje teći.

Napomene

- Isto vrijeme kuhanja možete automatski podesiti za sva kuhališta. Podešeno vrijeme teče odvojeno za svako kuhalište. Informacije o automatskom programiranju vremena kuhanja naći ćete u odlomku → "Osnovne postavke"
- Ako fleksibilnu zonu za kuhanje odaberete kao jedino kuhalište, podešeno vrijeme je isto za cijelu zonu za kuhanje.
- Ako kod kombiniranog kuhališta odaberete funkciju Move, podešeno vrijeme je isto za sva tri kuhališta.

Senzor pečenja

Ako ste programirali vrijeme kuhanja za neko kuhalište i ako je aktiviran senzor pečenja, vrijeme kuhanja započinje teći tek kada je postignut željeni stupanj temperature.

Promjena ili brisanje vremena

Odaberite kuhalište te zatim dodirnite simbol I→I.

Vrijeme kuhanja promijenite pomoću Twist-gumba ili u području namještanja ili namjestite 00 za brisanje vremena kuhanja.

Nakon isteka vremena

Kuhalište se isključuje. Javlja se zvučni signal, kuhalište prikazuje 0, a na indikatoru timera se pojavljuje u trajanju od jedne minute 00. Indikator I→I kuhališta treperi. Dodirnite bilo koji simbol; indikatori se gase, a zvučni signal se isključuje.

Napomene

- Ako ste programirali vrijeme kuhanja za više kuhališta, na indikatoru timera se uvijek pojavljuje vrijeme kuhanja koje će najprije završiti. Indikator I→I kuhališta svijetli.
- Za upit o preostalom vremenu kuhanja nekog kuhališta: odaberite odgovarajuće kuhalište. Vrijeme kuhanja se pojavljuje u trajanju od 10 sekundi.
- Vrijeme kuhanja možete namjestiti do 99 minuta.

Kuhinjski alarm

Pomoću kuhinjskog alarma možete namjestiti vrijeme do 99 minuta.

Radi neovisno o kuhalištima i ostalim postavkama. Ova funkcija ne isključuje automatski neko kuhalište.

Na ovaj način se podešava funkcija

1. Dodirnite simbol ⏏, na indikatoru timera se pojavljuju 00 i indikator —.
2. Pomoću Twist-gumba odaberite željeno vrijeme.
3. Ponovno dodirnite simbol ⏏ za potvrdu odabranog vremena.

Vrijeme kuhanja započinje teći.

Promjena ili brisanje vremena

Dodirnite simbol ⏏ i promijenite vrijeme pomoću Twist-gumba ili podesite na 00.

Nakon isteka vremena

Javlja se zvučni signal u trajanju od jedne minute. Na indikatoru timera treperi simbol 00. Ponovno dodirnite simbol ⏏, indikatori se gase, a zvučni signal se isključuje.

Funkcija štoperice

Funkcija štoperice prikazuje vrijeme proteklo nakon aktiviranja funkcije.

Radi neovisno o kuhalištima i ostalim postavkama. Ova funkcija ne isključuje automatski neko kuhalište.

Aktiviranje

Dodirnite simbol ⏸. Na indikatoru timera svijetle simbol 00 i indikator —.

Vrijeme kuhanja započinje teći.

Deaktiviranje

Dodirnite simbol ⏸. Na indikatoru timera se prikazuju 00, a potom se gase.

Funkcija je deaktivirana.

Napomena: Za deaktiviranje štoperice valja odabrati ovu funkciju.

PowerBoost funkcija

Pomoću funkcije PowerBoost možete brže zagrijati veliku količinu vode nego pomoću stupnja za kuhanje **9**.

Ovu funkciju moguće je aktivirati za jedno kuhalište u slučaju kada druga kuhališta iste skupine nisu u radu (vidi sliku). U suprotnom trepere na indikatoru odabranog kuhališta **P** i **9**; zatim se stupanj za kuhanje **9** automatski podešava, a da se funkcija pritom ne aktivira.

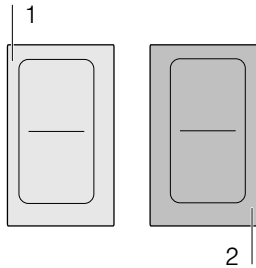

Napomena: U fleksibilnom području se može također aktivirati Powerboost funkcija kada se zona za kuhanje koristi kao jedino kuhalište.

Aktiviranje

1. Odaberite kuhalište.
2. Dodirnite simbol **P**. Indikatori **P** i  svijetle. Funkcija je sada aktivirana.

Deaktiviranje

1. Odaberite kuhalište.
2. Dodirnite simbol **P**. Indikatori **P** i  se gase. Na indikatoru kuhališta svijetli stupanj za kuhanje **9**. Funkcija je deaktivirana.

Napomena: Pod određenim okolnostima možete isključiti automatski funkciju PowerBoost kako biste zaštitili elektroničke elemente u unutrašnjosti ploče za kuhanje.

Funkcija ShortBoost

Pomoću funkcije ShortBoost možete brže zagrijati posudu za kuhanje nego pomoću stupnja za kuhanje **9**. Nakon deaktiviranja funkcije odaberite primjeren stupanj za kuhanje Vaših jela.

Ovu funkciju moguće je aktivirati za jedno kuhalište u slučaju kada druga kuhališta iste skupine nisu u radu (vidi sliku). U suprotnom trepere na indikatoru odabranog kuhališta **P** i **9**; zatim se stupanj za kuhanje **9** automatski podešava, a da se funkcija pritom ne aktivira.

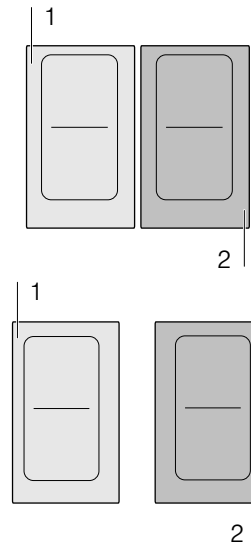

Napomena: Kod fleksibilne zone za kuhanje možete aktivirati i funkciju Shortboost ako se koristi kao samo jedno kuhalište.

Preporuke za korištenje

- Uvijek koristite posude koje prije nije zagrijano.
- Koristite lonce i tave s ravnim dnom. Ne koristite posude s tankim dnom.
- Nikada bez nadzora ne zagrijavajte praznu posudu za kuhanje, ulje, maslac ili mast.
- Ne stavljate poklopac na posudu za kuhanje.
- Stavite posudu za kuhanje u sredinu kuhališta. Pazite da promjer dna posude za kuhanje odgovara veličini kuhališta.
- Informacije o vrsti, veličini i pozicioniranju posude za kuhanje naći ćete u odlomku → "Kuhanje pomoću indukcije"

Aktiviranje

1. Odaberite kuhalište.
2. Dodirnite simbol **P** dva puta. Indikatori **P** i  svijetle. Funkcija je sada aktivirana.

Deaktiviranje

1. Odaberite kuhalište.
2. Dodirnite simbol **P**. Indikatori **P** i  se gase. Na indikatoru kuhališta svijetli stupanj za kuhanje **9**. Funkcija je deaktivirana.

Napomena: Ova funkcija se isključuje automatski nakon 30 sekundi.

Funkcija održavanja topline

Ova funkcija primjerena je za topljenje čokolade ili maslaca i za držanje jela na toplome.



Aktiviranje

1. Odaberite željeno kuhalište.
2. U roku od slijedećih 10 sekundi držite pritisnut simbol .

Na indikatoru svijetli .

Funkcija je sada aktivirana.

Deaktiviranje

1. Odaberite kuhalište.
 2. Dodirnite simbol .
- Prikaz  se gasi. Kuhalište se isključuje i svijetli indikator preostale topline.
Funkcija je deaktivirana.

Prijenos postavki

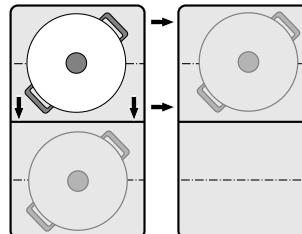

Pomoću ove funkcije mogu se prenositi stupanj za kuhanje i programirano vrijeme kuhanja s jednog kuhališta na drugo.

Za prienos postavki pomaknite posudu za kuhanje s uključenog kuhališta na neko drugo kuhalište.



Napomena: Dodatne informacije o pravilnom pozicioniranju posude za kuhanje naći ćete u poglavlju → "Flex zona"

Aktiviranje

1. Pomaknite posudu za kuhanje s uključenog kuhališta na neko drugo kuhalište.
Uz prvobitno kuhalište treperi stupanj za kuhanje. Kuhalište će prepoznati posudu za kuhanje, a na indikatoru novog kuhališta trepere prethodno odabrani stupanj za kuhanje i simbol .
2. Odaberite novo kuhalište za potvrdu postavki.
Stupanj za kuhanje prvobitnog kuhališta je podešen na .

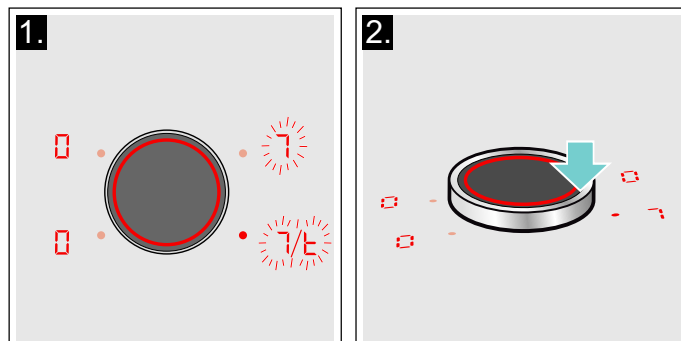

Funkcija je sada aktivirana.

Postavke su prenesene na novo kuhalište.

Napomene

- Posudu za kuhanje pomaknite na neko kuhalište koje nije uključeno, koje niste prethodno podesili ili na kojem se prije nije nalazila neka druga posuda za kuhanje.
- Funkciju PowerBoost ili ShortBoost možete pomicati samo s lijeve na desnu stranu ili s desne na lijevu stranu ako nije aktivno niti jedno kuhalište.
- Ako novu posudu za kuhanje stavite na neko drugo kuhalište prije nego što ste potvrdili postavke, ova funkcija je spremna za rad za obje posude za kuhanje.
- Ako pomaknete više posuda za kuhanje, tada je spremna za rad funkcija samo za zadnju pomaknutu posudu za kuhanje.

Senzorika za pečenje

Pomoću ove funkcije je moguće pečenje zadržavanjem prikladne temperature tave.

Kuhališta s ovom funkcijom označena su simbolom funkcije pečenja.

Prednosti kod pečenja

- Kuhalište grije samo kada je to potrebno za održavanje temperature. Na ovaj način se štedi energija, a ulje ili mast se neće pregrijati.
- Funkcija pečenja javlja da je prazna tava postigla optimalnu temperaturu za dodavanje ulja, a potom i hrane.

Napomene

- Ne stavljajte poklopac na tavu. U protivnom se funkcija ne aktivira ispravno. Možete koristiti zaštitu od prskanja kako biste izbjegli mrlje od masnoće.
- Koristite ulje za pečenje ili mast. Ako koristite maslac, margarin, ekstra djevičansko maslinovo ulje ili svinjsku mast, namjestite stupanj temperature 1 ili 2.
- Nikada bez nadzora ne zagrijavajte tavu s hranom ili bez nje.
- Ako kuhalište ima višu temperaturu od posude za kuhanje ili obrnuto, onda se senzor pečenja neće ispravno aktivirati.

Stupnjevi temperature

Stupanj temperature	Prikladan za
1 jako niski	pripremu i reduciranje umaka, pirjanje povrća i pečenje hrane na ekstra djevičanskom maslinovom ulju, maslacu ili margarinu.
2 niski	pečenje hrane na ekstra djevičanskom maslinovom ulju, maslacu ili margarinu, npr. omleta.
3 srednji - niski	pečenje ribe i debelih namirnica, npr. kosanih odrezaka i kobasica.
4 srednji - visoki	pečenje odrezaka, jako pečeni, paniranih duboko smrznutih proizvoda, tankih namirnica, npr. odrezaka, sjeckanog mesa i povrća.
5 visoki	pečenje hrane na visokim temperaturama, npr. odrezaka, krvavo ili srednje pečeni, popečaka od krumpira i pečenog krumpira.

Tave za senzor za pečenje

Za senzor za pečenje mogu se kupiti posebno prikladne tave. Ovaj opcionalni pribor možete naknadno kupiti u specijaliziranim trgovinama ili kod naše servisne službe. Uvijek navedite odgovarajući referentni broj.

- Z9451X0 tava promjera 15 cm.
- Z9452X0 tava promjera 19 cm.
- Z9453X0 tava promjera 21 cm.
- Z9417X2 Teppan Yaki. Preporučuje se samo za fleksibilnu zonu za kuhanje.
- Z9416X2 ploča za roštiljanje. Preporučuje se samo za fleksibilnu zonu za kuhanje.

Ove tave imaju sloj protiv prljanja tako da je moguće pečenje s malo ulja.

Napomene

- Senzor pečenja je posebno podešen za ovu vrstu tava.
- Pazite da promjer dna tave odgovara veličini kuhališta. Stavite tavu na sredinu kuhališta.
- Na fleksibilnoj zoni za kuhanje je moguće da se senzor pečenja neće aktivirati ako veličina tave ne odgovara ili ako tave nisu dobro pozicionirane. Vidi poglavlje → "Flex zona".
- Druge tave mogu se pregrijati. Možete namjestiti nižu ili višu temperaturu od odabranog stupnja temperature. Najprije pokušajte s najnižim stupnjem temperature i promijenite ga ako je potrebno.

Tablica

U tablici je prikazano koji stupanj temperature je prikladan za svako jelo. Vrijeme pečenja može varirati ovisno o načinu, težini, veličini i kvaliteti jela.

Namješteni stupanj temperature varira ovisno o korištenoj tavi.



Zagrijte praznu tavu, dodajte ulje i hranu nakon zvučnog signala.

	Stupanj temperature	Ukupno vrijeme pečenja od javljanja zvučnog signala (min)
Meso		
Odresci, naravni ili panirani	4	6 - 10
Filet	4	6 - 10
Kotleti*	3	10 - 15
Cordon bleu, bečki odrezak*	4	10 - 15
Odrezak, krvavo pečeni (debljine 3 cm)	5	6 - 8
Odrezak, srednje ili dobro pečeni (debljine 3 cm)	4	8 - 12
Prsa od peradi (debljine 2 cm)*	3	10 - 20
Hrenovke, zagrijane u vodi ili sirove*	3	8 - 20
Hamburger, mesne okruglice, punjene mesne okruglice*	3	6 - 30
Ragu, gyros	4	7 - 12
Mljeveno meso	4	6 - 10
Slanina	2	5 - 8
Riba		
Riba, pečena, cijela, npr. pastrva	3	10 - 20
Riblji fileti, naravni ili panirani	3 - 4	10 - 20
Račići, kozice	4	4 - 8
Jela s jajima		
Palačinke**	5	1,5 - 2,5
Omlet**	2	3 - 6
Jaja na oko	2 - 4	2 - 6
Kajgana	2	4 - 9
Carski drobljenac	3	10 - 15
Francuski tost**	3	4 - 8
Krumpir		
Pečeni krumpir (od krumpira kuhanog u ljusci)	5	6 - 12
Pommes frites (od sirovih krumpira)	4	15 - 25
Popečci od krumpira**	5	2,5 - 3,5
Švicarski prženi ribani krumpir	2	50 - 55
Glazirani krumpir	3	15 - 20
* Češće okrenuti.		
** Ukupno trajanje po porciji. Pecite zasebno.		

	Stupanj temperature	Ukupno vrijeme pečenja od javljanja zvučnog signala (min)
Povrće		
Češnjak, luk	1 - 2	2 - 10
Tikvice, patlidžani	3	4 - 12
Paprika, zelene šparoge	3	4 - 15
Povrće pirjano na ulju, npr. tikvice, zelena paprika	1	10 - 20
Gijive	4	10 - 15
Glazirano povrće	3	6 - 10
Prženi luk	3	5 - 10
Duboko smrznuti proizvodi		
Odresci	4	15 - 20
Cordon bleu*	4	10 - 30
Prsa od peradi*	4	10 - 30
Pileći nuggets	4	10 - 15
Gyros, kebab	4	10 - 15
Riblji fileti, naravni ili panirani	3	10 - 20
Riblji štapići	4	8 - 12
Pommes frites	5	4 - 6
Jela iz tave, npr. povrće iz tave s piletinom	3	6 - 10
Proletne rollice	4	10 - 30
Camembert/sir	3	10 - 15
Umaci		
Umak od rajčice s povrćem	1	25 - 35
Bešamel umak	1	10 - 20
Umak od sira, npr. umak od gongonzole	1	10 - 20
Ukuhani umaci, npr. umak od rajčice, umak bolognese	1	25 - 35
Slatki umaci, npr. umak od naranče	1	15 - 25
Ostalo		
Camembert/sir	3	7 - 10
Kuhani suhi proizvodi s dodavanjem vode, npr. tjestenina	1	5 - 10
Croûtons	3	6 - 10
Bademi/orasi/pinjoli	4	3 - 15
* Češće okrenuti.		
** Ukupno trajanje po porciji. Pecite zasebno.		

Podešavanje obavljajte ovako

Iz tablice odaberite odgovarajući stupanj temperature. Praznu posudu za kuhanje stavite na zonu za kuhanje.

1. Odaberite kuhalište i dodirnite simbol . Na indikatoru kuhališta svijetli .

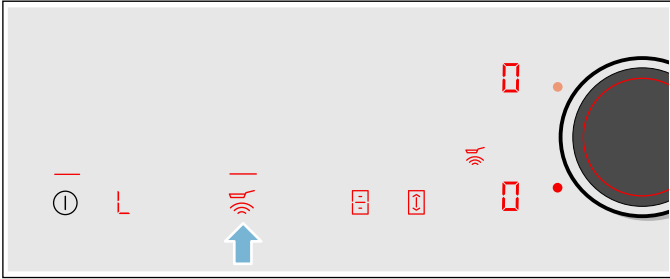

2. Tijekom slijedećih 5 sekundi odaberite željeni stupanj temperature pomoću Twist-gumba.

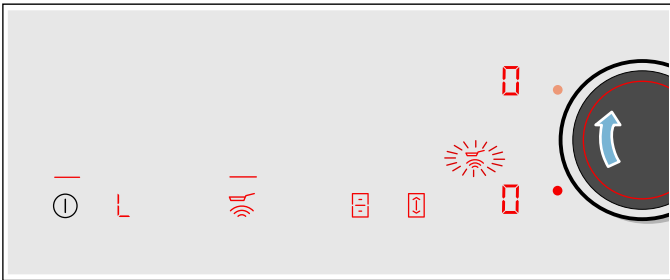

Funkcija je sada aktivirana.

Simbol temperature  treperi sve dok nije postignuta temperatura za pečenje. Javlja se zvučni signal, a simbol temperature i dalje svijetli.

3. Kada je postignuta temperatura pečenja, stavite ulje u tavu te zatim u nju stavite hranu koju ćete pripremati.

Napomena: Okrećite hranu kako ne bi zagorjela.

Isključivanje senzora pečenja



Odaberite kuhalište i dodirnite simbol . Funkcija je deaktivirana.

Zaštita za djecu

Pomoću zaštite za djecu možete spriječiti da djeca uključe ploču za kuhanje.

Aktiviranje/deaktiviranje zaštite za djecu

Ploča za kuhanje mora biti isključena.

Aktiviranje: Simbol  držite pritisnut otprilike 4 sekunde. Indikator  svijetli tijekom 10 sekundi. Ploča za kuhanje je blokirana.

Deaktiviranje: Simbol  držite pritisnut otprilike 4 sekunde. Blokada je deaktivirana.

Automatska zaštita za djecu

S ovom funkcijom, zaštita za djecu automatski se uključuje uvijek kada se isključi ploča za kuhanje.

Uključivanje i isključivanje

Kako ćete uključiti automatsku zaštitu za djecu, saznat ćete u poglavlju → "Osnovne postavke"



Zaštita od brisanja

Kada brišete upravljačku ploču dok je ploča za kuhanje uključena, mogu se promijeniti postavke. Kako biste to izbjegli, ploča za kuhanje ima funkciju za blokiranje upravljačke ploče u svrhu čišćenja.

Aktiviranje: Uklonite Twist-gumb. Indikator  svijetli. Upravljačka ploča je blokirana tijekom 35 sekundi. Sada možete očistiti površinu upravljačke ploče, a da se ne promijene postavke.

Deaktiviranje: Nakon 35 sekundi upravljačka ploča je deblokirana. Kako biste prijevremeno prekinuli funkciju, ponovno postavite Twist-gumb i okrećite ga sve dok se ne ugasi indikator .

Napomene

- Kuhinjski alarm pokazuje vrijeme proteklo od aktiviranja blokade. 30 sekundi nakon aktiviranja javlja se zvučni signal. To prikazuje da će funkcija uskoro završiti.
- Blokada čišćenja ne utječe na glavni prekidač. Ploča za kuhanje se u svakom trenutku može isključiti.



Automatsko isključivanje

Ako neko kuhalište predugo radi i niste promijenili postavku, aktivirat će se automatsko sigurnosno isključivanje.

Kuhalište prestaje s grijanjem. Na indikatoru kuhališta izmjenično trepere **F**, **S** i indikator preostale topline **h** ili **H**.

Ako dodirnete bilo koji simbol, indikator će se isključiti. Sada ponovno možete podesiti kuhalište.

Vrijeme kada će se aktivirati automatsko sigurnosno isključivanje ovisi o namještenom stupnju za kuhanje (nakon 1 do 10 sati).

Osnovne postavke

Uređaj nudi različite osnovne postavke. Možete ih prilagoditi vašim navikama.

Indikator	Funkcija
c 1	Automatska zaštita za djecu 0 Ručno*. 1 Automatski. 2 Funkcija je deaktivirana.
c 2	Zvučni signali 0 Signal potvrde i pogreške su isključeni. 1 Uklučen je samo signal pogreške. 2 Uklučen je samo signal potvrde. 3 Svi zvučni signali su uključeni.*
c 3	Prikaz potrošnje energije 0 Isključeno.* 1 Uklučeno.
c 5	Automatsko programiranje vremena kuhanja 00 Isključeno.* 0 1-99 Vrijeme do automatskog isključivanja.
c 6	Trajanje zvučnog signala za kraj timera 1 10 sekundi. 2 30 sekundi. 3 1 minuta.*
c 7	Funkcija Power-Management. Ograničenje ukupne snage ploče za kuhanje Raspložive postavke ovise o maksimalnoj snazi ploče za kuhanje. 0 Deaktivirano. Maksimalna snaga ploče za kuhanje. */** 1 1000 W minimalna snaga. 1. 1500 W. ... 3 3000 W preporučeno za 13 A. 3. 3500 W preporučeno za 16 A. 4 4000 W 4. 4500 W preporučeno za 20 A. ... 9 ili 9. Maksimalna snaga ploče za kuhanje.**
c 9	Vrijeme odabira kuhališta 0 Neograničeno: zadnje podešeno kuhalište ostaje odabrano.* 1 Ograničeno: kuhalište ostaje odabrano samo nekoliko sekundi.
c 11	Promjena prethodno podešenih stupnjeva za kuhanje za Move funkciju -9 Prethodno podešeni stupanj za kuhanje za prednju zonu za kuhanje. -5 Prethodno podešeni stupanj za kuhanje za srednju zonu za kuhanje. -1 Prethodno podešeni stupanj za kuhanje za stražnju zonu za kuhanje.



* Tvorničke postavke

** Maksimalna snaga ploče za kuhanje prikazana je na označnoj pločici.



Indikator	Funkcija
c 12	Provjera posuđa, rezultata kuhanja 0 Nije prikladno 1 Nije optimalno 2 Prikladno
c 17	Namještanje pogona na optočni zrak ili pogona na odlazni zrak 0 Pogon na optočni zrak je namješten.* 1 Pogon na odlazni zrak je namješten.
c 18	Namještanje automatskog pokretanja 0 Isključeno. 1 Uključeno: Automatski pogon sa senzorskim upravljanjem.* 2 Uključeno: Ventilacija se pokreće na određenom stupnju snage.
c 19	Namještanje osjetljivosti senzora ventilacije 1 Najniža postavka osjetljivosti senzora. 2 Srednja postavka osjetljivosti senzora.* 3 Najviša postavka osjetljivosti senzora.
c 20	Namještanje nastavka ventilacije 0 Isključeno. 1 Uključeno: Automatska funkcija sa senzorski upravljanim nastavkom ventilacije. 2 Uključeno: Ventilacija radi u pogonu na odlazni zrak otprilike 6 minuta i u pogonu na optočni zrak otprilike 30 minuta na stupnju snage 1 te se nakon isteka tog vremena automatski isključuje.*
c 0	Povratak na tvorničke postavke 0 Individualne postavke.* 1 Povratak na tvorničke postavke.
* Tvorničke postavke	
** Maksimalna snaga ploče za kuhanje prikazana je na označnoj pločici.	

Pristupite osnovnim postavkama ovako:

Ploča za kuhanje mora biti isključena.

1. Uključite ploču za kuhanje.
2. U roku od sljedećih 10 sekundi držite pritisnut simbol  u trajanju od otprilike 3 sekunde. Prva četiri indikatora navode informacije o proizvodu. Okrenite Twist-gumb kako biste vidjeli svaki pojedinačni indikator.
3. U roku od sljedećih 10 sekundi držite pritisnut simbol  u trajanju od otprilike 4 sekunde. Prva četiri indikatora navode informacije o proizvodu. Okrenite Twist-gumb kako biste vidjeli svaki pojedinačni indikator.

Informacije o proizvodu	Indikator
Indeks servisne službe (IS)	01
Tvornički broj	Fd
Tvornički broj 1	95.
Tvornički broj 2	05

4. Kada ponovno dodirnete simbol , pristupit ćete osnovnim postavkama. Na indikatorima svijetle  i  kao pred-postavka.



5. Simbol  uzastopno pritisnite toliko puta dok se ne pojavi željena funkcija.
6. Zatim pomoću Twist-gumba odaberite željenu postavku.



7. Simbol  držite pritisnut najmanje 4 sekunde.

Postavke su pohranjene.

Napuštanje osnovnih postavki

Ploču za kuhanje isključite pomoću glavne sklopke.

Prikaz potrošnje energije

Ova funkcija prikazuje ukupnu potrošnju energije kod zadnjeg kuhanja na ploči za kuhanje.

Nakon isključivanja ploče za kuhanje u trajanju od 10 sekundi prikazuje se potrošnja u kilovatsatima, npr. **1.08 kWh**.

Točnost prikaza između ostalog ovisi o kvaliteti napona strujne mreže.

Kako ćete uključiti ovu funkciju, saznat ćete u poglavlju → "Osnovne postavke"

Ispit posuda

Pomoću ove funkcije možete provjeriti brzinu i kvalitetu kuhanja ovisno o posudu.

Rezultat je preporučena vrijednost i ovisi o svojstvima posuda i korištenom kuhalištu.

1. Stavite hladnu posudu za kuhanje u koju ste prethodno dodali oko 200 ml vode u sredinu kuhališta koji svojim promjerom najbolje odgovara dnu posude za kuhanje.
2. Uđite u osnovne postavke i odaberite postavku **c 12**.
3. Okrenite Twist-gumb. Na indikatorima kuhališta treperi **—**.
Funkcija je sada aktivirana.

Nakon 10 sekundi se na indikatorima kuhališta pojavljuje informacija o kvaliteti i brzini kuhanja.

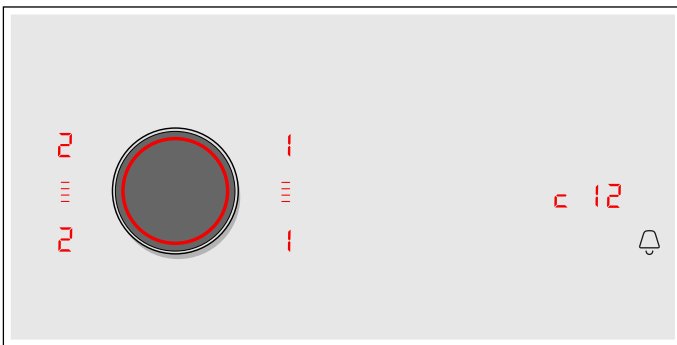

Provjerite učinak pomoću slijedeće tablice:

Učinak	
	Posuda za kuhanje nije primjerena za kuhalište i zato se ne zagrijava.*
	Posuda za kuhanje zagrijava se sporije od očekivanog i kuhanje nije optimalno.*
	Posuda za kuhanje se dobro zagrijava i kuhanje se odvija normalno.
* Ako imate manje kuhalište, ispitajte posudu za kuhanje još jednom na manjem kuhalištu.	

Za ponovno aktiviranje funkcije okrenite Twist-gumb.

Napomene

- Fleksibilna zona za kuhanje je jedno kuhalište; koristite samo jednu posudu za kuhanje.
- Ako je kuhalište koje ćete koristiti manje od promjera posude za kuhanje, vjerojatno će se zagrijati samo sredina posude, a rezultat kuhanja neće biti najbolji ili zadovoljavajući.
- Informacije o ovoj funkciji naći ćete u poglavlju → "Osnovne postavke".
- Informacije o vrsti, veličini i pozicioniranju posude za kuhanje naći ćete u poglavljima → "Kuhanje pomoću indukcije" i → "Flex zona".

Power-Manager

Pomoću funkcije Power-Manager možete namjestiti ukupnu snagu ploče za kuhanje.

Ploča za kuhanje je tvornički unaprijed namještena. Njezina najveća snaga navedena je na označnoj pločici. Pomoću funkcije Power-Manager možete promijeniti vrijednost prema zahtjevima odgovarajuće električne instalacije.

Kako se ova namještena vrijednost ne bi prekoračila, ploča za kuhanje raspodjeljuje automatski raspoloživu snagu na uključene zone za kuhanje.

Sve dok je aktivirana funkcija Power-Manager, snaga neke zone za kuhanje može privremeno pasti ispod nominalne vrijednosti. Ako se isključi neka zona za kuhanje i dostigne ograničenje snage, onda se na indikatoru stupnja kuhanja kratko pojavljuje **_**. Uređaj sam regulira i bira najviši mogući stupanj snage.

Za ostale informacije o tome kako se može promijeniti ukupna snaga ploče za kuhanje vidi poglavlje

→ "Osnovne postavke"

Čišćenje

Upozorenje – Opasnost od opekline!

Uređaj je vruć dok radi. Prije čišćenja ostavite da se uređaj ohladi.

Upozorenje – Opasnost od opekline!

Uređaj postaje vruć tijekom rada. Ako vruće tekućine dospiju u uređaj, prije skidanja poklopca filtra, vađenja metalnog filtra za masnoću, spremnika, preljevog spremnika ili skidanja poklopca kućišta ostavite uređaj da se ohladi najmanje dva sata.

Upozorenje – Opasnost od strujnog udara!

Prodrla vlaga može uzrokovati strujni udar. Ne koristite visokotlačni ili parni čistač.

Upozorenje – Opasnost od strujnog udara!

Prodrla vlaga može uzrokovati strujni udar. Uređaj čistite samo vlažnom krpom. Prije čišćenja izvucite mrežni utikač ili isključite osigurač u ormariću s osiguračima.

Upozorenje – Opasnost od ozljede!

Sastavni dijelovi unutar uređaja mogu biti oštih rubova. Nosite zaštitne rukavice.

Napomena: Za čišćenje koristite samo malo vode, voda ne smije dospjeti u uređaj.

Napomene

- Prije čišćenja skinite sav nakit na rukama i prstima.
- Ne koristite sredstva za čišćenje dok je ploča za kuhanje vruća jer mogu nastati mrlje. Uvjerite se da ste uklonili sve ostatke korištenog sredstva za čišćenje.

Sredstva za čišćenje

Koristite samo sredstva za čišćenje koja su prikladna za ploče za kuhanje. Pridržavajte se podataka proizvođača na ambalaži proizvoda.

Poštujte sve upute i upozorenja koja su priložena sredstvima za čišćenje.

Prikladna sredstva za čišćenje i njegu možete kupiti kod naše servisne službe ili u našoj online trgovini.

Oprez!

Površinsko oštećenje

Ne koristite:

- nerazrijeđeno sredstvo za pranje posuđa
- sredstvo za čišćenje perilice posuđa
- abrazivna sredstva
- visokotlačne ili parne čistače
- sredstva za čišćenje pećnice
- nagrizajuća, agresivna sredstva ili sredstva koja sadrže klor
- sredstva za čišćenje koja sadrže alkohol
- tvrde spužve za čišćenje, četke ili jastučice za ribanje

Oprez!

Površinsko oštećenje

Nove spužve prije uporabe temeljito isperite!

Kako se različite površine ne bi oštetile krivim sredstvom za čišćenje, pridržavajte se uputa u tablici.

Područje	Sredstva za čišćenje
Staklokeramika	Sredstvo za čišćenje stakla kod mrlja od ostataka kamenca ili vode: Ploču za kuhanje očistite čim se ohladi. Možete koristiti prikladno sredstvo za čišćenje staklokeramičkih ploča za kuhanje ili sredstvo za čišćenje stakla (br. artikla 00311499). Strugač za staklo (br. artikla 00087670) kod mrlja od šećera, rižinog škroba ili plastike: Odmah očistite. Oprez: Opasnost od opekline. Potom očistite vlažnom krpom za pranje posuđa te osušite suhom krpom. Napomena: Ne koristite sredstva za čišćenje perilice posuđa.
Plemeniti čelik	Vruća sapunica: Očistite spužvicom i obrišite mekom krpom. Za čišćenje koristite samo malo vode, voda ne smije prodrijeti u uređaj. Sasušena mjesta ostavite da omekšaju s malo vode i malo sredstva za pranje posuđa, nemojte ih ribati. Površine od nehrđajućeg čelika čistite samo u smjeru kako su brušene. Kod servisne službe, u našoj internetskoj trgovini ili u specijaliziranoj trgovini mogu se nabaviti posebna sredstva za čišćenje plemenitog čelika (br. artikla 00311499). Sredstvo za njegu nanosite mekom krpom u tankom sloju. Napomena: Za čišćenje okvira ploče za kuhanje ne koristite strugač za staklo.
Plastika	Vruća sapunica: Očistite mekom krpom ili operite u perilici posuđa.
Upravljački elementi	Vruća sapunica ili prikladna sredstva za čišćenje stakla (br. artikla 00311499): Očistite vlažnom spužvicom i obrišite mekom krpom.
Poklopac filtra	Vruća sapunica: Očistite vlažnom spužvicom i obrišite mekom krpom.

Komponente za čišćenje

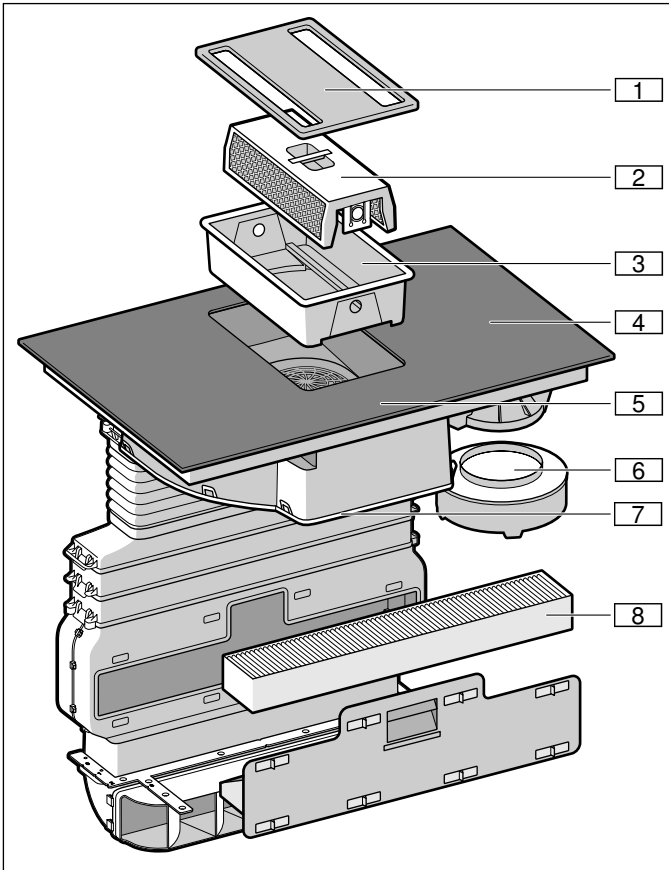

Br.	Oznaka
1	Poklopac filtra
2	Metalni filter za masnoću
3	Spremnik
4	Ploča za kuhanje
5	Upravljačka ploča
6	Preljevni spremnik
7	Poklopac kućišta
8	Filter s aktivnim ugljenom (samo kod pogona na optični zrak)

Okvir ploče za kuhanje (samo kod uređaja s okvirom ploče za kuhanje)

Kako biste izbjegli oštećenja okvira ploče za kuhanje, pridržavajte se sljedećih napomena:

- Koristite samo toplu sapunicu
- Nove spužvaste krpe prije uporabe temeljito isperite.
- Ne koristite oštra ili abrazivna sredstva za čišćenje.
- Ne koristite strugač za staklo ili šiljaste predmete.

Ploča za kuhanje

Ploču za kuhanje očistite nakon svakog kuhanja. Na taj način ćete izbjeći da zagore prijanjajući ostaci. Ploču za kuhanje očistite tek kada se ugasi indikator preostale topline. Odmah uklonite prekipjele tekućine, ne ostavljajte ostatke hrane da se sasuše.

Ploču za kuhanje očistite vlažnom krpom za pranje posuđa te obrišite suhom krpom kako ne bi nastale mrlje od kamenca.

Tvrđokornu prljavštinu najbolje uklonite strugačem za staklo kojeg možete kupiti u trgovini ili sredstvom za čišćenje staklokeramike. Pridržavajte se podataka proizvođača.

Prikladne strugača za staklo (br. artikla 00087670) možete kupiti kod naše servisne službe ili u našoj internetskoj trgovini.

Posebnim spužvicama za čišćenje staklokeramičkih ploča za kuhanje postići ćete dobre rezultate čišćenja.

Ventilacija

Kako biste osigurali stupanj filtriranja mirisa i masnoće, filteri se moraju redovito zamijeniti ili očistiti.

Metalni filter za masnoću

Metalne filtre za masnoću valja očistiti svakih 30 radnih sati, najmanje jednom mjesečno.

⚠ Upozorenje – Opasnost od požara!

Naslage masnoća na filteru za masnoću bi se mogle zapaliti.

Filter za masnoću očistite najmanje jednom mjesečno.

Uređaj nikada ne koristite bez filtera za masnoću.

Filter s aktivnim ugljenom

Filter s aktivnim ugljenom morate zamijeniti u pravilnim razmacima. U tu svrhu se pridržavajte indikatora zasićenja na vašem uređaju.

Indikator zasićenja

U slučaju zasićenja metalnog filtera za masnoću ili filtera s aktivnim ugljenom javlja se zvučni signal nakon isključivanja uređaja.



Na kontrolnoj ploči svijetle sljedeći simboli:

- **Metalni filter za masnoću:** *F 10* svijetli
- **Filter s aktivnim ugljenom:** *F 11* svijetli
- **Metalni filter za masnoću i filter s aktivnim ugljenom:** *F 10* i *F 11* svijetle naizmjenice

Sada je krajnje vrijeme da očistite metalni filter za masnoću odnosno da zamijenite filter s aktivnim ugljenom.

Ako ste očistili ili zamijenili odgovarajuće filtre, trebete resetirati indikator zasićenja kako bi indikatori *F 10* i *F 11* prestali svijetliti.

Nakon isključivanja uređaja svijetli *F 10* ili *F 11*.

1. Dodirnite simbol . Javlja se zvučni signal. Indikator zasićenja metalnog filtera za masnoću je resetiran.
2. Ako svijetli *F 11*, ponovno dodirnite simbol . Javlja se zvučni signal. Indikator zasićenja filtera s aktivnim ugljenom je resetiran.

Mijenjanje filtra s aktivnim ugljenom (samo kod pogona na optočni zrak)

Filtri s aktivnim ugljenom vežu na sebe neugodne mirise iz pare od kuhanja. Koriste se samo kod rada s optočnim zrakom.

Napomene

- Filtar s aktivnim ugljenom nije uključen u opsegu isporuke. Filtar s aktivnim ugljenom (br. artikla Z8500X0) možete kupiti u specijaliziranim trgovinama, kod servisne službe ili u internetskoj trgovini.
- Filtar s aktivnim ugljenom ne možete čistiti ili ponovno uključiti.
- Koristite samo originalan filtara. Time se jamči optimalan rad.

1. U ugradbenom elementu otvorite sve elemente za zatvaranje na ladici u ravnom kanalu.

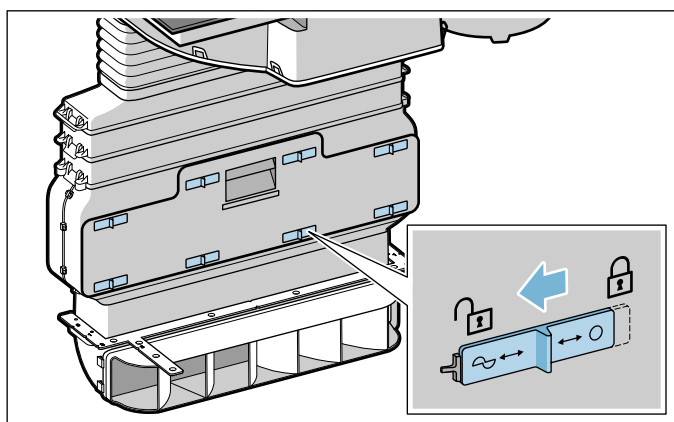

2. Otvorite ladicu u ravnom kanalu i izvadite filtara s aktivnim ugljenom.

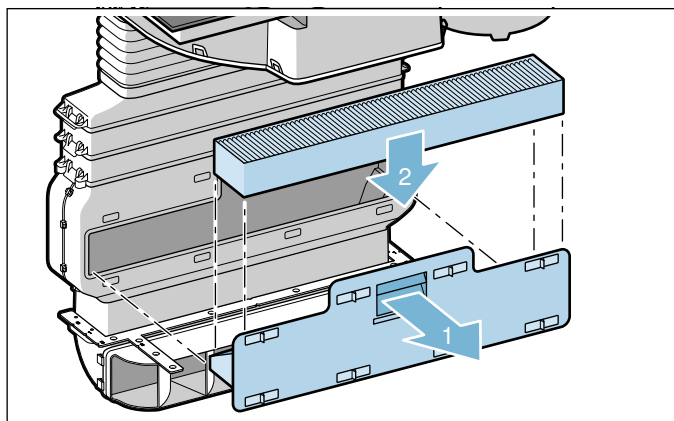

3. Umetnite novi filtara s aktivnim ugljenom.
4. Zatvorite ladicu u ravnom kanalu i zatvorite sve elemente za zatvaranje.

Napomena: Uvjerite se da su svi elementi za zatvaranje ispravno zatvoreni. U suprotnom se mogu pojaviti zvukovi, a učinkovitost ventilacije mogla bi se smanjiti.

Demontaža metalnog filtra

Metalni filtri za masnoću filtriraju masnoću iz pare od kuhanja. Kako biste osigurali optimalan rad nape, filtre čistite najmanje jednom mjesečno.

1. Skinite poklopac filtra.

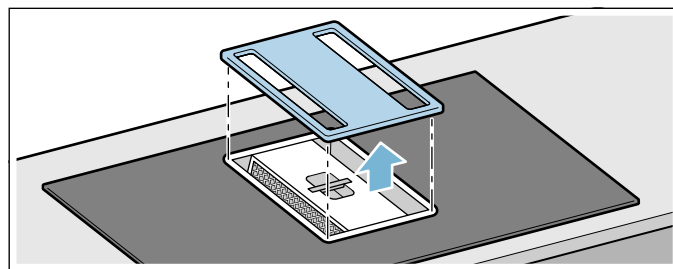

Napomena: Pobrinite se da poklopac filtra ne padne i da ne ošteti ploču za kuhanje.

2. Izvadite metalni filtara za masnoću i spremnik.

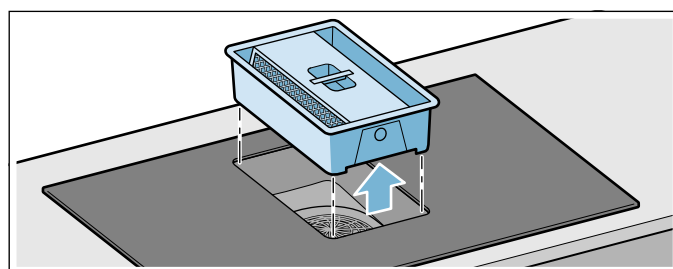

Napomena: Može doći do sakupljanja masnoće dolje u spremniku. Metalni filtara za masnoću ne nagnjite kako biste spriječili kapanje masnoće.

3. Pritisnite oba elementa za zatvaranje na stranama spremnika kako biste odvojili metalni filtara za masnoću od spremnika.

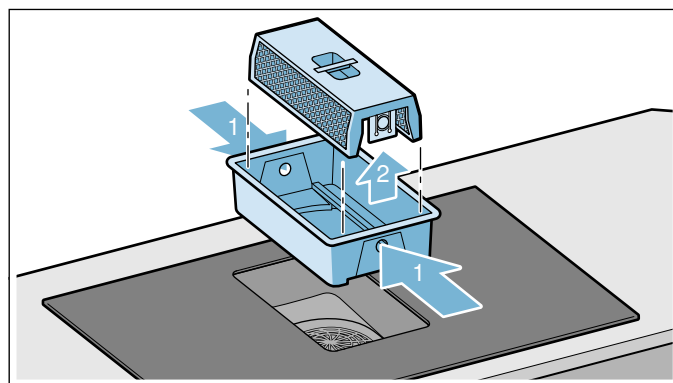

4. Po potrebi ispraznite spremnik.
5. Očistite metalni filtara za masnoću i poklopac filtra.
6. Nakon demontaže metalnog filtra za masnoću uređaj očistite iznutra.

Napomena: Na kotaču ventilatora može doći do stvaranja kapljica. To je normalno i kapljice nastaju kondenzacijom kuhinjskih para. Ne postoji opasnost za sigurnost i opasnost od oštećenja. Električne komponente uređaja su zaštićene.

Čišćenje metalnog filtra za masnoću

Napomene

- Ne koristite agresivna, kisela ili lužnata sredstva za čišćenje.
- Metalni filter za masnoću možete oprati u perilici posuđa ili ručno.

Ručno:

Napomena: Kod tvrdokorne prljavštine možete koristiti specijalno sredstvo za otapanje masnoća (br. artikla 00311297). Možete ga naručiti u internetskoj trgovini.

- Metalni filter za masnoću omekšajte u vrućoj sapunici.
- Za čišćenje metalnog filtra za masnoću koristite četku i zatim dobro isperite metalni filter za masnoću.
- Metalni filter za masnoću ostavite da se ocijedi.

U perilici posuđa:

- Jako zaprljani metalni filter za masnoću ne perite zajedno s posuđem.
- Metalni filter za masnoću možete bez problema oprati u perilici posuđa. Metalni filter za masnoću ne smije se priklještit.
- Za optimalni rezultat pranja metalni filter za masnoću stavite polegnut na stranu filtra u perilicu posuđa.

Vađenje i čišćenje ostalih komponenti uređaja

Redovito očistite i unutrašnjost stolne nape. Kod tvrdokorne prljavštine možete koristiti specijalno sredstvo za otapanje masnoća (br. artikla 00311297).

1. Skinite poklopac filtra i očistite ga vlažnom krpom.

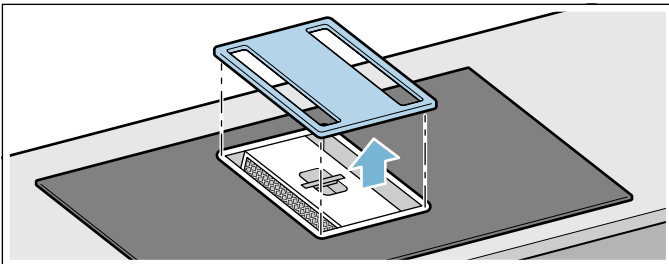

2. Izvadite metalni filter za masnoću i spremnik.

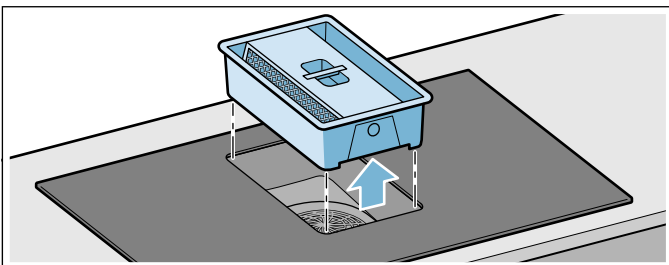

3. Pritisnite oba elementa za zatvaranje na stranama spremnika kako biste odvojili metalni filter za masnoću od spremnika.

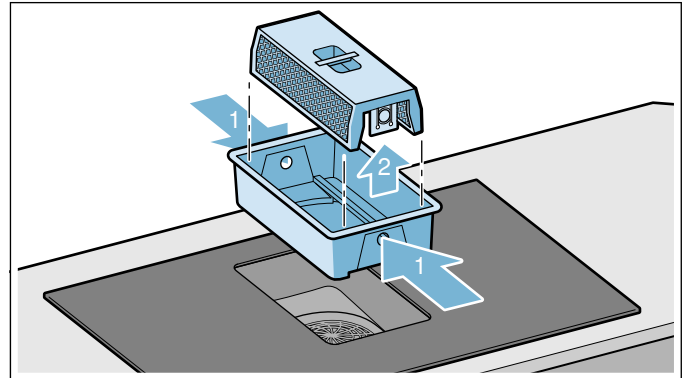

4. Po potrebi ispraznite spremnik.
5. Metalni filter za masnoću i spremnik operite u perilici posuđa.
6. Po potrebi skinite i očistite poklopac kućišta ispod uređaja.

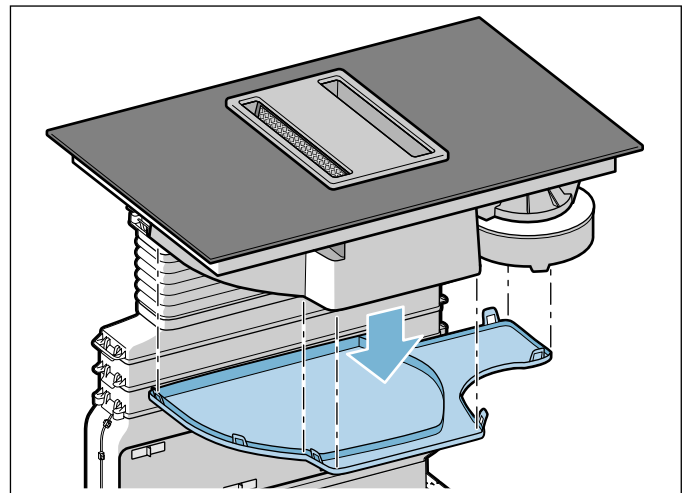

7. Osušene sastavne dijelove ponovno montirajte nakon čišćenja.



Umetanje metalnog filtra za masnoću

1. Umetnite spremnik.
2. Umetnite metalni filter za masnoću.
Napomena: Uvjerite se da je metalni filter za masnoću ispravno umetnut. U suprotnom ventilacija neće raditi.
3. Stavite poklopac filtra.

Resetiranje prikaza zasićenja

Ako ste očistili ili zamijenili odgovarajuće filtre, trebate resetirati indikator zasićenja kako bi indikatori *F 10* i *F 11* prestali svijetliti.

Nakon isključivanja uređaja svijetli *F 10* ili *F 11*.

1. Dodirnite simbol .
Javlja se zvučni signal. Indikator zasićenja metalnog filtra za masnoću je resetiran.
2. Ako svijetli *F 11*, ponovno dodirnite simbol .
Javlja se zvučni signal. Indikator zasićenja filtra s aktivnim ugljenom je resetiran.

Čišćenje preljevnog spremnika

Napomene

- Uvjerite se da dovod do preljevnog spremnika nije blokiran. Ako predmeti dospiju u uređaj, izvadite ih nakon što se uređaj ohladi. U tu svrhu skinite poklopac filtra, izvadite metalni filter za masnoću i spremnik.
- Ako tekućina odozgo dospije u uređaj, ista se sakuplja u preljevnom spremniku. Odvijte i ispraznite preljevni spremnik. Po potrebi skinite poklopac kućišta.

1. Preluveni spremnik odvijte s obje ruke.

Napomene

- Preljevni spremnik ne naginjite kako biste spriječili istjecanje tekućine.
- Ako su metalni filter za masnoću i spremnik izvađeni, a tekućina ulazi u uređaj kroz ventilacijsku rešetku, skinite poklopac kućišta.

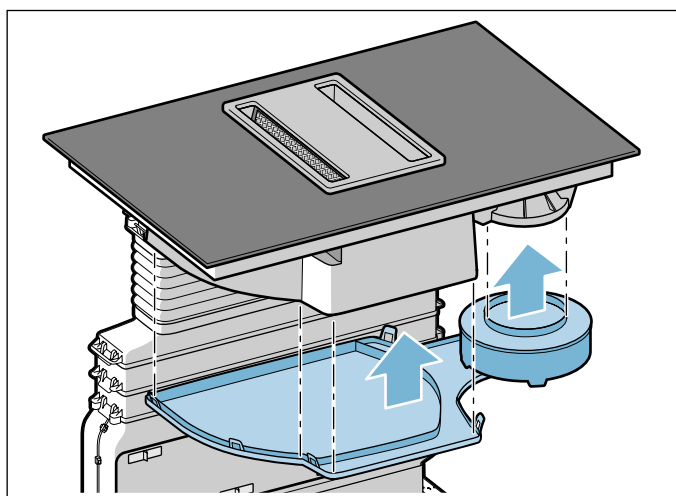

2. Ispraznite i isperite preljevni spremnik i po potrebi poklopac kućišta.
3. Nakon čišćenja ponovno pričvrstite preljevni spremnik.
4. Ponovno pričvrstite poklopac kućišta.

Twist-gumb

Za čišćenje Twist-gumba najbolje koristite mlaku sapunicu. Ne koristite oštra ili abrazivna sredstva za čišćenje. Twist-gumb ne perite u perilici posuđa ili sapunici. Mogao bi se oštetiti.

Česta pitanja i odgovori (FAQ)

Korištenje

Zašto ne mogu uključiti ploču za kuhanje i zašto svijetli simbol za zaštitu djece?

Zaštita za djecu je aktivirana.

Informacije o ovoj funkciji naći ćete u poglavlju → "Zaštita za djecu"

Zašto trepere indikatori i čuje se zvučni signal?

Uklonite tekućine ili ostatke hrane s upravljačke ploče. Uklonite sve predmete koji se nalaze na upravljačkoj ploči.

Uputu za deaktiviranje zvučnog signala naći ćete u poglavlju → "Osnovne postavke"

Zvukovi

Zašto se za vrijeme kuhanja čuju zvukovi?

Ovisno o svojstvu dna posude za kuhanje mogu se pojaviti zvukovi za vrijeme rada ploče za kuhanje. Ovi zvukovi su normalna pojava koja je sastavni dio tehnologije indukcije i ne znači da je uređaj u kvaru.

Mogući zvukovi:

Duboki zvuk zujanja kao kod transformatora:

Takav zvuk nastaje prilikom kuhanja na višem stupnju za kuhanje. Zvuk slabi ili prestaje kada se smanji stupanj za kuhanje.

Duboki zvuk zviždanja:

Takav zvuk nastaje kada je posuda za kuhanje prazna. Ovaj zvuk prestaje kada se u posudu za kuhanje ulije voda ili stavi hrana.

Pucketanje:

Takav zvuk nastaje u posudama za kuhanje koje su napravljene od slojeva različitih materijala ili kada se istovremeno koristi posuda za kuhanje različite veličine i različitog materijala. Jačina zvuka može varirati ovisno o količini i načinu pripremanja jela.

Visoki zvuk zviždanja:

Zvukovi mogu nastati kada istovremeno rade dva kuhališta na najvišem stupnju za kuhanje. Zviždanje prestaje ili se smanji kada se smanji stupanj za kuhanje.

Buka ventilatora:

Ploča za kuhanje je opremljena ventilatorom koji se uključuje na visokim temperaturama. Ventilator može nastaviti raditi i nakon isključivanja ploče za kuhanje ako je izmjerena temperatura pretjerano visoka.

Posude za kuhanje

Koje su posude za kuhanje prikladne za indukcijsku ploču?

Informacije o posudama za kuhanje koje su prikladne za indukciju, naći ćete u poglavlju → "Kuhanje pomoću indukcije".

Zašto se kuhalište ne zagrijava, a treperi stupanj za kuhanje?

Nije uključeno kuhalište na kojem se nalazi posuda za kuhanje.

Provjerite je li uključeno kuhalište na kojem se nalazi posuda za kuhanje.

Posuda za kuhanje je premala za uključeno kuhalište ili nije prikladna za indukciju.

Provjerite je li posuda za kuhanje prikladna za indukciju i nalazi li se na kuhalištu čija veličina najbolje odgovara posudi. Informacije o vrsti, veličini i pozicioniranju posude za kuhanje naći ćete u poglavljima → "Kuhanje pomoću indukcije", → "Flex zona" i → "Funkcija Move".

Zašto je potrebno puno vremena dok se posuda za kuhanje ne zagrije odnosno zašto se nedovoljno zagrijava iako je namješten viši stupanj za kuhanje?

Posuda za kuhanje je premala za uključeno kuhalište ili nije prikladna za indukciju.

Provjerite je li posuda za kuhanje prikladna za indukciju i nalazi li se na kuhalištu čija veličina najbolje odgovara posudi. Informacije o vrsti, veličini i pozicioniranju posude za kuhanje naći ćete u poglavljima → "Kuhanje pomoću indukcije", → "Flex zona" i → "Funkcija Move".

Čišćenje

Kako se čisti ploča za kuhanje?

Optimalne rezultate postići ćete posebnim sredstvima za čišćenje staklokeramike. Preporučamo da ne koristite nagrizajuća ili abrazivna sredstva za čišćenje, sredstva za čišćenje perilice posuđa (koncentrate) ili krpe za pranje poda.

Ostale informacije o čišćenju i održavanju ploče za kuhanje naći ćete u poglavlju → "Čišćenje"

Što učiniti kod smetnji?

U pravilu su smetnje sitnice koje se lako mogu ukloniti. Prije nego što nazovete servisnu službu, molimo prvo pogledajte napomene u tablici.

Indikator	Mogući uzrok	Uklanjanje smetnje
Nema	Dovod struje je prekinut. Uređaj nije priključen prema spojnoj shemi. Smetnja u elektronici.	Pomoću drugih električnih uređaja provjerite je li došlo do kratkog spoja u napajanju. Uvjerite se je li uređaj priključen prema spojnoj shemi. Ako ne možete ukloniti smetnju, obavijestite tehničku servisnu službu.
Osvjetljenje simbola ne radi.	Upravljačka jedinica je neispravna	Nazovite servisnu službu.
Indikatori trepere	Upravljačka ploča je vlažna ili se na njoj nalazi predmet.	Osušite upravljačku ploču ili maknite predmet.
Prikaz — treperi na indikatorima kuhališta	Pojavila se smetnja u elektronici.	Za potvrdu smetnje kratko rukom prekrijte upravljačku ploču.
Ventilacija ne radi.	Motor ili upravljačka jedinica su neispravni. Senzor za prepoznavanje filtra ne radi.	Nazovite servisnu službu. Nazovite servisnu službu.
Ventilacija ne radi. Simbol  ne svijetli.	Metalni filter za masnoću nije ispravno umetnut.	Ispravno umetnite metalni filter za masnoću. → "Čišćenje" na strani 33
F2	Elektronika se pregrijala i isključila odgovarajuće kuhalište.	Pričekajte dok se elektronika dovoljno ne ohladi. Zatim dodirnite bilo koji simbol na ploči za kuhanje.
F4	Elektronika se pregrijala i sva kuhališta su isključena.	
F5 + stupanj za kuhanje i zvučni signal	Vruća posuda nalazi se u području upravljačke ploče. Postoji opasnost da se elektronika pregrije.	Uklonite posudu. Indikator pogreške će se ugasi nakon kraćeg vremena. Možete nastaviti kuhati.
F5 i zvučni signal	Vruća posuda nalazi se u području upravljačke ploče. Radi zaštite elektronike kuhalište se isključilo.	Uklonite posudu. Pričekajte nekoliko sekundi. Dodirnite bilo koju površinu za upravljanje. Kada se ugasi indikator pogreške, možete nastaviti kuhati.
F1 / F6	Kuhalište je pregrijano i isključilo se radi zaštite vaše radne površine.	Pričekajte dok se elektronika dovoljno ne ohladi i ponovno uključite kuhalište.
F8	Kuhalište je radilo duže vrijeme i bez prekida.	Aktivirano je automatsko sigurnosno isključivanje. → "Automatsko isključivanje" na strani 28
F10	Metalni filter za masnoću je zasićen.	Očistite metalni filter za masnoću. → "Čišćenje" na strani 33
F11	Filter s aktivnim ugljenom je zasićen.	Zamijenite filter s aktivnim ugljenom. → "Čišćenje" na strani 33
F10 / F11	Indikator zasićenja svijetli iako je filter očišćen odnosno zamijenjen.	Resetirajte indikator zasićenja. → "Resetiranje prikaza zasićenja" na strani 36
E9000 E9010	Radni napon je pogrešan, izvan normalnog područja rada.	Kontaktirajte distributera električne energije.
U400	Ploča za kuhanje nije ispravno priključena	Isključite ploču za kuhanje iz električne mreže. Uvjerite se je li ploča za kuhanje priključena prema spojnoj shemi.
dE	Aktiviran je demonstracijski način rada	Isključite ploču za kuhanje iz električne mreže. Pričekajte 30 sekundi i ponovno je priključite. Unutar iduće 3 minute dodirnite bilo koju površinu za upravljanje. Demonstracijski način rada je deaktiviran.

Ne stavljajte vruće posude za kuhanje na upravljačku ploču.

Napomene

- Ako se na indikatoru pojavi **E**, držite pritisnuto senzorsko polje odgovarajuće zone za kuhanje kako biste mogli očitati kôd smetnje.
- Ako kôd smetnje nije naveden u tablici, isključite ploču za kuhanje iz električne mreže, pričekajte 30 sekundi i onda je ponovno priključite. Ako se prikaz ponovno pojavi, kontaktirajte tehničku servisnu službu i navedite točan kôd smetnje.
- Ako se pojavi pogreška, uređaj se ne prebacuje u stanje mirovanja.

Servisna služba

Ako se Vaš uređaj mora popraviti, stoji Vam na raspolaganju naša servisna služba. Uvijek ćemo naći odgovarajuće rješenje i kako biste izbjegli nepotreban dolazak servisera.

Proizvodni broj (E-br.) i tvornički broj (FD-br.)

Kada nazovete našu servisnu službu, molimo navedite proizvodni broj (E-br.) i tvornički broj (FD-br.) uređaja.

Označnu pločicu s brojevima naći ćete:

- Na informacijama o uređaju.
- Na donjoj strani ploče za kuhanje.

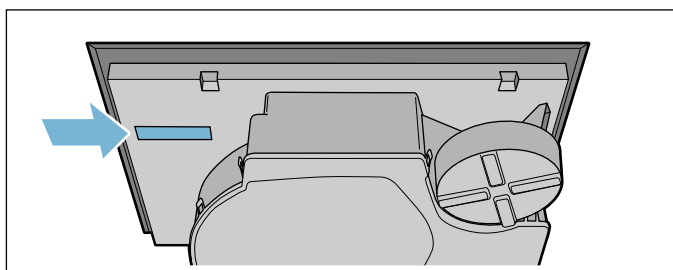
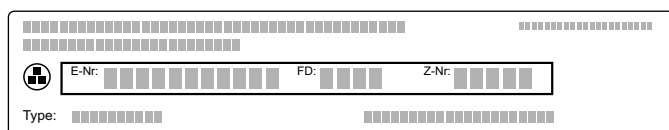

Proizvodni broj (E-br.) možete naći također na staklokeramici ploče za kuhanje. Popis servisne službe (KI) i tvornički broj (FD-br.) možete provjeriti na način da odete u osnovne postavke. Pogledajte u poglavlju → "Osnovne postavke".

Molimo uzmite u obzir da posjet servisnog tehničara u slučaju neispravnog rukovanja nije besplatan niti tijekom jamstvenog roka.

Kontaktne podatke za sve države naći ćete u priloženom popisu servisnih službi.

Imajte povjerenja u kompetentnost proizvođača. Tako ćete biti sigurni da će popravak izvršiti obučeni serviseri koji raspolažu originalnim rezervnim dijelovima za vaš uređaj

Probna jela

Tablica je sastavljena za ispitne institute kako bi se olakšalo testiranje naših uređaja.

Podaci iz tablice se odnose na naše posude koje su dodaci za Schulte-Ufer (komplet posuda od 4 komada za indukcijsku ploču Z9442X0) sa sljedećim dimenzijama:

- Lonac Ø 16 cm, 1,2 l za grijaće površine od Ø 14,5 cm
- Duboki lonac Ø 16 cm, 1,7 l za grijaće površine od Ø 14,5 cm
- Duboki lonac Ø 22 cm, 4,2 l za grijaće površine od Ø 18 cm
- Tava Ø 24 cm, za grijaće površine od Ø 18 cm

Probna jela	Posude	Stupanj kuhanja	Zagrijavanje	Poklo-pac	Kuhanje	Poklo-pac
			Trajanje (min:sek)		Stupanj kuhanja	
Topljenje čokolade						
Kuvertura (npr. marka Dr. Oetker, tamna čokolada s 55 % kaka, 150 g)	Posuda s drškom Ø 16 cm	-	-	-	1.	Ne
Zagrijavanje i održavanje topline variva od leće						
Varivo od leće*						
Početna temperatura 20 °C						
Količina: 450 g	Kuhinjski lonac Ø 16 cm	9	1:30 (bez miješanja)	Da	1.	Da
Količina: 800 g	Kuhinjski lonac Ø 22 cm	9	2:30 (bez miješanja)	Da	1.	Da
Varivo od leće iz konzerve						
Npr. terina od leće s hrenovkama od Erasca.						
Početna temperatura 20 °C						
Količina: 500 g	Kuhinjski lonac Ø 16 cm	9	oko 1:30 (promiješati nakon otprilike 1 min)	Da	1.	Da
Količina: 1 kg	Kuhinjski lonac Ø 22 cm	9	oko 2:30 (promiješati nakon otprilike 1 min)	Da	1.	Da
Priprema bešamel umaka						
Temperatura mlijeka: 7 °C						
Sastojci: 40 g maslaca, 40 g brašna, 0,5 l mlijeka (3,5 % mliječne masti) i prstohvat soli						
1. Otopite maslac, umiješajte brašno i sol te zagrijte smjesu.	Posuda s drškom Ø 16 cm	2	oko 6:00	Ne	-	-
2. Dodajte mlijeko u zapršku i uz neprestano miješanje kuhajte dok ne provrije.		7	oko 6:30	Ne	-	-
3. Kada bešamel umak provrije, ostavite ga još 2 minute na kuhalištu uz neprestano miješanje.		-	-	-	2	Ne
*Recept prema DIN 44550						
**Recept prema DIN EN 60350-2						

Probna jela	Posude	Stupanj kuhanja	Zagrijavanje		Kuhanje	
			Trajanje (min:sek)	Poklopac	Stupanj kuhanja	Poklopac
Kuhanje riže na mlijeku						
Riža na mlijeku, kuhana s poklopcem Temperatura mlijeka: 7 °C Zagrijte mlijeko dok ne zakipi. Namjestite preporučeni stupanj za kuhanje i u mlijeko dodajte rižu, šećer i sol. Vrijeme kuhanja uključujući i zagrijavanje oko 45 min.						
Sastojci: 190 g riže okruglog zrna, 90 g šećera, 750 ml mlijeka (3,5 % mliječne masti) und 1 g soli	Kuhinjski lonac Ø 16 cm	8.	oko 5:30	Ne	3 (promiješati nakon 10 min)	Da
Sastojci: 250 g riže okruglog zrna, 120 g šećera, 1 l mlijeka (3,5 % mliječne masti) i 1,5 g soli	Kuhinjski lonac Ø 22 cm	8.	oko 5:30	Ne	3 (promiješati nakon 10 min)	Da
Riža na mlijeku, kuhana bez poklopca Temperatura mlijeka: 7 °C Sastojke dodajte u mlijeko i uz neprestano miješanje zagrijavajte. Odaberite preporučeni stupanj za kuhanje, kada je mlijeko doseglo otprilike 90 °C, ostavite da se kuha na nižem stupnju oko 50 min.						
Sastojci: 190 g riže okruglog zrna, 90 g šećera, 750 ml mlijeka (3,5 % mliječne masti) und 1 g soli	Kuhinjski lonac Ø 16 cm	8.	oko 5:30	Ne	3	Ne
Sastojci: 250 g riže okruglog zrna, 120 g šećera, 1 l mlijeka (3,5 % mliječne masti) i 1,5 g soli	Kuhinjski lonac Ø 22 cm	8.	oko 5:30	Ne	2.	Ne
Kuhanje riže*						
Temperatura vode: 20 °C						
Sastojci: 125 g riže dugog zrna, 300 g vode i prstohvat soli	Kuhinjski lonac Ø 16 cm	9	oko 2:30	Da	2	Da
Sastojci: 250 g riže dugog zrna, 600 g vode i prstohvat soli	Kuhinjski lonac Ø 22 cm	9	oko 2:30	Da	2.	Da
Pečenje svinjskog filea						
Početna temperatura filea: 7 °C						
Količina: 3 svinjska filea (ukupna težina oko 300 g, debljine 1 cm) i 15 ml suncokretovog ulja	Tava Ø 24 cm	9	oko 1:30	Ne	7	Ne
Priprema palačinki**						
Količina: 55 ml tijesta po palačinki	Tava Ø 24 cm	9	oko 1:30	Ne	7	Ne
Prženje duboko smrznutih krumpirića (pommes frites)						
Količina: 2 l suncokretovog ulja, po porciji: 200 g duboko smrznutih krumpirića (pommes frites) (npr. McCain 123 Frites Original)	Kuhinjski lonac Ø 22 cm	9	Dok temperatura ulja ne dosegne 180 °C	Ne	9	Ne
*Recept prema DIN 44550						
**Recept prema DIN EN 60350-2						

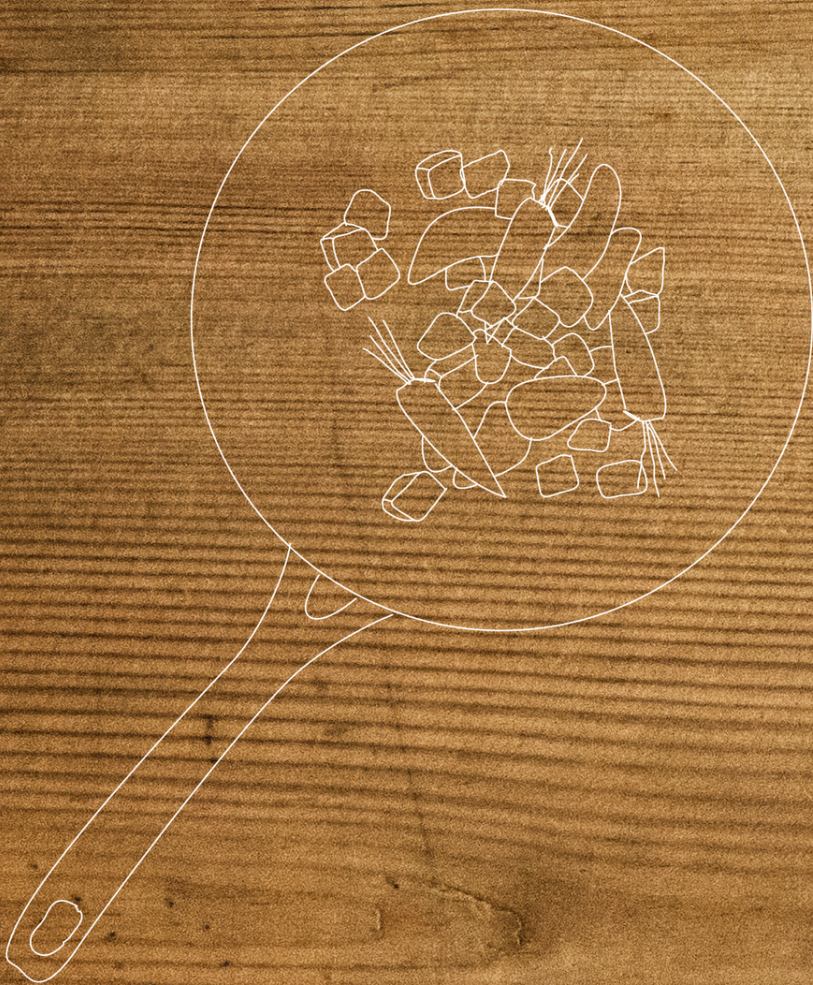

REGISTER YOUR PRODUCT
ONLINE NEFF-HOME.COM



Constructa NEFF Vertriebs-GmbH |
Carl-Wery-Straße 34 | 81739 Munich | Germany

9001311175
981111
hr