

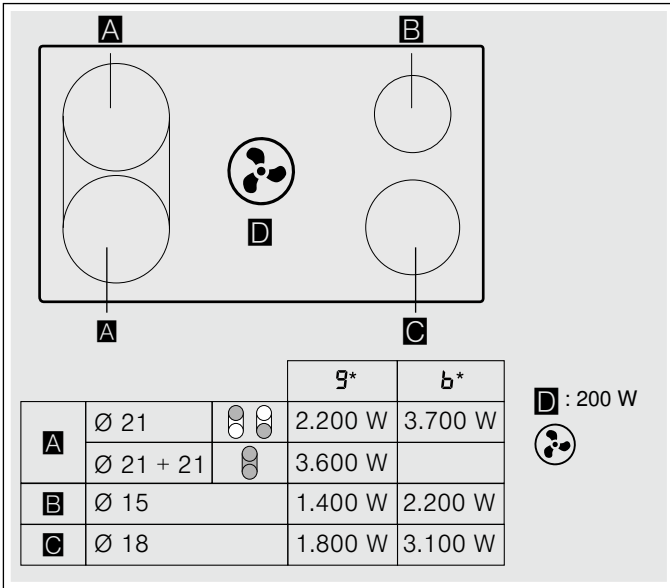

INDUKCIÓS FŐZŐLAP BEÉPÍTETT  
ELSZÍVŐRENDSZERREL

hu Használati utasítás

**T48BD1AN0, T48PD1AX0**



# Tartalomjegyzék

 <b>Rendeltetésszerű használat</b> . . . . .	4
 <b>Fontos biztonsági előírások</b> . . . . .	5
 <b>A sérülések okai</b> . . . . .	7
 <b>Környezetvédelem</b> . . . . .	8
Energiamegtakarítás . . . . .	8
Környezetbarát ártalmatlanítás . . . . .	8
 <b>Főzés indukcióval</b> . . . . .	8
Előnyök indukciós főzéskor . . . . .	8
Edények . . . . .	8
 <b>A készülék megismerése</b> . . . . .	10
Az Ön új készüléke . . . . .	10
Kiegészítő tartozékok . . . . .	10
Kezelőfelület . . . . .	11
Maradék hő-kijelzés . . . . .	11
Elszívási üzemmódok . . . . .	11
 <b>Az első használat előtt elvégzendő tennivalók</b> . . . . .	12
Az első üzembe helyezés . . . . .	12
 <b>A készülék kezelése</b> . . . . .	12
Főzőfelület be- és kikapcsolása . . . . .	12
Főzőhely beállítása . . . . .	12
A ventilátor be- és kikapcsolása . . . . .	13
Intenzív fokozat . . . . .	14
Automatikus indítás . . . . .	14
Utánfutás funkció . . . . .	14
Főzési tanácsok . . . . .	14
 <b>CombiZone</b> . . . . .	17
Főzőedényekre vonatkozó utasítások . . . . .	17
Aktiválás . . . . .	17
Kikapcsolás . . . . .	17
 <b>Move funkció</b> . . . . .	17
Tanácsok az edények használatához . . . . .	17
Aktiválás . . . . .	17
Kikapcsolás . . . . .	18
 <b>Időfunkciók</b> . . . . .	18
A főzési idő programozása . . . . .	18
A konyhai óra . . . . .	19
 <b>PowerBoost funkció</b> . . . . .	19
Bekapcsolás . . . . .	19
Kikapcsolás . . . . .	19
 <b>Melegen tartási funkció</b> . . . . .	20
Bekapcsolás . . . . .	20
Kikapcsolás . . . . .	20
 <b>Gyerekszár</b> . . . . .	20
Gyerekszár bekapcsolása és kikapcsolása . . . . .	20
Automatikus gyermekbiztonsági zár . . . . .	20
 <b>Törlési védelem</b> . . . . .	21
 <b>Automatikus biztonsági kikapcsolás</b> . . . . .	21
 <b>Alapbeállítások</b> . . . . .	22
Az alapbeállítások a következőképpen érhetők el: . . . . .	23
 <b>Energiafogyasztás kijelzése</b> . . . . .	24
 <b>Edényteszt</b> . . . . .	24
 <b>Teljesítménykezelő (Power-Manager)</b> . . . . .	25
 <b>Tisztítás</b> . . . . .	25
Tisztítószer . . . . .	25
Tisztítandó alkatrészek . . . . .	26
Főzőfelület kerete (csak keretes főzőfelülettel rendelkező készülékeknél) . . . . .	26
Főzőlap . . . . .	27
Ventilátor . . . . .	27
Túlfolyó tartályának tisztítása . . . . .	29
 <b>Gyakran ismételt kérdések (GYIK)</b> . . . . .	30
 <b>Üzemzavar – mi a teendő?</b> . . . . .	32
 <b>Vevőszolgálat</b> . . . . .	33
E-szám és FD-szám . . . . .	33
 <b>Próbaételek</b> . . . . .	34

További információkat a termékekről, a tartozékokról, az alkatrészekről és a szervizzel kapcsolatban internetes oldalunkon: [www.neff-international.com](http://www.neff-international.com) és az Online-Shop-ban: [www.neff-eshop.com](http://www.neff-eshop.com) talál.



## Rendeltetésszerű használat

Gondosan olvassa el ezt az útmutatót. A használati és szerelési útmutatót, valamint a készülék garanciajegyét őrizze meg a későbbi használathoz vagy a későbbi tulajdonos számára.

A csomagolás eltávolítása után vizsgálja meg a készüléket. Amennyiben a készülék szállítás közben károsodott, ne csatlakoztassa azt, hanem forduljon a vevőszolgálathoz, és írásban jelentse be a bekövetkezett károkat. Ellenkező esetben mindenfajta kártérítési jogtól eselik.

A készüléket a mellékelt szerelési útmutató szerint kell beszerezni.

Ez a készülék csak háztartásban vagy ház körül való alkalmazásra készült. A készüléket kizárólag ételek és italok készítésére használja. A főzési folyamatot felügyelni kell. A rövid ideig tartó főzési folyamatot folyamatosan felügyelni kell. A készüléket csak zárt helyiségben használja.

Ezt a készüléket legfeljebb 2000 méter tengerszint feletti magasságig való használatra tervezték.

Ne takarja le fedőlapokkal a főzőlapot. Ezek használata balesetet okozhat, pl. a túlhevülhetnek, meggyulladhatnak vagy elpattanhatnak.

Csak általunk engedélyezett védőeszközt vagy gyermekvédő rácsot használjon. A nem megfelelő védőeszközök vagy gyermekvédő rácsok balesetet okozhatnak.

A készülék külső időkapcsolóval vagy távirányítással való üzemeltetésre nem alkalmas.

Ezt a készüléket 8 év feletti gyermekek és csökkent fizikai, érzékszervi vagy szellemi képességű, ill. tapasztalatlan személyek csak a biztonságukért felelős személy felügyelete mellett használhatják, illetve akkor, ha megtanulták a készülék biztonságos használatát és megértették az ebből eredő veszélyeket.

A gyermekek nem játszhatnak a készülékkel. Tisztítást és felhasználói karbantartást csak 15 éven felüli gyermekek végezhetnek, kizárólag felügyelet mellett.

8 évnél fiatalabb gyermekeket ne engedjen a készülék és a csatlakozóvezeték közelébe.

A szívritmus-szabályozóval vagy hasonló orvosi eszközzel rendelkező személyek különösen ügyeljenek az indukciós főzőlapok használatakor, illetve amikor működő indukciós főzőlap közelében tartózkodnak. Kérje orvosa segítségét, vagy tájékozódjon a készülék gyártójánál, hogy a készülék megfelel-e a hatályos előírásoknak és vannak-e esetleges összeférhetlenségek.

## Fontos biztonsági előírások

Csak a szerelési útmutatónak megfelelő, szakszerű beszerelés esetén garantált az üzembiztonság. A szerelő felelős a felállítási helyen való kifogástalan működésért.

A csatlakozódugó nélküli készüléket csak hivatalos engedéllyel rendelkező szakember csatlakoztathatja. Hibás csatlakoztatás miatt keletkezett károokra nem vonatkozik a garancia.

A veszélyes vagy robbanásveszélyes anyagok és gőzök elszívása tilos.

Ügyeljen arra, hogy apró darabok, illetve folyadék ne kerüljön a készülékbe.

Kicsomagolás után ellenőrizze a készüléket. Szállítási sérülés esetén ne csatlakoztassa.

A készülék külső időkapcsolóval vagy távirányítással való üzemeltetésre nem alkalmas.

### Figyelmeztetés – Fulladásveszély!

A csomagolóanyag a gyerekekre nézve veszélyes. Soha ne hagyja, hogy a gyermekek játszanak a csomagolóanyagokkal.

### Figyelmeztetés – Életveszély!

A visszaszívott égéstermék mérgezést okozhat.

Mindig gondoskodjon elegendő betáplált levegőről, ha a készüléket légkivezetéses üzemmódban egy belső levegőtől függő tűzhellyel egyidejűleg használja.

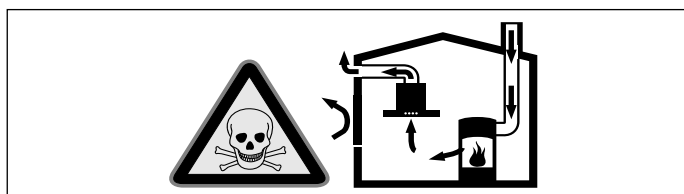

A belső levegőtől függő tűzhelyek (pl. gáz-, olaj-, fa- vagy széntüzelésű fűtőberendezések, átfolyós vízmelegítők, melegvízkészítő rendszerek) elszívják az égéslevegőt a felállítási térből, és egy füstgáz-berendezésen (pl. kürtőn) keresztül a szabadba vezetik az elhasznált gázt.

Egy bekapcsolt páraelszívó készülékkel együtt működtetve a konyhából és a szomszédos helyiségekből elszívódik a belső levegő – elegendő betáplált levegő nélkül vákuum keletkezik. A kürtőből vagy az elszívó aknából a mérgező gázokat visszaszívja a lakóhelyiségekbe.

- Ezért mindig gondoskodni kell az elegendő betáplált levegőről.
- Egy levegőbefúvó/elszívó szekrény egyedül nem biztosítja a határérték betartását.

Veszélytelen üzemeltetés csak akkor lehetséges, ha a tűzhely felállítási terében nem lépik túl a 4 Pa (0,04 mbar) vákuumot. Ez akkor érhető el, ha nem lezárható nyílásokon keresztül, pl. az ajtóknban, ablakokban, beépített levegőbefúvó/elszívó szekrénnel való összekötésben vagy más műszaki megoldások révén, az égéslevegő szabadon utána áramolhat.

Az elhasznált levegőt sem egy működésben lévő füst- vagy füstgázvezető kürtőbe, sem olyan aknába nem szabad elvezetni, amely azoknak a helyiségeknek a szellőztetésére szolgál, ahol a tűzhelyek el vannak helyezve. Ha az elhasznált levegőt üzemben kívül lévő füst- vagy füstgázvezető kürtőbe vezetik el, be kell szerezni az illetékes kéményseprő mester hozzájárulását.

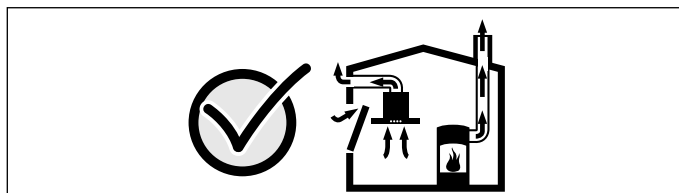

Minden esetben kérje ki az illetékes kéményseprő mester tanácsát, aki a ház teljes szellőztető rendszerét meg tudja ítélni, és javasolja Önnek a megfelelő szellőztetési intézkedéseket.

Ha a páraelszívót kizárólag keringtető üzemmódban használják, az üzemeltetés korlátozások nélkül lehetséges.

### Figyelmeztetés – Tűzveszély!

- A forró olaj és a zsír könnyen meggyullad. Soha ne hagyja felügyelet nélkül a forró olajat és zsírt. Soha ne vízzel oltsa el a tüzet. Kapcsolja ki a főzőhelyet. A lángot óvatosan fojtsa el fedővel, oltókendővel vagy hasonlóval.
- A főzőhelyek nagyon forrók. Soha ne tegyen gyúlékony tárgyakat a főzőfelületre. Ne tároljon tárgyakat a főzőfelületen.
- A készülék forró. Ne tartson gyúlékony tárgyakat vagy sprayt a főzőfelület alatti fiókokban.
- A főzőfelület magától lekapcsol és utána már nem lehet kezelni. Később véletlenül bekapcsolhat. Kapcsolja ki a biztosítékot a biztosítószekrényben. Hívja az ügyfélszolgálatot.

- A zsírszűrőben lévő zsírlerakódások meggyulladhatnak.  
**A zsírszűrőt havonta legalább egyszer tisztítsa meg.**  
A készüléket soha ne üzemeltesse a zsírszűrő nélkül.
- A szűrőkben lévő zsírlerakódások meggyulladhatnak.  
A készüléket a leírtak szerint tisztítsa meg. Tartsa be a tisztítási intervallumokat. A készüléket soha ne üzemeltesse a zsírszűrő nélkül.
- Bekapcsolt elszívásnál a zsírszűrőben lévő zsírlerakódások meggyulladhatnak. A készülék közelében soha ne használjon nyílt lángot (pl. flambírozás). A készüléket csak akkor szerelje fel egy szilárd tüzelőanyagokkal (pl. fa vagy szén) működő tűzhely fölé, ha rendelkezésre áll egy zárt, le nem vehető burkolat. Nem keletkezhet hulló szikra.

#### **⚠ Figyelmeztetés – Égésveszély!**

- A főzőhelyek és környékük felforrósodnak, különösen a főzőfelület kerete, ha van. Soha ne érintse meg a forró felületeket. Tartsa távol a gyerekeket.
- A főzőhely fűt, de a kijelző nem működik. Kapcsolja ki a biztosítékot a biztosítékszekrényben. Hívja az ügyfélszolgálatot.
- A fém tárgyak nagyon gyorsan felforrósodnak a főzőfelületen. Soha ne tegyen a főzőfelületre fém tárgyakat, pl. kést, villát, kanalat vagy fedőt.
- A szűrő fedele a főzőfelületen nagyon felforrósodik. Soha ne tegye a szűrő fedelét a főzőfelületre. Ne helyezzen edényeket vagy más forró tárgyakat a szűrő fedelére.
- Használat után minden esetben kapcsolja ki a főzőlapot a főkapcsoló segítségével. Ne várja meg, amíg a használaton kívüli főzőlap automatikusan kikapcsol.
- A hozzáférhető részek működés közben felforrósodnak. Soha ne érintse meg a forró részeket. Tartsa távol a gyerekeket.
- A készülék üzem közben felforrósodik. Ha forró folyadék kerül a készülékbe, hagyja lehűlni a készüléket legalább két órán keresztül, mielőtt eltávolítaná a szűrő fedelét, a fém zsírszűrőt, a tartályt, a túlfolyótartályt vagy a készülék burkolatának fedelét.

#### **⚠ Figyelmeztetés – Áramütésveszély!**

- A szakszerűtlen javítások veszélyesek. Javításokat csak szakképzett ügyfélszolgálati technikus végezhet, és csak ő cserélheti ki a sérült csatlakozóvezetéseket. Ha a készülék meghibásodott, húzza ki a hálózati csatlakozót, vagy cserélje ki a biztosítékot a biztosítékszekrényben. Hívja a vevőszolgálatot.
- A beáramló nedvesség áramütést okozhat. Ne használjon magasnyomású vagy gőzsugaras tisztítógépet.
- A hibás készülék áramütést okozhat. Soha ne kapcsolja be a hibás készüléket. Húzza ki a csatlakozódugót és kapcsolja ki a biztosítékot a biztosítékszekrényben. Hívja a vevőszolgálatot.
- Az üvegkerámiában keletkezett repedések vagy törések áramütést okozhatnak. Kapcsolja ki a biztosítékot a biztosítékszekrényben. Hívja az ügyfélszolgálatot.

#### **⚠ Figyelmeztetés – Elektromágneses veszélyek!**

Ez a készülék megfelel az elektromágneses biztonságra és összeférhetőségre vonatkozó előírásoknak. Ennek ellenére a szívritmus-szabályozóval vagy inzulinpumpával rendelkezők lehetőség szerint ne tartózkodjanak a készülék közelében és ne használják azt. Nem garantálható, hogy a forgalomban lévő összes ilyen készülék megfelel az elektromágneses összeférhetőségre vonatkozó hatályos előírásoknak, és az sem garantálható, hogy nem jön létre interferencia, amely veszélyezteti a készülék megfelelő működését. Lehetséges, hogy az egyéb készülékekkel (pl. hallókészülék) rendelkezők zavaró hatásokat érzhetnek.

**⚠ Figyelmeztetés – Sérülésveszély!**

- Vízfürdőben történő főzéskor a túlmelegedés hatására elpattanhat a főzőfelület és a főzőedény. Ügyeljen rá, hogy a vízfürdőbe helyezett főzőedény ne érjen hozzá a vízzel töltött edény aljához. Csak hőálló főzőedényt használjon.
- A főzőedények az edény alja és a főzőhely között keletkező folyadék miatt hirtelen megemelkedhetnek. A főzőhelyet és az edény alját mindig tartsa szárazon.
- Az edények és főzőfelületek nagyon felforrósodnak. Soha ne nyúljon át a forró főzőfelület vagy edény felett.
- A nem megfelelő wokserpenyők balesetet okozhatnak. Csak a gyártótól származó, különleges tartozékként kapható wokserpenyőt használjon.

**⚠ Figyelmeztetés – Üzemzavar veszélye!**

A főzőfelület alján egy ventilátor található. Ha a főzőfelület alatt fiók van, ne tároljon ott kis vagy hegyes tárgyakat, papírt és konyharuhát. Ezeket beszippanthatja a ventilátor, ami károsíthatja a ventilátort, illetve befolyásolhatja a hűtést.

A fiók tartalma és a ventilátorbemenet között legalább 2 cm távolság legyen.

**🔪 A sérülések okai****Figyelem!**

- A kemény és hegyes tárgyak károsíthatják a felületet. Ügyeljen arra, hogy semmilyen kemény vagy hegyes tárgy ne essen a főzőfelületre.
- Károsodás veszélye az edények üresen való melegítése miatt. Soha ne melegítse üresen az edényeket.
- A forró edények vagy serpenyők károsíthatják a felületet. Soha ne helyezzen forró edényeket vagy serpenyőket a kezelőfelületre, a főzőfelület keretére vagy a szűrő fedelére.
- Károsodás veszélye alumíniumfólia vagy műanyagdobozok miatt. Soha ne tegyen alumíniumfóliát vagy műanyagdobozt a forró főzőhelyre. Ne használjon tűzhelyvédő fóliát.
- Károsodás veszélye. A szűrőfedél eltörésének veszélye. Óvatosan vegye le a szűrő fedelét. Ne hagyja leesni a szűrőfedelelet.
- A felület károsodása, elszíneződések és foltok a nem megfelelő tisztítószer miatt. Csak az ilyen típusú főzőfelülethez alkalmas tisztítószereket használjon.
- A felület károsodása és elszíneződése az edények súrlódása miatt. Emelje fel az edényeket, és ne tolja odébb őket.
- A felület károsodása és foltok az odaégett ételek miatt. A kifutott ételt haladéktalanul távolítsa el egy üvegkaparóval.
- A felület károsodása só, cukor vagy homok miatt. Ne használja a főzőfelületet munka- vagy lerakóhelyként.
- A felület károsodása durva aljú edények miatt. Használat előtt ellenőrizze az edényeket.
- A felület károsodása vagy felületi sérülések cukor vagy magas cukortartalmú ételek miatt. A kifutott ételt haladéktalanul távolítsa el egy üvegkaparóval.

## Környezetvédelem

Ebben a fejezetben az energiamegtakarítással és a készülék ártalmatlanításával kapcsolatban talál információkat.

### Energiamegtakarítás

- Az edényt mindig fedje le egy megfelelő méretű fedővel. A fedő nélküli főzés sokkal több energiát használ el. Használjon üvegből készült fedőt, amelyen keresztül bepillantathat az edénybe anélkül, hogy fel kellene emelnie a fedőt.
- Használjon egyenletes aljú edényeket és serpenyőket. A nem egyenletes aljú edények növelik az energiafogyasztást.
- Az edény- és serpenyőalj átmérőjének meg kell egyeznie a főzőhely nagyságával. Ügyeljen a következőre: az edénygyártók gyakran az edény felső átmérőjét adják meg, amely általában nagyobb, mint az edény aljának átmérője.
- Kis mennyiségekhez kis edényt használjon. A nagy, csak kevés ételt tartalmazó edény sok energiát igényel.
- Kevés vízzel főzzön. Ezzel energiát takarít meg. A zöldségfélék megtartják a vitaminokat és ásványi anyagokat.
- Időben kapcsoljon át alacsonyabb főzési fokozatra. Így energiát takarít meg.
- A ventilátor hatékony és kevés zajjal történő működése érdekében főzéskor mindig gondoskodjon a megfelelő levegőellátásról.
- A ventilátorfokozatot igazítsa a konyhai pára mértékéhez. Az intenzív fokozatot csak szükség esetén használja. Az alacsonyabb ventilátorfokozat alacsonyabb energiafogyasztást jelent.
- Intenzív konyhai pára esetén idejében válasszon magasabb ventilátorfokozatot. A konyhában már szétterjedt konyhai pára esetén a ventilátor hosszabb működése szükséges.
- Kapcsolja ki a készüléket, ha már nincs rá szükség.
- A szellőzés hatékonyságának növelése és a tűzveszély elkerülése érdekében a szűrőt a megadott időközönként tisztítsa, ill. cserélje.

### Környezetbarát ártalmatlanítás

A csomagolást környezetbarát módon ártalmatlanítsa.



Ez a készülék az elektromos és elektronikus készülékek hulladékaira vonatkozó 2012/19/EU sz. európai irányelvnek (waste electrical and electronic equipment – WEEE) megfelelő jelöléssel rendelkezik.

Ez az irányelv megszabja a használt készülékek visszavételének és értékesítésének kereteit az egész EU-ban érvényes módon.

## Főzés indukcióval

### Előnyök indukciós főzéskor

Az indukciós főzés radikálisan különbözik a hagyományos főzéstől, a hő közvetlenül az edényben keletkezik. Ez számos előnyt nyújt:

- Időmegetakarítás főzéskor és sütéskor.
- Energiamegtakarítás.
- Könnyebb ápolás és tisztítás. A kifutott étel nem ég rá olyan gyorsan.
- Hőkontroll és biztonság; a főzőfelület minden módosítás után azonnal növeli vagy csökkenti a hőellátást. Az indukciós főzőhely azonnal megszakítja a hőellátást, ha az edényt elveszi a főzőhelyről, nem kell előtte kikapcsolni.

### Edények

Indukciós főzéshez kizárólag ferromágneses edényt használjon, például:

- zománcozott acél edényt,
- öntöttvas edényt,
- indukcióhoz alkalmas, nemesacél speciális edényt.

A következő fejezetben ellenőrizheti, hogy az edény alkalmas-e az indukciós főzőfelülethez: → "Edényteszt".

A jó főzési eredmény eléréséhez az edényalj ferromágneses részének meg kell egyeznie a főzőhely méretével. Ha a készülék nem ismeri fel az edényt az egyik főzőhelyen, akkor helyezze át az edényt egy kisebb átmérőjű főzőhelyre.

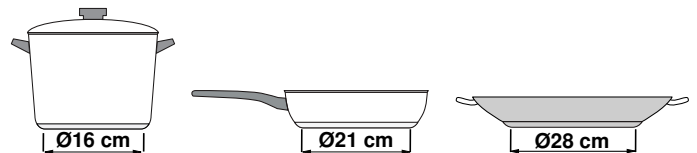

Ha a rugalmas főzőzónát egyetlen főzőhelyként használja, akkor nagyobb edények is alkalmazhatók, amelyek különösen ehhez a zónához alkalmasak. Az edények elhelyezéséről a következő fejezetben talál információkat: → "CombiZone" a(z) 17. Oldalon .





Vannak olyan indukciós edények is, amelyek alja nem teljesen ferromágneses:

- Amennyiben az edény alja csak részben ferromágneses, akkor csak a ferromágneses felület lesz forró. Így előfordulhat, hogy a hő eloszlása nem lesz egyenletes. Lehetséges, hogy a nem ferromágneses rész hőmérséklete túl alacsony a főzéshez.

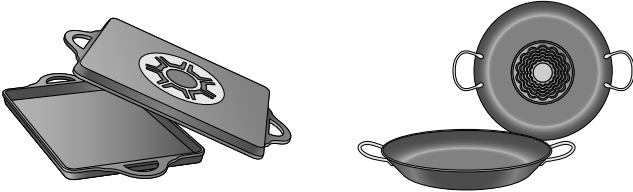

- Ha az edény aljának anyaga többek között alumíniumrészeket tartalmaz, akkor az szintén csökkenti a ferromágneses felületet. Előfordulhat, hogy az ilyen edény nem lesz megfelelően meleg, vagy esetleg a készülék egyáltalán nem ismeri fel.

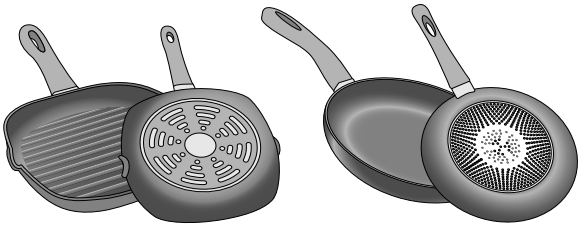

### Nem megfelelő edények

Soha ne használjon indukciós adapterlemez és a következő anyagokból készült edényeket:

- normál finomacél
- üveg
- kerámia
- réz
- alumínium

### Az edény aljának tulajdonságai

Az edény aljának tulajdonságai befolyásolhatják a főzési eredményt. Olyan anyagokból készült edényeket és serpenyőket használjon, amelyek egyenletesen osztják el a hőt az edényben (pl. „szendvics aljú” nemesacél edények), így időt és energiát takarít meg.

Lapos aljú edényeket használjon, az egyenetlen edényalj rontja a hőellátást.

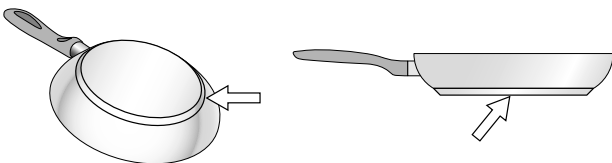

### Hiányzó vagy nem megfelelő méretű edény

Ha nem tesz edényt a kiválasztott főzőfelületre, illetve a használt edény nem megfelelő anyagú vagy méretű, a főzőfelület kijelzőjén megjelenő elkészítési fokozat villogni kezd. Hogy a villogás megszűnjön, helyezzen a főzőfelületre egy megfelelő edényt. 90 másodperc után a főzőfelület automatikusan kikapcsol.

### Vékony aljú vagy üres edények

Ne melegítsen üres edényeket, és ne használjon vékony aljú edényeket. Bár a főzőlap belső biztonsági rendszerrel van felszerelve, az üres edények olyan gyorsan felmelegedhetnek, hogy az automatikus kikapcsolás funkciónak nincs ideje reagálni, és a főzőfelület nagyon felforrósodhat. Az edény alja megolvadhat és károsíthatja az üvegkerámia főzőlapot. Ilyen esetben kapcsolja ki a főzőfelületet, és ne nyúljon az edényhez. Ha a kihűlt főzőfelület nem működik, lépjen kapcsolatba a vevőszolgálattal.

### Edényfelismerés

Az edényfelismerésnek mindegyik főzőhely esetében van egy alsó határa, amely az edény aljának ferromágneses átmérőjétől és anyagától függ. Ezért mindig azt a főzőhelyet javasoljuk használni, amelyik a legmegfelelőbb az edény aljának átmérőjéhez.

## A készülék megismerése

A főzőhelyek méretére és teljesítményére vonatkozó információkhoz lásd → 2. oldal .

**Utasítás:** A készülék típusától függően eltérések lehetnek a színekben és a részletekben.

Ebben a fejezetben ismertetjük a kijelzéseket és kezelőelemeket. Ezenkívül megismerkedhet a készülék különböző funkcióival.

### Az Ön új készüléke

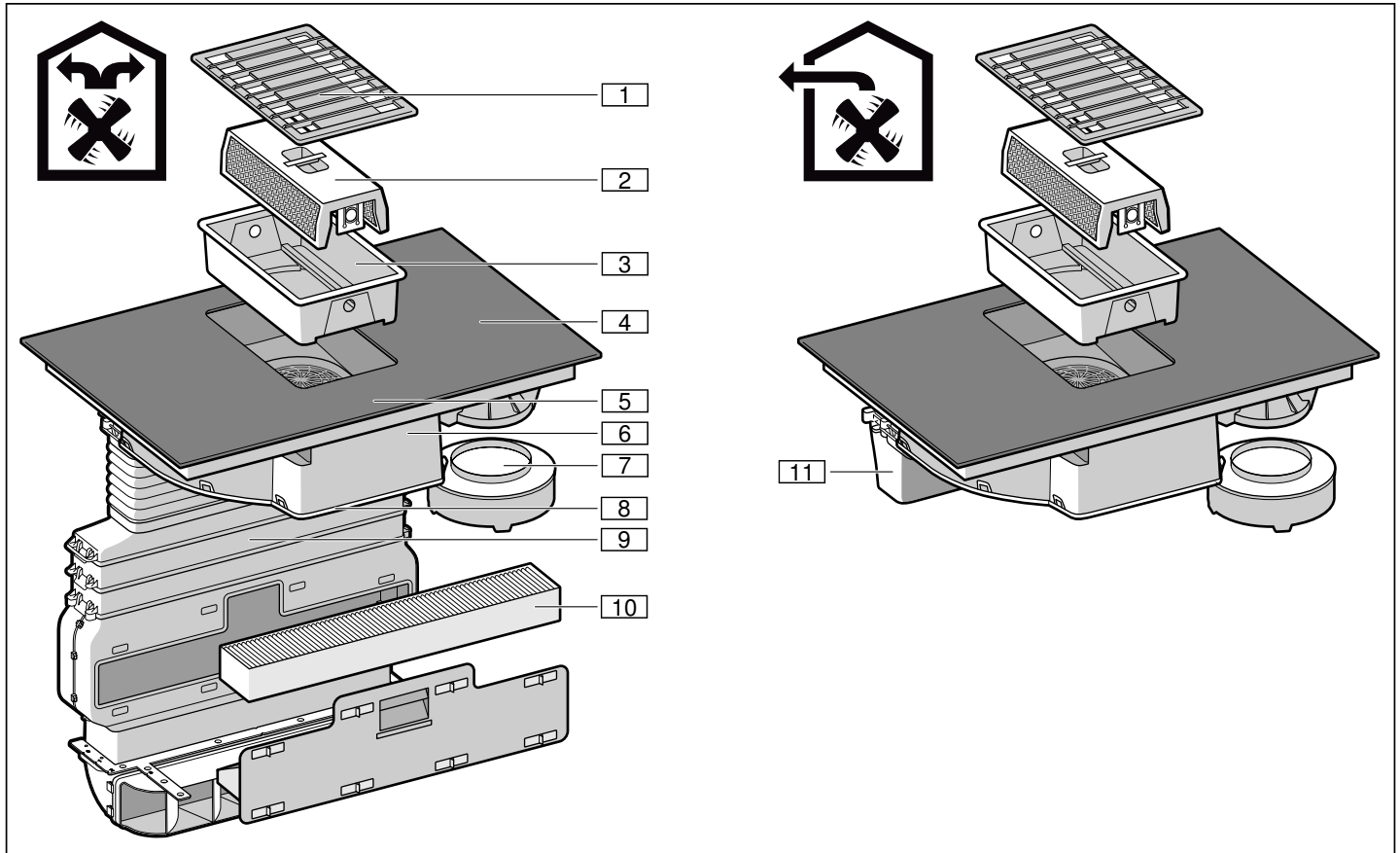

Sz.	Megnevezés
1	Szűrő fedele
2	Fém zsírszűrő
3	Tartályok
4	Főzőfelület
5	Kezelőfelület
6	Ventilátor burkolata
7	Túlfolyó tartálya
8	Készülék burkolata
9	Csővezetés*
10	Aktívszén-szűrő*
11	Levegőelszívó cső**
**csak légkeringetési üzemmódban	
**csak légkivezetési üzemmódban	

### Kiegészítő tartozékok

Légkivezetési készlet	Z8100X0
Légkeverési készlet	Z8200X0
Aktívszén-szűrő	Z8500X0

## Kezelőfelület

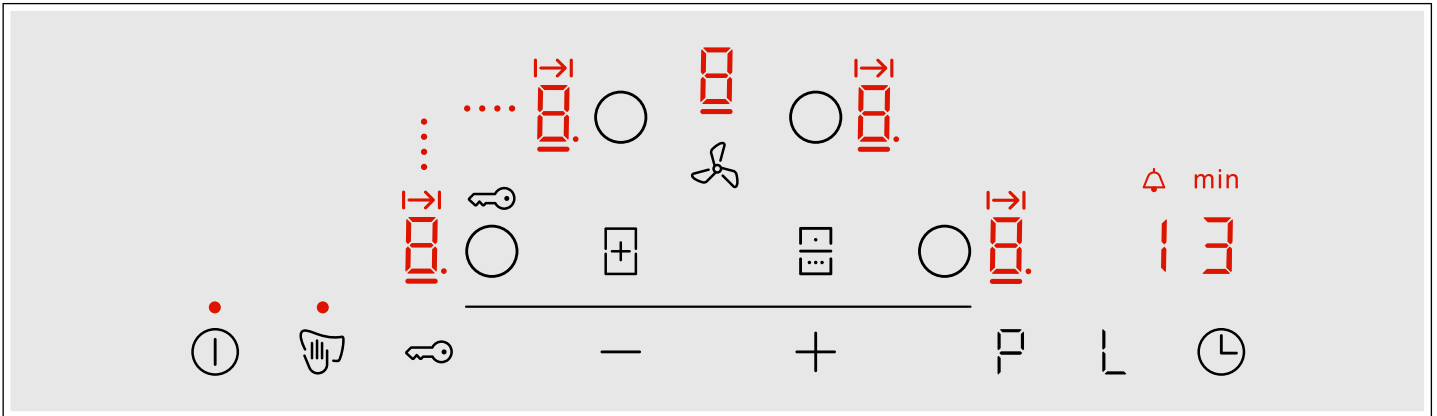

## Kezelőfelületek

ⓘ	A készülék be- és kikapcsolása
👉	A kezelőfelület lezárása tisztítás céljából
🔑	A gyermekzár bekapcsolása
○	Főzőhely kiválasztása
🌀	A főzőfelület és az elszívás beállítási területe közötti váltás/Telítettségi kijelzés visszaállítása
—+	Főzési fokozatok beállítása / elszívás beállítása
+	CombiZone funkció bekapcsolása
☰	Move funkció bekapcsolása
P	PowerBoost funkció bekapcsolása a főzési fokozatokhoz / Intenzív ventilátorfokozat bekapcsolása
L	Melegen tartási funkció bekapcsolása
🕒	Főzési idő és konyhai óra programozása

## Kijelzések

●	Üzemállapot
1-9	Főzési fokozatok/ventilátorfokozatok
H/h	Maradékhő
00	Időzítés funkció
🔑	Gyerekszár
P	PowerBoost funkció/ intenzív ventilátorfokozat
L	Melegen tartási funkció
⋮	CombiZone funkció és Move funkció
→	Főzési idő beállítása
🕒	Konyhai óra
min	Időkijelzés

## Kezelőfelületek

Amikor megérint egy szimbólumot, a megfelelő funkció bekapcsol.

## Utasítások

- Tartsa mindig tisztán és szárazon a kezelőfelületet. A nedvesség befolyásolhatja a működést.
- Az edényeket soha ne húzza a kijelzők és a szenzorok közelébe. Az elektronika túlmelegedhet.

## Maradékhő-kijelzés

A főzőfelület mindegyik főzőhelye maradékhő-kijelzéssel rendelkezik. A kijelzés megmutatja, hogy a főzőhely még forró. Ne érintse meg a főzőhelyet, amíg a maradékhő-kijelzés világít.

A maradékhő nagyságától függően az alábbi kijelzések jelennek meg:

- **H** kijelzés: magas hőmérséklet
- **h** kijelzés: alacsony hőmérséklet

Ha főzés közben elveszi az edényt a főzőhelyről, akkor a maradékhő-kijelzés és a kiválasztott főzési fokozat felváltva villog.

Ha kikapcsolja a főzőhelyet, a maradékhő-kijelzés világít. A főzőfelület kikapcsolása után is világít a maradékhő-kijelzés, amíg a főzőhely még meleg.

## Elszívási üzemmódok

Ezt a készüléket kivezetéses vagy keringtető üzemmódban használhatja.

## Kivezetéses üzemmód



A beszívott levegőt a zsírszűrők megtisztítják, és egy csőrendszeren keresztül elvezetik a szabadba.

Ha az elhasznált levegőt a külső falon vezetik keresztül, teleszkópos beépített szekrényt kell használni.

## Légkeringetési üzemmód



A beszívott levegőt a zsírszűrő és egy aktív szén-szűrő megtisztítja, majd a készülék visszavezeti a konyhába.

**Utasítás:** A szagok megkötéséhez légkeringetési üzemmódban be kell építenie egy aktív szén-szűrőt. A készülék légkeringetési üzemmódban történő üzemeltetésének különböző lehetőségeit tekintse meg a prospektusban, vagy kérdezze meg a szakkereskedőt. Az ehhez szükséges tartozékot a szaküzletben, a vevőszolgálatnál vagy az online áruházban vásárolhatja meg.



## Az első használat előtt elvégzendő tennivalók

A készülék első használata előtt vegye figyelembe a következő útmutatást:

Alaposan tisztítsa meg a készüléket és tartozékait.

Mielőtt elkezdené használni új készülékét, el kell végeznie néhány beállítást.

### Az első üzembe helyezés

**Utasítás:** A készülék kiszállításkor légkeringetési üzemmódra van beállítva.

Lehetséges beállítások:

- Légkeringetési üzemmódban a [ 17 ] kijelzőn a 0 érték (gyári beállítás) van beállítva.
- Légekivezetési üzemmódban a [ 17 ] kijelzőn a 1 érték van beállítva.

A készülék átállításához légekivezetési üzemmódra lásd → "Alapbeállítások" a(z) 22. Oldalon .



## A készülék kezelése

Ebben a fejezetben a főzőhely beállításának módját ismertetjük. A táblázatban különböző ételekre vonatkozó főzési fokozatokat és főzési időket talál.



### Figyelmeztetés – Égési sérülés veszélye!

A szűrő fedele a főzőfelületen nagyon felforrósodik. Soha ne tegye a szűrő fedelét a főzőfelületre. Ne helyezzen edényeket vagy más forró tárgyakat a szűrő fedelére.

**Utasítás:** A ventilátort a főzés kezdetén kapcsolja be, és csak néhány perccel a főzés befejezése után kapcsolja ki. Így lehet a leghatásosabban megszüntetni a konyhai párákat.

**Utasítás:** A készüléket soha ne üzemeltesse a tartály, a fém zsírszűrő és a szűrőfedél nélkül.

### Főzőfelület be- és kikapcsolása

A főzőfelületet a főkapcsolóval lehet be- és kikapcsolni.

Bekapcsolás: érintse meg a ① szimbólumot. Egy hangjelzés hallható. A főkapcsoló feletti kijelző és a főzőhelykijelzők ② világítanak. A főzőfelület üzemkés.

Kikapcsolás: Érintse meg a ① szimbólumot, amíg a kijelző ki nem alszik. Minden főzőhely ki van kapcsolva. A maradékhő-kijelzés mindaddig világít, amíg valamennyi főzőhely megfelelően ki nem hűlt.

### Utasítások

- A főzőfelület automatikusan kikapcsol, ha valamennyi főzőhely 30 másodpercnél hosszabb ideig ki van kapcsolva és a szellőzés ki van kapcsolva.
- A kiválasztott beállításokat a készülék a főzőfelület kikapcsolása utáni első 4 másodpercben tárolja. Ha ez alatt az idő alatt újra bekapcsolja a főzőfelületet, a főzőfelület az addigi beállításokkal kezd el üzemelni.

### Főzőhely beállítása

Válassza ki a kívánt főzési fokozatot a + és – szimbólummal.

! főzési fokozat = legalacsonyabb fokozat.

5 főzési fokozat = legmagasabb fokozat.



Mindegyik főzési fokozat rendelkezik egy közbenső fokozattal is. Ezt egy pont jelöli.

### Utasítások

- Annak érdekében, hogy a készülék érzékeny részeit védje a túlmelegedéstől vagy az elektromos túlterheléstől, a főzőfelület képes a teljesítmény átmeneti csökkentésére.
- A készülék zajkibocsátásának megakadályozása érdekében a főzőfelület képes a teljesítmény átmeneti csökkentésére.

## Főzőhely és főzési fokozat kiválasztása

A főzőfelület legyen bekapcsolva.

- Válassza ki a  szimbólummal a főzőhelyet.
- A következő 10 másodpercben érintse meg a **+** vagy **-** szimbólumot. Megjelenik az alábbi alapbeállítás:
  - +** szimbólum:  főzési fokozat
  - szimbólum:  főzési fokozat

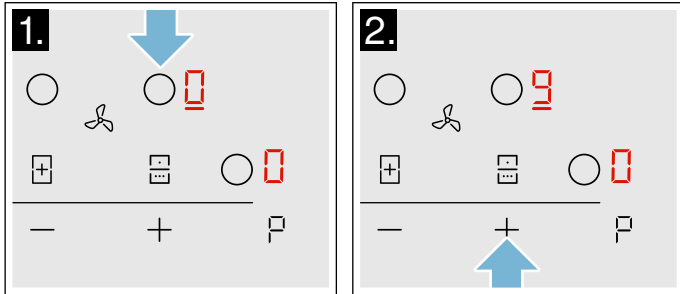

A főzési fokozatot a készülék beállította.

## Főzési fokozat módosítása

Válassza ki a főzőhelyet, majd érintse meg a **+** vagy **-** szimbólumot, amíg megjelenik a kívánt főzési fokozat.

## Főzőhely kikapcsolása

Válassza ki a főzőhelyet, majd érintse meg a **+** vagy **-** szimbólumot, amíg megjelenik a  jelzés.

A főzőhely kikapcsol, és megjelenik a maradékhő-kijelzés.

## Utasítások

- Ha nem helyezett edényt a főzőfelületre, a kiválasztott teljesítményszint villog. Egy idő után a főzőfelület kikapcsol.
- Ha a főzőlap bekapcsolása előtt helyezi az edényt a főzőfelületre, a rendszer azt a főkapcsoló megnyomását követő 20 másodpercen belül érzékeli, és automatikusan kiválasztja az érintett főzőfelületet. Az edény érzékelését követő 20 másodpercen belül válassza ki a teljesítményszintet, ellenkező esetben a főzőfelület kikapcsol.  
Ha egynél több edényt helyez a főzőlapra, a rendszer a főzőlap bekapcsolásakor csak az egyiket fogja érzékelni.
- Az elszívást külön ki kell kapcsolni. → "A ventilátor kikapcsolása" a(z) 13. Oldalon

## A ventilátor be- és kikapcsolása

**Utasítás:** A teljesítményfokozatot mindig az aktuális körülményekhez igazítsa. Erős páráképződés esetén is magasabb teljesítményfokozatot válasszon.



**Utasítás:** Ha nincs fém zsírszűrő, a ventilátor nem kapcsolható be. Helyezzen be egy fém zsírszűrőt. A főzőfelületek funkciói fém zsírszűrő nélkül is elérhetők. → "Tisztítás" a(z) 25. Oldalon

**Utasítás:** A szellőzőnyílásokat ne takarja el tárgyakkal. Ne helyezzen edényeket a szűrő fedelére. Másként csökken a ventilátor teljesítménye.

**Utasítás:** Magas edényeknél nem garantálható az optimális elszívási teljesítmény. Az elszívási teljesítményt javíthatja egy ferdén elhelyezett fedővel.

## A ventilátor bekapcsolása

Ha az elszívás nem kapcsolható be, helyezze be megfelelően a fém zsírszűrőt.

- Érintse meg a  szimbólumot.  
Az elszívás  teljesítményfokozaton indul.  
Megjelenik a beállított teljesítményfokozat.

### Utasítások



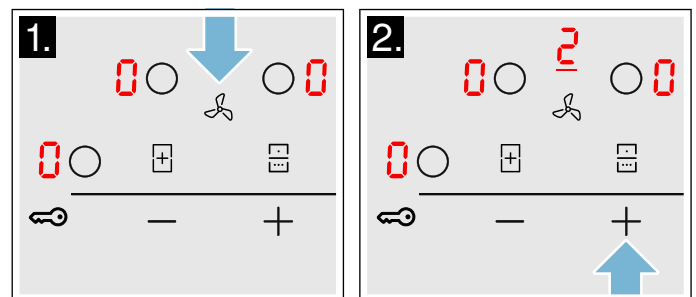

- Az elszívás teljesítményfokozatainak beállítása közben nem módosíthatja a főzési fokozatokat.
  - Egy néhány másodperces időtartam áll rendelkezésére az elszívás teljesítményfokozatának kiválasztására. Ezután ismét a főzési fokozatok beállítására használhatja a **+** és **-** szimbólumot.
- A **+** és **-** szimbólummal válassza ki a kívánt teljesítményfokozatot.  
Megjelenik a beállított teljesítményfokozat.



- Másik teljesítményfokozat beállításához érintse meg a  szimbólumot, és a **+** és **-** szimbólummal állítsa be a kívánt teljesítményfokozatot.  
Megjelenik a beállított teljesítményfokozat.

## A ventilátor kikapcsolása

Ha ki szeretné kapcsolni a készüléket, érintse meg a  szimbólumot. Ha a ventilátort szeretné kikapcsolni, tegye a következőket:





- Érintse meg a  szimbólumot.
- A **-** szimbólummal állítsa be a  teljesítményfokozatot.  
A ventilátor  teljesítményfokozatra áll.
- A főzőfelület beállítási területére váltáshoz érintse meg a  szimbólumot.



**Utasítás:** A kiválasztott alapbeállításoktól függően indul az utánfutás a készülék kikapcsolása után.

## Intenzív fokozat

Erős szag- vagy füstképződésnél kapcsolja be az intenzív fokozatot. Ekkor a ventilátor rövid ideig maximális teljesítménnyel működik. Kis idő múlva magától visszakapcsol egy alacsonyabb fokozatra.

### Bekapcsolás



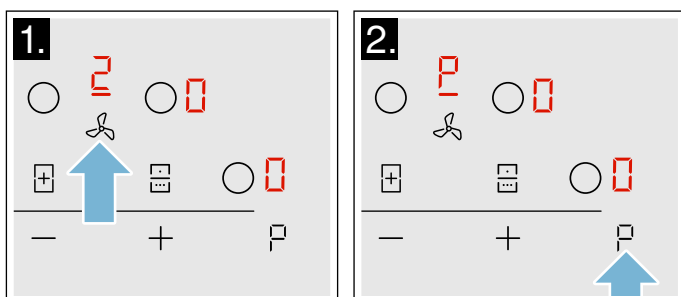

1. Érintse meg a  szimbólumot.  
A kijelzőmezőn megjelenik a  szimbólum. Világít a  teljesítményfokozat alatti sor.
2. Érintse meg a  szimbólumot.

A kijelzőmezőn megjelenik a  szimbólum. Világít a  szimbólum alatti sor. Az intenzív fokozat be van kapcsolva.



**Utasítás:** 8 perc elteltével a készülék magától visszakapcsol a  teljesítményfokozatra.

### Kikapcsolás

1. Érintse meg a  szimbólumot.
2. A  szimbólummal állítsa be a  teljesítményfokozatot.  
A ventilátor  teljesítményfokozatra áll.
3. A főzőfelület beállítási területére váltáshoz érintse meg a  szimbólumot.

## Automatikus indítás

A kiválasztott alapbeállításoktól függően a következő opciók választhatók, miután kiválasztott egy teljesítményfokozatot egy főzőzónához:

- Az elszívás nem indul.
- Az elszívás egy beállított teljesítményfokozaton indul.

Az alapbeállításoknál válassza ki a kívánt opciót.

→ "Alapbeállítások" a(z) 22. Oldalon

## Utánfutás funkció

Az utánfutás funkció használata esetén a szellőztetőrendszer a kikapcsolás után néhány percig tovább működik. Így eltávolítja a még megmaradt konyhai gőzt. Ezután a szellőztetőrendszer automatikusan kikapcsol.

Az alapbeállításoknál (→ 22. oldal) a következő lehetőségeket választhatja az utánfutáshoz:

- Utánfutás kikapcsolása
- Utánfutás bekapcsolása meghatározott időtartamra meghatározott teljesítményfokozaton

**Utasítás:** Az utánfutás csak akkor kapcsol be, ha legalább egy főzőhelyet legalább egy percre bekapcsolt.

### Kikapcsolás

Érintse meg a  szimbólumot.

Az utánfutás funkció azonnal befejeződik.

Ha az alábbi feltételek egyike teljesül, az utánfutás funkció kikapcsol:

- Az utánfutási idő letelt.
- A készüléket ismét bekapcsolja.

## Főzési tanácsok

### Javaslatok

- Ha pürét, krémlevest vagy sűrű szószt melegít, keverje meg közben.
- Előmelegítéshez a 8-9-es főzési fokozatot állítsa be.
- Ha főzéskor lefedi az edényt, akkor csökkentse a főzési fokozatot, amint gőz áramlik ki a fedő és a főzőedény között. A jó főzési eredmény eléréséhez nem szükséges a gőzkiáramlás.
- A főzési folyamat befejezése után hagyja a főzőedényt tálalásig lefedve.
- Ha kuktában főz, vegye figyelembe a gyártó utasításait.
- Ne főzze túl sokáig az ételeket a tápértékük megőrzése érdekében. A konyhai órán beállíthatja az optimális főzési időt.
- Az egészségesebb főzési eredmény eléréséhez kerülje a füstölő olaj használatát.
- Pírtáshoz az ételeket egymás után kis adagokban süsse.
- A főzőedény a főzési folyamat során felforrósodhat. Ajánlott edényfogót használni.
- Javaslatokat adunk az energiahatékony főzéshez a következő fejezetben: → "Környezetvédelem"

**Főzési táblázat**

A táblázatban fel van tüntetve, hogy az ételekhez melyik főzési fokozat alkalmas. A főzési idő az étel jellegétől, súlyától, vastagságától és minőségétől függően változhat.

	Főzési fokozat	Főzési idő (perc)
<b>Olvasztás</b>		
Csokoládé, csokoládébevonat	1 - 1.	-
Vaj, méz, zselatin	1 - 2	-
<b>Melegítés és melegen tartás</b>		
Egytálétel, pl. lencsefőzelék	1. - 2	-
Tej*	1. - 2.	-
Virsli melegítése vízben*	3 - 4	-
<b>Felolvasztás és melegítés</b>		
Spenót, mélyhűtött	3 - 4	15 - 25
Pörkölt, mélyhűtött	3 - 4	35 - 55
<b>Puhára párolás, forralás</b>		
Burgonyagombóc*	4. - 5.	20 - 30
Hal*	4 - 5	10 - 15
Fehér szószok, pl. besamelmártás	1 - 2	3 - 6
Felvert szószok, pl. Béarnaise mártás, hollandi mártás	3 - 4	8 - 12
<b>Főzés, gőzölés, párolás</b>		
Rizs (kétszeres vízmennyiséggel)	2. - 3.	15 - 30
Tejberizs***	2 - 3	30 - 40
Héjában főtt burgonya	4. - 5.	25 - 35
Sós burgonya	4. - 5.	15 - 30
Tésztafélék, metélt*	6 - 7	6 - 10
Egytálétel	3. - 4.	120 - 180
Levesek	3. - 4.	15 - 60
Zöldségek	2. - 3.	10 - 20
Zöldség, mélyhűtött	3. - 4.	7 - 20
Főzés kuktában	4. - 5.	-
<b>Párolás</b>		
Göngyölt hús	4 - 5	50 - 65
Párolt sült	4 - 5	60 - 100
Pörkölt***	3 - 4	50 - 60
*Fedő nélkül		
** Fordítsa meg többször.		
***Melegítse elő 8-8. fokozaton.		

	Főzési fokozat	Főzési idő (perc)
<b>Párolás / sütés kevés olajjal*</b>		
Hússzelet, natúr vagy panírozott	6-7	6-10
Hússzelet, mélyhűtött	6-7	6-12
Karaj, natúr vagy panírozott**	6-7	8-12
Steak (3 cm vastag)	7-8	8-12
Szárnyas mellehúsa (2 cm vastag)**	5-6	10-20
Szárnyas mellehúsa, mélyhűtött**	5-6	10-30
Húspogácsa (3 cm vastag)**	4.-5.	20-30
Hamburger (2 cm vastag)**	6-7	10-20
Hal és halfilé, natúr	5-6	8-20
Hal és halfilé, panírozott	6-7	8-20
Hal, panírozott és mélyhűtött, pl. halrudacsok	6-7	8-15
Királyrák, fűrészes garnélarák	7-8	4-10
Friss zöldség és gomba rövid pirítása	7-8	10-20
Serpenyőben készített ételek, zöldség, csíkokra vágott hús ázsiai módra	7-8	15-20
Mélyhűtött ételek, pl. serpenyőben sült ételek	6-7	6-10
Palacsinta (sütés egymás után)	6.-7.	-
Omlett (sütés egymás után)	3.-4.	3-10
Tükörtojás	5-6	3-6
<b>Sütés bő olajban* (150-200 g adagonként 1-2 l olajban, kisütés adagonként)</b>		
Mélyhűtött termékek, pl. hasáburgonya, csirkefalatok	8-9	-
Krokkett, mélyhűtött	7-8	-
Hús, pl. darabolt csirke	6-7	-
Hal, panírozva vagy sörtesztában	6-7	-
Zöldség, gomba, panírozva vagy sörtesztában, tempura	6-7	-
Aprósütemény, pl. fánk/berliner (töltött fánk), gyümölcs sörtesztában	4-5	-
*Fedő nélkül		
** Fordítsa meg többször.		
***Melegítse elő 8-8. fokozaton.		



## CombiZone

Ezzel a funkcióval összekapcsolható a két azonos méretű bal oldali főzőhely. Ekkor a két főzőhely esetén azonos főzési fokozat kerül beállításra. Különösen hosszúkás edényben történő főzéshez alkalmas.

### Főzőedényekre vonatkozó utasítások

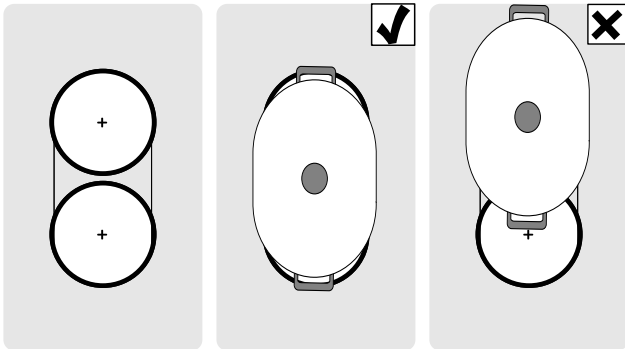

Optimális eredmény elérése érdekében használjon megfelelő, ovális edényt, amely mindkét főzőhelyet lefedi. Az edényt igazítsa középre a főzőhelyeken.



Ha csak egy edényt használ az egyik főzőhelyen, akkor eltolhatja azt a második főzőhelyre. Ebben az esetben a készülék átveszi a főzési fokozatot és a kiválasztott beállításokat.

### Aktiválás

A főzőfelület legyen bekapcsolva.

- Válassza ki a CombiZone-hoz tartozó két főzőhely egyikét, és állítsa be a főzési fokozatot.
- Érintse meg a  szimbólumot. A  kijelzés világít. A főzési fokozat világít mindkét főzőhely kijelzőjén. A funkció be van kapcsolva.

### Főzési fokozat módosítása

Válassza ki a CombiZone-hoz tartozó két főzőhely egyikét, és állítsa be a főzési fokozatot a **+** vagy **-** szimbólummal.

### Kikapcsolás

Válassza ki a funkcióhoz tartozó két főzőhely egyikét, majd érintse meg a  szimbólumot.

A funkció ki van kapcsolva. Ezután a két főzőhely két független főzőhelyként működik tovább.

## Move funkció

Ezzel a funkcióval összekapcsolhatja a két azonos méretű bal oldali főzőhelyet, és mindkét főzőhelyhez különböző főzési fokozatot választhat. Alapbeállítás szerinti főzési fokozatok:

Elülső főzőhely = főzési fokozat: 

Hátsó főzőhely = főzési fokozat: 

A főzési fokozat minden főzőhely esetén egymástól függetlenül megváltoztatható.

### Utasítások

- Az edényt csak az egyik főzőhelyre helyezze. A funkció nem aktiválható, ha mindkét főzőhelyre rá van helyezve egy főzőedény.
- Annak a főzőhelynek a kijelzője, amelyiken nem található edény, halványabban világít. Csak akkor kapcsolódik be, ha áttolja az edényt erre a főzőhelyre, és a készülék felismeri azt.
- Ha a funkció már be van kapcsolva, és egy második főzőedényt helyez a szabad főzőhelyre, akkor a kijelző továbbra is halványabban világít. A főzőhely nincs bekapcsolva. A főzőhely akkor kapcsol be, amikor eltávolítja az első főzőedényt.

### Tanácsok az edények használatához

A megfelelő érzékelés és hőelosztás érdekében ajánlott az edényt pontosan középre helyezni:

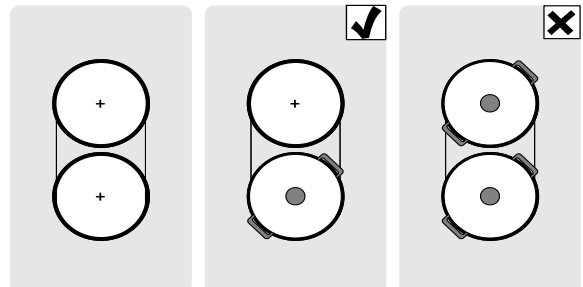

Csak egyetlen edényt használjon, amely csak egy főzőhelyet fed le.

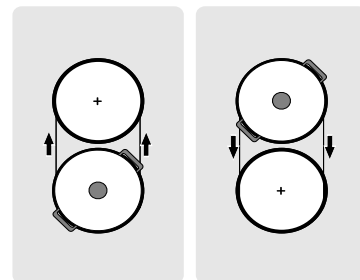

Az edény eltolása az egyik főzőhelyről a másikra:



### Aktiválás

- Válassza ki a Move funkcióhoz tartozó két főzőhely egyikét.
- Érintse meg a  szimbólumot. A  kijelzés világít. A főzési fokozatok világítanak mindkét főzőhely kijelzőjén. A funkció be van kapcsolva.

**Utasítások**

- A főzőedényes főzőhely kijelzője fényesebben világít.
- A továbbiakban kiválasztott főzőhely kijelzőjén a **-** kijelzés világít.

**Főzési fokozat módosítása**

Válassza ki a Move funkcióhoz tartozó két főzőhely egyikét, és a **+** vagy a **-** szimbólummal állítsa be a főzési fokozatot.

**Utasítás:** Ha a funkciót kikapcsolja, akkor a főzési fokozatok visszaállnak az alapbeállítás szerinti értékekre

**Kikapcsolás**

Érintse meg a  szimbólumot.

A funkció ki van kapcsolva.

**Utasítás:** Ha a két főzőhely egyikét a  szimbólumra állítja, akkor a funkció kikapcsol körülbelül 10 másodpercen belül.

**időfunkciók**

A főzőfelület két időzítésfunkcióval rendelkezik:

- A főzési idő programozása
- Konyhai óra

**A főzési idő programozása**

A beállított idő letelte után a főzőhely automatikusan kikapcsol.

**Így állítsa be:**

1. Válassza ki a főzőhelyet és a kívánt főzési fokozatot.
2. Érintse meg a  szimbólumot. A főzőhely kijelzőjén a **I→I** világít. Az időzítéskijelzőn világít a **00**.
3. Érintse meg a **+** vagy a **-** szimbólumot. Megjelenik az alapbeállítás:
  - +** szimbólum: 30 perc.
  - szimbólum: 10 perc.

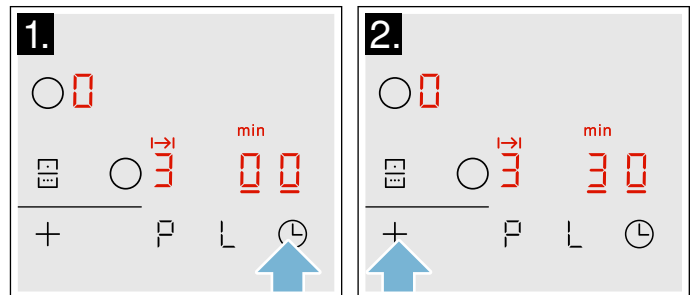

4. Válassza ki a **+** vagy a **-** szimbólummal a kívánt főzési időt.

Néhány másodperc múlva az idő elkezd lefutni.

**Utasítások**

- Minden főzőhelyhez automatikusan beállítható ugyanaz a főzési idő. A beállított idő mindegyik főzőhely esetén egymástól függetlenül fut le.  
A(z) → "Alapbeállítások" fejezetben információkat talál a főzési idő automatikus programozásához.
- Ha a kombinált főzőhely esetén a CombiZone vagy a Move funkciót választja, akkor a beállított idő azonos mindkét főzőhely esetén.

**Az idő módosítása vagy törlése**

Válassza ki a főzőhelyet. Érintse meg a  szimbólumot, majd módosítsa a **+** vagy a **-** szimbólummal a főzési időt, vagy állítsa az időt **00**-ra.

**Az idő letelte után**

A főzőhely kikapcsol. Egy hangjelzés hallható. Az időzítéskijelzőn 60 másodpercig világít a **00** kijelzés.

Érintse meg a  szimbólumot. A kijelzők kialszanak és a hangjelzés elhallgat.

**Utasítások**



- Ha a főzési idő több főzőhelynél is be van állítva, akkor az időzítéskijelzőn mindig a kiválasztott főzőhelyre vonatkozó időérték jelenik meg.
- Legfeljebb 99 perces főzési idő állítható be.

## A konyhai óra



A konyhai órával legfeljebb 99 perces időtartam állítható be.

A konyhai óra a főzőhelyektől és az egyéb beállításoktól függetlenül működik. Ez a funkció nem kapcsolja ki automatikusan a főzőhelyet.

### Így állítsa be

1. Érintse meg többször a  szimbólumot, amíg a  kijelző világítani nem kezd. Az időzítéskijelzőn világít a .
2. Érintse meg a **+** vagy a **-** szimbólumot. Megjelenik az alapbeállítás.  
**+** szimbólum: 10 perc.  
**-** szimbólum: 05 perc.
3. A **+** vagy a **-** szimbólummal állítsa be a kívánt időt. Néhány másodperc múlva az idő elkezd lefutni.

### Főzési idő módosítása vagy törlése

Érintse meg többször a  szimbólumot, amíg a  kijelző világítani nem kezd. A **+** vagy a **-** szimbólummal **-** itt:  módosítsa vagy állítsa be az időt.

### Az idő letelte után

Egy hangjelzés hallható. Az időzítéskijelzőn megjelenik a . 60 másodperc elteltével kialszanak a kijelzők.

A  szimbólum megérintésére a kijelzők kialszanak és a hangjelzés elhallgat.

## PowerBoost funkció

A PowerBoost funkció segítségével gyorsabban lehet felforralni nagy vízmennyiségeket, mint a **9** főzési fokozattal.

Ez a funkció csak akkor aktiválható egy főzőhelynél, ha ugyanazon csoport másik főzőhelye nincs üzemben (lásd az ábrát). Ellenkező esetben a kiválasztott főzőhely kijelzőjén villog a **P** és **9**; majd a készülék automatikusan a **9** főzési fokozatot állítja be a funkció aktiválása nélkül.

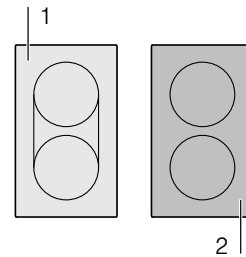

**Utasítás:** A kombinált zónában a Powerboost funkció csak akkor aktiválható, ha a két főzőhelyet egymástól függetlenül használja.

### Bekapcsolás

1. Válasszon ki egy főzőhelyet.
2. Érintse meg a **P** szimbólumot.  
A kijelzőn világít a **P**.

A funkció be van kapcsolva.

### Kikapcsolás

1. Válasszon ki egy főzőhelyet.
2. Érintse meg a **P** szimbólumot.  
A **P** kijelzés kialszik, és a főzőhely visszakapcsol a(z) **9**-es/-as főzési fokozatra.

A funkció ki van kapcsolva.



**Utasítás:** Bizonyos körülmények között a PowerBoost funkció automatikusan kikapcsolhat a főzőfelület belsejében lévő elektromos alkatrészek védelmére.





## Melegen tartási funkció

Ez a funkció alkalmas csokoládé vagy vaj megolvasztására és ételek, edények melegen tartására.

### Bekapcsolás

1. Válassza ki a kívánt főzőhelyet.
2. A következő 10 másodpercben érintse meg a  szimbólumot.  
A kijelzőn világít a .  
A funkció be van kapcsolva.

### Kikapcsolás

1. Válassza ki a főzőhelyet.
2. Érintse meg a  szimbólumot.  
A  kijelzés kialszik. A főzőhely kikapcsol, és a maradékhő-kijelzés világít.  
A funkció ki van kapcsolva.





## Gyerekzár

A gyerekzárrel megakadályozható, hogy a gyermekek bekapcsolják a főzőfelületet.

### Gyerekzár bekapcsolása és kikapcsolása

A főzőfelületnek kikapcsolt állapotban kell lennie.

Bekapcsolás: Érintse meg és tartsa megérintve a  szimbólumot kb. 4 másodpercig. A  kijelzés 10 másodpercig világít. A főzőfelület le van zárva.

Kikapcsolás: Érintse meg és tartsa megérintve a  szimbólumot kb. 4 másodpercig. A lezárás ezzel megszűnt.

### Automatikus gyermekbiztonsági zár

A funkció segítségével a főzőlap minden kikapcsolásakor automatikusan bekapcsol a gyermekbiztonsági zár.

### Be- és kikapcsolás

Az automatikus gyerekzár bekapcsolásáról a következő fejezetben olvashat: → "Alapbeállítások".

## Törlési védelem

Ha letörli a kezelőfelületet, miközben a főzőfelület be van kapcsolva, a beállítások megváltozhatnak. Ennek elkerülésére a főzőfelület egyik funkciójának köszönhetően a kezelőfelületet le lehet zárni tisztítás céljából.

**Bekapcsolás:** Érintse meg a  szimbólumot. Akusztikus jelzés hallható. A kezelőfelület 35 másodpercig le van zárva. Letörölheti a kezelőfelületet anélkül, hogy megváltoztatná a beállításokat.

**Kikapcsolás:** 35 másodperc múlva a kezelőfelület lezárása megszűnik. Ha ennél előbb ki akarja kapcsolni a funkciót, érintse meg a  szimbólumot.

### Utasítások

- A bekapcsolás után 30 másodperccel egy hangjelzés hallható. Ez azt jelzi, hogy a funkció hamarosan befejeződik.
- A tisztítás céljából történő lezárás nem befolyásolja a főkapcsoló működését. A főzőfelület bármikor kikapcsolható.

## Automatikus biztonsági kikapcsolás

Ha egy főzőhely hosszabb ideje üzemben van, és nem módosítottak a beállításain, akkor aktiválódik az automatikus biztonsági lekapcsolás.

A főzőhely nem fűt tovább. A főzőhely kijelzőjén felváltva villog a **F**, a **B** és a **h** vagy **H** maradékhő-kijelzés.

Egy tetszőleges szimbólum megérintése esetén a kijelző kikapcsol. A főzőhely ekkor újra beállítható.

A biztonsági lekapcsolás aktiválásának időpontja a beállított főzési fokozattól függ (1–10 óra elteltével).

## Alapbeállítások

A készülék különböző alapbeállításokat kínál. Ezeket hozzáigazíthatja saját szokásaihoz.

Kijelzés	Funkció
<b>c 1</b>	<b>Automatikus gyerekzár</b> <b>0</b> Manuális*. <b>1</b> Automatikus. <b>2</b> A funkció ki van kapcsolva.
<b>c 2</b>	<b>Akusztikus jelzések</b> <b>0</b> A nyugtázó jelzés és a hibajelzés ki van kapcsolva. <b>1</b> Csak a hibajelzés van bekapcsolva. <b>2</b> Csak a nyugtázó jelzés van bekapcsolva. <b>3</b> Minden hangjelzés be van kapcsolva.*
<b>c 3</b>	<b>Energiafogyasztás kijelzése</b> <b>0</b> Kikapcsolva.* <b>1</b> Bekapcsolva.
<b>c 5</b>	<b>Főzési idő automatikus programozása</b> <b>00</b> Kikapcsolva.* <b>0 1-99</b> Az automatikus kikapcsolásig hátralévő idő.
<b>c 6</b>	<b>Időzítés vége hangjelzés időtartama</b> <b>1</b> 10 másodperc. <b>2</b> 30 másodperc. <b>3</b> 1 perc.*
<b>c 7</b>	<b>Power Management funkció. A főzőfelület összteljesítményének korlátozása</b> <b>A rendelkezésre álló beállítások a főzőfelület maximális teljesítményétől függenek.</b> <b>0</b> Kikapcsolva. A főzőfelület maximális teljesítménye. */** <b>1</b> 1000 W minimális teljesítmény. <b>1.</b> 1500 W.  <b>...</b> <b>3</b> 3000 W ajánlott 13 amper esetén. <b>3.</b> 3500 W ajánlott 16 amper esetén. <b>4</b> 4000 W <b>4.</b> 4500 W ajánlott 20 amper esetén.  <b>...</b> <b>9</b> vagy <b>9.</b> A főzőfelület maximális teljesítménye.**
<b>c 9</b>	<b>Főzőhely kiválasztási ideje</b> <b>0</b> Korlátlan: a legutóbb beállított főzőhely marad kiválasztva.* <b>1</b> Korlátozott: a főzőhely csak néhány másodpercig marad kiválasztva.
<b>c 12</b>	<b>Edény ellenőrzése, főzési folyamat eredménye</b> <b>0</b> Nem alkalmas <b>1</b> Nem optimális <b>2</b> Alkalmas

\* Gyári beállítás

\*\* A főzőfelület maximális teljesítménye a típusátlán látható.

Kijelzés	Funkció
<b>c 17</b>	<b>Légkeringetési vagy légkivezetési üzemmód beállítása</b> <span style="border: 1px solid black; border-radius: 50%; padding: 2px;">0</span> Légkeringetési üzemmód beállítva.* <span style="border: 1px solid black; border-radius: 50%; padding: 2px;">1</span> Légkivezetési üzemmód beállítva
<b>c 18</b>	<b>Automatikus indítás beállítása</b> <span style="border: 1px solid black; border-radius: 50%; padding: 2px;">0</span> Kikapcsolva. <span style="border: 1px solid black; border-radius: 50%; padding: 2px;">1</span> Bekapcsolva: az elszívás egy beállított teljesítményfokozaton indul.*
<b>c 20</b>	<b>Utánfutás beállítása</b> <span style="border: 1px solid black; border-radius: 50%; padding: 2px;">0</span> Kikapcsolva. <span style="border: 1px solid black; border-radius: 50%; padding: 2px;">1</span> Bekapcsolva: a ventilátor kb. 6 percig működik légkivezetési üzemmódban <b>3</b> teljesítményfokozaton, illetve kb. 30 percig légkeringetési üzemmódban <b>1</b> teljesítményfokozaton, majd ezen idő elteltével automatikusan kikapcsol.*
<b>c 0</b>	<b>Gyári beállítások visszaállítása</b> <span style="border: 1px solid black; border-radius: 50%; padding: 2px;">0</span> Egyéni beállítások.* <span style="border: 1px solid black; border-radius: 50%; padding: 2px;">1</span> Gyári beállítások visszaállítása.

\* Gyári beállítás  
\*\* A főzőfelület maximális teljesítménye a típus táblán látható.

## Az alapbeállítások a következőképpen érhetők el:

A főzőfelületnek kikapcsolt állapotban kell lennie.

- Kapcsolja be a főzőfelületet.
- A következő 10 másodpercben nyomja meg a  szimbólumot és tartsa nyomva kb. 4 másodpercig. Az első négy kijelzés a termékinformációkat mutatja. Érintse meg a **+** vagy a **-** szimbólumot az egyes kijelzések megjelenítéséhez.

Termékinformációk	Kijelzés
Vevőszolgálat-index (KI)	<b>01</b>
Gyártási szám	<b>Fd</b>
Gyártási szám 1	<b>95.</b>
Gyártási szám 2	<b>05</b>

- A  szimbólum ismételt megérintésével az alapbeállításokhoz jut. A kijelzőkön felváltva villog a **c** és **1** és megjelenik a 0 alapbeállításaként.

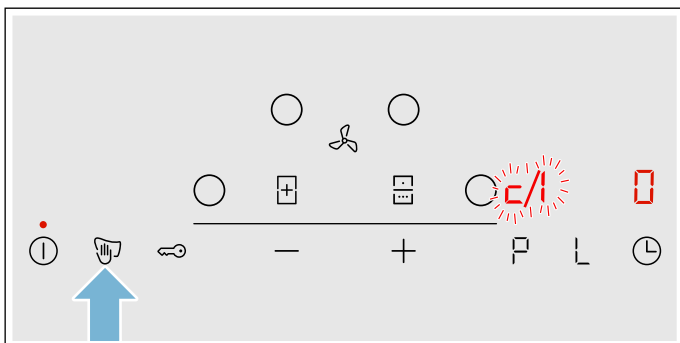

- Érintse meg a  szimbólumot többször egymás után mindaddig, amíg a kívánt funkció meg nem jelenik.

- Utána válassza ki a **+** és a **-** szimbólummal a kívánt beállítást.

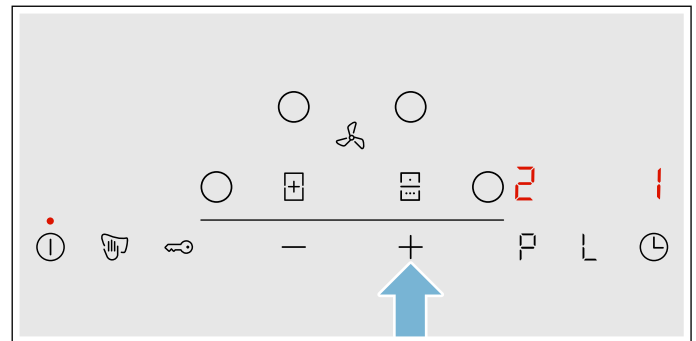

- Érintse meg a  szimbólumot, és tartsa nyomva legalább 4 másodpercig.

A készülék menti a beállításokat.

### Kilépés az alapbeállítások menüből

Kapcsolja ki a főzőlapot a főkapcsoló segítségével.

## Energiafogyasztás kijelzése

Ez a funkció megmutatja a főzőfelületen végzett utolsó főzési folyamat teljes energiafogyasztását.

A főzőfelület kikapcsolását követően 10 másodpercre megjelenik a fogyasztás kilowattórában, pl. **1,08 kWh**.

A kijelzés pontossága többek között a hálózati feszültség minőségétől függ.

A funkció bekapcsolásáról a következő fejezetben olvashat: → "Alapbeállítások".

## Edényteszt

Ezzel a funkcióval ellenőrizheti a főzési folyamat gyorsaságát és minőségét a főzőedény függvényében. Az eredmény egy viszonyítási érték, amely a főzőedény tulajdonságaitól és a használt főzőhelytől függ.

1. A hideg főzőedényt kb. 200 ml vízzel megtöltve állítsa azon főzőhely közepére, amelynek átmérője a legjobban illik a főzőedény aljához.
2. Menjen az alapbeállításokhoz, és válassza a következő beállítást: **c 1 2**.
3. Érintse meg a **+** vagy **-** szimbólumot. A főzőhelykijelzőn villog a **-** szimbólum. A funkció be van kapcsolva. 10 másodperc elteltével megjelenik a főzőhely kijelzőjén a főzési folyamat minőségére és gyorsaságára vonatkozó eredmény.

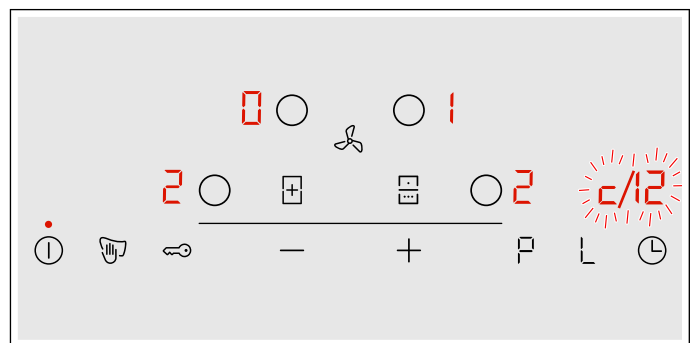

Az eredményt az alábbi táblázat alapján ellenőrizheti:

Eredmény	
<b>0</b>	A főzőedény nem megfelelő a főzőhelyhez, ezért nem melegszik fel.*
<b>1</b>	A főzőedény a vártnál lassabban melegszik fel, és a főzési folyamat nem optimálisan zajlik.*
<b>2</b>	A főzőedény megfelelően melegszik fel, és a főzési folyamat optimálisan zajlik.
* Ha rendelkezik egy kisebb főzőhellyel is, akkor még egyszer tesztelje a főzőedényt a kisebb főzőhelyen.	

A funkció ismételt bekapcsolásához válassza a **+** vagy **-** szimbólumot.

### Utasítások

- Ha a használt főzőhely sokkal kisebb, mint az edény átmérője, valószínűleg csak az edény közepe melegszik fel, és az eredmény nem lesz a lehető legjobb vagy megfelelő.
- Erről a funkcióról a következő fejezetben talál információkat: → "Alapbeállítások".
- Az edények fajtájáról, méretéről és elhelyezéséről a következő fejezetben talál információkat: → "Főzés indukcióval".



## Teljesítménykezelő (Power-Manager)

A Power Manager funkcióval a főzőfelület összteljesítménye állítható be.

A főzőfelület gyárilag előre be van állítva. Maximális teljesítménye a típustáblán található. A Power Manager funkcióval ez az érték az adott elektromos rendszer követelményeinek megfelelően módosítható.

A beállított érték túllépésének elkerülése érdekében a főzőfelület automatikusan elosztja a rendelkezésre álló teljesítményt a bekapcsolt főzőhelyek között.

Amíg a Power Manager funkció be van kapcsolva, a készülék ideiglenesen a névelges érték alá csökkentheti egy főzőzóna teljesítményét. Ha bekapcsolnak egy főzőzónát, és a készülék eléri a teljesítménykorlátot, a főzésifokozat-kijelzőn rövid időre megjelenik a **\_** szimbólum. A készülék szabályozza és kiválasztja a lehető legmagasabb teljesítményfokozatot.

További információért a főzőfelület összteljesítményének módosítására vonatkozóan lásd a következő fejezetet: → "Alapbeállítások"

## Tisztítás

### Figyelmeztetés – Égésveszély!

A készülék üzem közben felforrósodik. Tisztítás előtt hagyja lehűlni a készüléket.

### Figyelmeztetés – Égési sérülés veszélye!

A készülék üzem közben felforrósodik. Ha forró folyadék kerül a készülékbe, hagyja lehűlni a készüléket legalább két órán keresztül, mielőtt eltávolítaná a szűrő fedelét, a fém zsírszűrőt, a tartályt, a túlfolyótartályt vagy a készülék burkolatának fedelét.

### Figyelmeztetés – Áramütésveszély!

A beáramló nedvesség áramütést okozhat. Ne használjon magasnyomású vagy gőzsugaras tisztítógépet.

### Figyelmeztetés – Áramütésveszély!

A beáramló nedvesség áramütést okozhat. A készüléket csak nedves törlővel tisztítsa. Tisztítás előtt húzza ki a csatlakozódugót vagy kapcsolja ki a biztosítékot a biztosítékszekrényben.

### Figyelmeztetés – Sérülésveszély!

A készülék belső részeinek széle éles lehet. Viseljen védőkesztyűt.

**Utasítás:** A tisztításhoz csak kevés vizet használjon, a készülékbe nem kerülhet víz.

### Utasítások

- Tisztítás előtt távolítsa el kezéről és karjáról az ékszereket.
- Ne használjon semmilyen tisztítószeret, amíg a főzőfelület forró, mert foltok alakulhatnak ki rajta. Győződjön meg arról, hogy a használt tisztítószer maradványait teljesen eltávolította.

### Tisztítószer

Csak a főzőfelülethez alkalmas tisztítószereket használjon. Kérjük, vegye figyelembe a termék csomagolásán feltüntetett gyártói utasításokat.

Vegye figyelembe a tisztítószerekre vonatkozó összes utasítást és figyelmeztetést.

Alkalmas tisztító- és ápolószerek a vevőszolgálatnál vagy a webáruházunkban kaphatók.

### Figyelem!

#### Felületi sérülések

Ne használjon:

- hígítás nélküli mosogatószer
- mosogatógéphez való tisztítószer
- súrolószer
- magasnyomású vagy gőzsugaras tisztítógépet
- sütőtisztítószereket
- maró hatású, klórtartalmú vagy agresszív tisztítószereket
- magas alkoholtartalmú tisztítószereket
- kemény, karcoló tisztítószivacsokat, keféket vagy dörzspárnákat

**Figyelem!**

**Felületi sérülések**

Az új szivacskendőket használat előtt mindig alaposan mossa ki!

Annak érdekében, hogy a különböző felületek ne sérüljenek a nem megfelelő tisztítószer használata miatt, vegye figyelembe a táblázatban szereplő adatokat.

Terület	Tisztítószer
Üvegkerámia	<p>Üvegtisztítószer a vízkő és vízmaradványok okozta foltok esetén: Tisztítsa meg a főzőfelületet, amint lehűlt. Használjon az üvegkerámia főzőfelülethez alkalmas tisztítószerrel vagy üvegtisztítószerrel (cikkszám: 00311499).</p> <p>Üvegkaparó (cikkszám: 00087670) cukor, rizskeményítő vagy műanyag okozta foltok esetén: Tisztítsa meg azonnal. Vigyázat: égési sérülés veszélye.</p> <p>Utána nedves mosogatókendővel tisztítsa meg, és törülőkendővel törölje szárazra.</p> <p><b>Utasítás:</b> Ne használjon mosogatógéphez való tisztítószerrel.</p>
Nemesacél	<p>Forró mosogatószeres víz: Mosogatókendővel tisztítsa meg és puha törülőkendővel szárítsa meg.</p> <p>A tisztításhoz csak kevés vizet használjon, a készülékbe nem kerülhet víz.</p> <p>Az odaszáradt részeket egy kevés vízzel és mosogatószerszel lazítsa fel, de ne súrolja.</p> <p>A nemesacél felületeket csak csiszolási irányban tisztítsa.</p> <p>A vevőszolgálatnál, internetes áruházunkban vagy a szakkereskedésekben beszerezhetők a speciális nemesacél-ápoló szerek (cikkszám: 00311499). Az ápolószerrel lehetőleg vigye fel egy puha kendővel.</p> <p><b>Utasítás:</b> A főzőfelület keretének tisztításához ne használjon üvegkaparót.</p>
Műanyag	<p>Forró mosogatószeres víz: Tisztítsa meg egy nedves kendővel vagy a mosogatógépben.</p>
Kezelőelemek	<p>Forró mosogatószeres víz vagy megfelelő üvegtisztítószer (cikkszám: 00311499): Nedves mosogatókendővel tisztítsa meg és puha kendővel szárítsa meg.</p>
Szűrő fedele	<p>Forró mosogatószeres víz: Nedves mosogatókendővel tisztítsa meg és puha kendővel szárítsa meg.</p>

**Tisztítandó alkatrészek**

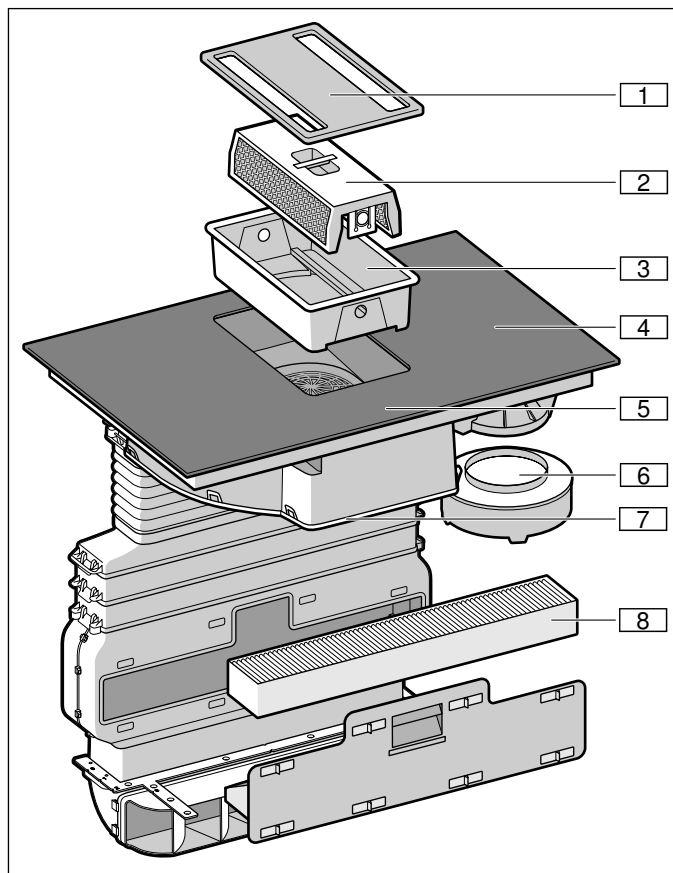

Sz.	Megnevezés
1	Szűrő fedele
2	Fém zsírszűrő
3	Tartályok
4	Főzőfelület
5	Kezelőfelület
6	Túlfolyó tartálya
7	Készülék burkolata
8	Aktívszén-szűrő (csak légkeringetési üzemmód esetén)

**Főzőfelület kerete (csak keretes főzőfelülettel rendelkező készülékeknél)**

A főzőfelület keretén bekövetkező sérülések elkerülése érdekében tartsa be a következő utasításokat:

- Csak meleg mosogatóvizet használjon
- Az új mosogatóruhákat használat előtt alaposan mossa ki.
- Ne használjon karcoló vagy súroló tisztítószereket.
- Ne használjon üvegkaparót vagy hegyes tárgyat.

## Főzőlap

Tisztítsa meg a főzőfelületet minden főzés után. Így megakadályozza az odatapadt ételmaradványok leégését. Csak akkor kezdje el a főzőfelület tisztítását, ha a maradékhő-kijelzés kialudt. A kifutott folyadékot azonnal távolítsa el, hogy ne száradjanak oda az ételmaradványok.

A főzőfelületet nedves mosogatóruhával tisztítsa meg, majd törölkendővel törölje szárazra a vízkőfoltok kialakulásának megelőzése érdekében.

A makacs szennyeződések eltávolításához legjobb a kereskedelemben kapható üvegkaparó vagy üvegkerámia-tisztítószer. Vegye figyelembe a gyártói utasításokat.

Alkalmos üvegkaparó (cikkszám: 00087670) a vevőszolgálatnál vagy online áruházunkban kapható.

Az üvegkerámia főzőfelület tisztítására szolgáló speciális szivacsokkal jó tisztítási eredmény érhető el.

## Ventilátor

A szag- és zsírkiválasztás biztosítása érdekében a szűrőket rendszeresen cserélni vagy tisztítani kell.

### Fém zsírszűrő

A fém zsírszűrőket 30 üzemóra után, de legalább havonta egyszer ki kell tisztítani.

### ⚠ Figyelmeztetés – Tűzveszély!

A zsírszűrőben lévő zsírerakódások meggyulladhatnak.

**A zsírszűrőt havonta legalább egyszer tisztítsa meg.**

A készüléket soha ne üzemeltesse a zsírszűrő nélkül.

### Aktívszén-szűrő

Az aktívszén-szűrőt rendszeres időközönként ki kell cserélni. Ehhez vegye figyelembe a készülékén megjelenő telítettségekijelzést.

### Telítettségekijelzés

A fém zsírszűrő vagy az aktívszén-szűrő telítődése esetén a készülék kikapcsolásakor hangjelzés hallatszik.

A kijelzőmezőn a következő szimbólumok világítanak:

- **Fém zsírszűrő:**  $F \text{ I} \text{ O}$  szimbólum világít
- **Aktívszén-szűrő:**  $F \text{ I} \text{ I}$  szimbólum világít
- **Fém zsírszűrő és aktívszén-szűrő:**  $F \text{ I} \text{ O}$  és  $F \text{ I} \text{ I}$  szimbólum világít felváltva

Legkésőbb most meg kell tisztítani a fém zsírszűrőt, illetve ki kell cserélnie az aktívszén-szűrőt.

Ha megtisztította és kicserélte a megfelelő szűrőt, a telítettség-kijelzést vissza kell állítania, hogy a  $F \text{ I} \text{ O}$  és  $F \text{ I} \text{ I}$  kijelzések többé ne világítsanak.

A készülék kikapcsolása után a  $F \text{ I} \text{ O}$  vagy a  $F \text{ I} \text{ I}$  szimbólum világít.

1. Érintse meg a  $\text{⌂}$  szimbólumot. Egy hangjelzés hallható. A fém zsírszűrő telítettség-kijelzése visszaállításra került.
2. Ha a  $F \text{ I} \text{ I}$  kijelzés világít, érintse meg újra a  $\text{⌂}$  szimbólumot. Egy hangjelzés hallható. Az aktívszén-szűrő telítettség-kijelzése visszaállításra került.

## Aktívszén-szűrők cseréje (csak légkeringetési üzemmód esetén)

Az aktívszén-szűrők megkötik a konyhai gőz szaganyagait. Csak légkeringetési üzemmódban működnek.

### Utasítások

- A szállítási terjedelem nem tartalmazza az aktívszén-szűrőt. Az aktívszén-szűrő (cikkszám: Z8500X0) szakkereskedésekben, a vevőszolgálatnál vagy az online áruházban kaphatók.
- Az aktívszén-szűrő nem tisztíthat és nem használható fel újra.
- Csak eredeti szűrőket használjon. Így biztosíthatja az optimális működést.

1. A beépítéshez használt bútorban nyissa ki a laposcsatorna fiókjának összes záróelemét.

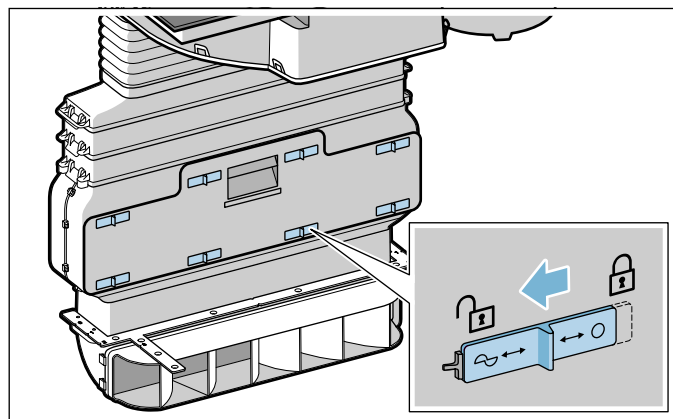

2. Nyissa ki a laposcsatorna fiókját, és vegye ki az aktívszén-szűrőt.

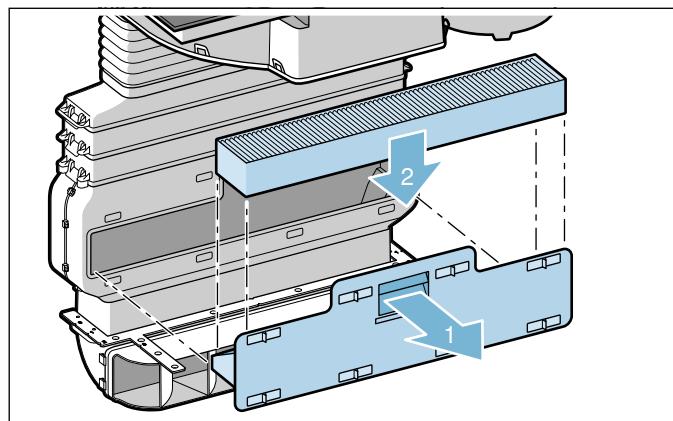

3. Helyezze be az új aktívszén-szűrőt.
4. Zárja a laposcsatorna fiókját, és zárja az összes záróelemet.

**Utasítás:** Ellenőrizze, hogy minden záróelem megfelelően be van-e zárva. Másként zajok keletkezhetnek, és a ventilátor teljesítménye csökkenhet.

### Fém zsírszűrők kiszerelese

A fém zsírszűrők kiszűrik a zsírt a konyhai gőzből. Az optimális működés érdekében a szűrőket legalább havonta egyszer ki kell tisztítani.

1. Vegye le a szűrő fedelét.

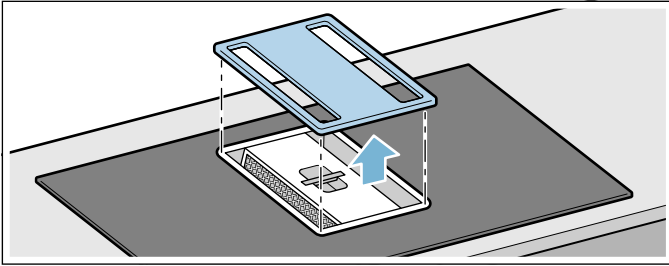

**Utasítás:** Biztosítsa, hogy a szűrő fedele ne essen le, és ne károsítsa a főzőfelületet.

2. Távolítsa el a fém zsírszűrőt és a tartályt.

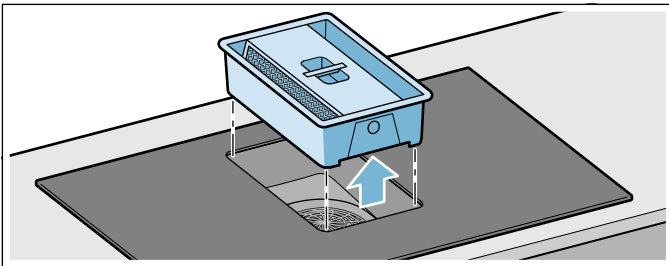

**Utasítás:** A zsír lent, a tartályban összegyűlhet. Ne billentse meg a fém zsírszűrőt, hogy elkerülje a zsír lecsöpögését.

3. A tartály két oldalán lévő záróelemek megnyomásával választhatja le a fém zsírszűrőt a tartályról.

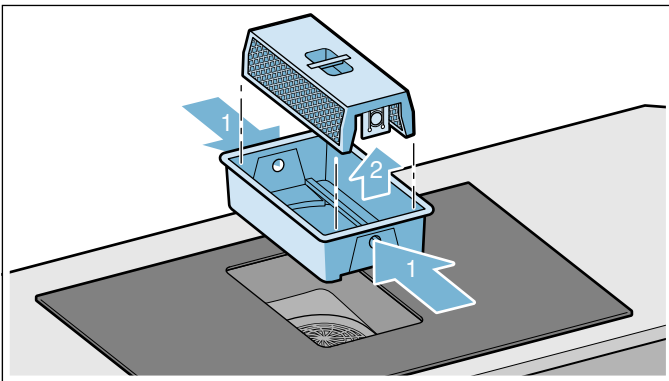

4. Szükség esetén ürítse ki a tartályt.
5. Tisztítsa meg a fém zsírszűrőt és a szűrő fedelét.
6. A fém zsírszűrő kiszerelese után tisztítsa meg a készülék belsejét.

**Utasítás:** A ventilátorkeréken cseppképződés lehetséges. Ez normális és a konyhai pára kondenzációja révén keletkezik. Nem áll fenn biztonsági kockázat és károsodásveszély. A készülék elektromos alkatrészei védve vannak.

### Fém zsírszűrők tisztítása

#### Utasítások

- Ne használjon maró hatású, sav- vagy lúgtartalmú tisztítószereket.
- A fém zsírszűrőt mosogatógépben vagy kézzel tisztíthatja meg.

#### Kézzel:

**Utasítás:** Makacs szennyeződések esetén speciális zsíroldót használhat (cikkszám: 00311297). Ezt az online áruházban lehet megrendelni.

- Áztassa be a fém zsírszűrőket forró mosogatószeres vízbe.
- A fém zsírszűrő tisztításához használjon keféket, és tisztítás után alaposan öblítse ki a fém zsírszűrőt.
- Csöpögtesse le a fém zsírszűrőt.

#### A mosogatógépben:

- Az erősen szennyezett fém zsírszűrőt ne tisztítsa együtt az edénnyel.
- A fém zsírszűrőt lazán helyezze a mosogatógépbe. Ne akassza be a fém zsírszűrőt.
- Az optimális tisztítás érdekében a fém zsírszűrőt a szűrős oldalával lefelé helyezze a mosogatógépbe.

#### További alkatrészek kiszerelese és tisztítása

A teknő szellőzésének belsejét is rendszeresen tisztítsa. Makacs szennyeződések esetén speciális zsíroldót használhat (cikkszám: 00311297).

1. Vegye le a szűrő fedelét, és tisztítsa meg egy nedves kendővel.

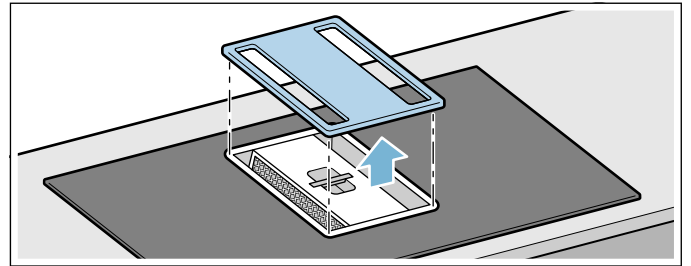

2. Távolítsa el a fém zsírszűrőt és a tartályt.

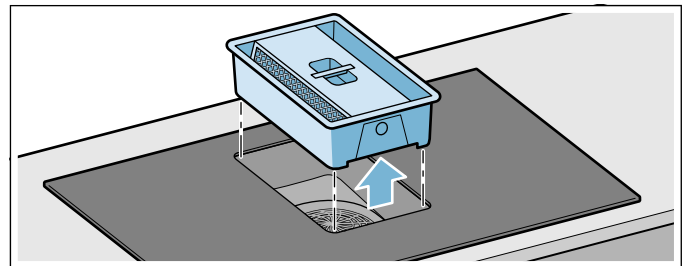

3. A tartály két oldalán lévő záróelemek megnyomásával választhatja le a fém zsírszűrőt a tartályról.

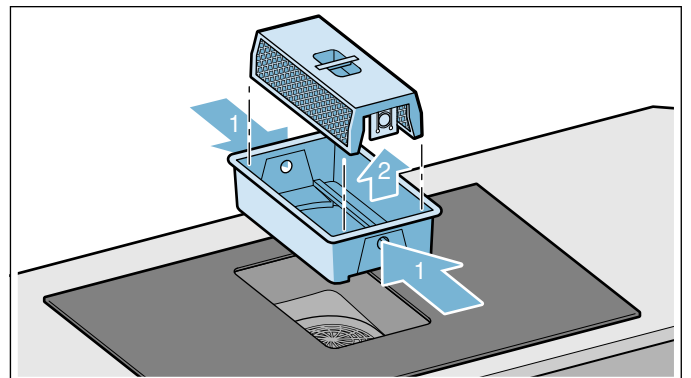

4. Szükség esetén ürítse ki a tartályt.

5. Mosogatógépben tisztítsa meg a tartályt és a fém zsírszűrőt.
6. Szükség esetén vegye le a készülék burkolatát a készülék aljáról, és tisztítsa meg.

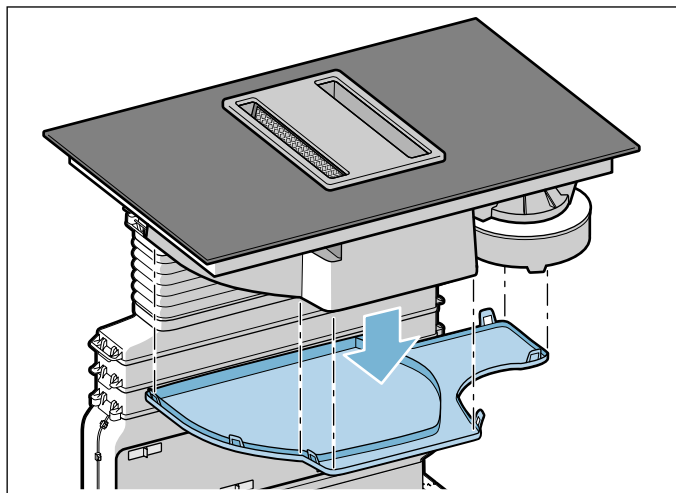

7. Tisztítás után szerelje vissza a megszártott alkatrészeket.

### A fém zsírszűrő behelyezése

1. Helyezze be a tartályt.
2. Helyezze be a fém zsírszűrőt.



**Utasítás:** Ellenőrizze, hogy megfelelően helyezte-e be a fém zsírszűrőt. Másként nem működik a szellőzés.

3. Helyezze fel a szűrő fedelét.

### Telítettségkijelzések visszaállítása

Ha megtisztította és kicserélte a megfelelő szűrőt, a telítettség-kijelzőt vissza kell állítania, hogy a **F 10** és **F 11** kijelzések többé ne világítsanak.

A készülék kikapcsolása után a **F 10** vagy a **F 11** szimbólum világít.

1. Érintse meg a  szimbólumot. Egy hangjelzés hallható. A fém zsírszűrő telítettség-kijelzése visszaállításra került.
2. Ha a **F 11** kijelzés világít, érintse meg újra a  szimbólumot. Egy hangjelzés hallható. Az aktívszén-szűrő telítettség-kijelzése visszaállításra került.

## Túlfolyó tartályának tisztítása

### Utasítások

- Ellenőrizze, hogy a túlfolyó tartályának bevezetője nem tömődött-e el. Ha tárgyak kerülnek a készülékbe, vegye ki ezeket, miután a készülék lehűlt. Ehhez vegye le a szűrő fedelét, távolítsa el a fém zsírszűrőt és a tartályt.
- Ha felülről folyadék kerül a készülékbe, ez a túlfolyó tartályában gyűlik össze. Csavarozza le és ürítse ki a túlfolyó tartályát. Szükség esetén vegye le a készülék burkolatát.

1. Két kézzel csavarozza le a túlfolyó tartályát.

### Utasítások

- Ne döntse meg a túlfolyó tartályát, hogy megakadályozza a folyadék kiömlését.
- Ha a fém zsírszűrő és a tartály ki van szerelve, és a szellőzőrácsos keresztül folyadék jut a készülékbe, le kell venni a készülék burkolatát.

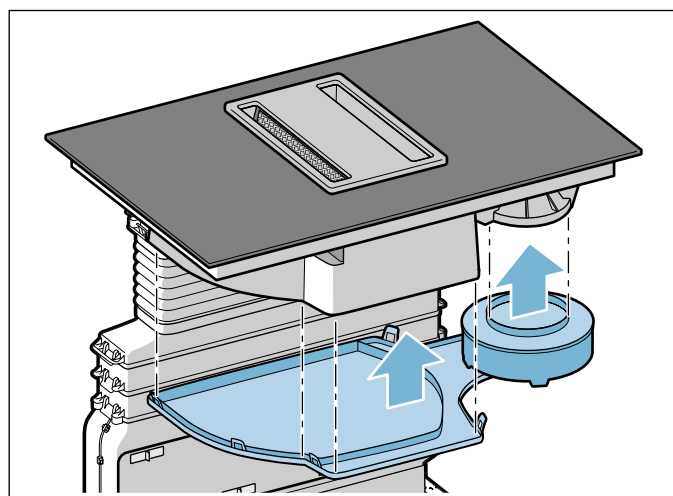

2. Ürítse ki és öblítse ki a túlfolyó tartályát, illetve szükség esetén a készülék burkolatát.
3. A tisztítás után csavarozza vissza a túlfolyó tartályát.
4. Rögzítse ismét a készülék burkolatát.

## Gyakran ismételt kérdések (GYIK)

### Használat

#### Miért nem tudom bekapcsolni a főzőfelületet, és miért világít a gyerekzár szimbóluma?

A gyerekzár be van kapcsolva.

Erről a funkcióról a következő fejezetben talál információkat: → "Gyerekzár".

#### Miért villog a kijelző, és miért hallatszik egy hangjelzés?

Távolítsa el a folyadékot vagy az ételmaradékot a kezelőfelületről. Távolítson el minden tárgyat a kezelőfelületről.

A hangjelzés kikapcsolásának módját a következő fejezet ismerteti: → "Alapbeállítások".

### Zajok

#### Miért hallatszanak zajok főzés közben?

Az edény aljának tulajdonságaitól függően a főzőfelület működése közben zajokat lehet hallani. Ezek a zajok normálisak, az indukciós technológia jellegzetességének számítanak, tehát nem jelentenek meghibásodást.

#### Lehetséges zajok:

##### Mély zúgás, mint egy transzformátor esetén:

Magas főzési fokozaton való főzőskor hallatszik. A zaj megszűnik vagy halkabb lesz a főzési fokozat csökkentésekor.

##### Mély sípolás:

Akkor hallatszik, ha az edény üres. A zaj megszűnik, ha vizet tölt vagy élelmiszert helyez az edénybe.

##### Sercegés:

Különbéle, egymásra rétegzett anyagokból álló főzőedények, valamint különböző méretű és különböző anyagú edények egyidejűleg történő használata esetén hallatszik. A zaj hangereje az ételek mennyiségétől és elkészítési módjától függően változhat.

##### Magas sípoló hang:

Akkor hallatszik, amikor két főzőhely egyidejűleg a legmagasabb főzési fokozaton üzemel. A sípoló hang megszűnik vagy elhalkul a főzési fokozat csökkentésekor.

##### Ventilátor zaja:

A főzőfelület egy ventilátorral van felszerelve, amely bekapcsol magas hőmérséklet elérése esetén. A ventilátor a főzőfelület kikapcsolása után is tovább működhet, amennyiben a mért hőmérséklet még túl magas.

### Edény

#### Milyen edény alkalmas az indukciós főzőfelülethez?

Az indukciós főzőfelülethez alkalmas edényekről a következő fejezetben talál információkat: → "Főzés indukcióval".

#### Miért nem melegszik fel a főzőhely, és miért villog a főzési fokozat?

Nincs bekapcsolva az a főzőhely, amelyikre az edényt helyezte.

Győződjön meg róla, hogy be van kapcsolva az a főzőhely, amelyikre az edényt helyezte.

Az edény túl kicsi a bekapcsolt főzőhelyhez képest vagy nem alkalmas az indukciós főzőfelülethez.

Győződjön meg róla, hogy az edény alkalmas az indukciós főzőfelülethez, valamint arra a főzőhelyre van helyezve, amelyik a legmegfelelőbb az edény méretéhez. Az edények fajtájáról, méretéről és elhelyezéséről a következő fejezetekben talál információkat: → "Főzés indukcióval", → "CombiZone" és → "Move funkció".

#### Miért tart olyan sokáig, amíg az edény felmelegszik, illetve miért nem melegszik fel megfelelően annak ellenére, hogy magas főzési fokozat van beállítva?

Az edény túl kicsi a bekapcsolt főzőhelyhez képest vagy nem alkalmas az indukciós főzőfelülethez.

Győződjön meg róla, hogy az edény alkalmas az indukciós főzőfelülethez, valamint arra a főzőhelyre van helyezve, amelyik a legmegfelelőbb az edény méretéhez. Az edények fajtájáról, méretéről és elhelyezéséről a következő fejezetekben talál információkat: → "Főzés indukcióval", → "CombiZone" és → "Move funkció".

## Tisztítás

### Hogyan tisztítható a főzőfelület?

Üvegkerámiához alkalmas, speciális tisztítószerrel érhető el optimális eredmény. Nem ajánlott a karcoló vagy súroló hatású tisztítószer, a mosogatógéphez alkalmas tisztítószer (koncentrátumok) és a mosogatóruhák használata.

A főzőfelület tisztításáról és ápolásáról a következő fejezetben talál további információkat: → *"Tisztítás"*.

## ? Üzemzavar – mi a teendő?

A felmerülő zavarok rendszerint könnyen elhárítható apróságok. Mielőtt hívná a vevőszolgálatot, kérjük, vegye figyelembe a táblázatban található útmutatásokat.

Kijelzés	Lehetséges ok	A hiba elhárítása
nincs	Az áramellátás megszakadt.  A készüléket nem a kapcsolási rajznak megfelelően csatlakoztatták.  Zavar az elektronikában.	Más elektromos készülékek segítségével ellenőrizze, hogy rövidzárlat lépett-e fel az áramellátásban.  Győződjön meg arról, hogy a készüléket a kapcsolási rajznak megfelelően csatlakoztatták.  Ha a zavart nem lehet elhárítani, tájékoztassa a műszaki vevőszolgálatot.
A szimbólumok megvilágítása nem működik.	A vezérlőegység meghibásodott	Hívja a vevőszolgálatot.
Villognak a kijelzések	A kezelőfelület nedves, vagy egy tárgy takarja.	Száráítsa meg a kezelőfelületet, vagy távolítsa el a tárgyat.
A főzőhelykijelzőkön villog a – jelzés	Zavar lépett fel az elektronikában.	A hiba nyugtázásához rövid időre takarja le a kezével a kezelőfelületet.
Nem működik az elszívás.	Meghibásodott a motor vagy a vezérlés.	Hívja a vevőszolgálatot.
	A szűrőfelismerő szenzor nem működik.	Hívja a vevőszolgálatot.
Nem működik az elszívás. A  szimbólum nem világít.	A fém zsírszűrő nincs megfelelően behelyezve.	Helyezze be megfelelően a fém zsírszűrőt.
<b>F2</b>	Az elektronika túlhevült, és lekapcsolta a megfelelő főzőhelyet.	Várjon addig, amíg az elektronika kellőképpen lehűl. Ezt követően érintse meg a főzőfelület egy tetszőleges szimbólumát.
<b>F4</b>	Az elektronika túlmelegedett, és lekapcsolt minden főzőhelyet.	
<b>FS</b> + főzőfokozat és hangjelzés	Egy forró edény van a kezelőfelület közelében. Az elektronika túlmelegedhet.	Távolítsa el az edényt. A hibakijelzés röviddel ezután kialszik. Folytathatja a főzést.
<b>FS</b> és hangjelzés	Egy forró edény van a kezelőfelület közelében. Az elektronika védelme érdekében a főzőhely kikapcsolt.	Távolítsa el az edényt. Várjon néhány másodpercig. Érintsen meg egy tetszőleges kezelőfelületet. Ha a hibakijelzés kialszik, folytathatja a főzést.
<b>F1 / F6</b>	A főzőhely túlhevült, és a munkafelület védelmében kikapcsolt.	Várjon addig, amíg az elektronika kellőképpen lehűl, majd kapcsolja be újra a főzőhelyet.
<b>F8</b>	A főzőhely hosszabb időn keresztül megszakítás nélkül üzemelt.	Az automatikus biztonsági lekapcsolás aktiválódott. Lásd a következő fejezetet: → "Automatikus biztonsági kikapcsolás"
<b>F10</b>	A fém zsírszűrő telítődött.	Tisztítsa meg a fém zsírszűrőt. → 25. oldal
<b>F11</b>	Az aktívszén-szűrő telítődött.	Cserélje ki az aktívszén-szűrőt. → 25. oldal
<b>F10 / F11</b>	A telítettségkijelzés világít, pedig a szűrőt megtisztították, ill. kicserélték.	Állítsa vissza a telítettségkijelzést. → "Telítettségkijelzések visszaállítása" a(z) 29. Oldalon
<b>E9000</b> <b>E9010</b>	Az üzemi feszültség meghibásodott, kívül esik a normál üzemi tartományon.	Lépjön kapcsolatba áramszolgáltatójával.
<b>U400</b>	A főzőfelület nincs megfelelően csatlakoztatva	Váltsa le a főzőfelületet a hálózatról. Győződjön meg arról, hogy a főzőfelületet a kapcsolási rajznak megfelelően csatlakoztatták.

Ne tegyen forró edényt a kezelőfelületre.

### Utasítások

- Ha a kijelzőn megjelenik a **E** szimbólum, akkor a hibakód leolvasásához tartsa lenyomva a megfelelő főzőzóna szenzoros mezőjét.
- Ha a hibakód nem szerepel a táblázatban, válassza le a főzőfelületet a hálózatról, várjon 30 másodpercet, majd csatlakoztassa újra. Ha ismét megjelenik a kijelzés, értesítse a műszaki vevőszolgálatot, és adja meg a pontos hibakódot.
- Amennyiben hiba lép fel, a készülék nem kapcsol készenléti módba.



## Vevőszolgálat

Ha készülékét javítani kell, vevőszolgálatunk rendelkezésére áll. Mindig megtaláljuk a megfelelő megoldást, hogy elkerülhető legyen a felesleges kiszállítás.

### E-szám és FD-szám

Ha vevőszolgálathoz fordul, kérjük, adja meg készüléke E-számát és FD-számát.

A számokat tartalmazó típusábrát megtalálja:

- A garanciajegyen.
- A főzőfelület alján.

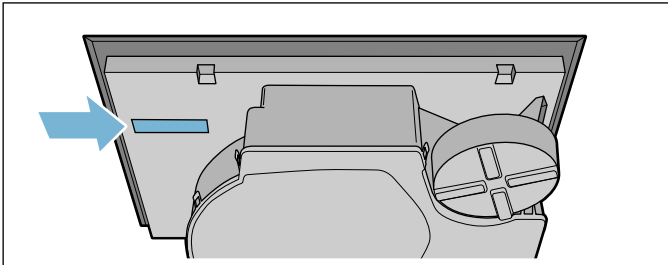
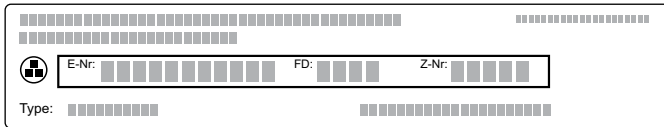

Az E-szám megtalálható a főzőfelület üveglapján is. A vevőszolgálatok jegyzékét (KI) és az FD-számot az alapbeállításoknál ellenőrizheti. Lásd a következő fejezetet: → "Alapbeállítások".

Tartsa szem előtt, hogy a vevőszolgálati technikus kiszállása a hibás kezelésből fakadó zavarok esetén a garanciális időszakban sem ingyenes.

Az egyes országok kapcsolati adatait megtalálja a mellékelt ügyfélszolgálati jegyzékben.

**Javítási megrendelés és tanácsadás zavarok esetén**  
**H** +361 489 5461

Bízzon a gyártó hozzáértésében. Ezzel biztosítja, hogy a javítást szakképzett szerelők végzik el, akik eredeti pótalkatrészekkel rendelkeznek az Ön készülékéhez.

## Próbaételek

Ez a táblázat a minőségellenőrző intézetek részére készült a készülékeink tesztelésének megkönnyítése érdekében.

A táblázatban szereplő adatok az általunk használt Schulte-Ufer konyhai eszközökre vonatkoznak (4 részes

készlet indukciós főzőlapokhoz, Z9442X0), melyek méretei:

- Lábas, Ø 16 cm, 1,2 l (Ø 14,5 cm-es főzőfelületekhez)
- Kukta, Ø 16 cm, 1,7 l (Ø 14,5 cm-es főzőfelületekhez)
- Kukta, Ø 22 cm, 4,2 l (Ø 18 cm-es főzőfelületekhez)
- Serpenyő, Ø 24 cm (Ø 18 cm-es főzőfelületekhez)

Próbaételek	Edény	Főzési fokozat	Előmelegítés		Főzés	
			Időtartam (min:s)	Fedél	Főzési fokozat	Fedél
<b>Csokoládé olvasztása</b>						
Csokoládébevonat (pl. Dr. Oetker márkájú, étcsokoládé 55 %-os kakaótartalommal, 150 g)	Nyeles edény Ø 16 cm	-	-	-	1.	Nem
<b>Lencsefőzelék melegítése és melegen tartása</b>						
Lencsefőzelék* Kezdő hőmérséklet 20 °C						
Mennyiség: 450 g	Főzőedény Ø 16 cm	9	1:30 (keverés nélkül)	Igen	1.	Igen
Mennyiség: 800 g	Főzőedény Ø 22 cm	9	2:30 (keverés nélkül)	Igen	1.	Igen
Konzerv lencsefőzelék Pl. Erasco márkájú lencseterrin virslivel. Kezdő hőmérséklet 20 °C						
Mennyiség: 500 g	Főzőedény Ø 16 cm	9	kb. 1:30 (kb. 1 perc elteltével keverje meg)	Igen	1.	Igen
Mennyiség: 1 kg	Főzőedény Ø 22 cm	9	kb. 2:30 (kb. 1 perc elteltével keverje meg)	Igen	1.	Igen
<b>Besamelmártás készítése</b>						
Tej hőmérséklete: 7 °C Hozzávalók: 40 g vaj, 40 g liszt, 0,5 l tej (3,5%-os zsírtartalmú) és egy csipet só						
1. Olvassza meg a vaját, keverje hozzá a lisztet és a sót, majd melegítse fel a masszát.	Nyeles edény Ø 16 cm	2	kb. 6:00	Nem	-	-
2. Adja a tejet a rántáshoz, és állandó keverés mellett forralja fel.		7	kb. 6:30	Nem	-	-
3. Amikor a besamelmártás felforr, hagyja további 2 percig állandó keverés mellett a főzőhelyen.		-	-	-	2	Nem
*Recept a DIN 44550 szerint						
**Recept a DIN EN 60350-2 szerint						

Próbaételek	Edény	Főzési fokozat	Előmelegítés Időtartam (min:s)	Fedél	Főzés Főzési fokozat	Fedél
<b>Tejberizs főzése</b>						
Tejberizs, főzés fedővel Tej hőmérséklete: 7 °C A tejet addig melegítse, amíg nem kezd el felfutni. Állítsa be az ajánlott főzési fokozatot, majd adja a tejhez a rizst, a cukrot és a sót. Főzési idő az előmelegítéssel együtt kb. 45 perc						
Hozzávalók: 190 g kerek szemű rizs, 90 g cukor, 750 ml tej (3,5%-os zsírtartalmú) és 1 g só	Főzőedény Ø 16 cm	8.	kb. 5:30	Nem	3 (10 perc eltelével keverje meg)	Igen
Hozzávalók: 250 g kerek szemű rizs, 120 g cukor, 1 l tej (3,5%-os zsírtartalmú) és 1,5 g só	Főzőedény Ø 22 cm	8.	kb. 5:30	Nem	3 (10 perc eltelével keverje meg)	Igen
<b>Tejberizs, fedő nélküli főzés</b> Tej hőmérséklete: 7 °C Adja a hozzávalókat a tejhez, és állandó keverés mellett melegítse fel. Válassza ki az ajánlott főzési fokozatot, amikor a tej eléri a kb. 90 °C-os hőmérsékletet, és alacsonyabb fokozaton főzze kb. 50 percig.						
Hozzávalók: 190 g kerek szemű rizs, 90 g cukor, 750 ml tej (3,5%-os zsírtartalmú) és 1 g só	Főzőedény Ø 16 cm	8.	kb. 5:30	Nem	3	Nem
Hozzávalók: 250 g kerek szemű rizs, 120 g cukor, 1 l tej (3,5%-os zsírtartalmú) és 1,5 g só	Főzőedény Ø 22 cm	8.	kb. 5:30	Nem	2.	Nem
<b>Rizs főzése*</b> Víz hőmérséklet: 20 °C						
Hozzávalók: 125 g hosszúszemű rizs, 300 g víz és egy csipet só	Főzőedény Ø 16 cm	9	kb. 2:30	Igen	2	Igen
Hozzávalók: 250 g hosszúszemű rizs, 600 g víz és egy csipet só	Főzőedény Ø 22 cm	9	kb. 2:30	Igen	2.	Igen
<b>Sertés szűzpecsenye sütése</b> Szűzpecsenye kezdő hőmérséklete: 7 °C						
Mennyiség: 3 szűzpecsenye (összsúly kb. 300 g, 1 cm vastag) és 15 ml napraforgóolaj	Serpenyő Ø 24 cm	9	kb. 1:30	Nem	7	Nem
<b>Palacsinta készítése**</b> Mennyiség: 55 ml tészta palacsintánként						
	Serpenyő Ø 24 cm	9	kb. 1:30	Nem	7	Nem
<b>Mélyhűtött hasábburgonya sütése bő olajban</b> Mennyiség: 2 l napraforgóolaj, adagonként: 200 g mélyhűtött hasábburgonya (pl. McCain 123 Frites Original)						
	Főzőedény Ø 22 cm	9	Amíg az olaj hőmérséklete eléri a 180 °C-ot	Nem	9	Nem
*Recept a DIN 44550 szerint						
**Recept a DIN EN 60350-2 szerint						

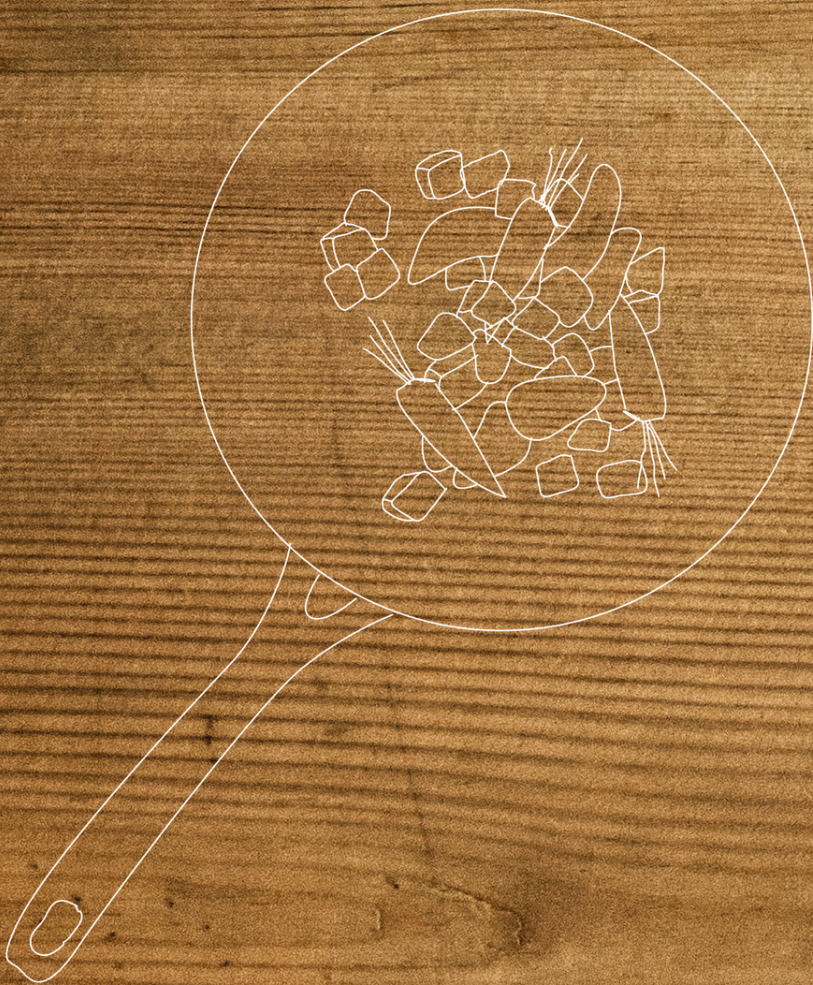

REGISTER YOUR PRODUCT  
ONLINE [NEFF-HOME.COM](http://NEFF-HOME.COM)



Constructa NEFF Vertriebs-GmbH |  
Carl-Wery-Straße 34 | 81739 Munich | Germany

9001337320  
981111  
hu