

NO SON NI UN CAPRICHOS
NI UNA NECESIDAD.
SON DETALLES QUE NOS HACEN
DISFRUTAR AÚN MÁS DE
LA COCINA



ACCESORIOS E INFORMACIÓN TÉCNICA



Accesorios hornos y compactos	174
Elección e instalación de una campana	176
Instalación en recirculación	178
Servicios NEFF y accesorios especiales extracción	179
Accesorios extracción	180
Accesorios placas	182
Accesorios lavavajillas	183
Accesorios secado	183
Accesorio frío	183
Las ventajas del Modo Demo	184
Tablas técnicas	193
Planos de instalación	220
Etiqueta energética	246
Servicios NEFF	248

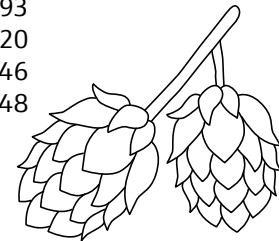

ACCESORIOS HORNOS Y COMPACTOS

HORNOS

Nº	Código	EAN	Descripción	Precio de referencia	B48FT68N1	B47FS22N0	B58VT68N0	B57VS22N0	B47VR22N0	B17VR22N1	B58CT64N0	B57CR22N0	B6ACM7AN0	B6ACH7AN0	B2ACG7AN0	B48CT64N0	B87CS34N0	B47CS24N0	B4ACF4HN0	B17CR22N1	B3ACE4AN0	B1ACC2HN0	B1ACA2AN0J	L2ACH7MN0
1	Z19DD10X0	4242004183051	Accesorio para cocción al vapor.	220,00 €			•	•	•	•	•	•				•	•	•		•				
2	Z1665X0	4242004151241	Bandeja de porcelana para horno. Gastronorm de 1/3.	25,00 €	•	•																		
3	Z1685X0	4242004151265	Bandeja de porcelana para horno FullSteam. Gastronorm de 2/3.	35,00 €	•	•																		
4	Z1913X0	4242004099154	Piedra para pizza y pan, resistente a pirólisis con pala de madera.	95,00 €	•	•	•	•	•	•	•	•				•	•	•		•				
5	Z11GU20X0	4242004189916	Bandeja de cristal.	40,00 €	•	•	•	•	•	•	•	•				•	•	•		•				
6	Z13CV06S0	4242004192541	Embellecedor para combinaciones en vertical.	45,00 €																				
7	Z11SZ00X0	4242004182818	Accesorio para combinar modelos de 60 y 45 cm entre ellos, sin balda de mueble intermedia.	45,00 €	•	•	•	•	•	•	•	•				•	•	•		•				
8	Z11SZ90X0	4242004182849	Accesorio para combinación Seamless, para combinar modelos de 60 cm con apertura Slide&Hide® con modelos de 45 cm.	100,00 €	•	•	•	•	•		•	•				•	•	•						
9	Z11SZ80X0	4242004182832	Accesorio para combinación Seamless para combinar modelos de 60 cm con apertura Slide&Hide® con módulos de 29 cm.	70,00 €	•	•	•	•	•		•	•				•	•	•						
10	Z11SZ60X0	4242004182825	Accesorio para combinación Seamless, para combinar modelos de 45 cm (excepto C17VR02N0) con módulos de 14 cm.	40,00 €																				
11	Z11TC10X0	4242004182856	Rail VarioClou® Comfort 100% extraíble adicional en modelos CircoTherm® con VarioClou® Comfort de serie.	30,00 €		•					•					•	•							
12	Z13TC10X0	4242004183020	Rail VarioClou® Comfort 100% extraíble adicional en modelos FullSteam con VarioClou® Comfort de serie.	35,00 €	•																			
13	Z11TF36X0	4242004182863	Raíles 3 niveles Clou® 100% extraíbles.	100,00 €					•	•						•	•		•					
14	Z13TF36X0	4242004183037	Raíles 3 niveles Clou® 100% extraíbles para modelos FullSteam.	110,00 €	•	•																		
15	Z12TF36X0	4242004182948	Raíles 3 niveles Clou® pirolizables 100% extraíbles para modelos pirolíticos.	110,00 €			•	•			•	•												
16	Z12TF16X0	4242004237334	Raíles 1 nivel Clou® pirolizable para modelos pirolíticos.	60,00 €			•	•			•	•												
17	Z11TI15X0	4242004224624	Raíles VarioClip 1 nivel.	50,00 €									•	•	•				•		•	•	•	
18	Z11AU15A0	4242004224372	Bandeja con antiadherente cerámico de fácil limpieza.	40,00 €									•	•	•				•		•	•	•	



EMBALAJE ESPECIAL NEFF

Los accesorios marcados con una estrella disponen de un embalaje personalizado de Neff, perfecto para que los puedas exponer en tu estudio de cocina.



Nº	Código	EAN	Descripción	Precio de referencia	C18FT48N1	C17FS42N0	C28QT27N0	C17DR02N1	C17DR00N0	C28CT24N0	C17CR22N0	C28MT23N0	C17MS22N0	C17MR02N0	C1AMG83N0	C17UR02N0	C17GR00N0	C17GR01N0	C17WR00N0	C17WR01N0	
1	Z19DD10X0	4242004183051	Accesorio para cocción al vapor.	220,00 €						•	•	•	•								
2	Z1665X0	4242004151241	Bandeja de porcelana para horno. Gastronorm de 1/3.	25,00 €	•	•		•	•												
3	Z1685X0	4242004151265	Bandeja de porcelana para horno FullSteam. Gastronorm de 2/3.	35,00 €	•	•		•	•												
4	Z1913X0	4242004099154	Piedra para pizza y pan, resistente a pirólisis con pala de madera.	95,00 €	•	•	•			•	•	•	•	•							
5	Z11GU20X0	4242004189916	Bandeja de cristal.	40,00 €	•	•	•			•	•	•	•	•							
6	Z13CV06S0	4242004192541	Embelecedor para combinaciones en vertical.	45,00 €	•	•	•	•	•	•	•	•	•	•	•		•				
7	Z11SZ00X0	4242004182818	Accesorio para combinar modelos de 60 y 45 cm entre ellos, sin balda de mueble intermedia.	45,00 €	•	•	•	•	•	•	•	•	•	•							
8	Z11SZ90X0	4242004182849	Accesorio para combinación Seamless, para combinar modelos de 60 cm con apertura Slide&Hide® con modelos de 45 cm.	100,00 €	•	•	•	•	•	•	•	•	•	•							
9	Z11SZ80X0	4242004182832	Accesorio para combinación Seamless para combinar modelos de 60 cm con apertura Slide&Hide® con módulos de 29 cm.	70,00 €																	
10	Z11SZ60X0	4242004182825	Accesorio para combinación Seamless, para combinar modelos de 45 cm (excepto C17VR02N0) con módulos de 14 cm.	40,00 €	•	•	•	•	•	•	•	•	•	•							
11	Z11TC10X0	4242004182856	Rail VarioClou® Comfort 100% extraíble adicional en modelos CircoTherm® con VarioClou® Comfort de serie.	30,00 €						•											
12	Z13TC10X0	4242004183020	Rail VarioClou® Comfort 100% extraíble adicional en modelos FullSteam con VarioClou® Comfort de serie.	35,00 €	•																
13	Z11TF36X0	4242004182863	Railes 3 niveles Clou® 100% extraíbles.	100,00 €																	
14	Z13TF36X0	4242004183037	Railes 3 niveles Clou® 100% extraíbles para modelos FullSteam.	110,00 €																	
15	Z12TF36X0	4242004182948	Railes 3 niveles Clou® pirolizables 100% extraíbles para modelos pirolíticos.	110,00 €																	
16	Z12TF16X0	4242004237334	Railes 1 nivel Clou® pirolizable para modelos pirolíticos.	60,00 €																	
17	Z11TI15X0	4242004224624	Railes VarioClip 1 nivel.	50,00 €																	
18	Z11AU15A0	4242004224372	Bandeja con antiadherente cerámico de fácil limpieza.	40,00 €																	

ACCESORIOS PARA MÓDULO DE ENVASADO AL VACÍO

Nº	Código	EAN	Descripción	Precio de referencia
19	Z13CX64X0	4242004217442	100 bolsas de plástico para envasar al vacío (medidas 240 x 350 mm).	30,00 €
20	Z13CX62X0	4242004217428	100 bolsas de plástico para envasar al vacío (medidas 180 x 280 mm).	25,00 €



ELECCIÓN E INSTALACIÓN DE UNA CAMPANA



Son muchos los factores a tener en cuenta a la hora de planificar la extracción en una cocina, además de la elección de la campana NEFF adecuada. NEFF, como especialista en extracción, le asesora y además le ofrece una serie de sistemas y accesorios que garantizan la fácil y correcta instalación de la campana. Todo ello para lograr el mejor ambiente mientras se cocina.

ELECCIÓN DE UNA CAMPANA

Lo primero que hay que tener en cuenta en la elección de una campana es el tamaño de la cocina, ya que determina el volumen de aire real que hay que renovar para tener un ambiente agradable. Con este valor se puede elegir la capacidad de extracción necesaria de la campana (m^3/h), es decir, el volumen de aire renovado a la hora.

Para conseguir una renovación adecuada de aire en la zona de cocción es necesario que la campana renueve entre 6 y 12 veces el volumen de la estancia a la hora, a mínima y máxima velocidad respectivamente.

ANCHURA DE LA CAMPANA

Una vez calculado el valor de la capacidad de extracción mínima necesaria para la cocina, se debe elegir el tamaño apropiado de la campana para la zona de cocción. NEFF dispone de una gran variedad de campanas de diferentes medidas que van desde 52 cm hasta 120 cm. Lo óptimo es que el ancho de la campana sea igual o mayor que el ancho de la placa, consiguiendo una menor dispersión de humos y una renovación del aire de la cocina en menos tiempo. No obstante, no se debe renunciar a modelos con menor superficie de aspiración, siempre y cuando la capacidad de aspiración real sea suficiente para la cocina.

CALCULAR LA CAPACIDAD DE EXTRACCIÓN NECESARIA

Conociendo la superficie de la cocina y multiplicándola por la altura de la habitación obtendremos el volumen de la estancia. Para que una campana cumpla su función, es necesario que renueve ese volumen entre 6 y 12 veces a la hora.

EJEMPLO:

Superficie de la cocina: 15 m^2

Altura de la cocina: $2,5 \text{ m}$

Volumen de la cocina: $15 \times 2,5 = 37,5 \text{ m}^3$

$37,5 \times 6 = 225 \text{ m}^3/\text{h}$ (capacidad extracción necesaria a velocidad mínima).

$37,5 \times 12 = 450 \text{ m}^3/\text{h}$ (capacidad de extracción necesaria a velocidad máxima).

Con estos valores solo nos queda buscar en el catálogo NEFF la campana que mejor se ajuste a ellos. Si la instalación no es óptima (tubos muy largos o rugosos, numerosos codos...) se recomienda elegir una campana con valores de extracción superiores.

Para solicitar asesoramiento sobre aparatos de extracción NEFF, dirija su pregunta a consultas.campanas@bshg.com

FÁCIL INSTALACIÓN

Todas las campanas NEFF incorporan un sistema exclusivo de fácil instalación:

- ⊗ Piezas excéntricas: la estructura de la campana ya no se sostiene utilizando simplemente tornillos que se sujetan a la pared, sino que se cuelga de dos mecanismos que giran sobre un eje. Gracias a estas piezas, el nivelado de la campana se realiza de forma fácil y rápida, por lo que la inexactitud en las perforaciones de la pared deja de ser un problema.
- ⊗ Anclaje: gracias a la incorporación de un clip de fijación en el interior del tubo decorativo, su ajuste final resulta más cómodo y ergonómico.

UNA BUENA VENTILACIÓN

Es recomendable disponer de una buena ventilación de la estancia a través de una vía de aire abierta para obtener un buen funcionamiento de la campana. Esta vía debe situarse lo suficiente lejos para no provocar corrientes que desvíen el humo. Si una cocina no está bien ventilada, la campana absorbe aire que no se repone, disminuyendo su rendimiento.

VÁLVULA ANTIRRETORNO

La práctica totalidad de la gama incorpora de serie una válvula antirretorno que impide el paso del aire por completo en sentido contrario, de modo que, cuando la campana está apagada, la válvula se cierra evitando que pasen humos al interior de la cocina, y mientras la campana está en funcionamiento, la válvula permanece abierta.

UNA BUENA INSTALACIÓN

Una vez que la campana esté instalada, en la mayoría de los casos, no se obtiene el mismo valor teórico de extracción que el que aparece en los catálogos, sino un valor real inferior. La instalación de tuberías largas y rugosas, numerosos codos o tuberías de poco diámetro y, en definitiva, cualquier elemento que dificulte el paso del aire, disminuye el caudal de la campana, es decir, implica una disminución de la capacidad de extracción obtenida y el nivel de ruido empeora:

CÓMO EVITAR CONDENSACIONES

Para evitar la formación de agua de condensación, NEFF recomienda colocar una válvula antirretorno a la salida de la campana, así como instalar la tubería horizontal de salida de aire con una inclinación hacia abajo mínima de un grado. Para recorridos verticales, NEFF ofrece un accesorio retenedor de agua de condensación AD752070, que acumula el agua y evita que llegue a gotear en la campana.

- ⊗ Cuanto más largas y rugosas sean las tuberías.
- ⊗ Cuantos más codos y menor diámetro tengan los conductos utilizados.
- ⊗ Cuanto más cerca de la salida de la campana esté la reducción de diámetro de la tubería.

ACCESORIOS ESPECIALES PARA LA INSTALACIÓN DE CAMPANAS

La instalación es la clave para conseguir un buen funcionamiento de la campana. NEFF recomienda utilizar conductos del mayor diámetro posible y de corto recorrido; que los tubos sean lisos, evitar salidas parcialmente bloqueadas, reducir la utilización de codos de 90° y evitar utilizar codos con el interior recto.

Para conseguir una instalación perfecta, NEFF dispone de accesorios de tubos lisos de PVC de diámetro 150 mm, con los que se puede realizar una configuración estándar de instalación. Como complemento, el silenciador de aluminio multicapa, rodeado por fibra de vidrio, consigue reducir el ruido en aproximadamente 4 dB.

Código	EAN	Descripción	Precio de referencia
Otros accesorios			
AB2005	4242006155568	Conductor de evacuación de aire Ø 150 mm. Longitud: 1.500 mm.	20,00 €
AB2002	4242006155551	Conductor de evacuación de aire de 90 x 180 mm. Longitud: 1.500 mm.	20,00 €
AB2030	4242006155605	Conector para conductor de evacuación de aire Ø 150 mm.	15,00 €
AB2020	4242006155599	Conector para conductor de evacuación de aire de 90 x 180 mm.	15,00 €
AB2075	4242006155575	Conector en ángulo de 90° para unir conductos de evacuación de aire de Ø 150 mm.	20,00 €
AB2050	4242006155582	Conector mixto en ángulo de 90° para unir conductos de evacuación de aire de Ø 150 mm con conductos de 90 x 180 mm.	20,00 €
AB150	4242006155612	Silenciador aluminio salida 150 mm.	40,00 €
AB2040	4242006177324	Conector mixto recto para unir conductos de 150 mm de diámetro con conductos de 90 x 180 mm.	20,00 €
AB2060	4242006177331	Conector en ángulo de 90° para unir conductos de 90 x 180 mm.	20,00 €
AB2070	4242006177348	Conector en ángulo de 90° para unir conductos de 90 x 180 mm.	20,00 €
AB2052	4242006177355	Rejilla salida al exterior diámetro 150 mm.	15,00 €
AD752070	4242006189631	Accesorio anticondensación.	40,00 €

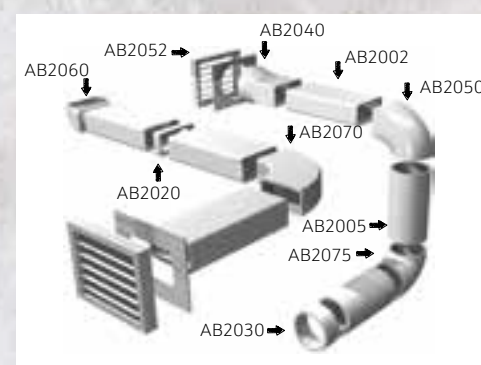

INSTALACIÓN EN RECIRCULACIÓN



Es la opción más eficiente para renovar el aire de la cocina. Con los sistemas convencionales, el aire extraído se expulsa por conductos y el ambiente se renueva con aire limpio del exterior de la vivienda. Con la recirculación, en cambio, el aire es aspirado por el ventilador y devuelto de nuevo al interior de la cocina, evitando la pérdida de calefacción en invierno y de aire acondicionado en verano. Y además de liberar el aire de grasas por medio de los filtros metálicos, se libera también de olores gracias al filtro de carbón activo.

VENTAJAS DE LA RECIRCULACIÓN

- ☉ Al no precisar salida ni entrada de aire del exterior, no hay pérdida de calor en invierno ni de aire acondicionado en verano, con lo que se obtiene un ahorro energético.
- ☉ Es la solución perfecta para aquellas viviendas que no tienen una salida de aire al exterior y para casas de bajo consumo energético.
- ☉ Instalación más sencilla y flexible, al no depender de sistemas de conductos, ni de salidas de aire al exterior.
- ☉ Libertad para elegir el emplazamiento de la campana en la cocina.

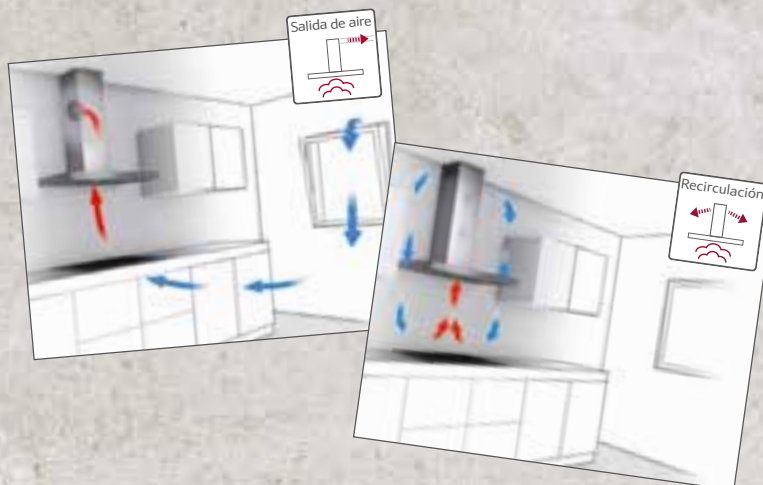

LA RECIRCULACIÓN MÁS EFICIENTE

El nuevo sistema de alta eficiencia para campanas en recirculación de NEFF es válido para prácticamente todas las campanas decorativas de la marca, tanto de isla como de pared. Este sistema optimiza el rendimiento del aparato con un menor nivel de ruido (en comparación con el kit de recirculación tradicional) y una absorción de grasa del 95%. La reducción de olores es muy similar a la obtenida con una salida de aire al exterior. Y además, se consigue un año de rendimiento óptimo de la campana sin necesidad de cambiar el filtro de carbón activo. Porque si un sistema ya es bueno, en NEFF siempre nos propondremos mejorarlo.

Además, con el nuevo filtro de carbón activo regenerable Z50XXP0X0 ya no es necesario adquirir anualmente un nuevo filtro de carbón activo. Simplemente hay que regenerar el filtro introduciendo durante 2 horas en el horno a 200 °C y ya se puede volver a instalar en la campana.

Ver accesorios en página 180.



SERVICIOS NEFF Y ACCESORIOS ESPECIALES



NEFF pone a tu disposición una serie de servicios de asesoramiento para la elección e instalación de la campana, así como accesorios especiales. Servicios que solo un especialista en extracción puede ofrecer.

BUZÓN DE CONSULTA

NEFF pone a disposición de todos los planificadores de cocinas el buzón consultas.campanas@bshg.com para resolver cualquier duda técnica que pueda surgir, recibir asesoramiento sobre el modelo a elegir en cada caso, qué conductos conviene utilizar, etc.

LA SOLUCIÓN PARA TECHOS ALTOS: TUBOS DECORATIVOS DE DISTINTAS MEDIDAS

NEFF ofrece como accesorios tubos decorativos de distintas medidas para la instalación de la campana y que esta encaje perfectamente según la medida de altura de cada cocina.

Ver accesorios en página 180.

MEDICIÓN DE LA EXTRACCIÓN

Servicio de medición de la capacidad de extracción real de la instalación: al solicitar este servicio, un técnico NEFF se desplaza a la instalación real y, mediante un dispositivo de medición exclusivo, calculará las pérdidas de carga reales de la instalación. De este modo, puede recomendarse la campana más adecuada en cada caso, a pesar de no conocer con exactitud el sistema de conductos existente.

SOPORTES PARA FALSO TECHO

Accesorios para instalar la campana isla en el forjado de la vivienda, de manera que se cubre la distancia entre el forjado y el falso techo.

Los accesorios Z5921N0 y Z5923N0 se deben instalar en el forjado, regulando la altura del espacio entre el falso techo y el forjado. La parte inferior debe quedar enrasada en el falso techo, de manera que el anclaje de la campana en isla se instale sobre esa superficie.

El accesorio Z5921N0 es válido para todas las campanas isla y requiere una altura mínima de falso techo de 290 mm y máxima de 500 mm.

El accesorio Z5923N0 es válido para todas las campanas isla y requiere una altura mínima de falso techo de 580 mm y máxima de 1.000 mm.



ACCESORIOS EXTRACCIÓN

Modelo campana	Código	EAN	Precio de referencia	Código	EAN	Precio de referencia	Código	EAN	Precio de referencia	Código	EAN	Precio de referencia
	Set de recirculación de alta eficiencia			Set de recirculación de alta eficiencia integrado			Filtro de recirculación de alta eficiencia regenerativo			Set de recirculación tradicional		
T58TS6BN0				Z8200X1	4242004232629	250,00 €						
D95DAP8N0							17002189 ¹⁾					
I91VT44N0							Z5290X0	4242004211921	200,00 €			
I90CL46N0										00578523 ¹⁾		
I92CM67N0	Z5190X0	4242004162261	250,00 €									
I99CM67N0	Z5190X0	4242004162261	250,00 €									
I92C67N1	Z5190X0	4242004162261	250,00 €									
I99C68N1	Z5190X0	4242004162261	250,00 €									
D58ML66N0	Z54TR60X3	4242004213789	150,00 €									
D57ML66N0	Z54TR60X3	4242004213789	150,00 €									
D55MH56N0	Z54TR60X3	4242004213789	150,00 €									
D49PU65X3	Z54TR60X3	4242004213789	150,00 €									
D46PU65X3	Z54TR60X3	4242004213789	150,00 €									
D49ED52X0	Z54TR60X3	4242004213789	150,00 €									
D46ED52X0	Z54TR60X3	4242004213789	150,00 €									
D46BR22X0										00578523 ¹⁾		
I79MT64N1	Z5286X0	4242004171621	220,00 €				Z50XXP0X0 ²⁾	4242004214465	150,00 €			
D95FRW1S0							Z51AFROX0	4242004214496	200,00 €	Z51AFTOX0	4242004214519	70,00 €
D96IKU1S0							Z51AIROX0	4242004214557	200,00 €	Z51AITOX0	4242004214571	70,00 €
D96IMS1N0							Z51AIROX0	4242004214557	200,00 €	Z51AITOX0	4242004214571	70,00 €
D95IHM1S0							Z51AIROX0	4242004214557	200,00 €	Z51AITOX0	4242004214571	70,00 €
D79FL64N0	Z5276X0	4242004171645	170,00 €				Z50XXP0X0 ²⁾	4242004214465	150,00 €			
D79MT84N1	Z5276X0	4242004171645	170,00 €				Z50XXP0X0 ²⁾	4242004214465	150,00 €			
D79MH52N1	Z5276X0	4242004171645	170,00 €				Z50XXP0X0 ²⁾	4242004214465	150,00 €			
D95BHM4N0	Z5270X0	4242004171683	170,00 €	Z51FXIOX0	4242004224549	80,00 €						
D94BBE1N0	Z5270X0	4242004171683	170,00 €	Z51FXIOX0	4242004224549	80,00 €						
D64BBE1N0	Z5270X0	4242004171683	170,00 €	Z51FXIOX0	4242004224549	80,00 €						

¹⁾ Código del Servicio Técnico Oficial.

²⁾ Válido como repuesto para el set de alta eficiencia Z5286X0 y Z5276X0.

Modelo campana	Código	Conductos prolongadores	EAN	Precio de referencia	Código	Conductos prolongadores	EAN	Precio de referencia
I79MT64N1	Z5909N1	Islas. 1,1 metros	4242004143819	215,00 €	Z5919N1	Islas. 1,6 metros	4242004143833	290,00 €
D95FRW1S0	Z51AXK0N0	Pared. 1 metro	4242004214595	120,00 €	Z51AXL0N0	Pared. 1,5 metros	4242004214601	170,00 €
D96IKU1S0	Z51AXK0N0	Pared. 1 metro	4242004214595	120,00 €	Z51AXL0N0	Pared. 1,5 metros	4242004214601	170,00 €
D96IMS1N0	Z51AXK0N0	Pared. 1 metro	4242004214595	120,00 €	Z51AXL0N0	Pared. 1,5 metros	4242004214601	170,00 €
D95IHM1S0	Z51AXK0N0	Pared. 1 metro	4242004214595	120,00 €	Z51AXL0N0	Pared. 1,5 metros	4242004214601	170,00 €
D79FL64N0	Z5906N1	Pared. 1 metro	4242004143765	160,00 €	Z5916N1	Pared. 1,5 metros	4242004143772	200,00 €
D79MT84N1	Z5906N1	Pared. 1 metro	4242004143765	160,00 €	Z5916N1	Pared. 1,5 metros	4242004143772	200,00 €
D79MH52N1	Z5906N1	Pared. 1 metro	4242004143765	160,00 €	Z5916N1	Pared. 1,5 metros	4242004143772	200,00 €
D95BHM4N0	Z5905N0	Pared. 1 metro	4242004121091	130,00 €	Z5915N0	Pared. 1,5 metros	4242004121343	170,00 €
D94BBE1N0	Z5905N0	Pared. 1 metro	4242004121091	130,00 €	Z5915N0	Pared. 1,5 metros	4242004121343	170,00 €
D64BBE1N0	Z5905N0	Pared. 1 metro	4242004121091	130,00 €	Z5915N0	Pared. 1,5 metros	4242004121343	170,00 €
Anclaje para conducto de 1,1 metros (islas)					Anclaje para conducto de 1,6 metros (islas)			
	Z5921N0		4242004122470	80,00 €	Z5923N0		4242004122494	130,00 €

Modelo campana	Código	Código
	Adaptador techos abuhardillados derecha/izquierda	Adaptador techos abuhardillados delante/detrás
I79MT64N1	747446 ¹⁾	747448 ¹⁾

¹⁾ Código del Servicio Técnico Oficial.

Modelo campana	Código	EAN	Descripción	Precio de referencia
Otros accesorios				
D95DAP8N0	17002191 ¹⁾		Set para montaje con motor disociado.	
D58ML66N0	12008688 ¹⁾		Mando a distancia.	
D57ML66N0	12008688 ¹⁾		Mando a distancia.	
I90CL46N0	00715412 ¹⁾		Marco guiado de cable.	
D49PU64X3	Z54TM90X0	4242004199229	Accesorio para instalar en mueble de 90 cm.	50,00 €
D49ED52X0	Z54TM90X0	4242004199229	Accesorio para instalar en mueble de 90 cm.	50,00 €
D49PU65X3	Z54TL90X0	4242004199205	Accesorio para ocultar campana de 90 cm.	150,00 €
D49ED52X0	Z54TL90X0	4242004199205	Accesorio para ocultar campana de 90 cm.	150,00 €
D46PU65X3	Z54TL60X0	4242004199199	Accesorio para ocultar campana de 60 cm.	140,00 €
D46ED52X0	Z54TL60X0	4242004199199	Accesorio para ocultar campana de 60 cm.	140,00 €
I91VT44N0	00775023 ¹⁾		Deflector para uso con placa de gas.	
	Z5921N0	4242004122470	Soporte para falso techo: 290-500 mm.	80,00 €
	Z5923N0	4242004122494	Soporte para falso techo: 580-1.000 mm.	130,00 €

¹⁾ Código del Servicio Técnico Oficial.

Nº	Modelo campana	Código	EAN	Descripción	Precio de referencia
Frontales opcionales para campanas telescópicas					
1	D49ED52X0	Z54TH90D0	4242004199151	Frontal negro + acero inoxidable.	85,00 €
2	D49ED52X0	Z54TH90N0	4242004199175	Frontal acero inoxidable.	50,00 €
3	D46ED52X0	Z54TH60D0	4242004199113	Frontal negro + acero inoxidable.	80,00 €
4	D46ED52X0	Z54TH60N0	4242004199137	Frontal acero inoxidable.	40,00 €
	D46BR22X0	Z54TH60N0	4242004199137	Frontal acero inoxidable.	40,00 €

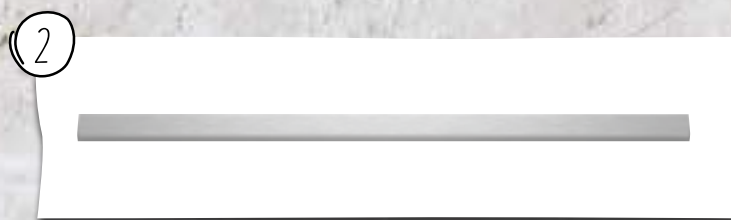
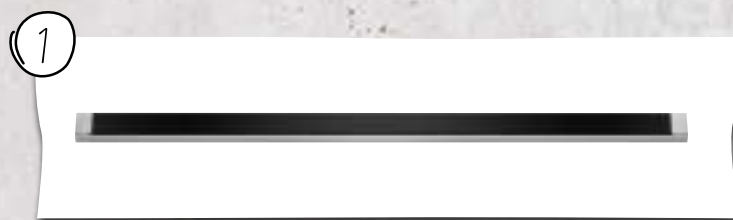

ACCESORIOS PLACAS

Nº	Código	EAN	Descripción	Válido para	Precio de referencia
★	Z9417X2	4242004163404	Teppan Yaki grande.	Placas FlexInducción e inducción total.	200,00 €
★	Z9416X2	4242004163381	Grill.	Placas FlexInducción.	150,00 €
★	Z31PX10X0	4242004195894	Sensor de cocción inalámbrico.	Placas FlexInducción Plus e inducción con TFT.	100,00 €
4	Z9454X0	4242004223184	Paella Ø 32 cm.	Placas de inducción con zona Ø 32 cm.	85,00 €
5	Z9455X0	4242004198727	Sartén Ø 28 cm especial para control de temperatura del aceite.	Placas FlexInducción Plus e inducción con zona Ø 28 cm.	75,00 €
6	Z9453X0	4242004117957	Sartén Ø 21 cm especial para control de temperatura del aceite.	Placas FlexInducción e inducción, excepto inducción total.	60,00 €
7	HZ390220	4242003420249	Sartén Ø 18 cm especial para control de temperatura del aceite.	Placas FlexInducción e inducción, excepto inducción total.	55,00 €
8	Z9451X0	4242004117933	Sartén Ø 15 cm especial para control de temperatura del aceite.	Placas FlexInducción e inducción, excepto inducción total.	50,00 €
9	Z9914X0	4242004117971	Cerquillo unión placas Dominó o placas marco diseño profesional.	Placas con marco diseño profesional.	50,00 €
10	Z2480X0	4242004121251	Accesorio para cocción simmering.	Placas de gas.	25,00 €
11	Z9442X0	4242004169864	Set de 3 ollas y 1 sartén.	Todas las placas.	150,00 €
12	Z8100X1	4242004232612	Accesorio instalación en salida de aire al exterior.	Placa FlexInducción con extractor integrado T58TS6BN0.	50,00 €
13	Z8200X1	4242004232629	Accesorio instalación en recirculación.	Placa FlexInducción con extractor integrado T58TS6BN0.	250,00 €

1



2



3



4



5



6

7

8



9

10



11



12



13

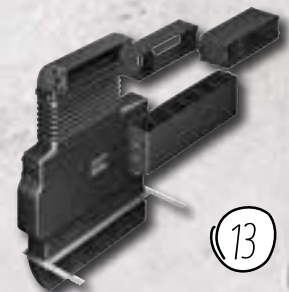

★
EMBALAJE
ESPECIAL NEFF
★

Los accesorios marcados con una estrella disponen de un embalaje personalizado de Neff, perfecto para que los puedas exponer en tu estudio de cocina.

ACCESORIOS LAVAVAJILLAS

Nº	Código	EAN	Descripción	Precio de referencia	S727P80D0E	S517T80X5E	S715T80D0E	S723P60X0E	S713P60X0E	S515P80D0E	S523M60X3E	S513M60X3E	S513I60X2E	S511C50X0E	S511A50X0E	S511A40X0E	S583M50X0E	S581C50X3E
1	Z7870X0	4242004115960	Set de 4 piezas: difusor para bandejas de horno, soporte para botellas, soporte para piezas pequeñas y cestillo de cubiertos.	25,00 €	•	•	•	•	•	•	•	•	•	•	•	•	•	•
2	Z7863X0	4242004115984	Cestillo de cubiertos.	20,00 €	•	•	•	•	•	•	•	•	•				•	•
3	Z7880X0	4242004115991	Bisagra basculante para instalación en alto.	105,00 €	•	•	•	•	•	•	•	•	•	•	•	•	•	•
☆	Z7863X8	4242004186137	Soporte para copas.	20,00 €	•	•	•	•	•	•	•	•	•	•	•	•	•	•
5	Z7863X9	4242004186328	Tercera bandeja Flex.	50,00 €	•					•								
6	Z7860X0	4242004116011	Perfil embellecedor 81,5 cm para instalación bajo encimera.	40,00 €		•	•		•	•		•	•				•	•
7	Z7861X0	4242004116028	Perfil embellecedor 86,5 cm para instalación bajo encimera.	40,00 €	•			•			•							
8	Z7860X3	4242004196310	Perfil embellecedor 81,5 cm para instalación en alto.	40,00 €		•	•		•	•		•	•	•				
9	Z7861X3	4242004196334	Perfil embellecedor 86,5 cm para instalación en alto.	40,00 €	•			•			•							

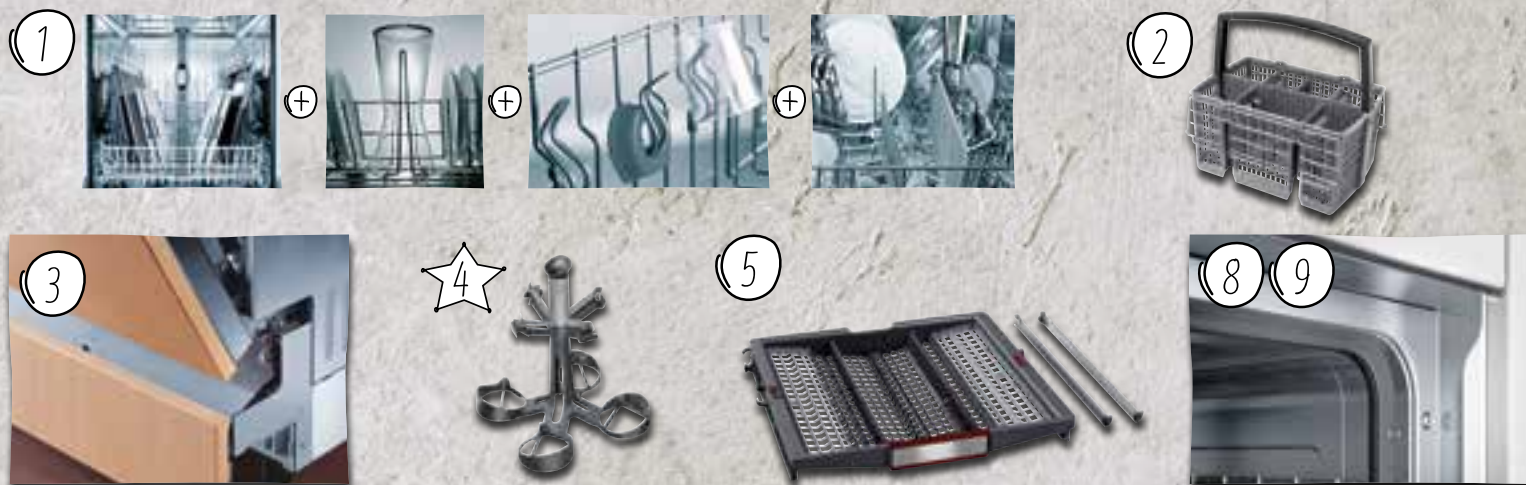

ACCESORIOS SECADO

Nº	Código	EAN	Descripción	Precio de referencia
1	WZ11410	4242003641866	Junta de unión para instalación en columna de secadora R8581X3ES con cualquier lavadora de libre instalación.	20,00 €
2	WZ20400	4242003569993	Junta de unión con mesa extraíble para instalación en columna de secadora R8581X3ES con cualquier lavadora de libre instalación.	90,00 €



Accesorio de unión.

Este accesorio se emplea para el montaje en columna de cualquier lavadora de carga frontal de este catálogo con una secadora. Existen diferentes modelos para los diferentes tipos de secadoras, con y sin mesa extraíble. Para instalar los electrodomésticos en columna la lavadora debe instalarse abajo y la secadora arriba.

ACCESORIOS FRÍO

Código	EAN	Descripción	Precio de referencia	G57343B0	KS8348B0	K11413D30	K11513F30	K11813D30	K15862F30	K16863D40	K17863D30
712015*		Accesorio de unión Side by Side libre instalación.	30,00 €	•	•						
KS1860Z0	4242004230977	Bandeja botellero.	40,00 €			•	•	•	•	•	•
KS1840Z0	4242004230670	Bandeja gourmet.	130,00 €			•	•	•	•	•	•

*Código del Servicio Técnico Oficial.

LAS VENTAJAS DEL MODO DEMO



Usando el Modo Demo podrás mostrar nuestros electrodomésticos de la mejor forma posible, ya que algunas de sus funcionalidades, como luces o displays estarán encendidas. Así tus clientes podrán hacerse una idea mucho más clara de cómo funcionan los electrodomésticos NEFF que van a comprar y del aspecto que tendrán en su cocina.

Consideraciones iniciales Modo Demo en hornos y microondas:

Tras conectar el aparato a la red eléctrica podemos activar el Modo Demo dentro de los 3 minutos siguientes. Transcurrido ese tiempo, la opción queda oculta. El texto de Modo Demo estará en inglés.

HORNOS FULL TOUCH DISPLAY

- Modelos 60 cm: B48FT68N1, B58VT68N0, B58CT64N0, B48CT64N0.
- Modelos compactos: C18FT48N1, C28QT27N0, C28CT24N0, C28MT23N0.

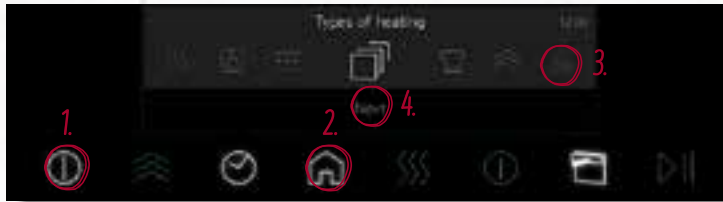

ACTIVAR:

- 1.- Encender el horno.
- 2.- Pulsar la tecla Menú.
- 3.- En la pantalla TFT, pulsar el símbolo de Mi perfil.
- 4.- En la pantalla TFT, pulsar "Next" (Siguiente).



- 5.- En la pantalla TFT, deslizar el menú superior hasta llegar a "Demo Mode" (Modo Demo).
- 6.- Seleccionar en la pantalla TFT el menú inferior.
- 7.- Deslizar el menú inferior para seleccionar entre:
 - a) Con slide show (muestra encendido el display y se puede interactuar con los botones).
 - b) Sin slide show (muestra encendidos los botones pero no se puede interactuar con ellos).
 - c) Desconectado.
- 8.- Pulsar la tecla de encendido/apagado.
- 9.- En la pantalla TFT, pulsar "Save" (Guardar) para guardar.

DESACTIVAR:

- 1.- Para desactivar el Modo Demo, seguir los pasos de activación hasta el número 7 y seleccionar la opción c) Desconectado.

HORNOS DISPLAY TFT CON IMÁGENES EN COLOR

- Modelos 60 cm: B47FS22N0, B57VS22N0, B47CS24N0.
- Modelos compactos: C17FS42N0, C17MS22N0.

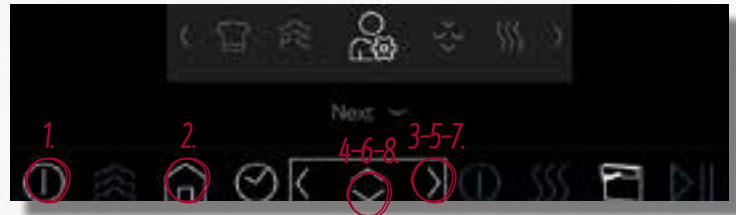

ACTIVAR:

- 1.- Encender el horno.
- 2.- Pulsar la tecla Menú.
- 3.- Pulsar la flecha hacia la derecha hasta llegar a Mi perfil.
- 4.- Para seleccionar esta opción, pulsar la flecha hacia abajo.
- 5.- Pulsar la flecha hacia la derecha hasta llegar a "Demo Mode" (Modo Demo).
- 6.- Para seleccionar, pulsar la flecha hacia abajo.
- 7.- Pulsar la flecha hacia la derecha para elegir entre:
 - a) Con slide show (muestra encendido el display y se puede interactuar con los botones).
 - b) Sin slide show (muestra encendidos los botones pero no se puede interactuar con ellos).
 - c) Desconectado.
- 8.- Para seleccionar opción, pulsar la flecha hacia abajo.



- 9.- Pulsar la tecla de encendido/apagado.
- 10.- Pulsar la fecha hacia abajo para guardar.

DESACTIVAR:

- 1.- Para desactivar el Modo Demo, seguir los pasos de activación hasta el número 7 y seleccionar la opción c) Desconectado.

HORNOS DISPLAY TFT CON TEXTOS

- Modelos 60 cm: B47VR22N0, B17VR22N1, B57CR22N0, B17CR22N1.
- Modelos compactos: C17DR02N1, C17DR00N0, C17CR22N0, C17MR02N0.
- Microondas: C17UR02N0.

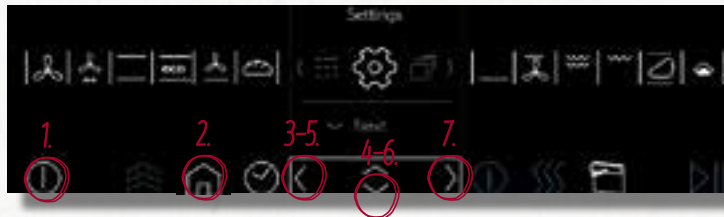

ACTIVAR:

- Encender el horno.
- Pulsar la tecla Menú.
- Pulsar la flecha hacia la izquierda desde "Tipos de calentamiento" hasta "Settings" (Ajustes).
- Pulsar la flecha hacia abajo para seleccionar opción.
- Pulsar la flecha hacia la izquierda desde "Idioma" hasta "Demo Mode" (Modo Demo).
- Pulsar la flecha hacia abajo.
- Pulsar la flecha hacia la derecha para seleccionar entre:
 - Activar
 - Desactivar



- Pulsar Menú.
- Para guardar, pulsar la flecha hacia abajo.

DESACTIVAR:

- Para desactivar el Modo Demo, seguir los pasos de activación hasta el número 7 y seleccionar la opción c) Desconectado.

HORNOS CONTROL LCD TOUCH BLANCO

- Modelos: B6ACM7AN0 y B6ACH7AN0.

Consideraciones iniciales:

La activación o desactivación del Modo Demo se realiza entrando en los "ajustes" del horno. El Modo Demo solo puede ser activado o desactivado en los 5 minutos siguientes a la conexión del horno a la red. Tras ello, el Modo Demo queda oculto en los ajustes.



EL MANDO DEBE ESTAR EN LA POSICIÓN 0

LOS BOTONES "<" Y ">" PERMITEN PASAR DE UN AJUSTE BÁSICO A OTRO

ACTIVAR:

Los siguientes pasos deben de ser realizados en los 5 minutos siguientes a la conexión del horno a toma eléctrica a través de los ajustes. Cuando se conecta el horno, en el display aparece la hora "12:00" parpadeando. Por favor ajusta la hora con los símbolos "<" y ">" y presiona el símbolo del reloj para guardarla. La hora dejará de parpadear.

Asegurarse de que el mando selector de los modos de calentamiento esté en la posición "0".

- Presionar el sensor del "reloj" (🕒) durante 4 segundos. En el display se mostrará el primer ajuste básico **c01 1**.
- Presionar los sensores "<" y ">" hasta encontrar el código **c13** en el display.
- Ahora, ajustar el valor de "0" (Modo Demo desactivado) a "1" (Modo Demo activado) con el mando derecho.
- Para guardar el ajuste, presionar el sensor del "reloj" durante 4 segundos.

Si el Modo Demo está activado, parpadearán los ":" que se muestran entre los dígitos de la hora y los minutos en el display.

DESACTIVAR:

Repetir los 2 primeros pasos que hemos realizado al activar el Modo Demo. Sin embargo, cuando aparezca en el display el **c13**, ajustar el valor de "1" a "0" con el mando derecho.



HORNO CONTROL LED TOUCH ROJO

Modelo: B2ACG7AN0.

Consideraciones iniciales:

La activación o desactivación del Modo Demo se realiza entrando en los "ajustes" del horno. El Modo Demo solo puede ser activado o desactivado en los 5 minutos siguientes a la conexión del horno a la red. Tras ello, el Modo Demo queda oculto en los ajustes.

EL MANDO DEBE ESTAR EN LA POSICIÓN 0

EL SENSOR DEL RELOJ PERMITE RECORRER TODOS LOS AJUSTES BÁSICOS



LOS BOTONES "<" Y ">" PERMITEN MODIFICAR LOS AJUSTES BÁSICOS

ACTIVAR:

Los siguientes pasos deben de ser realizados en los 5 minutos siguientes a la conexión del horno a toma eléctrica a través de los ajustes.

Asegurarse de que el mando selector de los modos de calentamiento esté en la posición "0".

- 1.- Presionar el sensor del "reloj"  durante 4 segundos. En el display se mostrará el primer ajuste básico **c01 1**.
- 2.- Presionar repetidamente el sensor del "reloj" hasta encontrar el código **c13 Modo Demo** en el display.
- 3.- Ahora, ajustar el valor de "0" (Modo Demo desactivado) a "1" (Modo Demo activado) presionando los sensores "<" o ">".
- 4.- Para guardar el ajuste, presionar el sensor del "reloj" durante 4 segundos.

Si el Modo Demo está activado, parpadearán los ":" que se muestran entre los dígitos de la hora y los minutos en el display.

DESACTIVAR:

Repetir los 2 primeros pasos que hemos realizado al activar el Modo Demo. Sin embargo, cuando aparezca en el display el **c13 Modo Demo**, por favor ajustar el valor de "1" a "0" presionando los sensores "<" ó ">".

HORNO COMPACTO CON MICROONDAS CONTROL LCD TOUCH BLANCO

Modelo: C1AMG83N0.

Consideraciones iniciales:

La activación o desactivación del Modo Demo se realiza entrando en los "ajustes básicos" del horno. El Modo Demo solo puede ser activado cuando el horno está apagado. El Modo Demo solo puede ser activado o desactivado en los 5 minutos siguientes a la conexión del horno a la red. Tras ello, el Modo Demo queda oculto en los ajustes.

EL MANDO DEBE ESTAR EN LA POSICIÓN 0

EL SENSOR DEL RELOJ PERMITE RECORRER TODOS LOS AJUSTES BÁSICOS



EL MANDO GIRATORIO PERMITE MODIFICAR LOS AJUSTES BÁSICOS

ACTIVAR:

Asegurarse de que el mando selector de los modos de calentamiento esté en la posición "0".

- 1.- Presionar el sensor del reloj  durante unos segundos. En el display se mostrará el primer ajuste básico.
- 2.- Presionar el sensor del "reloj" hasta encontrar el código **c07 Modo Demo** en el display. El sensor del reloj permite recorrer todos los ajustes básicos, mientras que el mando giratorio permite modificarlos.
- 3.- Ahora, ajustar el valor de "0" (Modo Demo desactivado) a "1" (Modo Demo activado) con el mando derecho.
- 4.- Para guardar el ajuste, presionar el sensor del reloj durante algunos segundos.

DESACTIVAR:

Repetir los 2 primeros pasos que hemos realizado al activar el Modo Demo. Sin embargo, cuando aparezca en el display el **c07 Modo Demo**, ajustar el valor de "1" a "0" con el mando derecho y presionar durante unos segundos el sensor del reloj para guardar el ajuste.

HORNO 90 CM CONTROL LCD TOUCH BLANCO

Modelo: L2ACH7MN0.

Consideraciones iniciales:

La activación o desactivación del Modo Demo se realiza entrando en los "ajustes básicos" del horno. El Modo Demo solo puede ser activado cuando el horno está apagado. El Modo Demo solo puede ser activado o desactivado en los 5 minutos siguientes a la conexión del horno a la red. Tras ello, el Modo Demo queda oculto en los ajustes.

EL MANDO DEBE ESTAR EN LA POSICIÓN 0

EL MANDO GIRATORIO PERMITE MODIFICAR LOS AJUSTES BÁSICOS



LOS BOTONES "<" Y ">" PERMITEN MODIFICAR LOS AJUSTES BÁSICOS

ACTIVAR:

Asegurarse de que el mando selector de los modos de calentamiento esté en la posición "0".

- 1.- Presionar el sensor del reloj  durante 4 segundos. En el display se mostrará el primer ajuste básico (p.e. c01 1).
- 2.- Presionar el sensor "<" hasta encontrar el código **c09 Modo Demo** en el display. Los botones "<" y ">" permiten recorrer todos los ajustes básicos, mientras que el mando giratorio permite modificarlos.
- 3.- Ahora, ajustar el valor de "0" (Modo Demo desactivado) a "1" (Modo Demo activado) con el mando derecho.
- 4.- Para guardar el ajuste, presionar de nuevo el sensor del reloj durante 4 segundos.

DESACTIVAR:

Repetir los 2 primeros pasos que hemos realizado al activar el Modo Demo. Sin embargo, cuando aparezca en el display el **c09 Modo Demo**, ajustar el valor de "1" a "0" con el mando derecho y presionar durante 4 segundos el sensor del reloj para guardar el ajuste.

MICROONDAS

Modelos: HLAGD53N0, HLAWD53N0, HLAWD23N0.



ACTIVAR:

Mantener pulsadas las teclas "Start" y "Stop" durante aproximadamente 7 segundos. El Modo Demo se activará.

DESACTIVAR:

Mantener pulsadas las teclas "Start" y "Stop" durante aproximadamente 7 segundos. El Modo Demo se desactivará.

MICROONDAS

Modelos: C17GR00N0, C17GR01N0, C17WR00N0, C17WR01N0.



ACTIVAR:

- 1.- Encender el microondas.
- 2.- Pulsar la tecla Menú.
- 3.- Pulsar la flecha hacia la izquierda desde "Tipos de calentamiento" hasta "Settings" (Ajustes).
- 4.- Pulsar la flecha hacia abajo para seleccionar opción.
- 5.- Pulsar la flecha hacia la derecha desde "Idioma" hasta "Demo Mode" (Modo Demo).
- 6.- Pulsar la flecha hacia abajo.
- 7.- Pulsar la flecha hacia la derecha:
 - a) Activar
 - b) Desactivar
- 8.- Pulsar Menú.
- 9.- Para guardar, pulsar la flecha hacia abajo.

DESACTIVAR:

- 1.- Desconectar el microondas.

PLACA INDUCCIÓN TOTAL

Modelo: T74F87N0.

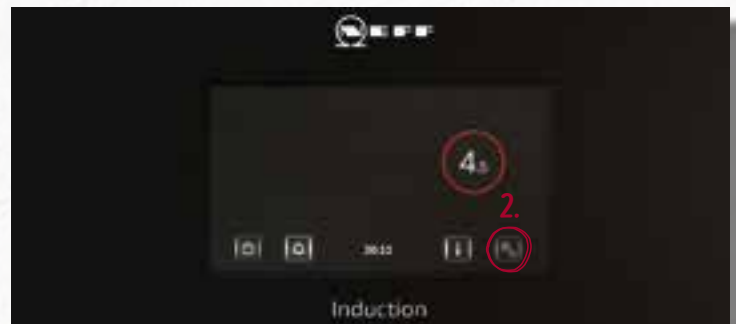

ACTIVAR:

- 1.- Conectar el aparato a la red eléctrica.
- 2.- Dentro de los 3 minutos siguientes, conectar el Modo Demo entrando en el menú "Opciones".
- 3.- Seleccionar "Conectar" para activar el Modo Demo.

DESACTIVAR:

- 1.- Desconectar el aparato de la red eléctrica, esperar unos segundos y conectarlo de nuevo.
- 2.- Seleccionar "Desconectar" en el menú "Opciones" dentro de los 3 minutos siguientes.

PLACAS TWIST PAD® LIGHT O TWIST PAD®







Modelos: T66TS61N0, T66PS61X0, T59TS51N0, T50PS31X0, T58TS11N0, T57TS61N0, T56TS31N0, T56FT30X0, T46TS31N0, T46UT20X0.

Consideraciones iniciales:

El Modo Demo puede seleccionarse solo durante los 3 primeros minutos tras la conexión del aparato a la red eléctrica. Pasados 3 minutos, desaparece la opción de Modo Demo del menú.



ACTIVAR:

- 1.- Conectar la placa a la red eléctrica.
- 2.- En los 10 primeros segundos pulsar  durante 4 segundos.
- 3.- Pulsar de nuevo  para ir a los "Ajustes Básicos"; en el display aparecerá  y  ajuste por defecto.
- 4.- Pulsar varias veces  para encontrar la opción deseada.
- 5.- El Modo Demo está en la posición C8.
0 = desactivado (ajuste de fábrica)
1 = activado (seleccionar esta opción)
- 6.- Pulsar la  durante 4 segundos para guardar los cambios. El Modo Demo está activo si en el display aparece "dE" durante 5 segundos; después de 5 segundos esta indicación se mostrará durante 5 segundos cada minuto.

DESACTIVAR:

- 1.- Desconectar y volver a conectar el aparato a la red eléctrica.
- 2.- Pulsar cualquier tecla durante los 3 primeros minutos para desactivar el Modo Demo.
- 3.- En el display aparecerá "dE" y "OFF".

PLACAS MODULARES DOMINÓ







Modelos: N74TD00N0, N53TD40N0 y N43TD20N0.

Consideraciones iniciales:

El Modo Demo puede seleccionarse solo durante los 3 primeros minutos tras la conexión del aparato a la red eléctrica. Pasados 3 minutos, desaparece la opción de Modo Demo del menú.



ACTIVAR:

- 1.- Conectar la placa.
- 2.- En los 10 primeros segundos pulsar la tecla  durante 4 segundos.
- 3.- Pulsar de nuevo  para ir a los "Ajustes básicos", en el display aparecerá  y  alternativamente y  como ajuste por defecto.
- 4.- Pulsar varias veces  para encontrar la opción deseada.
- 5.- El modo Demo está en la posición C8.
0 = desactivado (ajuste de fábrica)
1 = activado (seleccionar esta opción)
- 6.- Pulsar  durante 4 segundos para guardar los cambios.

El Modo Demo está activo si en el display aparece "dE" durante 5 segundos; después de 5 segundos esta indicación se mostrará durante 5 segundos cada minuto.

DESACTIVAR:

- 1.- Desconectar y volver a conectar el aparato a la red eléctrica.
- 2.- Pulsar cualquier tecla durante los 3 primeros minutos para desactivar el Modo Demo.
- 3.- En el display aparecerá "dE" y "OFF".

PLACAS FLEXINDUCCIÓN CON PANTALLA TFT





Modelos: T59TF6TN0 y T68TF6TN0.

Consideraciones iniciales:

El Modo Demo puede seleccionarse solo durante los 3 primeros minutos tras la conexión del aparato a la red eléctrica. Pasados 3 minutos, desaparece la opción de Modo Demo del menú.



ACTIVAR:

- 1.- Pulsar el sensor  y, a continuación, seleccionar la opción  MyProfile para acceder a los ajustes básicos.
- 2.- Deslizar el dedo hacia arriba o hacia abajo para ver los ajustes disponibles. Pulsar sobre el ajuste "Modo demo" para acceder al submenú, donde se podrá seleccionar entre las siguientes opciones:
 - a) Desconectado.
 - b) Conectado sin imágenes.
 - c) Conectado con imágenes (disponibles en inglés o alemán).
- 3.- Una vez seleccionado el ajuste, pulsar el símbolo  para salir del menú de ajustes básicos. Si se ha hecho alguna modificación, al salir de los ajustes básicos aparece una pantalla de confirmación para guardar o descartar los cambios realizados.
- 4.- Cuando el Modo Demo esté activado, en la pantalla aparecerá el símbolo .

DESACTIVAR:

- 1.- Desconectar el aparato de la corriente eléctrica.
- 2.- Esperar un par de segundos y conectar el aparato de nuevo.
- 3.- Desactivar el Modo Demo en los ajustes básicos durante los 3 primeros minutos tras conectar el aparato a la corriente eléctrica.

LAVAVAJILLAS TOUCH CONTROL CON DISPLAY TFT

Modelos: S727P80D0E y S517T80X5E.



ACTIVAR:

- 1.- Apagar el aparato.
 - 2.- Pulsar y mantener teclas B + C.
 - 3.- Pulsar botón de encendido.
 - 4.- Soltar botones cuando salga P0 en el display.
 - 5.- Pulsar B hasta que salga P9 en el display.
 - 6.- Pulsar C para fijar el programa demo.
 - 7.- Apagar el aparato.
- Cuando el lavavajillas esté en Modo Demo, aparecerá escrito "modo demo" en la pantalla TFT.

DESACTIVAR:

- 1.- Abrir la puerta.
- 2.- Pulsar botón Inicio/Start durante 3 segundos (Reset) (0:01 aparecerá en el display).
- 3.- Pulsar a la vez teclas B + C.
- 4.- Apagar el aparato.

LAVAVAJILLAS TOUCH CONTROL CON DISPLAY LED

Modelos: S715T80D0E y S515P80D0E.



ACTIVAR:

- 1.- Apagar el aparato.
- 2.- Pulsar y mantener teclas B + C.
- 3.- Pulsar botón de encendido.
- 4.- Soltar botones cuando salga P0 en el display.
- 5.- Pulsar B hasta que salga P7 en el display.
- 6.- Pulsar C para fijar el programa demo (1:23 o la hora aparecerán en el display)

DESACTIVAR:

- 1.- Abrir la puerta.
- 2.- Pulsar botón Inicio/Start durante 3 segundos (Reset) (0:01 aparecerá en el display).
- 3.- Pulsar a la vez teclas B + C.
- 4.- Apagar el aparato.

LAVAVAJILLAS CON DISPLAY DIGITAL Y TECLAS

Modelos: S723P60X0E, S713P60X0E, S523M60X3E, S513M60X3E, S513I60X2E y 45 cm S583M50X0E.



ACTIVAR:

- 1.- Apagar el aparato.
- 2.- Pulsar y mantener teclas B + C.
- 3.- Pulsar botón de encendido.
- 4.- Soltar botones cuando salga P0 en el display.
- 5.- Pulsar B hasta que salga P7 en el display.
- 6.- Pulsar C para fijar el programa demo (1:23 aparecerá en el display).
- 7.- Cerrar la puerta.
- 8.- Abrir y cerrar la puerta de nuevo.

DESACTIVAR:

- 1.- Abrir la puerta con el programa demo encendido.
- 2.- Pulsar botón Inicio durante 3 segundos (Reset) (0:01 aparecerá en el display).
- 3.- Pulsar a la vez teclas B + C.
- 4.- Apagar el aparato.

LAVAVAJILLAS CON INDICADORES LUMINOSOS

Modelos: S511C50X0E, S511A50X0E y 45cm S581C50X3E.



ACTIVAR:

- 1.- Apagar el aparato.
- 2.- Pulsar y mantener teclas A + B.
- 3.- Pulsar botón de encendido.
- 4.- Soltar botones al parpadear L2 e iluminarse L3.
- 5.- Pulsar A hasta que L1, L2 y L3 se iluminen a la vez.
- 6.- Pulsar B para fijar el programa demo.
- 7.- Cerrar la puerta.

DESACTIVAR:

- 1.- Abrir la puerta con el programa demo encendido.
- 2.- Pulsar botón Inicio durante 3 segundos, hasta que L1 se apague.
- 3.- Pulsar A + B a la vez durante 3 segundos.
- 4.- Apagar el aparato.

APARATOS DE FRÍO LIBRE INSTALACIÓN

Modelos: KG7493B40, KG7493I40, KG7393B40, KG7393I30



ACTIVAR:

- 1.- Conectar el aparato a la red eléctrica.
- 2.- En los primeros 10 segundos de haberlo enchufado pulsar la tecla "A" "Alarm" durante 10 segundos hasta oír una señal acústica.
- 3.- El Modo Demo quedará activado.

DESACTIVAR:

- 1.- Pulsar la tecla "Alarma" durante 10 segundos, hasta oír una señal acústica.

APARATOS DE FRÍO LIBRE INSTALACIÓN

Modelos: KG7362I30



ACTIVAR:

- 1.- Conectar el aparato a la red eléctrica.
- 2.- En los primeros 10 segundos de haberlo enchufado pulsar la tecla de selección de temperatura congelador "A" durante 10-11 segundos. Se oirán varias señales acústicas durante esos 10-11 segundos.
- 3.- El Modo Demo quedará activado y sigue activo después de apagar el aparato.

DESACTIVAR:

- 1.- Pulsar la tecla de ajuste de temperatura durante 10 segundos hasta oír una señal acústica.

FRIGORÍFICO Y CONGELADOR DE UNA PUERTA

Modelos: KS8368I3P, GS7363I3P.



ACTIVAR:

- 1.- Conectar el aparato a la red eléctrica.
- 2.- Encender el aparato "A".
- 3.- Pulsar la tecla "B" "Alarma" durante 7-9 segundos hasta oír la señal acústica.
- 4.- El Modo Demo permanece activo aún después de apagar el aparato.

DESACTIVAR:

- 1.- Pulsar la tecla "Alarma" durante 10 segundos, hasta que el sonido indica que el Modo Demo se ha desactivado.

APARATOS DE FRÍO INTEGRABLES

Modelo: KI1413D30



ACTIVAR:

- 1.- Conectar el aparato a la red eléctrica.
- 2.- Encender el aparato "A".
- 3.- Pulsar la tecla "B" "Alarma" durante 15-17 segundos.
- 4.- El sonido indica que el Modo Demo se ha activado. La luz interior funciona.
- 5.- El Modo Demo permanece activo aún después de apagar el aparato.

DESACTIVAR:

- 1.- Pulsar la tecla "B" "Alarma" durante 10 segundos, hasta que el sonido indica que el Modo Demo se ha desactivado.

Modelo: GI1113D30



ACTIVAR:

- 1.- Conectar el aparato a la red eléctrica.
- 2.- Encender el aparato "A".
- 3.- Pulsar la tecla "B" "Ajuste de temperatura" durante 15 segundos hasta oír una señal acústica.
- 4.- El Modo Demo quedará activado y sigue activo después de apagar el aparato.

DESACTIVAR:

- 1.- Pulsar la tecla "B" "Ajuste de temperatura" durante 10 segundos hasta oír una señal acústica.

APARATOS DE FRÍO INTEGRABLES

Modelos: K8345X0, G8320X0, K8315X0 y G8120X0.



ACTIVAR:

- 1.- Conectar el aparato a la red eléctrica.
- 2.- Encender el aparato con la tecla "A" de encendido y apagado.
- 3.- Durante los 10 primeros segundos tras conectarlo pulsar la tecla "B" "Alarma" durante 10 segundos hasta oír una señal acústica.
- 4.- El Modo Demo quedará activado.

DESACTIVAR:

- 1.- Pulsar la tecla "B" "Alarma" durante 10 segundos hasta oír una señal acústica.
- 2.- El Modo Demo quedará desactivado.

APARATOS DE FRÍO INTEGRABLES

Modelos: KI6863D40, KI7863D30.



Modelos: KI1413D30, KI1813D30, GI7813C30, KI1513F30.



ACTIVAR:

- 1.- Conectar el aparato a la red eléctrica.
- 2.- Encender con la tecla "A" de encendido y apagado.
- 3.- Pulsar la tecla "B" "Alarma" durante 10 segundos (en los modelos integrables durante 15-17 segundos) hasta oír una señal acústica.
- 4.- El Modo Demo quedará activado y la luz interior funcionará.

DESACTIVAR:

- 1.- Pulsar la tecla "B" "Alarma" durante 10 segundos hasta oír una señal acústica.
- 2.- El Modo Demo quedará desactivado.

APARATOS DE FRÍO INTEGRABLES

Modelos: KI5862F30, GI1113D30.



ACTIVAR:

- 1.- Conectar el aparato a la red eléctrica.
- 2.- Encender el aparato con la tecla "A" de encendido y apagado.
- 3.- Pulsar la tecla "B" "Ajuste de temperatura" durante 15 segundos hasta oír una señal acústica.
- 4.- El Modo Demo quedará activado.

DESACTIVAR:

- 1.- Pulsar la tecla "B" "Ajuste de temperatura" durante 10 segundos hasta oír una señal acústica.
- 2.- El Modo Demo quedará desactivado.



LAVADORAS TOTALMENTE INTEGRABLES

Modelos: W6440X2ES, W544BX0ES.

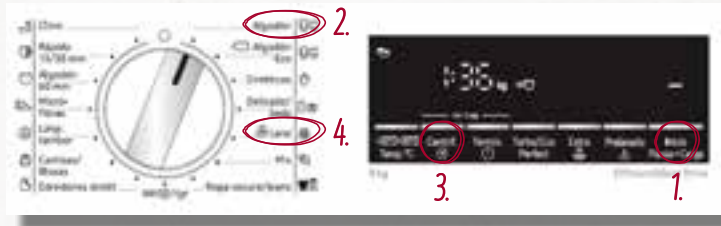

ACTIVAR:

- 1.- Encender la lavadora (se debe ejecutar el Modo Demo en los primeros 15 segundos tras encender la lavadora).
- 2.- Seleccionar la posición 1: "Algodón".
- 3.- Pulsar y mantener la tecla "Centrif."
- 4.- Seleccionar la posición 5: "Lana".
- 5.- Se activa el Modo Demo.

DESACTIVAR:

- 1.- Apagar la lavadora.

El modo Demo se activa automáticamente tras un corte de electricidad.

LAVADORA CON I-DOS

Modelo: W7461X0ES.

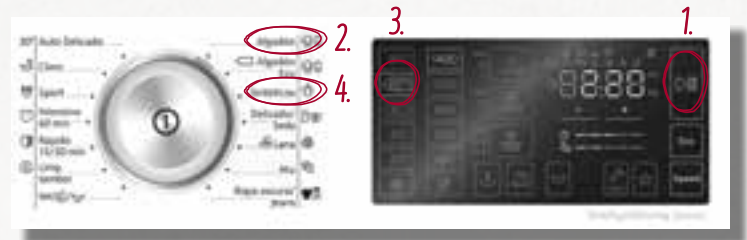

ACTIVAR:

- 1.- Encender la lavadora (se debe ejecutar el Modo Demo en los primeros 15 segundos tras encender la lavadora).
- 2.- Seleccionar la posición: "Algodón".
- 3.- Pulsar y mantener la tecla "60°".
- 4.- Seleccionar la posición: "Sintéticos".
- 5.- Se activa el Modo Demo.

DESACTIVAR:

- 1.- Apagar la lavadora.

El modo Demo se activa automáticamente tras un corte de electricidad.

LAVADORA DE LIBRE INSTALACIÓN

Modelo: W7461X2ES.

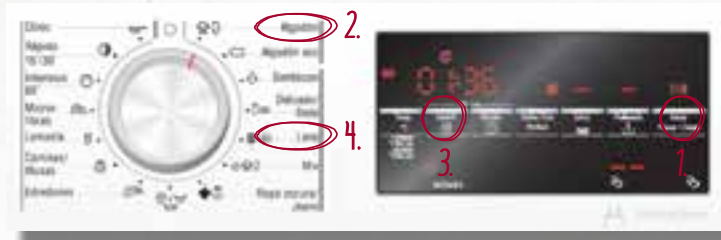

ACTIVAR:

- 1.- Apagar y encender de nuevo la lavadora (se debe ejecutar el Modo Demo en los primeros 15 segundos tras encender la lavadora).
- 2.- Seleccionar la posición: "Algodón".
- 3.- Pulsar y mantener la tecla de "Centrifugado".
- 4.- Selecciona el programa en la posición: "Lana".
- 5.- Soltar la tecla.

DESACTIVAR:

- 1.- Apagar la lavadora.

El modo Demo se activa automáticamente tras un corte de electricidad.

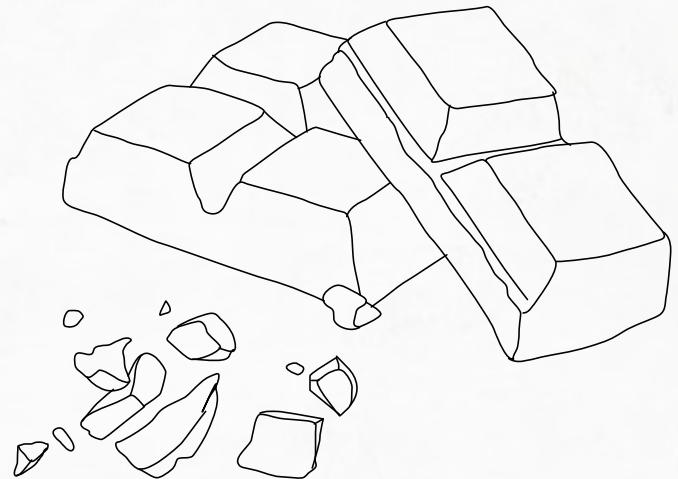

HORNOS

	Horno 90 cm	FullSteam		VarioSteam® pirolíticos		VarioSteam®	
Código	L2ACH7MNO	B48FT68N1	B47FS22N0	B58VT68N0	B57VS22N0	B47VR22N0	B17VR22N1
Color del aparato	Cristal negro/inox	Cristal negro/inox	Cristal negro/inox	Cristal negro/inox	Cristal negro/inox	Cristal negro/inox	Cristal negro/inox
Sistema de apertura	Abatible	Slide&Hide®	Slide&Hide®	Slide&Hide®	Slide&Hide®	Slide&Hide®	Abatible
Ficha de producto según Reglamento (UE) nº 65/2014							
Clase de eficiencia energética ¹	A+	A+	A+	A	A+	A+	A+
Índice de eficiencia energética	81,4	81,2	81,2	87,1	81,2	81,2	81,2
Consumo de energía en calentamiento tradicional ¹	0,83 kWh	0,87 kWh	0,87 kWh	0,90 kWh	0,87 kWh	0,87 kWh	0,87 kWh
Consumo de energía en circulación forzada ²	1,40 kWh	0,69 kWh	0,69 kWh	0,74 kWh	0,69 kWh	0,69 kWh	0,69 kWh
Número de cavidades	1	1	1	1	1	1	1
Fuente de energía de la cavidad	Eléctrica	Eléctrica	Eléctrica	Eléctrica	Eléctrica	Eléctrica	Eléctrica
Volumen de la cavidad	litros	112	71	71	71	71	71
Dimensiones							
Ancho	mm	896	596	596	596	596	596
Alto	mm	594	595	595	595	595	595
Fondo	mm	570	548	548	548	548	548
Fondo con la puerta abierta	mm	1.029	635	635	635	635	1040
Anchura de la cavidad	mm	724	480	480	480	480	480
Altura de la cavidad	mm	371	355	355	357	357	357
Profundidad de la cavidad	mm	417	415	415	415	415	415
Capacidad del depósito de agua	litros		1	1	1	1	1
Modalidades de calentamiento							
Multifunción/Radiación	Multifunción	Multifunción	Multifunción	Multifunción	Multifunción	Multifunción	Multifunción
FullSteam/VarioSteam®		●/●	●/●	-/●	-/●	-/●	-/●
Microondas/Microondas combinado							
Controles							
Tipo de control	LCD Touch	TFT FullTouch	TFT con imágenes	TFT FullTouch	TFT con imágenes	TFT con textos	TFT con textos
Mandos ocultables	Ocultables						
Asistente de cocina con recomendaciones de uso		●	●	●	●		
Programas automáticos de cocción	nº	38	38	18	18	18	18
Sistema de regulación de la temperatura	Electrónico	Electrónico	Electrónico	Electrónico	Electrónico	Electrónico	Electrónico
Propuesta automática de temperatura		●	●	●	●	●	●
Indicación temperatura real de la cavidad		●	●	●	●	●	●
Programación electrónica con inicio/paro de cocción	●/●	●/●	●/●	●/●	●/●	●/●	●/●
Modo Demo	●	●	●	●	●	●	●
Funciones							
Número de funciones de calentamiento	10	13	12	14	13	12	12
CircoTherm®/CircoTherm® suave		●/●	●/●	●/●	●/●	●/●	●/●
Aire caliente forzado/Aire caliente forzado suave	●/●						
Calor superior e inferior	●	●	●	●	●	●	●
Calor superior e inferior suave	●	●	●	●	●	●	●
Calor inferior	●	●	●	●	●	●	●
Función Pizza	●	●	●	●	●	●	●
Hornear Pan	●	●	●	●	●	●	●
ThermoGrill®	●	●	●	●	●	●	●
Grill de amplia superficie	●	●	●	●	●	●	●
Grill	●	●	●	●	●	●	●
Precalentar vajilla/Mantener caliente		●/●	-/●	●/●	-/●	-/●	-/●
Hornear a fuego lento		●	●	●	●	●	●
Funciones avanzadas							
FullSteam/Cocción al vacío (sous-vide)		●/●	●/-				
VarioSteam®		●	●	●	●	●	●
Microondas							
Descongelar	●	●	●	●	●		
Regenerar		●	●	●	●	●	●
Fermentar		●	●	●	●	●	●
Precaentamiento rápido	●		●	●	●	●	●
Termosonda 3 puntos/Termosonda		●/-		●/-			
Equipamiento interior							
Motor EfficientDrive®		●	●	●	●	●	●
Niveles para colocar bandejas	5	4	4	4	4	4	4
Niveles de raíles telescópicos	1 VarioClip	1 VarioClou® Comfort		1 VarioClou® Comfort			
Apertura/cierre amortiguado de la puerta		●/-	●/-	●/-	●/-	●/-	●/-
Tipo de iluminación	Halógena	NeffLight®	LED	NeffLight®	LED	LED	Halógena
Nº de lámparas ud/Potencia	W	2/80	3/12	1/3	3/12	1/3	
Potencia de salida de microondas	W						
Número de potencias de microondas							
Superficie de grill	cm²	1.620	1.330	1.330	1.330	1.330	1.330
Potencia grill grande/pequeño	W	2,9/1,7	2,8/1,5	2,8/1,5	2,8/1,5	2,8/1,5	2,8/1,5
Limpieza							
Autolimpieza pirolítica (nº niveles)		● (3)		● (3)	● (3)		
Mínimo/máximo consumo en pirólisis	kWh	7,91/10,96		3,3/4,8	3,3/4,8		
Asistente de limpieza EasyClean®		●	●	●	●		
Panel trasero autolimpiante		●	●	●	●	●	●
Programa de descalcificación		●	●	●	●	●	●
Función secado de la cavidad		●	●	●	●	●	●
Seguridad							
Seguro para niños		●	●	●	●	●	●
Bloqueo de la puerta durante la pirólisis		●	●	●	●	●	●
Número de cristales en puerta		4	3	3	4	3	3
Temperatura exterior en puerta	°C ³	40	40	40	30	40	40
Autodesconexión de seguridad del horno		●	●	●	●	●	●
Temperaturas y tiempos							
Mínima temperatura	°C	50	40	40	40	40	40
Máxima temperatura aire caliente/hornear	°C	280/280	200/250	200/250	200/275	200/275	200/275
Mínima/Máxima temperatura vapor	°C		40/100	40/100	40/100	40/100	40/100
Mínima/Máxima temperatura vapor + aire caliente	°C		40/200	40/200	40/200	40/200	40/200
Duración precalentamiento función aire caliente/hornear	min	7/12	7/7	6,5/6,5	7/7	6,5/6,5	6,5/6,5
Conexión eléctrica							
Longitud del cable de conexión	cm	115	120	120	120	120	120
Tipo de enchufe		sin enchufe	Schuko	Schuko	Schuko	Schuko	Schuko
Fusible mínimo para la conexión	A	20	16	16	16	16	16
Potencia total instalada	kW	4,2	3,6	3,6	3,6	3,6	3,6
Frecuencia de la red	Hz	50-60	50-60	50-60	50-60	50-60	50-60
Tensión nominal	V	220-240 V	220-240 V	220-240 V	220-240 V	220-240 V	220-240 V
Certificaciones							
Certificaciones		CE	VDE-CE	VDE-CE	VDE-CE	VDE-CE	VDE-CE
Accesorios incluidos de serie							
Tarjeta de pedido de libro de cocina/gratuito			●/●	●/●	●/●	●/-	●/-
Bandeja profunda/plana		●/●	●/●	●/●	●/●	●/●	●/●
Parrilla		●	●	●	●	●	●
Bandeja vapor grande perforada			●	●			
Bandeja vapor pequeña perforada/sin perforar			●/●	●/●			
Espanja			●				

● Incluido o Sí.

n.a. --> no aplica

¹ Clase de eficiencia energética en un rango de A+++ (valor más eficiente) a D (valor menos eficiente).

² Medición según Norma Europea EN 50304 / EN 60350 (2009).

³ Temperatura en el centro de la puerta tras 1 hora de funcionamiento continuo en posición hornear (calor superior e inferior) a 180°C.

HORNOS

Código	CircoTherm® pirolíticos					CircoTherm®	
	B58CT64N0	B57CR22N0	B6ACM7AN0	B6ACH7AN0	B2ACG7AN0	B48CT64N0	B87CS34N0
Color del aparato	Cristal negro/innox	Cristal negro/innox	Cristal negro/innox	Cristal negro/innox	Cristal negro/innox	Cristal negro/innox	Cristal negro/innox
Sistema de apertura	Slide&Hide®	Slide&Hide®	Hide®	Hide®	Abatible	Slide&Hide®	Hide®
Ficha de producto según Reglamento (UE) n° 65/2014							
Clase de eficiencia energética ¹	A	A+	A	A	A	A	A
Índice de eficiencia energética	87,1	81,2	95,3	95,3	95,3	87,1	87,1
Consumo de energía en calentamiento tradicional ¹	kWh 0,90 kWh	0,87 kWh	1,04 kWh	1,04 kWh	0,99 kWh	0,90 kWh	0,90 kWh
Consumo de energía en circulación forzada ²	kWh 0,74 kWh	0,69 kWh	0,81 kWh	0,81 kWh	0,81 kWh	0,74 kWh	0,74 kWh
Número de cavidades	1	1	1	1	1	1	1
Fuente de energía de la cavidad	Eléctrica	Eléctrica	Eléctrica	Eléctrica	Eléctrica	Eléctrica	Eléctrica
Volumen de la cavidad	litros 71	71	71	71	71	71	71
Dimensiones							
Ancho	mm 596	596	594	594	594	596	596
Alto	mm 595	595	595	595	595	595	595
Fondo	mm 548	548	548	548	548	548	548
Fondo con la puerta abierta	mm 635	635	635	635	1040	635	635
Anchura de la cavidad	mm 480	480	480	480	480	480	480
Altura de la cavidad	mm 357	357	357	357	357	357	357
Profundidad de la cavidad	mm 415	415	415	415	415	415	415
Capacidad del depósito de agua	litros						
Modalidades de calentamiento							
Multifunción/Radiación	Multifunción	Multifunción	Multifunción	Multifunción	Multifunción	Multifunción	Multifunción
FullSteam/VarioSteam®							
Microondas/Microondas combinado							
Controles							
Tipo de control	TFT FullTouch	TFT con textos	LCD Touch Ocultables	LCD Touch Ocultables	LED Touch Ocultables	TFT FullTouch	TFT con imágenes
Mandos ocultables							
Asistente de cocina con recomendaciones de uso	●					●	●
Programas automáticos de cocción	n°						
Sistema de regulación de la temperatura	Electrónico	Electrónico	Electrónico	Electrónico	Electrónico	Electrónico	Electrónico
Propuesta automática de temperatura	●	●	●	●	●	●	●
Indicación temperatura real de la cavidad	●	●	●	●	●	●	●
Programación electrónica con inicio/paro de cocción	●/●	●/●	●/●	●/●	●/●	●/●	●/●
Modo Demo	●	●	●	●	●	●	●
Funciones							
Número de funciones de calentamiento	15	12	8	8	7	15	13
CircoTherm®/CircoTherm® suave	●/●	●/●	●/●	●/●	●/●	●/●	●/●
Aire caliente forzado/Aire caliente forzado suave							
Calor superior e inferior	●	●	●	●	●	●	●
Calor superior e inferior suave	●	●	●	●	●	●	●
Calor inferior	●	●	●	●	●	●	●
Función Pizza	●	●	●	●	●	●	●
Hornear Pan	●	●	●	●	●	●	●
ThermoGrill®	●	●	●	●	●	●	●
Grill de amplia superficie	●	●	●	●	●	●	●
Grill	●	●	●	●	●	●	●
Precalentar vajilla/Mantener caliente	●/●	●				●/●	●
Hornear a fuego lento	●	●				●	●
Funciones avanzadas							
FullSteam/Cocción al vacío (sous-vide)							
VarioSteam®							
Microondas						●	●
Descongelar	●						
Regenerar						●	●
Fermentar	●	●					
Precalentamiento rápido	●	●	●	●	●	●	●
Termosonda 3 puntos/Termosonda			-/●				
Equipamiento interior							
Motor EfficientDrive®	●	●				●	●
Niveles para colocar bandejas	4	4	4	4	4	4	4
Niveles de railes telescópicos	1 VarioClou® Comfort					1 VarioClou® Comfort	1 VarioClou® Comfort
Apertura/cierre amortiguado de la puerta	●/●	●/●	●/●	●/●	●/●	●/●	●/●
Tipo de iluminación	NeffLight®	Halógena	Halógena	Halógena	Halógena	NeffLight®	Halógena
Nº de lámparas ud/Potencia	W 3/12	1/35	1/25	1/25	1/25	3/12	1/35
Potencia de salida de microondas	W						
Número de potencias de microondas							
Superficie de grill	cm² 1.330	1.330	1.330	1.330	1.330	1.330	1.330
Potencia grill grande/pequeño	W 2,8/1,5	2,8/1,5	2,8/-	2,8/-	2,8/-	2,8/1,5	2,8/1,5
Limpieza							
Autolimpieza pirolítica (nº niveles)	● (3)	● (3)	● (3)	● (3)	● (3)	● (3)	● (3)
Mínimo/máximo consumo en pirólisis	kWh 3,3/4,8	3,3/4,8	3,3/4,8	3,3/4,8	3,3/4,8	3,3/4,8	3,3/4,8
Asistente de limpieza EasyClean®	●	●	●	●	●	●	●
Panel trasero autolimpiante							
Programa de descalcificación							
Función secado de la cavidad							
Seguridad							
Seguro para niños	●	●	●	●	●	●	●
Bloqueo de la puerta durante la pirólisis	●	●	●	●	●	●	●
Número de cristales en puerta	4	4	4	4	4	3	3
Temperatura exterior en puerta	°C 30	30	30	30	30	40	40
Autodesconexión de seguridad del horno	●	●	●	●	●	●	●
Temperaturas y tiempos							
Mínima temperatura	°C 40	40	30	30	50	40	40
Máxima temperatura aire caliente/hornear	°C 200/275	200/275	275/275	275/275	275/275	200/275	200/275
Mínima/Máxima temperatura vapor	°C						
Mínima/Máxima temperatura vapor + aire caliente	°C						
Duración precalentamiento función aire caliente/hornear	min 7/7	6,5/6,5	4/6	4/6	5,5/6,5	7/7	7/7
Conexión eléctrica							
Longitud del cable de conexión	cm 120	120	120	120	120	120	120
Tipo de enchufe	Schuko	Schuko	Schuko	Schuko	Schuko	Schuko	Schuko
Fusible mínimo para la conexión	A 16	16	16	16	16	16	16
Potencia total instalada	kW 3,6	3,6	3,6	3,6	3,6	3,6	3,6
Frecuencia de la red	Hz 50-60	50-60	50-60	50-60	50-60	50-60	50-60
Tensión nominal	V 220-240 V	220-240 V	220-240 V	220-240 V	220-240 V	220-240 V	220-240 V
Certificaciones							
Certificaciones	VDE-CE	VDE-CE	VDE-CE	VDE-CE	VDE-CE	VDE-CE	VDE-CE
Accesorios incluidos de serie							
Tarjeta de pedido de libro de cocina/gratuito	●/●	●/●	●/●	●/●	●/●	●/●	●/●
Bandeja profunda/plana	●/●	●/●	●/●	●/●	●/●	●/●	●/●
Parrilla	●	●	●	●	●	●	●
Bandeja vapor grande perforada							
Bandeja vapor pequeña perforada/sin perforar							
Esponja							

● Incluido o Sí.

n.a. --> no aplica

¹ Clase de eficiencia energética en un rango de A+++ (valor más eficiente) a D (valor menos eficiente).

² Medición según Norma Europea EN 50304 / EN 60350 (2009).

³ Temperatura en el centro de la puerta tras 1 hora de funcionamiento continuo en posición hornear (calor superior e inferior) a 180°C.

CircoTherm®						
Código	B47CS24N0	B4ACF4HN0	B17CR22N1	B3ACE4AN0	B1ACC2HN0	B1ACA2AN0J
Color del aparato	Cristal negro/inox	Cristal negro/inox	Cristal negro/inox	Cristal negro/inox	Cristal negro/inox	Cristal negro/inox
Sistema de apertura	Slide&Hide®	Slide&Hide®	Abatible	Hide®	Abatible	Abatible
Ficha de producto según Reglamento (UE) nº 65/2014						
Clase de eficiencia energética ¹	A	A	A+	A	A	A
Índice de eficiencia energética	87,1	95,3	81,2	95,3	95,3	95,3
Consumo de energía en calentamiento tradicional ¹	kWh 0,90 kWh	1,04 kWh	0,87 kWh	1,04 kWh	0,97 kWh	0,97 kWh
Consumo de energía en circulación forzada ²	kWh 0,74 kWh	0,81 kWh	0,69 kWh	0,81 kWh	0,81 kWh	0,81 kWh
Número de cavidades	1	1	1	1	1	1
Fuente de energía de la cavidad	Eléctrica	Eléctrica	Eléctrica	Eléctrica	Eléctrica	Eléctrica
Volumen de la cavidad	litros 71	71	71	71	71	71
Dimensiones						
Ancho	mm 596	594	596	594	594	594
Alto	mm 595	595	595	595	595	595
Fondo	mm 548	548	548	548	548	548
Fondo con la puerta abierta	mm 635	635	1040	635	1040	1040
Anchura de la cavidad	mm 480	480	480	480	480	480
Altura de la cavidad	mm 357	357	357	357	357	357
Profundidad de la cavidad	mm 415	415	415	415	415	415
Capacidad del depósito de agua	litros					
Modalidades de calentamiento						
Multifunción/Radiación	Multifunción	Multifunción	Multifunción	Multifunción	Multifunción	Multifunción
FullSteam/VarioSteam®						
Microondas/Microondas combinado						
Controles						
Tipo de control	TFT con imágenes	LCD Touch	TFT con textos	LCD Touch	LED Touch	Mandos
Mandos ocultables		Ocultables		Ocultables	Ocultables	Ocultables
Asistente de cocina con recomendaciones de uso	●					
Programas automáticos de cocción	nº					
Sistema de regulación de la temperatura	Electrónico	Mecánico	Electrónico	Mecánico	Mecánico	Mecánico
Propuesta automática de temperatura	●		●			
Indicación temperatura real de la cavidad	●		●			
Programación electrónica con inicio/paro de cocción	●/●	●/●	●/●	●/●	●/●	
Modo Demo	●		●			
Funciones						
Número de funciones de calentamiento	13	7	12	7	5	7
CircoTherm®/CircoTherm® suave	●/●	●/●	●/●	●/●	●/●	●/●
Aire caliente forzado/Aire caliente forzado suave						
Calor superior e inferior	●	●	●	●	●	●
Calor superior e inferior suave	●		●			
Calor inferior	●	●	●	●		●
Función Pizza	●	●	●	●		●
Hornear Pan	●		●			
ThermoGrill®	●	●	●	●	●	●
Grill de amplia superficie	●	●	●	●	●	●
Grill	●		●			
Precalear vajilla/Mantener caliente			●			
Hornear a fuego lento	●					
Funciones avanzadas						
FullSteam/Cocción al vacío (sous-vide)						
VarioSteam®						
Microondas						
Descongelar	●					
Regenerar						
Fermentar	●		●			
Precalear rápido	●	●	●	●	●	●
Termosonda 3 puntos/Termosonda						
Equipamiento interior						
Motor EfficientDrive®	●		●			
Niveles para colocar bandejas	4	4	4	4	4	4
Niveles de raíles telescópicos	1 VarioClou® Comfort	1 VarioClip			1 VarioClip	
Apertura/cierre amortiguado de la puerta	●/-	●/-				
Tipo de iluminación	Halógena	Halógena	Halógena	Halógena	Halógena	Halógena
Nº de lámparas ud/Potencia	W 1/35	1/25	1/35	1/25	1/25	1/25
Potencia de salida de microondas	W					
Número de potencias de microondas						
Superficie de grill	cm² 1.330	1.330	1.330	1.330	1.330	1.330
Potencia grill grande/pequeño	W 2,8/1,5	2,7/-	2,8/1,5	2,7/-	2,7/-	2,7/-
Limpieza						
Autolimpieza pirolítica (nº niveles)						
Mínimo/máximo consumo en pirólisis	kWh					
Asistente de limpieza EasyClean®	●	●	●	●	●	●
Panel trasero autolimpiante	●	●	●	●		
Programa de descalcificación						
Función secado de la cavidad						
Seguridad						
Seguro para niños	●	●	●	●	●	
Bloqueo de la puerta durante la pirólisis						
Número de cristales en puerta	3	3	3	3	2	2
Temperatura exterior en puerta	°C 40	40	40	40	50	50
Autodesconexión de seguridad del horno	●		●			
Temperaturas y tiempos						
Mínima temperatura	°C 40	50	40	50	50	50
Máxima temperatura aire caliente/hornear	°C 200/275	275/275	200/275	275/275	275/275	275/275
Mínima/Máxima temperatura vapor	°C					
Mínima/Máxima temperatura vapor + aire caliente	°C					
Duración precalentamiento función aire caliente/hornear	min 7/7	5,5/6,5	5,5/6,5	5,5/6,5	5,5/6,5	7/10
Conexión eléctrica						
Longitud del cable de conexión	cm 120	120	120	120	120	120
Tipo de enchufe	Schuko	Schuko	Schuko	Schuko	Schuko	Schuko
Fusible mínimo para la conexión	A 16	16	16	16	16	16
Potencia total instalada	kW 3,6	3,4	3,6	3,4	3,4	2,9
Frecuencia de la red	Hz 50-60	50-60	50-60	50-60	50-60	50-60
Tensión nominal	V 220-240 V	220-240 V	220-240 V	220-240 V	220-240 V	220-230 V
Certificaciones						
Certificaciones	VDE-CE	VDE-CE	VDE-CE	VDE-CE	VDE-CE	VDE-CE
Accesorios incluidos de serie						
Tarjeta de pedido de libro de cocina/gratuito	●/●		●/-			
Bandeja profunda/plana	●/●	●/●	●/●	●/●	●/-	●/-
Parrilla	●	●	●	●	●	●
Bandeja vapor grande perforada						
Bandeja vapor pequeña perforada/sin perforar						
Espanja						

● Incluido o Sí.

n.a.--> no aplica

¹ Clase de eficiencia energética en un rango de A+++ (valor más eficiente) a D (valor menos eficiente).

² Medición según Norma Europea EN 50304 / EN 60350 (2009).

³ Temperatura en el centro de la puerta tras 1 hora de funcionamiento continuo en posición hornear (calor superior e inferior) a 180°C.

COMPACTOS

Código	FullSteam		VarioSteam® + microondas		Horno compacto vapor	
	C18FT48N1	C17FS42N0	C28QT27N0	C17DR02N1	C17DR00N0	
Color del aparato	Cristal negro/innox	Cristal negro/innox	Cristal negro/innox	Cristal negro/innox	Cristal negro/innox	
Sistema de apertura	Slide®	Slide®	Abatible	Slide®	Abatible	
Ficha de producto según Reglamento (UE) nº 65/2014						
Clase de eficiencia energética ¹	A+	A+	n.a.	n.a.	n.a.	
Índice de eficiencia energética	81,3	81,3	n.a.	n.a.	n.a.	
Consumo de energía en calentamiento tradicional ¹	kWh 0,73 kWh	0,73 kWh	n.a.	n.a.	n.a.	
Consumo de energía en circulación forzada ²	kWh 0,61 kWh	0,61 kWh	n.a.	n.a.	n.a.	
Número de cavidades	1	1	n.a.	n.a.	n.a.	
Fuente de energía de la cavidad	Eléctrica	Eléctrica	n.a.	n.a.	n.a.	
Volumen de la cavidad	litros 47	47	45	38	38	
Dimensiones						
Ancho	mm 596	596	596	596	596	
Alto	mm 455	455	455	455	455	
Fondo	mm 548	548	548	548	548	
Fondo con la puerta abierta	mm 920	920	920	920	920	
Anchura de la cavidad	mm 480	480	480	325	325	
Altura de la cavidad	mm 235	235	237	265	265	
Profundidad de la cavidad	mm 415	415	392	439	439	
Capacidad del depósito de agua	litros 1	1	1	1,3	1,3	
Modalidades de calentamiento						
Multifunción/Radiación	Multifunción	Multifunción	Multifunción	100% vapor	100% vapor	
FullSteam/VarioSteam®	●/●	●/●	-/●			
Microondas/Microondas combinado			●/●			
Controles						
Tipo de control	TFT FullTouch	TFT con imágenes	TFT FullTouch	TFT con textos	TFT con textos	
Mandos ocultables						
Asistente de cocina con recomendaciones de uso	●	●	●			
Programas automáticos de cocción	nº 38	38	32	20	20	
Sistema de regulación de la temperatura	Electrónico	Electrónico	Electrónico	Electrónico	Electrónico	
Propuesta automática de temperatura	●	●	●	●	●	
Indicación temperatura real de la cavidad	●	●	●	●	●	
Programación electrónica con inicio/paro de cocción	●/●	●/●	●/●	●/●	●/●	
Modo Demo	●	●	●	●	●	
Funciones						
Número de funciones de calentamiento	13	12	12			
CircoTherm®/CircoTherm® suave	●/●	●/●	●/●			
Aire caliente forzado/Aire caliente forzado suave						
Calor superior e inferior	●	●	●			
Calor superior e inferior suave	●	●	●			
Calor inferior	●	●	●			
Función Pizza	●	●	●			
Hornear Pan	●	●	●			
ThermoGrill®	●	●	●			
Grill de amplia superficie	●	●	●			
Grill	●	●	●			
Precalentar vajilla/Mantener caliente	●/●	-/●	●/●			
Hornear a fuego lento	●	●	●			
Funciones avanzadas						
FullSteam/Cocción al vacío (sous-vide)	●/●	●/-		100% vapor/●	100% vapor/●	
VarioSteam®	●	●	●			
Microondas						
Descongelar	●	●		●	●	
Regenerar	●	●	●	●	●	
Fermentar	●	●	●			
Pre calentamiento rápido	●	●	●			
Termosonda 3 puntos/Termosonda	●/-		●/-			
Equipamiento interior						
Motor EfficientDrive®	●	●	●	●	●	
Niveles para colocar bandejas	3	3	3	4	4	
Niveles de raíles telescópicos	1 VarioClou® Comfort		Rail telescópico 1 nivel pirolizable			
Apertura/cierre amortiguado de la puerta	●/●	●/●	●/●	●/●	●/●	
Tipo de iluminación	LED	LED	LED	Convencional	Convencional	
Nº de lámparas ud/Potencia	W 1/3	1/3	1/3	1/25	1/25	
Potencia de salida de microondas	W 900		900			
Número de potencias de microondas			5			
Superficie de grill	cm² 1.330	1.330	1.070			
Potencia grill grande/pequeño	W 2,8/1,5	2,8/1,5	2,8/1,5			
Limpieza						
Autolimpieza pirolítica (nº niveles)			● (3)			
Mínimo/máximo consumo en pirólisis	kWh		2,7/4			
Asistente de limpieza EasyClean®	●	●	●			
Panel trasero autolimpiante	●	●	●			
Programa de descalcificación	●	●	●	●	●	
Función secado de la cavidad	●	●	●			
Seguridad						
Seguro para niños	●	●	●	●	●	
Bloqueo de la puerta durante la pirólisis			●			
Número de cristales en puerta	3	3	4	3	3	
Temperatura exterior en puerta	°C ³ 40	40	30	40	40	
Autodesconexión de seguridad del horno	●	●	●	●	●	
Temperaturas y tiempos						
Mínima temperatura	°C 40	40	30	30	30	
Máxima temperatura aire caliente/hornear	°C 200/250	200/250	275/300			
Mínima/Máxima temperatura vapor	°C 40/100	40/100	30/100	30/100	30/100	
Mínima/Máxima temperatura vapor + aire caliente	°C 40/200	40/200	30/275			
Duración precalentamiento función aire caliente/hornear	min 7,5/7,5	6,5/6,5	6,5/6,5			
Conexión eléctrica						
Longitud del cable de conexión	cm 150	150	150	150	150	
Tipo de enchufe	Schuko	Schuko	Schuko	Schuko	Schuko	
Fusible mínimo para la conexión	A 16	16	16	10	10	
Potencia total instalada	kW 3,3	3,3	3,6	1,75	1,75	
Frecuencia de la red	Hz 50-60	50-60	50-60	50-60	50-60	
Tensión nominal	V 220-240 V	220-240 V	220-240 V	220-240 V	220-240 V	
Certificaciones						
Certificaciones	VDE-CE	VDE-CE	VDE-CE	VDE-CE	VDE-CE	
Accesorios incluidos de serie						
Tarjeta de pedido de libro de cocina/gratuito	●/●	●/●	●/●	●/-	●/-	
Bandeja profunda/plana	●/-	●/-	●/●			
Parrilla	●	●	●			
Bandeja vapor grande perforada	●	●	●	● (L)	● (L)	
Bandeja vapor pequeña perforada/sin perforar	●/●	●/●		-/● (L)	-/● (L)	
Espanja	●			●	●	

● Incluido o Sí.

n.a. --> no aplica

196 ¹ Clase de eficiencia energética en un rango de A+++ (valor más eficiente) a D (valor menos eficiente).

² Medición según Norma Europea EN 50304 / EN 60350 (2009).

³ Temperatura en el centro de la puerta tras 1 hora de funcionamiento continuo en posición hornear (calor superior e inferior) a 180°C.

Código	CircoTherm®			Hornos con microondas		
	C28CT24NO	C17CR22NO	C28MT23NO	C17MS22NO	C17MR02NO	C1AMG83NO
Color del aparato	Cristal negro/inox	Cristal negro/inox	Cristal negro/inox	Cristal negro/inox	Cristal negro/inox	Cristal negro/inox
Sistema de apertura	Abatible	Abatible	Abatible	Abatible	Abatible	Abatible
Ficha de producto según Reglamento (UE) nº 65/2014						
Clase de eficiencia energética ¹	A+	A+	n.a.	n.a.	n.a.	n.a.
Índice de eficiencia energética	81,3	81,3	n.a.	n.a.	n.a.	n.a.
Consumo de energía en calentamiento tradicional ¹	kWh 0,73 kWh	0,73 kWh	n.a.	n.a.	n.a.	n.a.
Consumo de energía en circulación forzada ²	kWh 0,61 kWh	0,61 kWh	n.a.	n.a.	n.a.	n.a.
Número de cavidades	1	1	n.a.	n.a.	n.a.	n.a.
Fuente de energía de la cavidad	Eléctrica	Eléctrica	n.a.	n.a.	n.a.	n.a.
Volumen de la cavidad	litros 47	47	45	45	45	44
Dimensiones						
Ancho	mm 596	596	596	596	596	594
Alto	mm 455	455	455	455	455	454
Fondo	mm 548	548	548	548	548	570
Fondo con la puerta abierta	mm 920	920	920	920	920	603
Anchura de la cavidad	mm 480	480	480	480	480	420
Altura de la cavidad	mm 237	237	237	237	237	250
Profundidad de la cavidad	mm 415	415	392	392	392	420
Capacidad del depósito de agua	litros					
Modalidades de calentamiento						
Multifunción/Radiación	Multifunción	Multifunción	Multifunción	Multifunción	Multifunción	Multifunción
FullSteam/VarioSteam®						
Microondas/Microondas combinado			●/●	●/●	●/●	●/●
Controles						
Tipo de control	TFT FullTouch	TFT con textos	TFT FullTouch	TFT con imágenes	TFT con textos	LCD Touch
Mandos ocultables						Ocultables
Asistente de cocina con recomendaciones de uso	●		●	●		
Programas automáticos de cocción	nº		14	14	14	15
Sistema de regulación de la temperatura	Electrónico	Electrónico	Electrónico	Electrónico	Electrónico	Electrónico
Propuesta automática de temperatura	●	●	●	●		
Indicación temperatura real de la cavidad	●	●	●	●	●	
Programación electrónica con inicio/parado de cocción	●/●	●/●	●/●	●/●	●/●	●/●
Modo Demo	●	●	●	●	●	●
Funciones						
Número de funciones de calentamiento	15	12	13	12	6	5
CircoTherm®/CircoTherm® suave	●/●	●/●	●/●	●/●	●/●	
Aire caliente forzado/Aire caliente forzado suave						●/-
Calor superior e inferior	●	●	●	●		
Calor superior e inferior suave	●	●	●	●		
Calor inferior	●	●	●	●		
Función Pizza	●	●	●	●		●
Hornear Pan	●	●	●	●		
ThermoGrill®	●	●	●	●	●	●
Grill de amplia superficie	●	●	●	●	●	●
Grill	●	●	●	●	●	
Precalentar vajilla/Mantener caliente	●/●		●/●	●/-	●/-	
Hornear a fuego lento	●	●	●	●		
Funciones avanzadas						
FullSteam/Cocción al vacío (sous-vide)						
VarioSteam®						
Microondas			●	●	●	●
Descongelar	●					
Regenerar						
Fermentar	●	●	●	●		
Pre calentamiento rápido	●	●	●	●	●	●
Termosonda 3 puntos/Termosonda						
Equipamiento interior						
Motor EfficientDrive®	●	●	●	●	●	
Niveles para colocar bandejas	3	3	3	3	3	
Niveles de raíles telescópicos	1 VarioClou® Comfort		Rail telescópico 1 nivel piroilizable			
Apertura/cierre amortiguado de la puerta	●/●	●/●	●/●	●/●	●/●	
Tipo de iluminación	LED	Halógena	LED	LED	LED	LED
Nº de lámparas ud/Potencia	W 1/3	1/25	1/3	1/3	1/3	1/1
Potencia de salida de microondas	W		900	900	900	900
Número de potencias de microondas			5	5	5	5
Superficie de grill	cm² 1.330	1.330	1.070	1.070	1.070	960
Potencia grill grande/pequeño	W 2,8/1,5	2,8/1,5	2,8/1,5	2,8/1,5	2,8/1,5	1,75/-
Limpieza						
Autolimpieza pirolítica (nº niveles)	● (3)		● (3)			
Mínimo/máximo consumo en pirólisis	kWh 2,7/4		2,7/4			
Asistente de limpieza EasyClean®	●	●	●	●		
Panel trasero autolimpiante		●		●		
Programa de descalcificación						
Función secado de la cavidad						
Seguridad						
Seguro para niños	●	●	●	●	●	
Bloqueo de la puerta durante la pirólisis	●		●			
Número de cristales en puerta	4	3	4	3	3	3
Temperatura exterior en puerta	°C 30	40	30	40	40	Según norma
Autodesconexión de seguridad del horno	●	●	●	●	●	●
Temperaturas y tiempos						
Mínima temperatura	°C 40	40	30	30	30	40
Máxima temperatura aire caliente/hornear	°C 200/275	200/275	275/300	275/300	275/-	230/-
Mínima/Máxima temperatura vapor	°C					
Mínima/Máxima temperatura vapor + aire caliente	°C					
Duración precalentamiento función aire caliente/hornear	min 7,5/7,5	6,5/6,5	6,5/6,5	6,5/6,5	6,5/-	-/-
Conexión eléctrica						
Longitud del cable de conexión	cm 150	150	150	150	150	180
Tipo de enchufe	Schuko	Schuko	Schuko	Schuko	Schuko	Schuko
Fusible mínimo para la conexión	A 13	13	16	16	16	16
Potencia total instalada	kW 2,99	2,99	3,6	3,6	3,6	3,35
Frecuencia de la red	Hz 50-60	50-60	50-60	50-60	50-60	50-
Tensión nominal	V 220-240 V	220-240 V	220-240 V	220-240 V	220-240 V	220-230 V
Certificaciones						
Certificaciones	VDE-CE	VDE-CE	VDE-CE	VDE-CE	VDE-CE	VDE-CE
Accesorios incluidos de serie						
Tarjeta de pedido de libro de cocina/gratuito	●/●	●/-	●/●	●/●	●/-	
Bandeja profunda/plana	●/●	●/-	●/●	●/-	●/-	
Parrilla	●	●	●	●	●	2 circulares
Bandeja vapor grande perforada						
Bandeja vapor pequeña perforada/sin perforar						
Espanja						

● Incluido o Sí.

n.a. --> no aplica

¹ Clase de eficiencia energética en un rango de A+++ (valor más eficiente) a D (valor menos eficiente).

² Medición según Norma Europea EN 50304 / EN 60350 (2009).

³ Temperatura en el centro de la puerta tras 1 hora de funcionamiento continuo en posición hornear (calor superior e inferior) a 180°C.

MICROONDAS

Código	Microondas alto 45 cm				Microondas alto 38 cm					
	C17UR02NO	C1AMGB3NO	C17GR00NO	C17GR01NO	C17WR00NO	C17WR01NO	HLAGD53NO	HLAWD53NO	HLAWD23NO	
Apertura	Abatible	Abatible	Lateral izquierda	Lateral derecha	Lateral izquierda	Lateral derecha	Lateral izquierda	Lateral izquierda	Lateral izquierda	
Color	Cristal negro/inox	Cristal negro/inox	Cristal negro/inox	Cristal negro/inox	Cristal negro/inox	Cristal negro/inox	Cristal negro/inox	Cristal negro/inox	Cristal negro/inox	
Dimensiones										
Ancho	mm	596	594	594	594	594	594	594	594	594
Alto	mm	455	454	382	382	382	382	382	382	382
Fondo	mm	545	570	320	320	320	320	388	388	317
Fondo con puerta abierta	mm	899	603	895	895	895	895	835	835	768
Anchura de la cavidad	mm	430	420	350	350	350	350	328	328	308
Altura de la cavidad	mm	242	250	220	220	220	220	208	208	201
Profundidad de la cavidad	mm	345	420	270	270	270	270	369	369	282
Volumen de la cavidad	litros	36	44	21	21	21	21	25	25	20
Controles										
Tipo de control	TFT con textos	LCD Touch	TFT con textos	TFT con textos	TFT con textos	TFT con textos	TFT con textos	LED	LED	LED
Mandos ocultables		Ocultables						Ocultables	Ocultables	Ocultables
Nº programas automáticos	7	15	10	10	7	7	8	7	7	
Programas de descongelación por peso	●	●	●	●			●	●	●	
Memoria para almacenar recetas							●	●	●	
Sistema de control	Electrónico	Electrónico	Electrónico	Electrónico	Electrónico	Electrónico	Electrónico	Electrónico	Electrónico	
Número de potencias de microondas	5	5	5	5	5	5	5	5	5	
Programación electrónica con inicio/paro de cocción	-/●	-/●	-/●	-/●	-/●	-/●	-/●	-/●	-/●	
Tiempo máximo programable	min	90	90	90	90	90	99	99	99	
Funcionamiento simultáneo microondas + grill		●	●	●	●	●	●	●	●	
Modo Demo	●	●	●	●	●	●	●	●	●	
Equipamiento interior										
Sistema de distribución de ondas sin plato giratorio	●		●	●	●	●				
Plato giratorio		●					●	●	●	
Diámetro del plato giratorio	cm		36				31,5	31,5	25,5	
Material del plato giratorio		Metálico					Cristal	Cristal	Cristal	
Grill		●	●	●			●			
Acabado interior	Acero inoxidable	Acero inoxidable	Acero inoxidable	Acero inoxidable	Acero inoxidable	Acero inoxidable	Acero inoxidable	Acero inoxidable	Acero inoxidable	
Tipo de iluminación	LED	LED	LED	LED	LED	LED	LED	LED	LED	
Potencia de iluminación	W	2	1	2	2	2	3	3	3	
Potencias										
Máxima potencia de microondas	W	900	900	900	900	900	900	900	800	
Potencia del grill	W		1.750	1.300	1.300		1.200			
Conexión eléctrica										
Longitud del cable de conexión	cm	150	180	150	150	150	150	130	130	130
Tipo de enchufe	Clavija Schuko	Clavija Schuko	Clavija Schuko	Clavija Schuko	Clavija Schuko	Clavija Schuko	Clavija Schuko	Clavija Schuko	Clavija Schuko	Clavija Schuko
Fusible mínimo para la conexión	A	10	16	10	10	10	10	10	10	
Potencia total instalada	kW	1,22	3,35	1,99	1,99	1,22	1,22	1,45	1,45	1,27
Frecuencia de la red	Hz	50	50	50-60	50-60	50-60	50-60	50	50	50
Tensión nominal	V	220-240	220-230	220-240	220-240	220-240	220-240	220-230	220-230	220-230
Certificaciones										
Certificaciones	CE/VDE	CE/VDE	CE/VDE	CE/VDE	CE/VDE	CE/VDE	CE/VDE	CE	CE	CE
Accesorios incluidos de serie										
Parrilla circular elevada para grill		●	● (rectangular)	● (rectangular)			●	●		
Parrilla circular		●								
Bandeja de cristal	●		●	●						
Bandeja perforada para cocción al vapor										
Tarjeta de pedido de libro de cocina/gratuito			●/-	●/-						
Instalación										
Integrable	●	●	●	●	●	●	●	●	●	
Altura	cm	45	45	38	38	38	38	38	38	
Anchura	cm	60	60	60	60	60	60	60	60	
Instalación en columna 60 cm/mueble alto	●/-	●/-	●/●	●/●	●/●	●/●	●/●	●/-	●/-	●/●

● Includo o Sí

n.a. --> no aplica

¹ Clase de eficiencia energética en un rango de A+++ (valor más eficiente) a D (valor menos eficiente).

² Medición según Norma Europea EN 50304/EN 60350 (2009).

³ Temperatura en el centro de la puerta tras 1 hora de funcionamiento continuo en posición hornear (calor superior e inferior) a 180°C.

CAFETERA INTEGRABLE. MÓDULOS

	Cafetera integrable	
Código	C17KS61N0	
Diseño		
Color	Negro	
Dimensiones exteriores		
Anchura	mm	596
Altura	mm	455
Fondo	mm	377
Dimensiones de encastre		
Anchura	mm	558
Altura	mm	449
Fondo	mm	356
Prestaciones		
Display	TFT con imágenes	
Sistema de iluminación LED en la zona del dispensador	●	
Sistema de apertura	Lateral	
Acceso directo a todas las funciones de programación	●	
Depósito de leche	litros	0,5
CreamCenter: generación de espuma de leche	●	
Número de bebidas disponibles	10	
Bebidas personalizables	8	
Posibilidad de preparación de 1 o 2 tazas por servicio	●	
Selección individual del tamaño del café	niveles	3
Selección individual de la cantidad de café	g	8/9/10/11/12
Selección individual de la temperatura de café	niveles	3
Grados de molido	niveles	3
Regulación de temperatura del agua	niveles	4
Función Stand-by (modo ahorro de energía)	●	
Sistema exclusivo de extracción de aroma AromaPressureSystem®	●	
Presión	bares	19
Molinillo cerámico SilentCeramicDrive®	●	
Surtidor de café regulable en altura	cm	7-15
Depósito de agua extraíble	litros	2,4
Depósito de café en grano	g	500
Depósito adicional de café premolido	●	
Conductos separados para agua y leche	●	
Limpieza	Automática	
Dispensador de leche autolimpiable AutoMilk Clean	●	
Programa de descalcificación de conductos	●	
Bandeja recogegotas extraíble con sistema antidesbordamiento	●	
Recipiente para posos de café	●	
Conexión eléctrica		
Potencia total de la acometida	kW	1,6
Tensión nominal	V	220-240
Frecuencia de la red	Hz	50-60
Longitud cable de conexión	cm	170
Clavija Schuko	●	
Equipamiento		
Cuchara para café premolido	1	
Medidor de dureza de agua	1	
Certificaciones		
Certificaciones	CE7VDE/ Euroasiático/ Estándares australianos	

• Incluido o Sí

	Módulo de envasado al vacío	
Código	N17XH10N0	
Dimensiones exteriores		
Anchura	mm	590
Altura	mm	140
Fondo	mm	532
Dimensiones de interiores		
Anchura	mm	350
Altura	mm	95
Fondo	mm	285
Volumen	litros	8
Tamaño máximo de bolsas de vacío	mm	240 x 350
Dimensiones de encastre		
Anchura	mm	560/568
Altura	mm	140
Fondo	mm	550
Prestaciones		
Niveles de envasado al vacío	3 (99%)	
Niveles de termosellado	3	
Amplitud máxima de termosellado	mm	245
Envasar en recipientes fuera de la cámara	●	
Niveles de envasado fuera de la cámara	3 (90%)	
Envasar para almacenamiento prolongado	●	
Envasar líquidos	●	
Programa de secado para conductos	●	
Carga máxima	kg	10
Interior de acero inoxidable	●	
Apertura Push&Pull	●	
Equipamiento		
Adaptador para envasar fuera de la cámara	●	
Manguera de aspiración	●	
Bolsas grandes para envasar al vacío	●	
Bolsas pequeñas para envasar al vacío	●	
Conexión eléctrica		
Potencia total de la acometida	kW	0,32
Tensión nominal	V	220-240
Frecuencia de la red	Hz	50-60
Fusible mínimo para la conexión	A	6
Longitud cable de conexión	cm	150
Clavija Schuko	●	
Certificaciones		
Certificaciones	CE/VDE	

• Incluido o Sí

	Módulos de calentamiento				Módulo de almacenaje
Código	N17HH20N0	N17HH10N0	N1AHA01N0	N17ZH10N0	
Dimensiones exteriores					
Anchura	mm	596	596	594	596
Altura	mm	290	140	140	140
Fondo	mm	548	548	540	500
Dimensiones de interiores					
Anchura	mm	468	468	475	458
Altura	mm	242	92	100	102
Fondo	mm	458	458	490	458
Volumen	litros	52	20	23	21
Dimensiones de encastre					
Anchura	mm	560-568	560-568	560-568	560-568
Altura	mm	290	140	140	140
Fondo	mm	550	550	550	550
Funciones					
Descongelar		●	●	●	
Mantener caliente		●	●	●	
Precalear vajilla		●	●	●	
Cocción a fuego lento		●	●		
Prestaciones					
Regulación de temperatura de 40 hasta 80°C		●	●	●	
Carga máxima	kg	25	25	15	15
Interior de acero inoxidable		●	●	●	●
Guías telescópicas extraíbles		●	●	●	●
Apertura Push&Pull		●	●	●	●
Conexión eléctrica					
Potencia total de la acometida	kW	0,81	0,81	0,4	
Tensión nominal	V	220-240	220-240	220-240	
Frecuencia de la red	Hz	50-60	50-60	50-60	
Fusible mínimo para la conexión	A	10	10	6	
Longitud cable de conexión	cm	150	150	150	
Clavija Schuko		●	●	●	
Certificaciones					
Certificaciones		VDE/CE	VDE/CE	VDE/CE	

• Incluido o Sí

PLACAS

		Placa FlexInducción con extractor integrado	
Código		T58TS6BN0	
Ficha de producto según Reglamento (UE) nº 65/2014*			
Consumo de energía anual	kWh	50,8	
Clase de eficiencia energética ¹		A	
Eficiencia fluidodinámica	%	29,2	
Clase de eficiencia fluidodinámica		A	
Eficiencia de iluminación	lx/W		
Clase de eficiencia de iluminación			
Eficiencia de filtrado de grasa	%	90,0	
Clase de eficiencia de filtrado de grasa		B	
Flujo de aire (mín/máx) en potencia normal	m³/h	169/551	
Flujo de aire máximo	m³/h	684	
Potencia sonora (mín/máx) nivel normal	dB (A) re 1 pW	42/70	
Potencia sonora máxima	dB (A) re 1 pW	75	
Consumo de electricidad desactivado	W		
Consumo de electricidad en modo espera	W	0,41	
Información adicional según Reglamento (UE) nº 66/2014			
Factor de incremento temporal		0,9	
Índice de eficiencia energética		50,6	
Flujo de aire medido en el punto de máxima eficiencia	m³/h	417,6	
Presión de aire en el punto de máxima eficiencia	Pa	385	
Potencia eléctrica de entrada en el punto de máxima eficiencia	W	153,1	
Potencia nominal del sistema de iluminación	W		
Iluminancia media sistema de iluminación en superficie de cocción	lux		
Diseño			
Instalación		Marco diseño profesional acero inoxidable	
Anchura	cm	80	
Dimensiones aparato			
Anchura	mm	826	
Fondo	mm	546	
Altura sobre superficie encimera	mm	300	
Altura bajo encimera	mm	197	
Dimensiones encastre			
Sistema de anclaje		Anclajes laterales	
Anchura	mm	780	
Fondo	mm	490	
Espesor mínimo de la encimera sin horno	mm	20	
Espesor mínimo de la encimera con horno	mm		
Diámetro de salida de aire	mm		
Instalación en salida de aire/recirculación		Con accesorio Z8100X1/ Con accesorio Z8200X1	
Prestaciones			
Tipo de control		TouchControl con TwistPad® Light	
Niveles de potencia placa		17	
Indicador digital del nivel de potencia		●	
Programación de tiempo de cocción para cada zona		●	
Avisador acústico de fin de cocción		●	
Cronómetro		●	
Seguro de niños		●	
Desconexión automática de seguridad		●	
PowerBoost/ShortBoost		●/●	
Función ThermoControl		●	
Control de temperatura del aceite		En todas las zonas	
Limitación manual del nivel de potencia		●	
Función pausa limpieza del TouchControl		●	
Selección automática de la zona de cocción		●	
Función memoria		●	
Función Transfer		●	
Función Move		●	
Indicación de consumo de energía		●	
Función comprobar recipiente		●	
Modo Demo		●	
Motor EfficientDrive®		●	
Funcionamiento a intervalos		●	
Función Auto		●	
Desconexión automática temporizada		●	
Posición intensiva con retracción automática		●	
Indicador electrónico de saturación de filtro antigrasa/carbón activo		●/●	
Tipo de filtros		Aluminio	
Filtros lavables en lavavajillas		●	
Cubierta entrada aire		Hierro fundido lavable en lavavajillas	
Zonas de cocción			
Número de zonas		2	
Zona derecha			
Superficie	cm²	960	
Potencia	kW	2,2	
Potencia con PowerBoost	kW	3,3	
Zona izquierda			
Diámetro de la zona	cm²	960	
Potencia	kW	2,2	
Potencia con PowerBoost	kW	3,3	

Extracción		
Con salida de aire al exterior según UNE/EN 61591		
Condiciones de medida	Pa./mm	5/150
En potencia 1	m³/h	169
En potencia 4	m³/h	551
En potencia intensiva 1	m³/h	684
En recirculación, potencia máxima	m³/h	618
Potencia sonora		
Con salida de aire al exterior según UNE/EN 60704-3		
En potencia 1	dB (A) re 1 pW	42
En potencia 4	dB (A) re 1 pW	70
En potencia intensiva	dB (A) re 1 pW	75
En recirculación, potencia máxima	dB (A) re 1 pW	75
Conexión eléctrica		
Potencia total	W	7.400
Tensión nominal	V	220-240
Frecuencia de la red	Hz	50-60
Longitud cable de conexión	cm	110
Posibilidad de conexión trifásica		●
Certificaciones		
Certificaciones		CE/VDDE

* Incluido o Si

*Reglamento delegado (UE) nº 65/2014 de la Comisión de 1 de octubre de 2010 por el que se complementa la Directiva 2010/30/UE del Parlamento Europeo y del Consejo en lo relativo al etiquetado energético de los hornos y campanas extractoras de uso doméstico.

¹Clase de eficiencia energética en un rango de A++ (valor más eficiente) a E (valor menos eficiente).

	Superficie de inducción total	FlexInducción Plus				FlexInducción			
Código	T74F87N0	T68TF6TNO	T66TS61N0	T66PS61X0	T59TF6TNO	T59TS51N0	T50PS31X0	T58TS11N0	
Diseño									
Instalación	Marco diseño profesional acero inoxidable	Marco diseño profesional acero inoxidable	Marco diseño profesional acero inoxidable	Enrasada	Marco diseño profesional acero inoxidable	Marco diseño profesional acero inoxidable	Enrasada	Marco diseño profesional acero inoxidable	
Anchura	cm	80	80	60	60	90	90	90	80
Dimensiones aparato									
Anchura	mm	826	826	606	572	918	918	892	826
Fondo	mm	546	546	546	512	546	546	342	546
Altura sobre superficie encimera	mm	6	7,3	7,3	0	8	7,3	0	7,3
Altura bajo encimera	mm	61	51	56	56	51	51	56	51
Dimensiones encastre									
Sistema de anclaje	Anclajes laterales	Anclajes laterales	Anclajes laterales		Anclajes laterales	Anclajes laterales	Grapas encastre	Anclajes laterales	
Anchura	mm	750/780	750/780	560	560/576	880	880	880-896	750/780
Fondo	mm	490	490	490	500/516	490	490	330-346	490
Espesor mínimo de la encimera sin horno	mm	20	20	20	30	20	20	30	20
Espesor mínimo de la encimera con horno	mm	30	30	30	30	30	30	30	30
Prestaciones									
Tipo de control	Pantalla táctil TFT	Pantalla táctil TFT	TouchControl con TwistPad® Light	TouchControl con TwistPad® Light	Pantalla táctil TFT	TouchControl con TwistPad® Light	TouchControl con TwistPad® Light	TouchControl con TwistPad® Light	
Niveles de potencia	17 + PowerBoost	17 + PowerBoost	17 + PowerBoost	17 + PowerBoost	17 + PowerBoost	17 + PowerBoost	17 + PowerBoost	17 + PowerBoost	
Indicador digital del nivel de potencia	En pantalla TFT	En pantalla TFT	●	●	En pantalla TFT	●	●	●	
Programación de tiempo de cocción	●	●	●	●	●	●	●	●	
Avisador acústico de fin de cocción	●	●	●	●	●	●	●	●	
Cronómetro	●	●	●	●	●	●	●	●	
Seguro de niños	●	●	●	●	●	●	●	●	
Desconexión automática de seguridad	●	●	●	●	●	●	●	●	
PowerBoost	En toda la superficie	En todas las zonas	En todas las zonas	En todas las zonas	En todas las zonas	En todas las zonas	En todas las zonas	En todas las zonas	
ShortBoost		En todas las zonas	En todas las zonas	En todas las zonas	En todas las zonas	En todas las zonas	En todas las zonas	En todas las zonas	
Función ThermoControl	●	●	●	●	●	●	●	●	
Indicación de calor residual	●	●	●	●	●	●	●	●	
Control de temperatura del aceite		5 niveles	5 niveles	5 niveles	5 niveles	5 niveles	5 niveles	5 niveles	
Sensor de cocción		Incluido	Incluido	Incluido	Incluido	Incluido	Incluido	Incluido	
Limitación manual del nivel de potencia	●	●	●	●	●	●	●	●	
Función pausa limpieza del TouchControl	●	●	●	●	●	●	●	●	
Selección automática de la zona de cocción	●	●	●	●	●	●	●	●	
Función memoria	●	●	●	●	●	●	●	●	
Función Transfer	●	●	●	●	●	●	●	●	
Función Move	●	●	●	●	●	●	●	●	
Indicación de consumo de energía	●	●	●	●	●	●	●	●	
Función comprobar recipiente	●	●	●	●	●	●	●	●	
Conexión placa-campana	●	●	●	●	●	●	●	●	
Modo Demo	●	●	●	●	●	●	●	●	
Zonas de cocción									
Número de zonas	1	2 + 2 auxiliares	2 + 1 auxiliar	2 + 1 auxiliar	3	3	2	3	
Superficie inducción total									
Superficie	cm²	2.800							
Potencia	kW	3,6							
Potencia con PowerBoost	kW	4,6*							
Zona delantera derecha									
Diámetro de la zona	cm							14,5	
Potencia	kW							1,4	
Potencia con PowerBoost	kW							2,2	
Zona delantera izquierda									
Diámetro de la zona	cm						28		
Potencia	kW						2,6		
Potencia con PowerBoost	kW						3,7		
Zona trasera derecha									
Diámetro de la zona	cm							28	
Potencia	kW							2,6	
Potencia con PowerBoost	kW							3,7	
Zona trasera izquierda									
Diámetro de la zona	cm								
Potencia	kW								
Potencia con PowerBoost	kW								
Zona central									
Diámetro de la zona/dimensiones	cm				24x30	21/26/32			
Potencia	kW				2,6	2,2/2,6/3,3			
Potencia con PowerBoost	kW				3,7	3,7			
Zona derecha									
Diámetro de la zona/dimensiones	cm		23 x 40 (+aux.)	23 x 38 (+aux.)	23 x 38 (+aux.)	24 x 40	23 x 40	40 x 21	
Potencia	kW		3,3	3,3	3,3	3,3	3,3	3,3	
Potencia con PowerBoost	kW		3,7	3,7	3,7	3,7	3,7	3,7	
Zona izquierda									
Diámetro de la zona/dimensiones	cm		23 x 40 (+aux.)	23 x 38 (+aux.)	23 x 38 (+aux.)	24 x 40	23 x 40	24 x 40	
Potencia	kW		3,3	3,3	3,3	3,3	3,3	3,3	
Potencia con PowerBoost	kW		3,7	3,7	3,7	3,7	3,7	3,7	
Conexión eléctrica									
Potencia total	W	7.200	7.400	7.400	7.400	11.100	11.100	7.400	7.400
Tensión nominal	V	220-240	220-240	220-240	220-240	220-240	220-240	220-240	220-240
Frecuencia de la red	Hz	50-60	50-60	50-60	50-60	50-60	50-60	50-60	50-60
Longitud cable de conexión	cm	110	110	110	110	110	110	110	110
Clavija Schuko		Sin enchufe	Sin enchufe	Sin enchufe	Sin enchufe		Sin enchufe	Sin enchufe	Sin enchufe
Posibilidad de conexión trifásica		●	●	●	●	●	●	●	●
Certificaciones		AENOR/CE	AENOR/CE	AENOR/CE	AENOR/CE	AENOR/CE	AENOR/CE	AENOR/CE	AENOR/CE

● Incluido o Sí
*En función del diámetro del recipiente.

PLACAS

Código	FlexInducción				Placas de inducción			
	T58UD10X0	T57TS61N0	T56TS31N0	T56FT30X0	T46TS31N0	T46UT20X0	T36FB20X0	T36FB10X0
Diseño								
Instalación	Biselada	Marco diseño profesional acero inoxidable	Marco diseño profesional acero inoxidable	Bisel delantero	Marco diseño profesional acero inoxidable	Biselada	Bisel delantero	Bisel delantero
Anchura	cm	80	70	60	60	60	60	60
Dimensiones aparato								
Anchura	mm	802	708	606	592	606	592	592
Fondo	mm	522	546	546	522	546	522	522
Altura sobre superficie encimera	mm	6	7,3	7,3	6	7,3	6	6
Altura bajo encimera	mm	51	51	51	51	51	51	51
Dimensiones encastre								
Sistema de anclaje	Muelles de sujeción	Anclajes laterales	Anclajes laterales	Muelles de sujeción	Anclajes laterales	Muelles de sujeción	Muelles de sujeción	Muelles de sujeción
Anchura	mm	750	560	560	560	560	560	560
Fondo	mm	490	490	490	490	490	490	490
Espesor mínimo de la encimera sin horno	mm	20	20	20	20	20	20	20
Espesor mínimo de la encimera con horno	mm	30	30	30	30	30	30	30
Prestaciones								
Tipo de control	TouchControl	TouchControl con TwistPad® Light	TouchControl con TwistPad® Light	TouchControl con TwistPad®	TouchControl con TwistPad® Light	TouchControl con TwistPad®	TouchControl Easy	TouchControl Easy
Niveles de potencia	17 + PowerBoost	17 + PowerBoost	17 + PowerBoost	17 + PowerBoost	17 + PowerBoost	17 + PowerBoost	17 + PowerBoost	17 + PowerBoost
Indicador digital del nivel de potencia	●	●	●	●	●	●	●	●
Programación de tiempo de cocción	●	●	●	●	●	●	●	●
Avisador acústico de fin de cocción	●	●	●	●	●	●	●	●
Cronómetro	●	●	●	●	●	●	●	●
Seguro de niños	●	●	●	●	●	●	●	●
Desconexión automática de seguridad	●	●	●	●	●	●	●	●
PowerBoost	En todas las zonas	En todas las zonas	En todas las zonas	En todas las zonas	En todas las zonas	En todas las zonas	En todas las zonas	En todas las zonas
ShortBoost		En todas las zonas	En todas las zonas	En todas las zonas	En todas las zonas	En todas las zonas		
Función ThermoControl	●	●	●	●	●	●		●
Indicación de calor residual	●	●	●	●	●	●	●	●
Control de temperatura del aceite		5 niveles	5 niveles		5 niveles			
Sensor de cocción								
Limitación manual del nivel de potencia	●	●	●	●	●	●	●	●
Función pausa limpieza del TouchControl	●	●	●	●	●	●		
Selección automática de la zona de cocción	●	●	●	●	●	●	●	●
Función memoria	●	●	●	●	●	●	●	●
Función Transfer								
Función Move		●	●	●				
Indicación de consumo de energía	●	●	●	●	●	●		
Función comprobar recipiente	●	●	●	●	●	●	●	●
Modo Demo		●	●	●	●	●		
Zonas de cocción								
Número de zonas	3	2	2	2	3	3	3	3
Superficie inducción total								
Superficie	cm²							
Potencia	kW							
Potencia con PowerBoost	kW							
Zona delantera derecha								
Diámetro de la zona	cm	14,5			21	21	21	18
Potencia	kW	1,4			2,2	2,2	2,2	1,8
Potencia con PowerBoost	kW	2,2			3,7	3,7	3,7	3,1
Zona delantera izquierda								
Diámetro de la zona	cm							
Potencia	kW							
Potencia con PowerBoost	kW							
Zona trasera derecha								
Diámetro de la zona	cm	28			14,5	14,5	14,5	14,5
Potencia	kW	2,6			1,4	1,4	1,4	1,4
Potencia con PowerBoost	kW	3,7			2,2	2,2	2,2	2,2
Zona trasera izquierda								
Diámetro de la zona	cm			28				24
Potencia	kW			2,6				2,2
Potencia con PowerBoost	kW			3,7				3,7
Zona central								
Diámetro de la zona/dimensiones	cm							
Potencia	kW							
Potencia con PowerBoost	kW							
Zona derecha								
Diámetro de la zona/dimensiones	cm		24 x 38	21 x 38	21 x 38			
Potencia	kW		3,3	3,3	3,3			
Potencia con PowerBoost	kW		3,7	3,7	3,7			
Zona izquierda								
Diámetro de la zona/dimensiones	cm	24 x 40	24 x 38	28	28	21/26/32	28	24
Potencia	kW	3,3	3,3	2,6	2,6	2,2/2,6/3,3	2,6	2,2
Potencia con PowerBoost	kW	3,7	3,7	3,7	3,7	3,4/4,4/5,5	3,7	3,7
Conexión eléctrica								
Potencia total	W	7.400	7.400	7.400	7.400	7.400	4.600	4.600
Tensión nominal	V	220-240	220-240	220-240	220-240	220-240	220-240	220-240
Frecuencia de la red	Hz	50-60	50-60	50-60	50-60	50-60	50-60	50-60
Longitud cable de conexión	cm	110	110	110	110	110	110	110
Clavija Schuko		Sin enchufe	Sin enchufe	Sin enchufe	Sin enchufe	Sin enchufe	Sin enchufe	Sin enchufe
Posibilidad de conexión trifásica		●	●	●	●	●		
Certificaciones								
Certificaciones		AENOR/CE	AENOR/CE	AENOR/CE	AENOR/CE	AENOR/CE	AENOR/CE	AENOR/CE

● Includo o Si

*En función del diámetro del recipiente.

Código	Placa vitrocerámica T11B22X2	
Diseño		
Instalación	Bisel delantero	
Anchura	cm	60
Dimensiones aparato		
Anchura	mm	592
Fondo	mm	522
Altura sobre superficie encimera	mm	6
Altura bajo encimera	mm	45
Dimensiones encastre		
Sistema de anclaje	Muelles de sujeción	
Anchura	mm	560
Fondo	mm	490
Espesor mínimo de la encimera sin horno	mm	20
Espesor mínimo de la encimera con horno	mm	20
Prestaciones		
Tipo de control	TouchControl Easy	
Niveles de potencia	17	
Indicador digital del nivel de potencia	●	
Programación de tiempo de cocción	●	
Avisador acústico de fin de cocción	●	
Seguro de niños	●	
Desconexión automática de seguridad	●	
PowerBoost		
Función ThermoControl		
Indicación de calor residual	●	
Función pausa limpieza del TouchControl	●	
Función memoria	●	
Indicación de consumo de energía		
Zonas de cocción		
Número de zonas	3	
Superficie inducción total		
Superficie	cm ²	
Potencia	kW	
Potencia con PowerBoost	kW	
Zona delantera derecha		
Diámetro de la zona	cm	12/18
Potencia	kW	0,8/2
Potencia con PowerBoost	kW	
Zona delantera izquierda		
Diámetro de la zona	cm	
Potencia	kW	
Potencia con PowerBoost	kW	
Zona trasera derecha		
Diámetro de la zona	cm	14,5
Potencia	kW	1,2
Potencia con PowerBoost	kW	
Zona trasera izquierda		
Diámetro de la zona	cm	
Potencia	kW	
Potencia con PowerBoost	kW	
Zona central		
Diámetro de la zona/dimensiones	cm	
Potencia	kW	
Potencia con PowerBoost	kW	
Zona derecha		
Diámetro de la zona/dimensiones	cm	
Potencia	kW	
Potencia con PowerBoost	kW	
Zona izquierda		
Diámetro de la zona/dimensiones	cm	21/27,5
Potencia	kW	2/2,7
Potencia con PowerBoost	kW	
Conexión eléctrica		
Potencia total	W	5.700
Tensión nominal	V	220-240
Frecuencia de la red	Hz	50-60
Longitud cable de conexión	cm	100
Clavija Schuko	Sin enchufe	
Posibilidad de conexión trifásica	●	
Certificaciones		
Certificaciones	CE / VDE	

• Incluido o Sí

PLACAS

	Placa modular Dominó 40 cm	Placas modulares Dominó 30 cm			
Código	N74TD00N0	N53TD40N0	N43TD20N0	N23TA19N0	N23TA29N0
Diseno					
Designación	Teppan Yaki	FlexInducción	2 inducción	Wok de gas	2 gas
Instalación	Marco diseño profesional acero inoxidable	Marco diseño profesional acero inoxidable	Marco diseño profesional acero inoxidable	Marco diseño profesional acero inoxidable	Marco diseño profesional acero inoxidable
Anchura	cm	40	30	30	30
Dimensiones aparato					
Anchura	mm	396	306	306	306
Fondo	mm	546	546	546	546
Altura sobre superficie encimera	mm	6	7,3	7,3	47
Altura bajo encimera	mm	90	51	51	45
Dimensiones encastre					
Sistema de anclaje		Grapas	Grapas	Grapas	Grapas
Anchura	mm	360	270	270	270
Fondo	mm	490	490	490	490
Espesor mínimo de la encimera	mm	30	20	20	30
Espesor mínimo de la encimera con horno	mm		30	30	
Prestaciones					
Tipo de control		TouchControl	TouchControl	TouchControl	FlameSelect®
Niveles de potencia		17	17 + PowerBoost	17 + PowerBoost	9
Indicador digital del nivel de potencia		•	•	•	•
Programación de tiempo de cocción para cada zona			•	•	
Avisador acústico de fin de cocción		•	•	•	
Cronómetro		•	•	•	
Seguro de niños		•	•	•	
Desconexión automática de seguridad		•	•	•	
PowerBoost			•	•	
Función ThermoControl		•	•	•	
Indicación de calor residual		•	•	•	•
Limitación manual del nivel de potencia			•	•	
Función pausa limpieza del TouchControl		•	•	•	
Selección automática de la zona de cocción			•	•	
Función memoria		•	•	•	
Indicación de consumo de energía		•	•	•	
Encendido eléctrico				•	•
GasStop				•	•
Regulación dual de la llama				•	
Función comprobar recipiente			•	•	
Modo Demo					
Zonas de cocción					
Número de zonas		2	1	2	1
Zona delantera					
Diámetro de la zona/Tipo de quemador	cm			21	Estándar
Potencia	kW	0,95		2,2	0,4-1,9
Potencia con PowerBoost	kW			3,7	
Zona central					
Diámetro de la zona/Tipo de quemador	cm		21x40	Wok gigante	
Potencia	kW		3,3	0,3-6	
Potencia con PowerBoost	kW		3,7		
Zona trasera					
Diámetro de la zona/Tipo de quemador	cm			14,5	Rápido
Potencia	kW	0,95		1,4	0,6-2,8
Potencia con PowerBoost	kW			2,2	
Otros					
Parrillas de hierro fundido aptas para lavavajillas				•	•
Tapa de cristal vitrocerámico		•			
Número de espátulas		2			
Conexión eléctrica					
Potencia total	W	1.900	3.700	3.700	2
Tensión nominal	V	220-240	220-240	220-240	220-240
Frecuencia de la red	Hz	50-60	50-60	50-60	50-60
Potencia acometida gas	kW				6
Longitud cable de conexión	cm	100	110	110	100
Cable conectado		•	•	•	
Posibilidad de conexión trifásica					
Gas de serie				Gas natural	Gas natural
Certificaciones					
Certificaciones		CE / VDE	CE / AENOR	CE / AENOR	CE
Número de homologación gas					PIN0099CR933

• Incluido o Si

	Placas de gas			
Código	T29TA79N0	T27TA69N0	T26CS12S0	T26DA49N0
Diseño				
Marco	Marco diseño profesional acero inoxidable	Marco diseño profesional acero inoxidable	Sin marco, sobre encimera o enrasada	
Material superficie	Cristal vitrocerámico	Cristal vitrocerámico	Cristal templado	Acero inoxidable
Anchura	cm	90	75	60
Dimensiones aparato				
Anchura	mm	918	750	590
Fondo	mm	546	546	520
Altura sobre superficie encimera	mm	59	47	58
Altura bajo encimera	mm	45	45	45
Dimensiones encastre				
Anchura	mm	850	560	560
Fondo	mm	490	490	490
Espesor mínimo de la encimera	mm	30	30	30
Prestaciones				
FlameSelect®	•	•	•	•
Display 7 segmentos	•	•		•
Regulación dual de la llama	•	•		
Encendido eléctrico	•	•	•	•
GasStop	•	•	•	•
Material parrillas	Hierro fundido	Hierro fundido	Hierro fundido	Hierro fundido
Parrillas aptas para lavavajillas	•	•		
Zonas de cocción				
Número de zonas	5	5	3	4
Zona delantera derecha				
Tipo de quemador	Estándar	Auxiliar	Auxiliar	Auxiliar
Potencia mínima	kW	0,4	0,3	0,33
Potencia máxima	kW	1,9	1,1	1
Zona delantera izquierda				
Tipo de quemador		Estándar		Estándar
Potencia mínima	kW		0,4	0,35
Potencia máxima	kW		1,9	1,75
Zona trasera derecha				
Tipo de quemador	Rápido	Rápido	Rápido	Rápido
Potencia mínima	kW	0,6	0,6	0,5
Potencia máxima	kW	2,8	2,8	3
Zona trasera izquierda				
Tipo de quemador		Estándar		Estándar
Potencia mínima	kW		0,4	0,35
Potencia máxima	kW		1,9	1,75
Zona delantera central				
Tipo de quemador	Estándar			
Potencia mínima	kW	0,4		
Potencia máxima	kW	1,9		
Zona trasera central				
Tipo de quemador	Auxiliar			
Potencia mínima	kW	0,3		
Potencia máxima	kW	1,1		
Zona central				
Tipo de quemador		Wok		
Potencia mínima	kW	0,18		
Potencia máxima	kW	4,2		
Zona derecha				
Tipo de quemador				
Potencia mínima	kW			
Potencia máxima	kW			
Zona izquierda				
Tipo de quemador	Wok gigante		Wok	
Potencia mínima	kW	0,3	1,55	
Potencia máxima	kW	6	4	
Conexión eléctrica				
Potencia total	W	2	2	1,1
Tensión nominal	V	220-240	220-240	220-240
Frecuencia de la red	Hz	50-60	50-60	50-60
Potencia acometida gas	kW	13,7	11,9	8
Longitud cable de conexión	cm	150	100	100
Gas de serie		Gas natural	Gas natural	Gas natural
Certificaciones				
Certificaciones		CE	CE	CE
Número de homologación gas		PIN0099CR933	PIN0099CR933	PIN0099CR934

• Includo o Sí

EXTRACCIÓN

Código	Extractores de encimera		Plug&Play I90CL46N0	Extractores de techo			
	D95DAP8N0	I91VT44N0		I92CM67N0	I99CM67N0	I92C67N1	I99C68N1
Ficha de producto según Reglamento (UE) n° 65/2014*							
Consumo de energía anual	kWh	53,5	37,4	48,8	45	58,6	58,2
Clase de eficiencia energética ¹		A	A+	A	A	A	A
Eficiencia fluidodinámica	%	31	33,3	35,3	36,5	29,9	29,5
Clase de eficiencia fluidodinámica		A	A	A	A	A	A
Eficiencia de iluminación	lx/W	29		45	46	47	69
Clase de eficiencia de iluminación		A		A	A	A	A
Eficiencia de filtrado de grasa	%	66	75,1	66,3	80,4	63,9	60,2
Clase de eficiencia de filtrado de grasa		D	C	D	C	E	E
Flujo de aire (mín/máx) en potencia normal	m³/h	250/530	410/540	240/480	250/480	320/580	310/570
Flujo de aire máximo	m³/h	750	600	700	720	780	780
Potencia sonora (mín/máx) nivel normal	dB (A) re 1 pW	43/62	62/67	42/59	42/59	51/65	49/64
Potencia sonora máxima	dB (A) re 1 pW	67	70	68	71	68	71
Consumo de electricidad desactivado	W	0,49	0,49	0,46	0,46	0,46	0,46
Consumo de electricidad en modo espera	W			0,46	0,46	0,46	0,46
Información adicional según Reglamento (UE) n° 66/2014							
Factor de incremento temporal		0,9	0,8	0,7	0,7	0,9	0,9
Índice de eficiencia energética		53,5	43,6	54,5	52,2	54,9	54,9
Flujo de aire medido en el punto de máxima eficiencia	m³/h	368	304	338,6	331,1	381	380,4
Presión de aire en el punto de máxima eficiencia		440	505	394	415	435	433
Potencia eléctrica de entrada en el punto de máxima eficiencia	W	150	128	105,1	104,7	156,1	155
Potencia nominal del sistema de iluminación	W	7		30	25	10	10
Iluminancia media sistema de iluminación en superficie de cocción	lux	203		1367	1127	550	673
Diseño							
Material/Color		Acero inoxidable + cristal negro	Acero inoxidable + cristal negro	Acero inoxidable	Acero inoxidable + cristal blanco	Acero inoxidable + cristal blanco	Acero inoxidable
Dimensiones exteriores							
Altura	mm	735-1035 ³	900-1050 ³	245	299	299	299
Anchura	mm	918	110	1000	1200	900	900
Fondo	mm	268	546	700	450	500	500
Peso		36,76	13,77	27,63	26,00	24,00	18,98
Dimensiones de encastre							
Altura	mm	735	²		299	299	299
Anchura	mm	844	²		1175	875	1170
Fondo	mm	104	²		418	468	426
Instalación							
Instalación		En encimera	En encimera	En techo	En techo	En techo	En techo
Diámetro de salida de aire	mm	150	150	150	150	150	150
Distancia mínima a zona de cocción eléctrica	mm			600	600	600	550
Distancia mínima a zona de cocción a gas	mm			900	900	900	650
Posibilidad de instalación con salida de aire al exterior		●	●	No	●	●	●
Posibilidad de instalación en recirculación		●	●	Solo en recirculación	●	●	●
Prestaciones							
Motor EfficientDrive®			●	●	●	●	●
Tipo de control		TouchControl	TouchControl	Control electrónico con mando a distancia	Control electrónico con mando a distancia	Control electrónico con mando a distancia	Control electrónico con mando a distancia
Display electrónico		●					●
Funcionamiento a intervalos				●	●	●	●
Desconexión automática temporizada		●	●	●	●	●	●
Conexión placa-campana							
Posición intensiva con retracción automática		●	●	●	●	●	●
Indicador electrónico de saturación de filtro antigrasa		●	●	●	●	●	●
Indicador electrónico de saturación de filtro de carbón activo		●	●	●	●	●	●
Tipo de filtros							
Filtros lavables en lavavajillas		●	●	●	●	●	●
Número de filtros de grasa		2	1	2	2	4	3
Número de filtros de carbón activo				2			
Interior blindado							
Extracción							
Con salida de aire al exterior según UNE/EN 61591							
Condiciones de medida	Pa./mm	5/150	5/150	En recirculación	5/150	5/150	5/150
En potencia 1	m³/h	250	410	440	240	250	310
En potencia 2	m³/h	430	480	600	350	370	420
En potencia 3	m³/h	530	540	780	480	480	570
En potencia intensiva 1	m³/h	620					
En potencia intensiva 2	m³/h	750	600	850	700	720	780
En recirculación							
En potencia máxima	m³/h	510	480	850	510	520	570
Potencia sonora							
Con salida de aire al exterior según UNE/EN 60704-3							
En potencia 1	dB (A) re 1 pW	43	62	57	42	42	51
En potencia 2	dB (A) re 1 pW	58	64	64	52	52	59
En potencia 3	dB (A) re 1 pW	62	67	70	59	59	65
En potencia intensiva 1	dB (A) re 1 pW	66					
En potencia intensiva 2	dB (A) re 1 pW	67	70	72	68	68	71
En recirculación según UNE/EN 60704-3							
En potencia máxima	dB (A) re 1 pW	75	73	72	69	69	72
Iluminación							
Tipo de iluminación		LED de alta eficiencia	Sin iluminación	LED de alta eficiencia	LED de alta eficiencia	LED de alta eficiencia	LED de alta eficiencia
Número de lámparas		1		2	1	4	4
Potencia total de las lámparas	W	7		12	34	25	10
Iluminación regulable en intensidad (Dimmer)				●	●	●	
Encendido y apagado gradual de la luz SoftLight®							
Temperatura de color	Kelvin	3500		4000	3800	3800	4000
Conexión eléctrica							
Potencia total	W	317	145	192	194	185	285
Tensión nominal	V	220-240	220-240	220-240	220-240	220-240	220-230
Frecuencia de la red	A	50	50	50	50	50	50
Fusible mínimo para la conexión	Hz	10	16	16	16	16	10
Longitud cable de conexión	cm		130		140	140	130
Clavija Schuko		●	●		●	●	●
Certificaciones							
Certificaciones		CE/VDE	CE	CE	CE/NEMKO	CE/NEMKO	CE/NEMKO

* Incluido o Sí

*Reglamento delegado (UE) n° 65/2014 de la Comisión de 1 de octubre de 2010 por el que se complementa la Directiva 2010/30/UE del Parlamento Europeo y del Consejo en lo relativo al etiquetado energético de los hornos y campanas extractoras de uso doméstico.

¹ Clase de eficiencia energética en un rango de A++ (valor más eficiente) a E (valor menos eficiente).

² Dimensiones del aparato bajo encimera. Consultar esquemas para más información sobre dimensiones de encastre.

³ Altura total incluyendo aparato bajo mueble.

Código	Módulos de integración			
	D58ML66N0	D57ML66N0	D55MH56N0	
Ficha de producto según Reglamento (UE) n° 65/2014*				
Consumo de energía anual	kWh	52,6	49,1	107,7
Clase de eficiencia energética ¹		A	A	C
Eficiencia fluidodinámica	%	32,2	32,1	16,7
Clase de eficiencia fluidodinámica		A	A	D
Eficiencia de iluminación	lx/W	121	111	111
Clase de eficiencia de iluminación		A	A	A
Eficiencia de filtrado de grasa	%	75	75	75
Clase de eficiencia de filtrado de grasa		D	D	D
Flujo de aire (mín/máx) en potencia normal	m³/h	220/610	220/570	330/570
Flujo de aire máximo	m³/h	820	770	650
Potencia sonora (mín/máx) nivel normal	dB (A) re 1 pW	41/64	42/65	53/67
Potencia sonora máxima	dB (A) re 1 pW	71	72	70
Consumo de electricidad desactivado	W	0,49	0,49	0,4
Consumo de electricidad en modo espera	W	0	0	0
Información adicional según Reglamento (UE) n° 66/2014				
Factor de incremento temporal		0,8	0,8	1,4
Índice de eficiencia energética		48,7	48,5	82,4
Flujo de aire medido en el punto de máxima eficiencia	m³/h	432,1	387,5	355,8
Presión de aire en el punto de máxima eficiencia	Pa	447	460	351
Potencia eléctrica de entrada en el punto de máxima eficiencia	W	166,4	154,2	207,8
Potencia nominal del sistema de iluminación	W	2	2	2
Iluminancia media sistema de iluminación en superficie de cocción	lux	266	244	244
Diseño				
Material/Color		Acero inoxidable	Acero inoxidable	Acero inoxidable
Dimensiones exteriores				
Altura	mm	418	418	418
Anchura	mm	860	700	520
Fondo	mm	300	300	300
Fondo con frontal extraído	mm			
Peso	kg	10,26	9,68	8,40
Dimensiones de encastre				
Altura	mm	418	418	418
Anchura	mm	836	676	496
Fondo	mm	264	264	264
Instalación				
Instalación		En armario	En armario	En armario
Diámetro de salida de aire	mm	120/150	120/150	120/150
Distancia mínima a zona de cocción eléctrica	mm	500	500	500
Distancia mínima a zona de cocción a gas	mm	650	650	650
Posibilidad de instalación con salida de aire al exterior		●	●	●
Posibilidad de instalación en recirculación		●	●	●
Prestaciones				
Motor EfficientDrive®		●	●	
Tipo de control		Control electrónico	Control electrónico	Control electrónico
Display electrónico				
Sensor automático de calidad del aire				
Funcionamiento a intervalos		●	●	
Desconexión automática temporizada		●	●	
Posición intensiva con retracción automática		●	●	●
Indicador electrónico de saturación de filtro antigrasa		●	●	
Indicador electrónico de saturación de filtro de carbón activo				
Tipo de filtros		Aspiración perimetral	Aspiración perimetral	Aspiración perimetral
Filtros lavables en lavavajillas		●	●	●
Número de filtros		2	2	1
Extracción				
Con salida de aire al exterior según UNE/EN 61591				
Condiciones de medida	Pa./mm	5/150	5/150	5/150
En potencia 1	m³/h	220	220	330
En potencia 2	m³/h	400	380	500
En potencia 3	m³/h	610	570	570
En potencia intensiva 1	m³/h			
En potencia intensiva 2	m³/h	820	770	650
En recirculación				
En potencia máxima	m³/h	370	370	290
Sistema de insonorización				
Con salida de aire al exterior según UNE/EN 60704-3				
En potencia 1	dB (A) re 1 pW	41	42	53
En potencia 2	dB (A) re 1 pW	55	55	64
En potencia 3	dB (A) re 1 pW	64	65	67
En potencia intensiva 1	dB (A) re 1 pW			
En potencia intensiva 2	dB (A) re 1 pW	71	72	70
En recirculación según UNE/EN 60704-3				
En potencia máxima	dB (A) re 1 pW	77	77	74
Iluminación				
Tipo de iluminación		LED de alta eficiencia	LED de alta eficiencia	LED de alta eficiencia
Número de lámparas		2	2	2
Potencia total de las lámparas	W	2	2	2
Iluminación regulable en intensidad (Dimmer)		●	●	
Encendido y apagado gradual de la luz SoftLight®				
Temperatura de color	Kelvin	4000	4000	4000
Conexión eléctrica				
Potencia total	W	272	272	277
Tensión nominal	V	220-240	220-240	220-240
Frecuencia de la red	A	50	50	50
Fusible mínimo para la conexión	HZ	3	3	3
Longitud cable de conexión	cm	150	150	150
Clavija Schuko		●	●	●
Certificaciones				
Certificaciones		CE/VDE	CE/VDE	CE/VDE

* Incluido o Sí

*Reglamento delegado (UE) n° 65/2014 de la Comisión de 1 de octubre de 2010 por el que se complementa la Directiva 2010/30/UE del Parlamento Europeo y del Consejo en lo relativo al etiquetado energético de los hornos y campanas extractoras de uso doméstico.

¹Clase de eficiencia energética en un rango de A++ (valor más eficiente) a E (valor menos eficiente).

EXTRACCIÓN

Código	Telescópicas					
	D49PU65X3	D46PU65X3	D49ED52X0	D46ED52X0	D46BR22X0	
Ficha de producto según Reglamento (UE) nº 65/2014*						
Consumo de energía anual	kWh	29,8	32,9	35,1	35,3	66,3
Clase de eficiencia energética ¹		A+	A+	A	A	C
Eficiencia fluidodinámica	%	37,1	37,0	30,7	29,6	21,3
Clase de eficiencia fluidodinámica		A	A	A	A	C
Eficiencia de iluminación	lx/W	95	114	95	114	10
Clase de eficiencia de iluminación		A	A	A	A	E
Eficiencia de filtrado de grasa	%	88,3	85,9	86,2	85,3	86,6
Clase de eficiencia de filtrado de grasa		B	B	B	B	B
Flujo de aire (mín/máx) en potencia normal	m³/h	280/420	280/420	230/420	220/400	280/400
Flujo de aire máximo	m³/h	840	840	740	740	
Potencia sonora (mín/máx) nivel normal	dB (A) re 1 pW	41/51	41/50	43/55	43/55	59/68
Potencia sonora máxima	dB (A) re 1 pW	68	68	68	68	
Consumo de electricidad desactivado	W	0,42	0,42	0,19	0,19	0
Consumo de electricidad en modo espera	W	0	0	0	0	0
Información adicional según Reglamento (UE) nº 66/2014						
Factor de incremento temporal		0,7	0,7	0,9	0,9	1,2
Índice de eficiencia energética		40,7	41,1	50,1	50,2	79,1
Flujo de aire medido en el punto de máxima eficiencia	m³/h	341,1	396,2	382	374,8	205,8
Presión de aire en el punto de máxima eficiencia	Pa	390	376	271	267	315
Potencia eléctrica de entrada en el punto de máxima eficiencia	W	99,5	111,7	93,6	94	84,6
Potencia nominal del sistema de iluminación	W	6	6	6	6	40
Iluminancia media sistema de iluminación en superficie de cocción	lux	569	683	569	683	403
Diseño						
Material/Color		Acero inoxidable	Acero inoxidable	Chapa metalizada	Chapa metalizada	Chapa metalizada
Diseño		Frontal negro	Frontal negro			
Dimensiones exteriores						
Altura	mm	378	378	426	426	203
Anchura	mm	898	598	898	598	598
Fondo	mm	290	290	290	290	290
Fondo con frontal extraído	mm	455	455	458	458	455
Peso	kg	15,38	12,84	12,63	10,41	8,36
Dimensiones de encastre						
Altura	mm	337	337	385	385	162
Anchura	mm	524	524	524	524	526
Fondo	mm	290 ²	290 ²	290 ²	290 ²	290 ²
Instalación						
Instalación		En armario	En armario	En armario	En armario	En armario
Diámetro de salida de aire	mm	120/150	120/150	120/150	120/150	120/150
Distancia mínima a zona de cocción eléctrica	mm	430	430	430	430	430
Distancia mínima a zona de cocción a gas	mm	650	650	650	650	650
Possibilidad de instalación con salida de aire al exterior		●	●	●	●	●
Possibilidad de instalación en recirculación		●	●	●	●	●
Prestaciones						
Motor EfficientDrive®		●	●	●	●	
Tipo de control		TouchControl	TouchControl	Control electrónico	Control electrónico	Mecánico
Display electrónico		●	●			
Sensor automático de calidad del aire		●	●			
Funcionamiento a intervalos		●	●			
Desconexión automática temporizada		●	●	●	●	
Posición intensiva con retracción automática		●	●	●	●	
Indicador electrónico de saturación de filtro antigrasa		●	●			
Indicador electrónico de saturación de filtro de carbón activo		●	●			
Tipo de filtros		Acero inoxidable	Acero inoxidable	Aluminio multicapa	Aluminio multicapa	Aluminio multicapa
Filtros lavables en lavavajillas		●	●	●	●	●
Número de filtros		3	2	3	2	2
Extracción						
Con salida de aire al exterior según UNE/EN 61591						
Condiciones de medida	Pa./mm	5/150	5/150	5/150	5/150	5/150
En potencia 1	m³/h	280	280	230	220	280
En potencia 2	m³/h	340	330	340	330	340
En potencia 3	m³/h	420	420	420	400	400
En potencia intensiva 1	m³/h	650	650			
En potencia intensiva 2	m³/h	840	840	740	740	
En recirculación						
En potencia máxima	m³/h	750	730	510	490	190
Potencia sonora						
Sistema de insonorización		●	●			
Con salida de aire al exterior según UNE/EN 60704-3						
En potencia 1	dB (A) re 1 pW	41	41	43	43	59
En potencia 2	dB (A) re 1 pW	46	45	50	50	64
En potencia 3	dB (A) re 1 pW	51	50	55	55	68
En potencia intensiva 1	dB (A) re 1 pW	62	61			
En potencia intensiva 2	dB (A) re 1 pW	68	68	68	68	
En recirculación según UNE/EN 60704-3						
En potencia máxima	dB (A) re 1 pW	78	79	74	73	74
Iluminación						
Tipo de iluminación		LED de alta eficiencia	LED de alta eficiencia	LED de alta eficiencia	LED de alta eficiencia	Bombillas halógenas
Número de lámparas		2	2	2	2	2
Potencia total de las lámparas	W	6	6	6	6	40
Iluminación regulable en intensidad (Dimmer)		●	●			
Encendido y apagado gradual de la luz SoftLight®		●	●			
Temperatura de color	Kelvin	3500	3500	3500	3500	2700
Conexión eléctrica						
Potencia total	W	166	166	146	146	145
Tensión nominal	V	220-240	220-240	220-240	220-240	220-240
Frecuencia de la red	A	50-60	50-60	60	60	
Fusible mínimo para la conexión	Hz	10	10	10	10	10
Longitud cable de conexión	cm	175	175	175	175	175
Clavija Schuko		●	●	●	●	●
Certificaciones						
		CE/VDE	CE/VDE	CE/VDE	CE/VDE	CE/VDE

* Includido o Sí

* Reglamento delegado (UE) nº 65/2014 de la Comisión de 1 de octubre de 2010 por el que se complementa la Directiva 2010/30/UE del Parlamento Europeo y del Consejo en lo relativo al etiquetado energético de los hornos y campanas extractoras de uso doméstico.

¹ Clase de eficiencia energética en un rango de A++ (valor más eficiente) a E (valor menos eficiente).

² Para alinear frontal de campana con frontal de mueble, consultar esquemas de instalación.

Código	Campana decorativa isla		Campana decorativa vertical	Campanas inclinadas		
	I79MT64N1	D95FRW1S0	D96KU1S0	D96IMS1N0	D95IH1S0	
Ficha de producto según Reglamento (UE) nº 65/2014*						
Consumo de energía anual	kWh	32,5	37,2	28	28	52,8
Clase de eficiencia energética ¹		A+	A	A+	A+	A
Eficiencia fluidodinámica	%	37,9	30,1	38,8	38,8	30,8
Clase de eficiencia fluidodinámica		A	A	A	A	A
Eficiencia de iluminación	lx/W	74	79	74	78	32
Clase de eficiencia de iluminación		A	A	A	A	A
Eficiencia de filtrado de grasa	%	88,3	85,1	85,2	85,2	79,6
Clase de eficiencia de filtrado de grasa		B	B	B	B	C
Flujo de aire (mín/máx) en potencia normal	m³/h	300/460	230/420	290/500	290/500	260/420
Flujo de aire máximo	m³/h	870	730	840	840	680
Potencia sonora (mín/máx) nivel normal	dB (A) re 1 pW	44/54	42/56	41/54	41/54	50/57
Potencia sonora máxima	dB (A) re 1 pW	69	69	65	65	66
Consumo de electricidad desactivado	W	0,25	0,41	0,45	0,3	0,21
Consumo de electricidad en modo espera	W	0	0	0	0	0
Información adicional según Reglamento (UE) nº 66/2014						
Factor de incremento temporal		0,6	0,9	0,6	0,6	0,9
Índice de eficiencia energética		39,9	50,5	35,9	35,9	52
Flujo de aire medido en el punto de máxima eficiencia	m³/h	441,5	391,2	479,4	479,4	396,8
Presión de aire en el punto de máxima eficiencia	Pa	334	277	314	314	431
Potencia eléctrica de entrada en el punto de máxima eficiencia	W	108,2	100	107,8	107,8	154
Potencia nominal del sistema de iluminación	W	12	6	6	6	3
Iluminancia media sistema de iluminación en superficie de cocción	lux	888	460	440	460	90
Diseño						
Material/Color		Acero inoxidable	Cristal negro	Cristal negro	Cristal negro	Cristal negro
Diseño		SlimLine frontal negro				
Dimensiones exteriores						
Altura ocultando rejilla	mm	744-924	981-1.251	928-1.198	930-1.200	928-1.198
Altura sin ocultar rejilla	mm	744-1044	1.041-1.311	988-1.258	990-1.260	988-1.258
Anchura	mm	900	890	890	895	890
Fondo	mm	600	362	545	502	499
Instalación						
Instalación		En techo	En pared	En pared	En pared	En pared
Diámetro de salida de aire	mm	120/150	120/150	120/150	120/150	120/150
Distancia mínima a zona de cocción eléctrica	mm	550	450	450	450	450
Distancia mínima a zona de cocción a gas	mm	650	no es posible	600	600	600
Posibilidad de instalación con salida de aire al exterior		●	●	●	●	●
Posibilidad de instalación en recirculación		●	●	●	●	●
Prestaciones						
Motor EfficientDrive®		●	●	●	●	●
Tipo de control		TouchControl	TouchControl	TouchControl	TouchControl	TouchControl
Sensor automático de calidad de aire		●	●	●	●	●
Display electrónico		●	●	●	●	●
Funcionamiento a intervalos		●	●	●	●	●
Desconexión automática temporizada		●	●	●	●	●
Posición intensiva con retracción automática		●	●	●	●	●
Conexión placa-campana		●	●	●	●	●
Indicador electrónico de saturación de filtro antigrasa		●	●	●	●	●
Indicador electrónico de saturación de filtro de carbón activo		●	●	●	●	●
Tipo de filtros						
Filtros lavables en lavavajillas		●	●	●	●	●
Número de filtros de grasa		3	2	2	2	2
Interior blindado		●	●	●	●	●
Extracción						
Con salida de aire al exterior según UNE/EN 61591						
Condiciones de medida	Pa/mm	5/150	5/150	5/150	5/150	5/150
En potencia 1	m³/h	300	230	290	290	260
En potencia 2	m³/h	380	330	360	360	340
En potencia 3	m³/h	460	420	500	500	420
En potencia intensiva 1	m³/h	680	570	650	650	680
En potencia intensiva 2	m³/h	870	730	840	840	680
En recirculación						
En potencia máxima	m³/h	430	520	590	590	560
Potencia sonora						
Sistema de insonorización						
Con salida de aire al exterior según UNE/EN 60704-3						
En potencia 1	dB (A) re 1 pW	44	42	41	41	50
En potencia 2	dB (A) re 1 pW	48	51	46	46	54
En potencia 3	dB (A) re 1 pW	54	56	54	54	57
En potencia intensiva 1	dB (A) re 1 pW	63	64	59	59	66
En potencia intensiva 2	dB (A) re 1 pW	69	69	65	65	66
En recirculación según UNE/EN 60704-3						
En potencia máxima	dB (A) re 1 pW	73	72	75	75	75
Iluminación						
Tipo de iluminación		LED de alta eficiencia	LED de alta eficiencia	LED de alta eficiencia	LED de alta eficiencia	LED de alta eficiencia
Número de lámparas		4	2	2	2	2
Potencia total de las lámparas	W	12	6	6	6	3
Iluminación regulable en intensidad (Dimmer)		●	●	●	●	●
Encendido y apagado gradual de la luz SoftLight®		●	●	●	●	●
Temperatura de color	Kelvin	3500	3500	3500	3500	3500
AmbientLight		●	●	●	●	●
Conexión eléctrica						
Potencia total	W	172	150	166	166	263
Tensión nominal	V	220-240	220-240	220-240	220-240	220-240
Frecuencia de la red	A	50-60	50-60	50-60	50-60	50-60
Fusible mínimo para la conexión	Hz	10	10	10	10	10
Longitud cable de conexión	cm	130	130	130	130	130
Clavija Schuko		●	●	●	●	●
Certificaciones						
Certificaciones		CE/VDE	CE/VDE	CE/VDE	CE/VDE	CE/VDE

* Incluido o Sí

*Reglamento delegado (UE) nº 65/2014 de la Comisión de 1 de octubre de 2010 por el que se complementa la Directiva 2010/30/UE del Parlamento Europeo y del Consejo en lo relativo al etiquetado energético de los hornos y campanas extractoras de uso doméstico.

¹ Clase de eficiencia energética en un rango de A++ (valor más eficiente) a E (valor menos eficiente).

EXTRACCIÓN

Código	Campanas decorativas de pared						
	D79FL64N0	D79MT84N1	D79MH52N1	D95BHM4N0	D94BBE1N0	D64BBE1N0	
Ficha de producto según Reglamento (UE) nº 65/2014*							
Consumo de energía anual	kWh	37,2	34,7	32,5	59,5	43,9	44
Clase de eficiencia energética ¹		A+	A+	A+	B	A	A
Eficiencia fluidodinámica	%	36,7	37,6	34,8	29	31	29,6
Clase de eficiencia fluidodinámica		A	A	A	A	A	A
Eficiencia de iluminación	lx/W	100	100	100	74	74	83
Clase de eficiencia de iluminación		A	A	A	A	A	A
Eficiencia de filtrado de grasa	%	79,6	78,2	80	88,1	72,6	82,4
Clase de eficiencia de filtrado de grasa		C	C	C	B	D	C
Flujo de aire (mín/máx) en potencia normal	m³/h	300/460	290/620	310/460	260/450	210/360	230/360
Flujo de aire máximo	m³/h	860	980	730	710	580	580
Potencia sonora (mín/máx) nivel normal	dB (A) re 1 pW	46/55	44/62	45/55	52/65	48/60	48/60
Potencia sonora máxima	dB (A) re 1 pW	68	73	65	74	70	69
Consumo de electricidad desactivado	W	0,23	0,25	0,24	0,25	0,24	0,24
Consumo de electricidad en modo espera	W	0	0	0	0	0	0
Información adicional según Reglamento (UE) nº 66/2014							
Factor de incremento temporal		0,7	0,6	0,7	1	0,9	0,9
Índice de eficiencia energética		43,2	38,2	42,7	57,5	50,6	50,6
Flujo de aire medido en el punto de máxima eficiencia	m³/h	489,7	444,9	403,9	376,5	333,6	329,6
Presión de aire en el punto de máxima eficiencia	Pa	322	391	315	435	425	411
Potencia eléctrica de entrada en el punto de máxima eficiencia	W	119,6	128,5	101,6	157,1	127	127,2
Potencia nominal del sistema de iluminación	W	9	9	9	3	3	3
Iluminancia media sistema de iluminación en superficie de cocción	lux	897	897	897	221	221	250
Diseño							
Material/Color		Acero inoxidable	Acero inoxidable + Frontal negro	Acero inoxidable + Frontal negro	Acero inoxidable	Acero inoxidable	Acero inoxidable
Diseño		Box biselado	SlimLine	SlimLine			
Dimensiones exteriores							
Altura ocultando rejilla	mm	642-954	628-954	628-954	635-965	635-695	635-965
Altura sin ocultar rejilla	mm	642-1064	628-1064	628-1064	635-1075	635-1075	635-1075
Anchura	mm	900	900	900	900	900	600
Fondo	mm	500	500	500	500	500	500
Instalación							
Instalación		En pared	En pared	En pared	En pared	En pared	En pared
Diámetro de salida de aire	mm	120/150	120/150	120/150	120/150	120/150	120/150
Distancia mínima a zona de cocción eléctrica	mm	550	550	550	550	550	550
Distancia mínima a zona de cocción a gas	mm	650	650	650	650	650	650
Possibilidad de instalación con salida de aire al exterior		●	●	●	●	●	●
Possibilidad de instalación en recirculación		●	●	●	●	●	●
Prestaciones							
Motor EfficientDrive®		●	●	●			
Tipo de control		Control electrónico	TouchControl	Control electrónico	Touch control	Control electrónico iluminado	Control electrónico iluminado
Display electrónico		●	●	●			
Funcionamiento a intervalos		●	●	●			
Desconexión automática temporizada		●	●	●			
Posición intensiva con retracción automática		●	●	●	●	●	●
Conexión placa-campana							
Indicador electrónico de saturación de filtro antigrasa		●	●	●			
Indicador electrónico de saturación de filtro de carbón activo			●	●			
Tipo de filtros							
Filtros lavables en lavavajillas		Filtro acero. Fácil limpieza	Filtro acero. Fácil limpieza	Aluminio multicapa	Filtro acero. Fácil limpieza	Aluminio multicapa	Aluminio multicapa
Número de filtros de grasa		3	3	3	3	3	2
Interior blindado		●	●	●			
Extracción							
Con salida de aire al exterior según UNE/EN 61591							
Condiciones de medida	Pa/mm	5/150	5/150	5/150	5/150	5/150	5/150
En potencia 1	m³/h	300	290	310	260	210	230
En potencia 2	m³/h	380	450	360	340	280	290
En potencia 3	m³/h	460	620	460	450	360	360
En potencia intensiva 1	m³/h	690	850	560			
En potencia intensiva 2	m³/h	860	980	730	710	580	580
En recirculación							
En potencia máxima	m³/h	440	490	440	480	350	340
Potencia sonora							
Sistema de insonorización							
Con salida de aire al exterior según UNE/EN 60704-3							
En potencia 1	dB (A) re 1 pW	46	44	45	52	48	48
En potencia 2	dB (A) re 1 pW	50	55	49	58	54	54
En potencia 3	dB (A) re 1 pW	55	62	55	65	60	60
En potencia intensiva 1	dB (A) re 1 pW	63	69	60			
En potencia intensiva 2	dB (A) re 1 pW	68	73	65	69	70	69
En recirculación según UNE/EN 60704-3							
En potencia máxima	dB (A) re 1 pW	73	75	73	74	75	75
Iluminación							
Tipo de iluminación		LED de alta eficiencia	LED de alta eficiencia	LED de alta eficiencia	LED de alta eficiencia	LED de alta eficiencia	LED de alta eficiencia
Número de lámparas		3	3	3	2	2	2
Potencia total de las lámparas	W	9	9	9	3	3	3
Iluminación regulable en intensidad (Dimmer)		●	●	●			
Encendido y apagado gradual de la luz SoftLight®		●	●	●			
Temperatura de color	Kelvin	3500	3500	3500	3500	3500	3500
Conexión eléctrica							
Potencia total	W	169	269	139	255	220	220
Tensión nominal	V	220-240	220-240	220-240	220-240	220-240	220-240
Frecuencia de la red	A	50-60	50-60	50-60	50-60	50-60	50-60
Fusible mínimo para la conexión	Hz	10	10	10	10	10	10
Longitud cable de conexión	cm	130	130	130	130	130	130
Clavija Schuko		●	●	●	●	●	●
Certificaciones							
Certificaciones		CE/VDE	CE/VDE	CE/VDE		CE/VDE	

* Includo o Sí

*Reglamento delegado (UE) nº 65/2014 de la Comisión de 1 de octubre de 2010 por el que se complementa la Directiva 2010/30/UE del Parlamento Europeo y del Consejo en lo relativo al etiquetado energético de los hornos y campanas extractoras de uso doméstico.

¹ Clase de eficiencia energética en un rango de A++ (valor más eficiente) a E (valor menos eficiente).

		Frigoríficos y congeladores integrables						
Código		K8345X0	KI6863D40	KI7863D30	KI5862F30	KI1413D30	GI1113D30	K8315X0
Ficha de productos de acuerdo a la norma (EU) número 1060/2010*								
Clase de eficiencia energética ¹		A++	A+++	A++	A++	A++	A++	A++
Consumo de energía anual ²	kWh/año	236	151	221	231	105	144	133
Volumen útil frigorífico	litros	184	186	188	191	211		302
Volumen útil congelador	litros	61	74	67	76		72	
Temperatura otros compartimentos (>14 °C)								
NoFrost		NoFrost congelador		NoFrost congelador				
Autonomía ³	horas	16	33	13	24		21	
Capacidad de congelación 24 h ⁴	kg	12	10	8	3,5		8	
Clase climática ⁵		SN-ST	SN-T	SN-ST	SN-T	SN-T	SN-T	SN-T
Potencia sonora		41	38	39	38	33	36	39
Libre instalación/integrable		Integrable	Integrable	Integrable	Integrable	Integrable	Integrable	Integrable
Diseño								
Material								
Dimensiones exteriores								
Altura	mm	1772	1772	1772	1772	1221	712	1772
Anchura	mm	556	558	558	541	558	558	556
Fondo	mm	545	545	545	545	545	545	545
Dimensiones de encastre								
Altura	mm	1775	1775	1775	1775	1225	720	1775
Anchura	mm	560	560	560	560	560	560	560
Fondo	mm	550	550	550	550	550	550	550
Características								
Número de puertas		2	2	2	2	1	1	1
Sentido de apertura de la puerta		Dcha. (reversible)	Dcha. (reversible)	Dcha. (reversible)	Dcha. (reversible)	Dcha. (reversible)	Dcha. (reversible)	Dcha. (reversible)
Cierre amortiguado Soft		●	●	●	●	●	●	●
Tipo de instalación		Sistema de puerta fija	Sistema de puerta fija	Sistema de puerta fija	Sistema de puerta fija	Sistema de puerta fija	Sistema de puerta fija	Sistema de puerta fija
Ventilación frontal por el zócalo		●						●
Capacidad bruta/útil total	litros	273/245	272/260	273/255	270/267	215/211	73/72	316/302
Capacidad útil zona FreshSafe 3	litros	56						77
Función Súper refrigeración		●	●	●		●		●
Desconexión automática función Súper refrigeración		●	●	●		●		●
Función Súper congelación		●	●	●	●		●	
Desconexión automática función Súper congelación		●	●	●	●		●	
Descongelación automática del frigorífico		●	●	●	●	●		●
Descongelación automática del congelador		●	●	●				●
Iluminación interior		Sistema especial de iluminación LED	Sistema especial de iluminación LED	Sistema especial de iluminación LED	Sistema especial de iluminación LED	Sistema especial de iluminación LED		Sistema especial de iluminación LED
Filtro AirFresh		●	●					●
Bloqueo de la electrónica								
Modo Eco/vacaciones			-/●	-/●				
Control del aparato								
Control electrónico		●	●	●	●	●	●	●
Regulación independiente de la temperatura		●	●	●		●	●	●
Display digital de temperatura			●	●		●		
Indicadores luminosos de temperatura		●			●		●	●
Señal aviso subida de temperatura		Óptica/Acústica	Óptica/Acústica	Óptica/Acústica			Óptica/Acústica	
Memoria temperatura más alta			●	●				
Señal aviso puerta abierta		Acústica	Acústica	Acústica		Acústica		Acústica
Señal aviso fallo funcional			Óptica/Acústica					
Equipamiento								
Frigorífico								
Número total de balcones sin tapa		2	4	4	4	3		4
Número total de balcones con tapa Slide&Hide®		1	1	1		1		1
Cajón para frutas y verduras con regulación de humedad		FreshSafe 3	FreshSafe 2	FreshSafe 2		FreshSafe 2		FreshSafe 3
Cajón larga conservación para carnes y pescados		FreshSafe 3						FreshSafe 3
Número de cajones para frutas y verduras (húmedo)		1	1	1		1		1
Número de cajones para carnes y pescados (seco)		1						2
Número de bandejas de vidrio de seguridad		2	5	5	4	6		4
De las cuales con altura regulable		2	4	4	3	5		3
Número de bandejas de plástico		2						3
Número de hueveras (nº total de huevos)		3 (12)	3 (12)	3 (12)	3 (12)	3 (12)		3 (12)
Botellero		Plástico						
Congelador								
Número total de cajones		2	3	3	3		3	
BigBox		1	1	1	1			
Número bandejas		1	2	2	2			
Número de cubiteras		1	1	1	1		1	
Acumuladores de frío		2	2	2	2		2	
Combina con:								
En horizontal								G8320X0
En vertical						GI1113D30	KI1413D30/KI1513F30	
Conexión eléctrica								
Potencia total	W	120	120	90	90	90	90	120
Tensión nominal	V	220-240	22-240	220-240	220-240	220-240	220-240	220-240
Frecuencia de la red	Hz	50	50	50	50	50	50	50
Fusible mínimo para la conexión	A	10	10	10	10	10	10	10
Longitud cable de conexión	cm	230	230	230	230	230	230	230
Clavija Schuko		●	●	●	●	●	●	●

• Incluido o Sí

* Reglamento delegado (UE) nº 1060/2010 de la comisión de 28 de septiembre de 2010 por el que se complementa la Directiva 2010/30/UE del Parlamento Europeo y del Consejo en lo relativo al etiquetado energético de los aparatos de refrigeración domésticos.

¹ Clase de eficiencia energética dentro del rango A+++ (más eficiente) a D (menos eficiente).

² El consumo de energía en 365 días se basa en la normativa EN 153 de 2006 y la normativa EN: ISO 15502 edición de 2005. Las indicaciones se refieren a 230 V y 50 Hz. Los datos normalizados de consumo permiten comparar los distintos aparatos. Los valores resultantes en la práctica pueden variar respecto a los datos normalizados. Consumo de energía según los resultados obtenidos en la prueba estándar de 24 horas. El consumo de energía real depende de las condiciones de uso del aparato y de su localización.

³ Aumenta la temperatura a -9 °C con el congelador completamente lleno.

⁴ La capacidad de congelación depende del modelo y utilizando congelación "Súper". No se puede repetir en 24 horas. Ver libro de instrucciones.

⁵ Clase climática SN-T (Tropical): este aparato está destinado a ser utilizado en una temperatura ambiente entre 10 °C y 43 °C. Clase climática SN-ST (Subtropical): este aparato está destinado a ser utilizado en una temperatura ambiente entre 10 °C y 38 °C.

FRÍO

		Frigoríficos y congeladores integrables						
Código		G8320X0	K11813D30	GI7813C30	KI1513F30	G8120X0	K4316X8	G4344X8
Ficha de productos de acuerdo a la norma (EU) número 1060/2010*								
Clase de eficiencia energética ¹		A++	A++	A++	A++	A++	A++	A+
Consumo de energía anual ²	kWh/año	242	116	243	109	207	92	184
Volumen útil frigorífico	litros		319		247		137	
Volumen útil congelador	litros	210		211		156		98
Temperatura otros compartimentos (>14 °C)								
NoFrost		●		●		●		
Autonomía ³	horas	20		22		20		23
Capacidad de congelación 24 h ⁴	kg	18		20		18		12
Clase climática ⁵		SN-T	SN-T	SN-T	SN-T	SN-T	SN-ST	SN-ST
Potencia sonora		42	37	36	33	41	38	38
Libre instalación/integrable		Integrable	Integrable	Integrable	Integrable	Integrable	Integrable	Integrable
Diseño								
Material								
Dimensiones exteriores								
Altura	mm	1772	1772	1772	1397	1397	820	820
Anchura	mm	556	558	558	558	556	598	598
Fondo	mm	545	545	545	545	545	548	548
Dimensiones de encastre								
Altura	mm	1775	1775	1775	1400	1400	820	820
Anchura	mm	560	560	560	560	560	600	600
Fondo	mm	550	550	550	550	550	550	550
Características								
Número de puertas		1	1	1	1	1	1	1
Sentido de apertura de la puerta		Izq. (reversible)	Dcha. (reversible)	Izq. (reversible)	Dcha. (reversible)	Izq. (reversible)	Dcha. (reversible)	Dcha. (reversible)
Cierre amortiguado Soft		●	●	●	●	●	●	●
Tipo de instalación		Sistema de puerta fija	Sistema de puerta fija	Sistema de puerta fija	Sistema de puerta fija	Sistema de puerta fija	Sistema de puerta fija	Sistema de puerta fija
Ventilación frontal por el zócalo		●		●		●		●
Capacidad bruta/útil total	litros	237/210	321/319	235/211	248/247	181/156	139/137	114/98
Capacidad útil zona FreshSafe	litros							
Función Súper refrigeración			●		●			
Desconexión automática función Súper refrigeración			●		●			
Función Súper congelación		●		●		●		●
Desconexión automática función Súper congelación		●		●		●		●
Descongelación automática del frigorífico			●		●		●	
Descongelación automática del congelador		●		●		●		
Iluminación interior		Sistema especial de iluminación LED	Sistema especial de iluminación LED		Sistema especial de iluminación LED	Sistema especial de iluminación LED	Sistema especial de iluminación LED	
Filtro AirFresh			●					
Bloqueo de la electrónica								
Modo Eco/vacaciones								
Control del aparato								
Control electrónico		●	●	●	●	●		
Regulación independiente de la temperatura		●	●	●	●	●	●	●
Display digital de temperatura			●	●	●			
Indicadores luminosos de temperatura		●				●		
Señal aviso subida de temperatura		Óptica/Acústica		Óptica/Acústica		Óptica/Acústica		Óptica/Acústica
Memoria temperatura más alta								
Señal aviso puerta abierta		Acústica	Acústica	Acústica	Acústica	Acústica		
Señal aviso fallo funcional								Óptica/Acústica
Equipamiento								
Frigorífico								
Número de balcones sin tapa			5		4		3	
Número de balcones con tapa Slide&Hide®			1		1			
Cajón para frutas y verduras con regulación de humedad			FreshSafe 2		FreshSafe 2			
Cajón larga conservación para carnes y pescados								
Número de cajones para frutas y verduras (húmedo)			1		1			
Número de cajones para carnes y pescados (seco)								
Número de bandejas de vidrio de seguridad			7		6		3	
De las cuales con altura regulable			6		5		2	
Número de bandejas de plástico								
Número de hueveras (nº total de huevos)			3 (12)		3 (12)		3 (12)	
Botellero			Cromado					
Congelador								
Número total de compartimentos con tapa		2		2				
Número total de cajones		5		5		4		3
BigBox		1		2		1		
Número bandejas		6		6		4		
Número de cubiteras		1		1		1		1
Acumuladores de frío		2		2		2		2
Combina con:								
En horizontal		K8315X0	GI7813C30	KI1813D30	G8120X0	KI1513F30		
En vertical					GI1113D30			
Conexión eléctrica								
Potencia total	W	120	90	120	90	120	90	90
Tensión nominal	V	220-240	220-240	220-240	220-240	220-240	220-240	220-240
Frecuencia de la red	Hz	50	50	50	50	50-60	50	50
Fusible mínimo para la conexión	A	10	10	10	10	10	10	10
Longitud cable de conexión	cm	230	230	230	230	230	230	230
Clavija Schuko		●	●	●	●	●	●	●

* Incluido o Si

Reglamento delegado (UE) nº 1060/2010 de la comisión de 28 de septiembre de 2010 por el que se complementa la Directiva 2010/30/UE del Parlamento Europeo y del Consejo en lo relativo al etiquetado energético de los aparatos de refrigeración domésticos.

¹ Clase de eficiencia energética dentro del rango A+++ (más eficiente) a D (menos eficiente).

² El consumo de energía en 365 días se basa en la normativa EN 153 de 2006 y la normativa EN: ISO 15502 edición de 2005. Las indicaciones se refieren a 230 V y 50 Hz. Los datos normalizados de consumo permiten comparar los distintos aparatos. Los valores resultantes en la práctica pueden variar respecto a los datos normalizados. Consumo de energía según los resultados obtenidos en la prueba estándar de 24 horas. El consumo de energía real depende de las condiciones de uso del aparato y de su localización.

³ Aumenta la temperatura a -9 °C con el congelador completamente lleno.

⁴ La capacidad de congelación depende del modelo y utilizando congelación "Súper". No se puede repetir en 24 horas. Ver libro de instrucciones.

⁵ Clase climática SN-T (Tropical): este aparato está destinado a ser utilizado en una temperatura ambiente entre 10 °C y 43 °C. Clase climática SN-ST (Subtropical): este aparato está destinado a ser utilizado en una temperatura ambiente entre 10 °C y 38 °C.

		Frigorífico americano
Código		KA3902I20
Ficha de productos de acuerdo a la norma (EU) número 1060/2010*		
Clase de eficiencia energética ¹		A+
Consumo de energía anual ²	kWh/año	436
Volumen útil frigorífico	litros	370
Volumen útil congelador	litros	163
Temperatura otros compartimentos (>14 °C)		
NoFrost		●
Autonomía ³	horas	4
Capacidad de congelación 24 h ⁴	kg	11
Clase climática ⁵		SN-T
Potencia sonora		43
Libre instalación/integrable		Libre instalación
Diseño		
Material		Puerta acero inoxidable antihuellas
Dimensiones exteriores		
Altura	mm	1770
Anchura	mm	910
Fondo	mm	720
Características		
Número de puertas		2
Sentido de apertura de la puerta		Dcha e izq.
Capacidad bruta/útil total	litros	608/533
Capacidad útil zona FreshSafe	litros	
Función Súper refrigeración		●
Desconexión automática función Súper refrigeración		●
Función Súper congelación		●
Desconexión automática función Súper congelación		●
Descongelación automática del frigorífico		●
Descongelación automática del congelador		●
MultiAirFlow (NoFrost frigorífico y congelador)		●
Iluminación Interior		Sistema especial de iluminación LED
Bloqueo de la electrónica		
Dispensador de agua, cubitos de hielo y hielo picado		●
Modo Eco/vacaciones (funciones especiales)		
Control del aparato		
Control electrónico		●
Regulación independiente de la temperatura		●
Display digital de temperatura		●
Indicadores luminosos de temperatura		
Señal aviso subida de temperatura		Óptica/Acústica
Memoria temperatura más alta		●
Señal aviso puerta abierta		Acústica
Señal aviso fallo funcional		Óptica/Acústica
Equipamiento		
Frigorífico		
Número de balcones sin tapa		3
Número de balcones con tapa		2
Cajón para frutas y verduras con regulación de humedad		FreshSafe
Número de cajones para frutas y verduras (húmedo)		2
Número de bandejas de vidrio de seguridad		4
De las cuales con altura regulable		1
Número de bandejas de plástico		
Número de hueveras (nº total de huevos)		1 (10)
Botellero		
Congelador		
Número total de cajones		2
BigBox		
Número bandejas		3
Número de balcones en la puerta		4
Número de cubiteras		Dispensador
Acumuladores de frío		
Conexión eléctrica		
Potencia total	W	374
Tensión nominal	V	220-240
Frecuencia de la red	Hz	50
Fusible mínimo para la conexión	A	10
Longitud cable de conexión	cm	240
Clavija Schuko		●
Toma para conexión a la red de agua		●

● Incluido o Sí

* Reglamento delegado (UE) nº 1060/2010 de la comisión de 28 de septiembre de 2010 por el que se complementa la Directiva 2010/30/UE del Parlamento Europeo y del Consejo en lo relativo al etiquetado energético de los aparatos de refrigeración domésticos.

¹ Clase de eficiencia energética dentro del rango A+++ (más eficiente) a D (menos eficiente).

² El consumo de energía en 365 días se basa en la normativa EN 153 de 2006 y la normativa EN: ISO 15502 edición de 2005. Las indicaciones se refieren a 230 V y 50 Hz. Los datos normalizados de consumo permiten comparar los distintos aparatos. Los valores resultantes en la práctica pueden variar respecto a los datos normalizados. Consumo de energía según los resultados obtenidos en la prueba estándar de 24 horas. El consumo de energía real depende de las condiciones de uso del aparato y de su localización.

³ Aumenta la temperatura a -9 °C con el congelador completamente lleno.

⁴ La capacidad de congelación depende del modelo y utilizando congelación "Súper". No se puede repetir en 24 horas. Ver libro de instrucciones.

⁵ Clase climática SN-T (Tropical): este aparato está destinado a ser utilizado en una temperatura ambiente entre 10 °C y 43 °C. Clase climática SN-ST (Subtropical): este aparato está destinado a ser utilizado en una temperatura ambiente entre 10 °C y 38 °C.

FRÍO

		Frigorífico y congelador libre instalación Side-by-Side		Frigoríficos combinados libre instalación				
Código		KS83683P	GS736313P	KG7493B40	KG7493I40	KG7393B40	KG7393I30	KG7362I30
Ficha de productos de acuerdo a la norma (EU) n° 1060/2010*								
Clase de eficiencia energética ¹		A++	A++	A+++	A+++	A+++	A++	A++
Consumo de energía anual ²	kWh/año	127	237	202	202	182	273	260
Volumen útil frigorífico	litros	300		330	330	279	279	237
Volumen útil congelador	litros		242	105	105	87	87	87
Número estrellas compartimento congelador			***(*)	***(*)	***(*)	***(*)	***(*)	***(*)
Temperatura otros compartimentos (>14 °C)								
NoFrost		●	●	●	●	●	●	●
Autonomía ³	horas		25	20	20	16	16	16
Capacidad de congelación 24 h ⁴	kg		20	15	15	14	14	14
Clase climática ⁵		SN-T	SN-T	SN-T	SN-T	SN-T	SN-T	SN-T
Potencia sonora		41	42	38	38	36	39	39
Libre instalación/integrable		Libre instalación	Libre instalación	Libre instalación	Libre instalación	Libre instalación	Libre instalación	Libre instalación
Diseño								
Material		Puerta de acero inoxidable antihuellas	Puerta de acero inoxidable antihuellas	Puerta acabado pizarra	Puerta de acero inoxidable antihuellas	Puerta acabado pizarra	Puerta de acero inoxidable antihuellas	Puerta de acero inoxidable antihuellas
Dimensiones exteriores								
Altura	mm	1860	1860	2030	2030	2030	2030	1860
Anchura	mm	600	600	700	700	600	600	600
Fondo sin tirador	mm	650	650	670	670	660	660	660
Fondo con tirador	mm	690	690	670	670	660	660	660
Características								
Número de puertas		1	1	2	2	2	2	2
Sentido de apertura de la puerta		Izq.	Dcha.	Dcha. (reversible)	Dcha. (reversible)	Dcha. (reversible)	Dcha. (reversible)	Dcha. (reversible)
Capacidad bruta/útil total		329/300	255/242	466/435	466/435	400/366	400/366	357/324
Capacidad útil zona FreshSafe	litros	98		25	25	21	21	24
Función Súper refrigeración		●		●	●	●	●	●
Desconexión automática función Súper refrigeración		●		●	●	●	●	●
Función Súper congelación			●	●	●	●	●	●
Desconexión automática función Súper congelación			●	●	●	●	●	●
Descongelación automática del frigorífico		●		●	●	●	●	●
Descongelación automática del congelador			●	●	●	●	●	●
MultiAirFlow (NoFrost frigorífico y congelador)			●	●	●	●	●	●
Iluminación interior		LED	LED	LED con SoftStart	LED con SoftStart	LED con SoftStart	LED con SoftStart	LED con SoftStart
Modo Eco/vacaciones				●/●	●/●			
Control del aparato								
Control electrónico		●	●	●	●	●	●	●
Regulación independiente de la temperatura		●	●	●	●	●	●	●
Display digital de temperatura		●	●	●	●	●	●	●
Indicadores luminosos de temperatura								●
Señal aviso subida de temperatura			Óptica/Acústica	Óptica/Acústica	Óptica/Acústica	Óptica/Acústica	Óptica/Acústica	Óptica/Acústica
Memoria temperatura más alta			●					
Señal aviso puerta abierta		Acústica	Acústica	Óptica/Acústica	Óptica/Acústica	Óptica/Acústica	Óptica/Acústica	Óptica/Acústica
Señal aviso fallo funcional			Óptica/Acústica	Óptica/Acústica	Óptica/Acústica	Óptica/Acústica	Óptica/Acústica	Óptica/Acústica
Equipamiento								
Frigorífico								
Número de balcones sin tapa		3		3	3	3	3	3
Número de balcones con tapa Slide&Hide®		1		1	1	1	1	
Cajón para frutas y verduras con regulación de humedad		FreshSafe 3		FreshSafe 2	FreshSafe 2	FreshSafe 2	FreshSafe 2	FreshSafe 1
Cajón larga conservación para carnes y pescados		FreshSafe 3		FreshSafe 2	FreshSafe 2	FreshSafe 2	FreshSafe 2	FreshSafe 1
Número de cajones para frutas y verduras (húmedo)		1		1	1	1	1	1
Número de cajones para carnes y pescados (seco)		2		2	2	2	2	2
Número de bandejas de vidrio de seguridad		5		5	5	5	5	4
De los cuales con altura regulable		4		4	4	4	4	3
Número de hueveras (n° total de huevos)		3 (12)		3 (12)	3 (12)	3 (12)	3 (12)	3 (12)
Botellero		Cromado		Cromado	Cromado	Cromado	Cromado	Cromado
Congelador								
Zona Easy Access			●					
Número total de cajones			4	3	3	3	3	3
BigBox			2					
Número bandejas			6	2	2	2	2	2
Número de cubiteras			1	1	1	1	1	1
Acumuladores de frío			3	2	2	2	2	
Conexión eléctrica								
Potencia total	W	90	90	100	100	100	100	100
Tensión nominal	V	220-240	220-240	220-240	220-240	220-240	220-240	220-240
Frecuencia de la red	Hz	50	50	50	50	50	50	50
Fusible mínimo para la conexión	A	10	10	10	10	10	10	10
Longitud cable de conexión	cm	230	230	240	240	240	240	240
Clavija Schuko		●	●	●	●	●	●	●
Combina con:		GS736313P	KS8368313P					

* Incluido o Sí

* Reglamento delegado (UE) n° 1060/2010 de la comisión de 28 de septiembre de 2010 por el que se complementa la Directiva 2010/30/UE del Parlamento Europeo y del Consejo en lo relativo al etiquetado energético de los aparatos de refrigeración domésticos.

¹ Clase de eficiencia energética dentro del rango A+++ (más eficiente) a D (menos eficiente)

² El consumo de energía en 365 días se basa en la normativa EN 153 de 2006 y la normativa EN: ISO 15502 edición de 2005. Las indicaciones se refieren a 230 V y 50 Hz. Los datos normalizados de consumo permiten comparar los distintos aparatos. Los valores resultantes en la práctica pueden variar respecto a los datos normalizados. Consumo de energía según los resultados obtenidos en la prueba estándar de 24 horas. El consumo de energía real depende de las condiciones de uso del aparato y de su localización.

³ Aumenta la temperatura a -9 °C con el congelador completamente lleno.

⁴ La capacidad de congelación depende del modelo y utilizando congelación "Súper". No se puede repetir en 24 horas. Ver libro de instrucciones.

⁵ Clase climática SN-T (Tropical): este aparato está destinado a ser utilizado en una temperatura ambiente entre 10 °C y 43 °C. Clase climática SN-ST (Subtropical): este aparato está destinado a ser utilizado en una temperatura ambiente entre 10 °C y 38 °C.

LAVAVAJILLAS

Código	Lavavajillas 60 cm ancho						
	S727P80D0E	S517T80X5E	S715T80D0E	S723P60X0E	S713P60X0E	S515P80D0E	S523M60X3E
Ficha de producto según Reglamento (UE) n° 1059/2010*							
Capacidad n° cubiertos	13	13	14	13	13	13	14
Clase de eficiencia energética ¹	A+++	A+++	A++	A++	A++	A+++	A++
Consumo de energía anual ² kWh	234	211	266	262	262	234	266
Consumo de energía en ciclo normal kWh	0,82	0,73	0,93	0,92	0,92	0,82	0,93
Consumo eléctrico "modo apagado"/"modo sin apagar" W	0,5 / 0,5	0,5 / 0,5	0,5 / 0,5	0,1 / 0,1	0,1 / 0,1	0,5 / 0,5	0,1 / 0,1
Consumo de agua anual ³ litros	2.660	2.100	2.660	1.820	1.820	2.660	2.660
Eficacia de secado ⁴	A	A	A	A	A	A	A
Programa normal de lavado ⁵	ECO 50°C	ECO 50°C	ECO 50°C	ECO 50°C	ECO 50°C	ECO 50°C	ECO 50°C
Duración de programa normal minutos	195	225	195	195	195	235	210
Duración "modo sin apagar" minutos	0	0	0	0	0	0	0
Potencia sonora ⁶ dB(A) re 1 pW	41	42	41	44	44	44	44
Tipo de instalación	Totalmente integrable	Totalmente integrable	Totalmente integrable	Totalmente integrable	Totalmente integrable	Totalmente integrable	Totalmente integrable
Eficacia de lavado	A	A	A	A	A	A	A
Consumo de agua por ciclo normal litros	9,5	7,5	9,5	6,5	6,5	9,5	9,5
Dimensiones del aparato							
Altura mm	865	815	815	865	815	815	865
Anchura mm	598	598	598	598	598	598	598
Fondo mm	550	550	550	550	550	550	550
Fondo con puerta abierta mm	1.200	1.150	1.150	1.200	1.150	1.150	1.200
Altura regulable mm	60	60	60	60	60	60	60
Dimensiones de encastre							
Altura mm	865/925	815/875	815/875	865/925	815/875	815/875	865/925
Anchura mm	600	600	600	600	600	600	600
Fondo mm	550	550	550	550	550	550	550
Sistema de puerta deslizante	●		●	●	●		
Equipamiento							
OpenAssist	●		●			●	
Motor EfficientDrive®	●	●	●	●	●	●	●
Número de programas	8	8	8	6	6	8	6
Número de programas de lavado automático	1	1	1	1	1	1	1
Chef 70 °C	●	●	●	●	●	●	●
Rápido 60 °C	●	●					
1 hora 65 °C			●	●	●	●	●
Programa especial EasyClean®: limpieza de la cuba	●	●	●	●	●	●	●
Control	TouchControl	TouchControl	TouchControl	Control electrónico	Control electrónico	TouchControl	Control electrónico
Display TFT/digital	●/-	●/-	-/●	-/●	-/●	-/●	-/●
Indicación de tiempo restante	●	●	●	●	●	●	●
Indicador de reposición de sal	●	●	●	●	●	●	●
Indicador de reposición de abrillantador	●	●	●	●	●	●	●
TimeLight/InfoLight	-/●	●/-	-/●	-/●	-/●	●/-	-/●
Indicador acústico de fin de programa	●	●	●	●	●	●	●
Programación diferida horas	24	24	24	24	24	24	24
Dosificador especial de detergentes	●	●	●	●	●	●	●
Depósito AquaEfficient	●	●	●	●	●	●	●
AquaSensor®	●	●	●	●	●	●	●
Sensor de carga	●	●	●	●	●	●	●
Intercambiador de calor	●	●	●	●	●	●	●
AquaStop®	●	●	●	●	●	●	●
Iluminación interior EmotionLight®	●	●	●	●	●	●	●
Sistema de secado por Zeolitas®	●	●	●	●	●	●	●
Seguro de niños	●	●	●			●	
Funciones especiales							
VarioSpeed Plus®	●	●	●	●	●	●	●
VarioSpeed®	●						
Media Carga	●						
Higiene Plus	●	●	●			●	
Zona intensiva	●	●	●	●	●	●	●
Extra secado	●		●	●	●	●	●
Extra brillo	●						
Cestas							
Tipo	Flex 3	Flex 3	Flex 3	Flex 3	Flex 3	Flex 3	Flex 2
3ª bandeja	3ª bandeja Flex opcional	3ª bandeja Flex	3ª bandeja Flex			3ª bandeja Flex opcional	3ª bandeja
Cesta superior							
Varillas abatibles	6	6	6	6	6	6	2
Elementos abatibles terminados en color granate	●	●	●	●	●	●	●
Soporte para las tazas y copas	●	●	●	●	●	●	●
Bandeja para cubiertos grandes	●			●	●		
Regulación en altura	RackMatic®	RackMatic®	RackMatic®	RackMatic®	RackMatic®	RackMatic®	RackMatic®
Cesta inferior							
Varillas abatibles	8	8	8	8	8	8	4
Elementos abatibles terminados en color granate	●	●	●	●	●	●	●
Cestillo para cubiertos	●			●	●	●	
Conexión eléctrica							
Potencia total conexión a red eléctrica W	2.000-2.400	2.000-2.400	2.000-2.400	2.000-2.400	2.000-2.400	2.000-2.400	2.000-2.400
Tensión nominal V	220-240	220-240	220-240	220-240	220-240	220-240	220-240
Frecuencia de la red Hz	50-60	50-60	50-60	50-60	50-60	50-60	50-60
Fusible mínimo para la conexión A	10	10	10	10	10	10	10
Longitud cable de conexión cm	175	175	175	175	175	175	175
Clavija Schuko	●	●	●	●	●	●	●
Longitud tubo de entrada de agua cm	165	165	165	165	165	165	165
Longitud tubo de desagüe cm	190	190	190	190	190	190	190
Conexión a la red de agua caliente hasta 60 °C	●	●	●	●	●	●	●

* Incluido o Sí

* Reglamento delegado (UE) n° 1059/2010 de la Comisión de 28 de septiembre de 2010 por el que se complementa la Directiva 2010/30/UE del Parlamento Europeo y del Consejo en lo relativo al etiquetado energético de los lavavajillas domésticos.

¹ Clase de eficiencia energética dentro del rango A+++ (más eficiente) a D (menos eficiente)

² Consumo de energía basado en 280 ciclos de lavado normal, utilizando agua fría y el consumo de los modos de bajo consumo. El consumo de energía real depende de las condiciones de utilización del aparato.

³ Consumo de agua basado en 280 ciclos de lavado normal. El consumo de agua real depende de las condiciones de utilización del aparato.

⁴ Clase de eficacia de secado en una escala de G (menos eficiente) a A (más eficiente).

⁵ Eco 50 °C es el ciclo de lavado normal a que se refiere la información de la etiqueta y de la ficha, que es el apto para lavar una vajilla de suciedad normal y es el más eficiente en términos de consumo combinado de energía y agua.

⁶ Valores calculados según norma UNE/EN 60704-2-13.

LAVAVAJILLAS

Código	Lavavajillas 60 cm ancho				Lavavajillas 45 cm ancho	
	S513M60X3E	S513I60X2E	S511C50X0E	S511A50X0E	S583M50X0E	S581C50X3E
Ficha de producto según Reglamento (UE) nº 1059/2010*						
Capacidad n° cubiertos	14	13	13	12	10	9
Clase de eficiencia energética ¹	A++	A++	A++	A+	A++	A+
Consumo de energía anual ² kWh	266	262	262	290	211	220
Consumo de energía en ciclo normal kWh	0,93	0,92	0,92	1,02	0,75	0,78
Consumo eléctrico "modo apagado"/"modo sin apagar" W	0,1/0,1	0,1/0,1	0,1/0,1	0,1/0,1	0,1/0,1	0,1/0,1
Consumo de agua anual ³ litros	2.660	2.660	2.660	3.300	2.660	2.380
Eficacia de secado ⁴	A	A	A	A	A	A
Programa normal de lavado ⁵	ECO 50 °C	ECO 50 °C	ECO 50 °C	ECO 50 °C	ECO 50 °C	ECO 50 °C
Duración de programa normal minutos	210	210	210	210	195	195
Duración "modo sin apagar" minutos	0	0	0	0	0	0
Potencia sonora ⁶ dB(A) re 1 pW	44	46	46	48	44	46
Tipo de instalación	Totalmente integrable	Totalmente integrable	Totalmente integrable	Totalmente integrable	Totalmente integrable	Totalmente integrable
Eficacia de lavado	A	A	A	A	A	A
Consumo de agua por ciclo normal litros	9,5	9,5	9,5	11,7	9,5	8,5
Dimensiones del aparato						
Altura mm	815	815	815	815	815	815
Anchura mm	598	598	598	598	448	448
Fondo mm	550	550	550	550	550	550
Fondo con puerta abierta mm	1.150	1.150	1.150	1.150	1.150	1.150
Altura regulable mm	60	60	60	60	60	60
Dimensiones de encastre						
Altura mm	815/875	815/875	815/875	815/875	815/875	815/875
Anchura mm	600	600	600	600	450	450
Fondo mm	550	550	550	550	550	550
Sistema de puerta deslizante						
Equipamiento						
OpenAssist						
Motor EfficientDrive®	●	●	●	●	●	●
Número de programas	6	6	5	5	5	5
Número de programas de lavado automático	1	1	1	1	1	1
Chef 70 °C	●	●	●	●	●	●
Rápido 60 °C	●	●	●	●	●	●
1 hora 65 °C	●	●	●	●	●	●
Programa especial EasyClean®: limpieza de la cuba	●	●	●	●	●	●
Control	Control electrónico	Control electrónico	Control electrónico	Control electrónico	Control electrónico	Control electrónico
Display TFT/digital	-/●	-/●			-/●	
Indicación de tiempo restante	●	●			●	
Indicador de reposición de sal	●	●	●	●	●	●
Indicador de reposición de abrillantador	●	●	●	●	●	●
TimeLight/InfoLight	-/●	●/-	-/●	-/●	●/-	-/●
Indicador acústico de fin de programa	●	●	●	●	●	●
Programación diferida horas	24	24	3/6/9	3/6/9	24	
Dosificador especial de detergentes	●	●	●	●	●	●
Depósito AquaEfficient	●	●	●	●	●	●
AquaSensor®	●	●	●	●	●	●
Sensor de carga	●	●	●	●	●	●
Intercambiador de calor	●	●	●	●	●	●
AquaStop®	●	●	●	●	●	●
Iluminación interior EmotionLight®						
Sistema de secado por Zeolitas®						
Seguro de niños						
Funciones especiales						
VarioSpeed Plus®	●	●	●		●	●
VarioSpeed®				●		
Media Carga						
Higiene Plus						
Zona intensiva	●	●			●	
Extra secado	●	●			●	●
Extra brillo						
Cestas						
Tipo	Flex 2	Flex 2	Flex 1	Flex 1	Flex 2	Flex 1
3ª bandeja	3ª bandeja				3ª bandeja	
Cesta superior						
Varillas abatibles	2	2			2	
Elementos abatibles terminados en color granate	●	●				
Soporte para las tazas y copas	●	●	●	●	●	●
Bandeja para cubiertos grandes		●	●	●		
Regulación en altura	RackMatic®	RackMatic®	●	●	RackMatic®	●
Cesta inferior						
Varillas abatibles	4	4	2	2	2	2
Elementos abatibles terminados en color granate	●	●				
Cestillo para cubiertos		●	●	●		●
Conexión eléctrica						
Potencia total conexión a red eléctrica W	2.000-2.400	2.000-2.400	2.000-2.400	2.000-2.400	2.000-2.400	2.000-2.400
Tensión nominal V	220-240	220-240	220-240	220-240	220-240	220-240
Frecuencia de la red Hz	50-60	50-60	50-60	50-60	50-60	50-60
Fusible mínimo para la conexión A	10	10	10	10	10	10
Longitud cable de conexión cm	175	175	175	175	175	175
Clavija Schuko	●	●	●	●	●	●
Longitud tubo de entrada de agua cm	165	165	165	165	165	165
Longitud tubo de desagüe cm	190	190	190	190	205	205
Conexión a la red de agua caliente hasta 60 °C	●	●	●	●	●	●

● Includido o Sí

* Reglamento delegado (UE) nº 1059/2010 de la Comisión de 28 de septiembre de 2010 por el que se complementa la Directiva 2010/30/UE del Parlamento Europeo y del Consejo en lo relativo al etiquetado energético de los lavavajillas domésticos.

¹ Clase de eficiencia energética dentro del rango A+++ (más eficiente) a D (menos eficiente)

² Consumo de energía basado en 280 ciclos de lavado normal, utilizando agua fría y el consumo de los modos de bajo consumo. El consumo de energía real depende de las condiciones de utilización del aparato.

³ Consumo de agua basado en 280 ciclos de lavado normal. El consumo de agua real depende de las condiciones de utilización del aparato.

⁴ Clase de eficacia de secado en una escala de G (menos eficiente) a A (más eficiente).

⁵ Eco 50 °C es el ciclo de lavado normal a que se refiere la información de la etiqueta y de la ficha, que es el apto para lavar una vajilla de suciedad normal y es el más eficiente en términos de consumo combinado de energía y agua.

⁶ Valores calculados según norma UNE/EN 60704-2-13.

LAVADO

		Lavadora-secadora integrable
Código	V6540X1EU	
Ficha de producto según la Directiva 96/60/CE*		
Clase de eficiencia energética ¹		B
Consumo de energía para lavado, centrifugado y secado	kWh	5,4
Consumo de energía para lavado y centrifugado	kWh	1,35
Clase de eficacia de lavado ²		A
Agua restante tras el centrifugado ³		52%
Velocidad máxima de centrifugado	r.p.m.	1.400
Capacidad de lavado	kg	7
Capacidad de secado	kg	4
Consumo de agua para lavado, centrifugado y secado	litros	90
Consumo de agua para lavado y centrifugado	litros	52
Tiempo de lavado y secado	minutos	435
Consumo anual de energía lavado, centrifugado y secado ⁴	kHw	1.080
Consumo anual de agua lavado, centrifugado y secado ⁴	litros	18.000
Consumo anual de energía lavado y centrifugado ⁵	kWh	270
Consumo anual de agua lavado y centrifugado ⁵	litros	10.400
Potencia sonora de lavado, centrifugado y secado	dB(A) re 1 pW	57/74/60
Tipo de instalación	Totalmente integrable	
Diseño		
Color	Blanco	
Dimensiones del aparato		
Altura	mm	820
Altura mínima para montaje bajo encimera	mm	820
Anchura	mm	595
Fondo con puerta abierta (90°)	mm	960
Distancia aparato - pared sin puerta	mm	550
Altura regulable en	mm	15
Tapa desmontable		
Máxima altura de desagüe	mm	900
Ángulo de apertura de puerta		95°
Sistema de instalación Cardan		●
Prestaciones		
Tecnología de condensación: agua		●
Motor EfficientDrive®		●
AquaEfficient: gestión inteligente del agua		●
VarioPerfect: EcoPerfect y TurboPerfect		●
Estructura del tambor		
Volumen del tambor	litros	52
Iluminación interior del tambor		●
Diámetro interior ojo de buey	cm	30
Mando selector de programas		●
Display digital		●
Selector de centrifugado	r.p.m.	600-1.400
Indicador de tiempo restante		●
Indicador de estado de programa		Display LED
Indicador fin de programa: acústica/óptica		●/●
Programación de fin de programa	horas	24
Control de lavado		Electrónico
Detección de carga automática		●
Control de desequilibrios		●
Reconocimiento de espuma		●
Control de secado		Por sensores
Aviso de sobredosificación de detergente		●
Sistema de protección antifugas de agua		AquaStop®
Cubeta de detergente autolimpiante		●
Seguro de niños		●
Programas y funciones		
Algodón		●
Algodón eco		●
Sintéticos		●
Mix		●
Delicado		●
Lana		●
Rápido 15 min		●
Sport		●
Nocturno		●
Retirar pelusas		●
Secar delicado		●
Secar intensivo		●
Aclarado/centrifugado adicional		●
Desaguado		●
Función Pausa+Carga		●
Conexión eléctrica y toma de agua		
Tensión nominal	V	220-240
Intensidad de corriente eléctrica	A	10
Potencia de conexión	W	2.300
Frecuencia de la red	Hz	50
Longitud cable de conexión	cm	220
Schuko con conexión a tierra		●
Posibilidad de doble entrada de agua (bitérmicas)		●
Longitud tubo de entrada de agua	cm	200
Longitud tubo de desagüe incluido	cm	200
Mínima/máxima presión de alimentación	bar	1/10
Conexión a toma (grifo) de agua		G 3/4"

● Incluido o Sí

* Directiva 96/60/CE de la Comisión del 19 de Septiembre de 1996 por la que se establecen disposiciones de aplicación de la Directiva 92/75/CEE del Consejo en lo que respecta al etiquetado energético de las lavadoras-secadoras combinadas domésticas.

¹ Clase de eficiencia energética, en una escala que abarca de A (más eficiente) a G (menos eficiente).

² Clase de eficacia de lavado, en una escala que abarca de A (más alto) a G (más bajo).

³ Agua restante tras el centrifugado (en proporción al peso seco de la ropa).

⁴ Consumo anual típico de una familia de cuatro personas que siempre seca la ropa en la lavadora-secadora (200 ciclos).

⁵ Consumo anual típico de una familia de cuatro personas que nunca seca la ropa en la lavadora-secadora (200 ciclos).

LAVADO

Código	Lavadoras integrables		Lavadora libre instalación	
	W6440X2ES	W544BX0ES	W7461X0ES	W7461X2ES
Ficha de producto según Reglamento (UE) nº 1061/2010*				
Capacidad	8	8	9	8
Clase de eficiencia energética ¹	A+++	A+++	A+++	A+++
Consumo de energía anual ²	137 kWh	157 kWh	152 kWh	135 kWh
Consumo de energía programa algodón 60 °C carga completa	0,78 kWh	0,85 kWh	0,92 kWh	0,78 kWh
Consumo de energía programa algodón 60 °C carga parcial	0,58 kWh	0,74 kWh	0,6 kWh	0,53 kWh
Consumo de energía programa algodón 40 °C carga parcial	0,38 kWh	0,44 kWh	0,42 kWh	0,40 kWh
Consumo eléctrico en modo apagado/modo sin apagar	W 0,12/0,5	0,12/0,5	0,12/0,43	0,12/0,58
Consumo de agua anual ³	9.900 litros	9.900 litros	11.220 litros	9.680 litros
Clase de eficiencia de centrifugado ⁴	B	B	B	B
Velocidad máxima de centrifugado	r.p.m. 1.400	1.200	1.400	1.200
Contenido de humedad residual ⁵	53%	53%	53%	53%
Programas normales de lavado ⁶	Algodón 60 °C y algodón 40 °C	Algodón 60 °C y algodón 40 °C	Algodón 60 °C y algodón 40 °C	Algodón 60 °C y algodón 40 °C
Duración del programa algodón 60 °C carga completa	minutos 270	270	275	225
Duración del programa algodón 60 °C carga parcial	minutos 270	270	270	225
Duración del programa algodón 40 °C carga parcial	minutos 255	255	270	225
Duración del modo sin apagar			15	
Potencia sonora de lavado/centrifugado	dB(A) re 1 pW 41/67	41/66	48/73	49/74
Tipo de instalación	Totalmente integrable	Totalmente integrable	Libre instalación	Libre instalación
Diseño				
Color	Blanco	Blanco	Blanco	Blanco
Dimensiones del aparato				
Altura	mm 818	818	848	848
Altura mínima para montaje bajo encimera	mm 820	820	850	850
Anchura	mm 596	596	598	598
Fondo con puerta abierta (90°)	mm 956	956	1.063	1.026
Distancia aparato-pared sin puerta	mm 555	555	590	550
Altura regulable en	mm 12	12	12	12
Tapa desmontable				
Máxima altura de desagüe	mm 1.000	1.000	1.000	1.000
Ángulo de apertura de puerta	130°	130°	171°	171°
Sistema de instalación Cardan	●	●		
Prestaciones				
Dosificador i-DOS de detergente y suavizante			●	
Motor EfficientDrive®	●	●	●	●
AquaEfficient: gestión inteligente del agua	●			●
Estructura del tambor	SoftDrum	SoftDrum	SoftDrum	SoftDrum
Volumen del tambor	litros 53	53	63	58
Iluminación interior del tambor	●	●	●	●
Diámetro interior ojo de buey	cm 32	32	32	32
Paneles antivibración	●	●	●	●
Display digital	●	●	●	●
Selector de centrifugado	r.p.m. 400-1.400	400-1.200	400-1.400	400-1.200
Indicador de tiempo restante	●	●	●	●
Indicador de estado de programa	Display LED/TimeLight	Display LED	Display LED Touch	Display LED
Indicador fin de programa: acústica/óptica	●/●	●/●	●/●	●/●
Programación de fin de programa	horas 24	24	24	24
Sistema automático de distribución de ropa 3G	●	●	●	●
Reconocimiento de espuma	●	●	●	●
Aviso de sobredosificación de detergente	●	●	●	●
Sistema de protección antifugas de agua	AquaStop®	AquaStop®	AquaStop®	Protección múltiple
Cubeta de detergente autolimpiante	●	●	●	●
Accesorio para detergente líquido	●	●	●	●
Seguro para niños	●	●	●	●
Programas y funciones				
Algodón	●	●	●	●
Algodón eco	●	●	●	●
Sintéticos	●	●	●	●
Mix	●	●	●	●
Delicado/seda	●	●	●	●
Lana	●	●	●	●
Limpieza de tambor	●	●	●	●
Prendas oscuras	●	●	●	●
Edredones sintéticos	●	●	●	●
Camisas	●	●	●	●
Microfibras	●	●	●	●
Rápido 15/30 min	●/●		●/●	●/●
Algodón 60 min	●	●	●	●
ClinicWash	●	●	●	●
Lencería	●	●	●	●
Auto Delicado	●	●	●	●
Aclarado/centrifugado adicional	●	●	●	●
Desaguado	●	●	●	●
Función VarioPerfect: EcoPerfect y TurboPerfect	●	●	●	●
Función Pausa + Carga	●	●	●	●
Conexión eléctrica y toma de agua				
Tensión nominal	V 220-240	220-240	220-240	220-240
Intensidad de corriente eléctrica	A 10	10	10	10
Potencia de conexión	W 2.300	2.300	2.300	2.300
Frecuencia de la red	Hz 50	50	50	50
Longitud cable de conexión	cm 225	225	160	210
Schuko con conexión a tierra	●	●	●	●
Posibilidad de doble entrada agua (bitérmicas)				●
Longitud tubo de entrada de agua	cm 220	220	150	150
Longitud tubo de desagüe incluido	cm 220	220	150	150
Mínima/máxima presión de alimentación	bar 1/10	1/10	1/10	1/10
Conexión a toma (grifo) de agua	G 3/4"	G 3/4"	G 3/4"	G 3/4"
Tubo auxiliar de desagüe	●	●	●	●

● Incluido o Sí

* Reglamento delegado (UE) nº 1061/2010 de la Comisión del 28 de Septiembre de 2010 por el que se complementa la Directiva 2010/30/UE del Parlamento Europeo y del Consejo en lo que respecta al etiquetado energético de las lavadoras domésticas.

¹ Clase de eficiencia energética, en una escala que abarca de A+++ (más eficiente) a D (menos eficiente).

² Consumo de energía anual basado en 220 ciclos de lavado normal para los programas de algodón a 60 y 40 °C con carga completa y con carga parcial, y del consumo de los modos de bajo consumo.

El consumo real de energía depende de cómo se utilice el aparato.

³ Consumo de agua anual basado en 220 ciclos de lavado normal para los programas de algodón a 60 y 40 °C con carga completa y con carga parcial. El consumo real de agua depende de cómo se utilice el aparato.

⁴ Clase de eficiencia de centrifugado en una escala de A (más eficiente) a G (menos eficiente).

⁵ Agua restante tras el centrifugado (en proporción al peso seco de la ropa).

⁶ Programas normales de lavado a los que se refiere la información de la etiqueta y la ficha, que son aptos para lavar tejidos de algodón de suciedad normal y que son los programas más eficientes en términos de consumo combinado de energía y agua.

SECADO

		Secadora libre instalación
Código	R8581X3ES	
Ficha de producto según Reglamento (UE) n° 392/2012*		
Capacidad	kg	8
Tipo de secadora		Condensación
Clase de eficiencia energética ¹		A++
Consumo de energía anual ²	kWh	233
Secadora de tambor		Automático
Consumo de energía programa normal algodón carga completa	kWh	1,93
Consumo de energía programa normal algodón carga parcial	kWh	1,08
Consumo eléctrico en modo apagado y modo sin apagar ³	W	0,1/0,5
Duración del modo sin apagar	minutos	
Programa de secado normal ⁴		Algodón seco armario
Duración ponderada del programa con carga completa y carga parcial	minutos	117
Duración del programa algodón con carga completa	minutos	148
Duración del programa algodón con carga parcial	minutos	94
Clase de eficiencia de la condensación ⁵		A
Eficiencia de condensación ponderada con carga completa y carga parcial		91%
Media de la eficiencia de la condensación con carga completa		91%
Media de la eficiencia de la condensación con carga parcial		91%
Potencia sonora	dB(A) re 1 pW	65
Tipo de instalación		Libre instalación
Gas refrigerante ⁶		R407C
Cantidad de gas	kg	0,29
Equivalente CO ₂ -Total PCA ⁷	t	0,51
Diseño		
Color		Blanco
Dimensiones del aparato		
Altura	mm	842
Altura mínima para montaje bajo encimera	mm	850
Anchura	mm	598
Fondo con puerta abierta (90°)	mm	1.091
Distancia aparato - pared sin puerta	mm	599
Altura regulable en	mm	15
Tapa desmontable		
Máxima altura de desagüe	mm	1.000
Ángulo de apertura de puerta		175°
Prestaciones		
Secadora con bomba de calor		•
Condensador autolimpiante		•
Control de secado		Por sensores
Material del tambor		Acero inoxidable
Volumen del tambor	litros	112
Iluminación interior del tambor		•
Diámetro interior ojo de buey	cm	39
Cesto para ropa delicada		•
Paneles antivibración		•
Puerta de cristal		•
Bisagras de la puerta		Derecha
Puerta reversible		
Display digital		•
Indicador: limpieza de filtro/vaciado de depósito		•/•
Indicador de tiempo restante		•
Indicador de estado de programa		Display LED
Indicador fin de programa: acústica/óptica		•/•
Programación de fin de programa	horas	24
Duración ciclo de protección antiarrugas al final del programa	minutos	120
Seguro para niños		•
Programas y funciones		
Algodón: Extra seco para guardar		•
Algodón: Seco para guardar		•
Algodón: Seco para plancha		•
Sintéticos: Extra seco para guardar		•
Sintéticos: Seco para guardar		•
Sintéticos: Seco para plancha		•
Sport		•
Mix		•
Lencería		•
Toallas		•
Camisas		•
Rápido 40 minutos		•
Secado con cesto		•
Plumas		•
Temporizado caliente		•
Función secado delicado		•
Función fácil plancha		•
Ajuste de secado		•
Función Pausa + Carga		•
Conexión eléctrica y toma de agua		
Tensión nominal	V	220-240
Intensidad de corriente eléctrica	A	10
Potencia de conexión	W	1.000
Frecuencia de la red	Hz	50
Longitud cable de conexión	cm	145
Schuko con conexión a tierra		•
Posibilidad de conexión a desagüe		•
Tubo auxiliar de desagüe		•

• Incluido o Sí

* Reglamento delegado (UE) n° 392/2012 de la Comisión del 1 de Marzo de 2012 por el que se complementa la Directiva 2010/30/UE del Parlamento Europeo y del Consejo respecto del etiquetado energético de las secadoras de tambor domésticas.

¹ Clase de eficiencia energética, en una escala que abarca de A+++ (más eficiente) a D (menos eficiente).

² Consumo de energía ponderado, sobre la base de 160 ciclos de secado en el programa normal de algodón con carga completa y carga parcial, y del consumo de los modos de bajo consumo. El consumo real de energía por ciclo depende de cómo se utilice el aparato.

³ Datos para el programa de "algodón seco para guardar" con carga completa.

⁴ El programa de secado normal al que se refiere la información de la etiqueta y de la ficha es el programa de "algodón seco para guardar", dicho programa es apto para secar tejidos de algodón con humedad normal y es el programa más eficiente en términos de consumo de energía para el algodón.

⁵ Clase de la eficiencia de la condensación en una escala de A (más eficiente) a G (menos eficiente).

⁶ Refrigerante R407C/ R134a: La bomba de calor de la secadora contiene gas fluorado de efecto invernadero en una unidad herméticamente sellada.

⁷ PCA: Potencial de calentamiento atmosférico del gas fluorado.

HORNOS

INSTALACIÓN DE HORNOS

Si se instala el aparato debajo de una placa, se debe respetar el siguiente grosor de la encimera (incl. la estructura de soporte dado el caso).

Tipo de placa	Mín. grosor de la encimera	
	instalación convencional	enrasada
Placa de inducción	37 mm	38 mm
Placa de inducción total	43 mm	48 mm
Placa de gas	32 mm	42 mm
Placa vitrocerámica	22 mm	24 mm

INSTALACIÓN DE HORNOS COMPACTOS

Si se instala el aparato debajo de una placa, se debe respetar el siguiente grosor de la encimera (incl. la estructura de soporte dado el caso).

Tipo de placa	Mín. grosor de la encimera	
	instalación convencional	enrasada
Placa de inducción	42 mm	43 mm
Placa de inducción total	48 mm	53 mm
Placa de gas	37 mm	47 mm
Placa vitrocerámica	28 mm	30 mm

L2ACH7MN0

Horno 90 cm

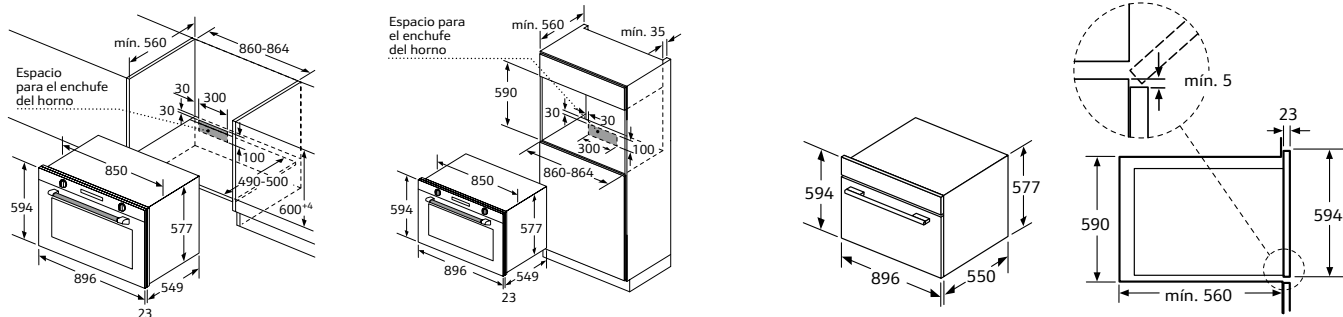

Dimensiones en mm

B48FT68N1, B47FS22N0, B58VT68N0, B57VS22N0, B47VR22N0 y B17VR22N1

Hornos FullSteam, hornos VarioSteam® pirolíticos y hornos VarioSteam®

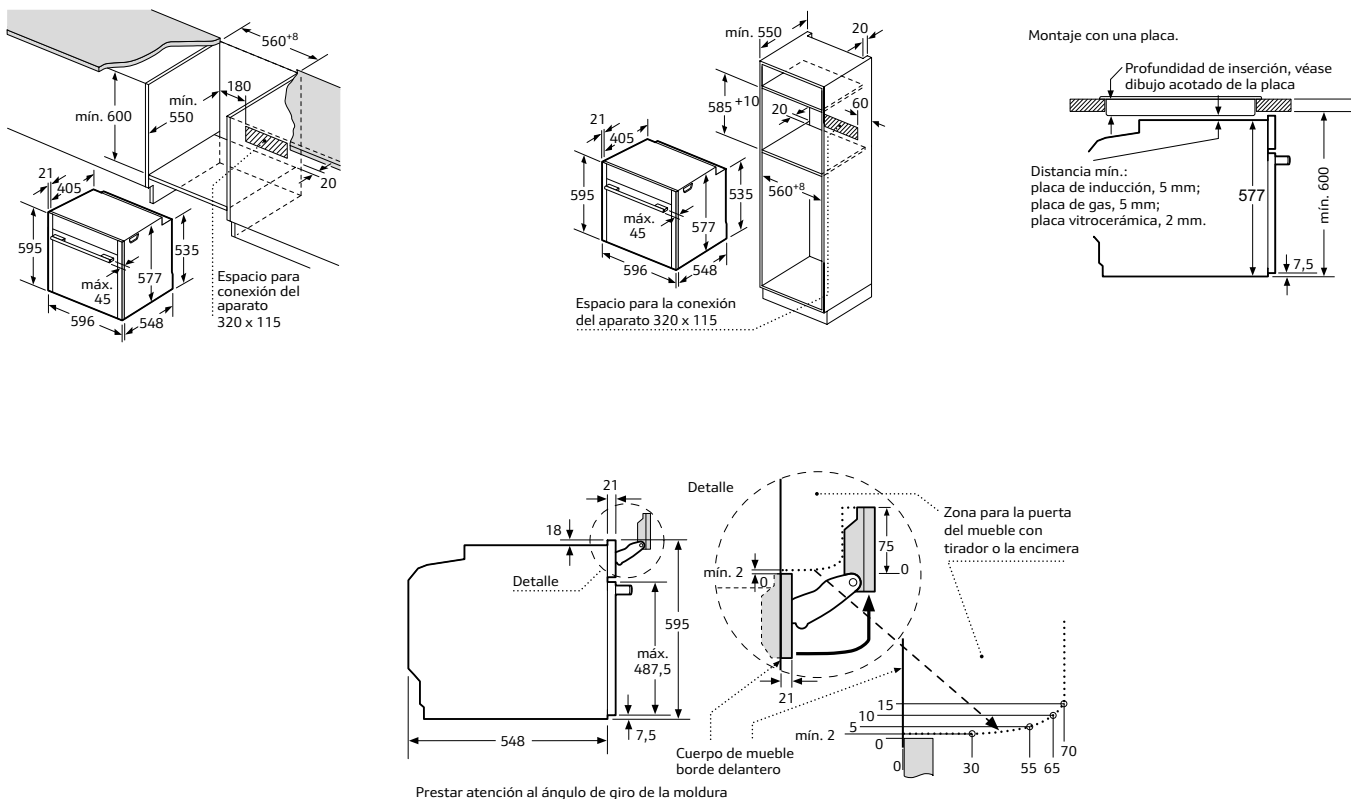

Dimensiones en mm

HORNOS. HORNOS COMPACTOS

B58CT64N0, B57CR22N0, B48CT64N0, B47CS24N0 y B17CR22N1

Hornos CircoTherm® pirolíticos y hornos CircoTherm®

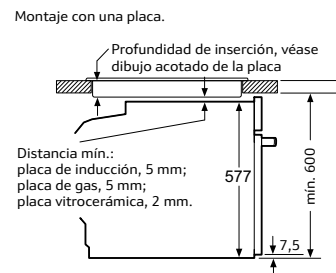
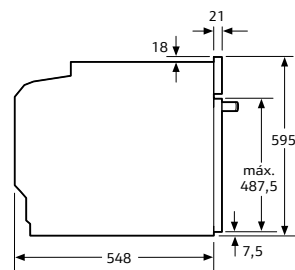
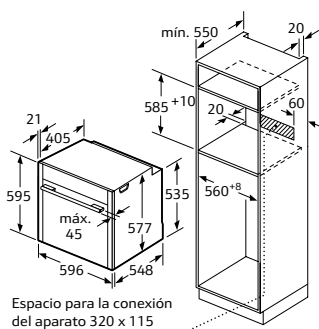
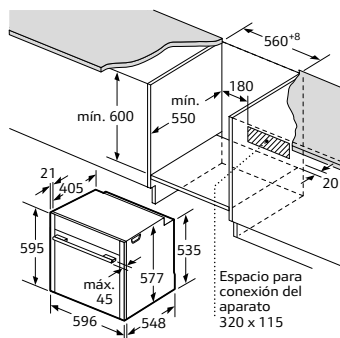

Dimensiones en mm

B87CS34N0

Horno CircoTherm®

Si se instala el aparato debajo de una placa, se debe respetar el siguiente grosor de encimera (incl., dado el caso, la estructura de soporte).

Tipo de placa	Mín. grosor de la encimera	
	instalación convencional	enrasada
Placa de inducción	37 mm	38 mm
Placa de inducción total	47 mm	48 mm
Placa de gas	30 mm	38 mm
Placa vitrocerámica	27 mm	30 mm

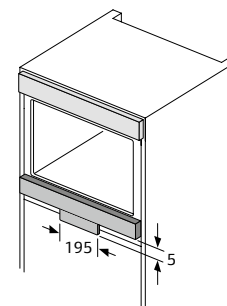
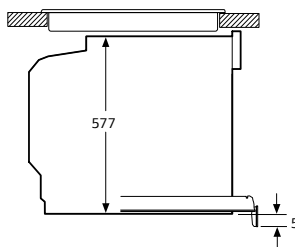
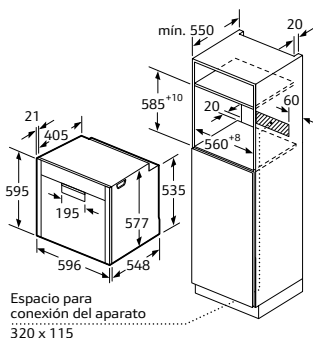

Dimensiones en mm

B6ACM7AN0, B6ACH7AN0, B4ACF4HN0 y B3ACE4AN0

Hornos CircoTherm® pirolíticos y hornos CircoTherm®

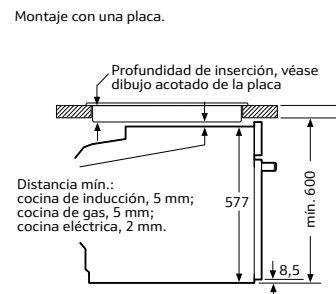
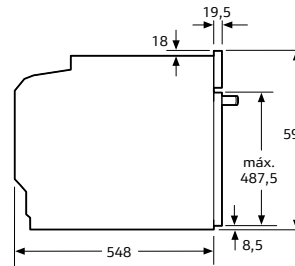
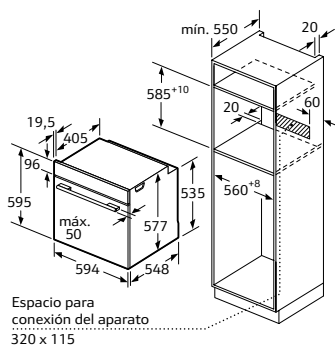
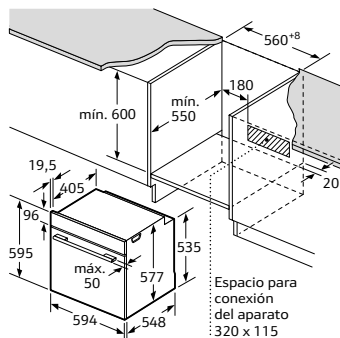

Dimensiones en mm

B2ACG7AN0, B1ACC2HN0 y B1ACA2AN0J

Hornos CircoTherm®

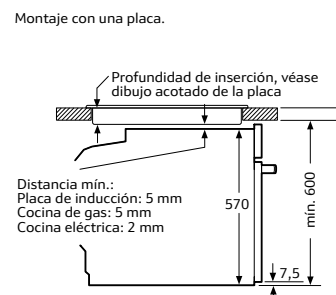
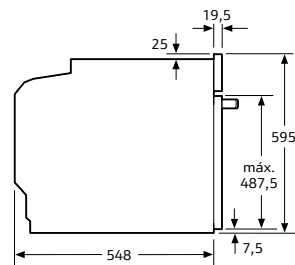
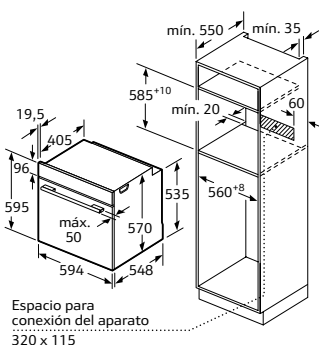
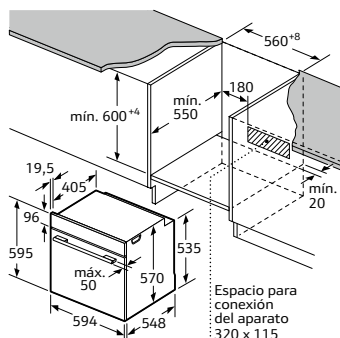

Dimensiones en mm

HORNOS COMPACTOS. MICROONDAS

C1AMG83N0

Horno compacto con microondas

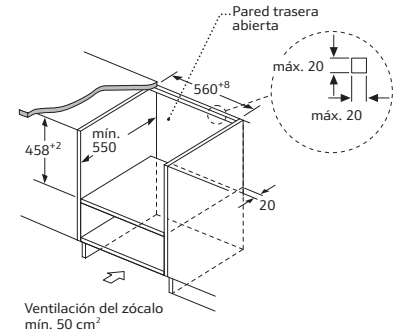
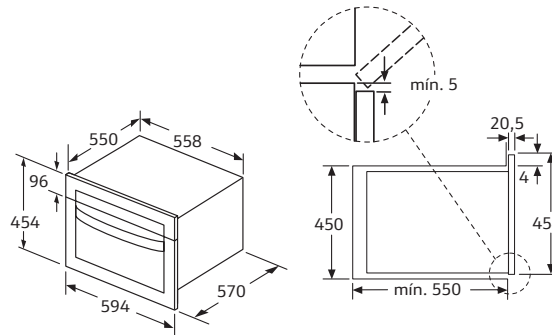
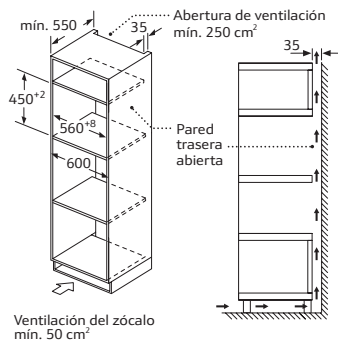

Dimensiones en mm

C18FT48N1, C17FS42N0 y C28QT27N0

Hornos compactos FullSteam y horno compacto VarioSteam® con microondas piroclítico

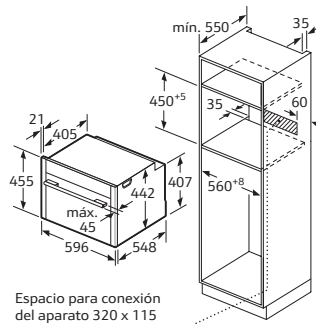
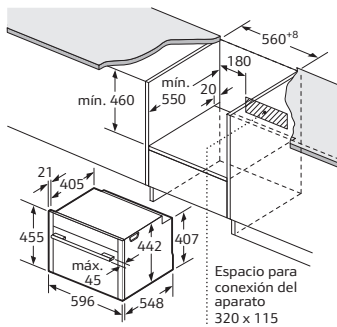

Montaje con una placa.

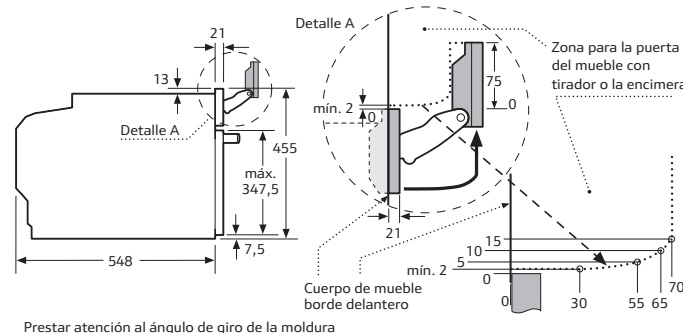
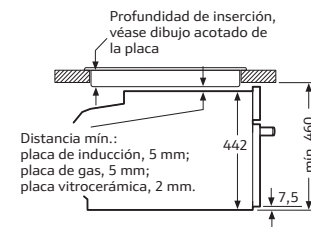

Prestar atención al ángulo de giro de la moldura

Dimensiones en mm

C17DR02N1, C17DR00N0*, C28CT24N0, C17CR22N0, C28MT23N0, C17MS22N0 y C17MR02N0

Horno compacto vapor, hornos compactos CircoTherm® y hornos compactos con microondas

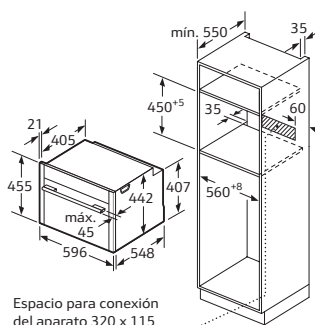
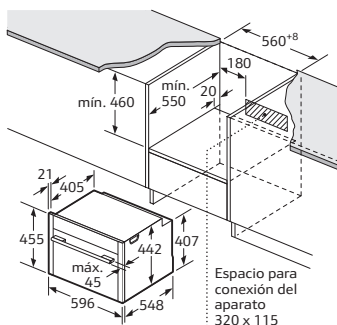

Montaje con una placa.

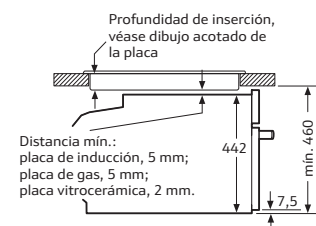

Dimensiones en mm

*Disponible desde septiembre de 2019.

MICROONDAS.

C17GR00N0, C17GR01N0, C17WR00N0 y C17WR01N0

Microondas

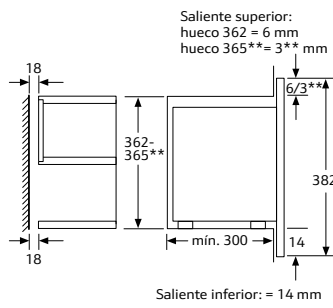
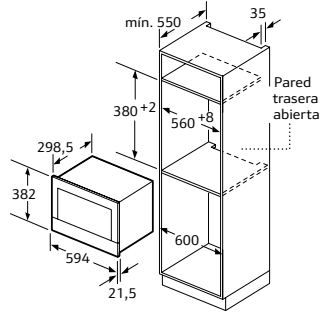
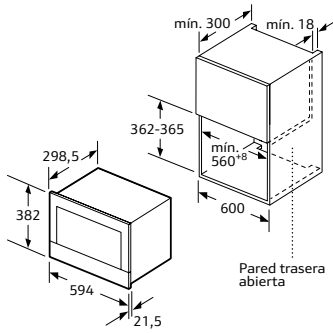

Dimensiones en mm

Z19DD10X0

Accesorio para cocción al vapor

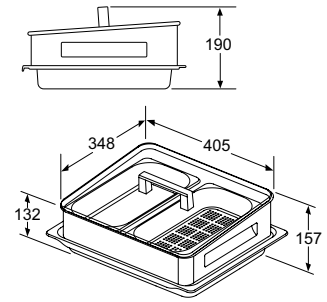

Dimensiones en mm

C17UR02N0

Microondas

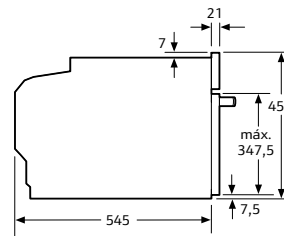
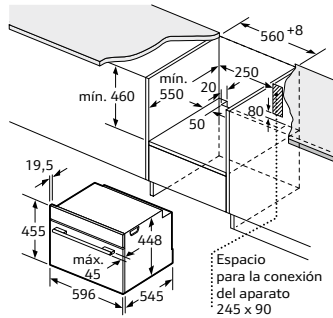
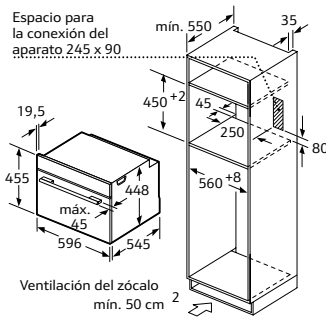

Dimensiones en mm

HLAWD53N0, HLAGD53N0

Microondas

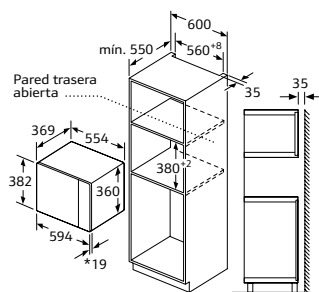

*20 mm para frontal de metal

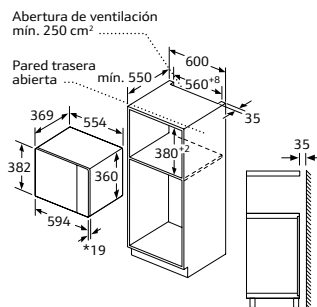

*20 mm para frontal de metal

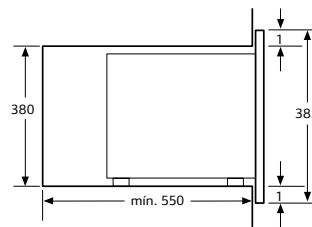

Microondas
Montaje en esquina

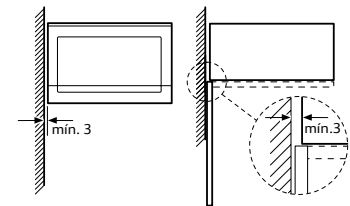

Dimensiones en mm

HLAWD23N0

Microondas

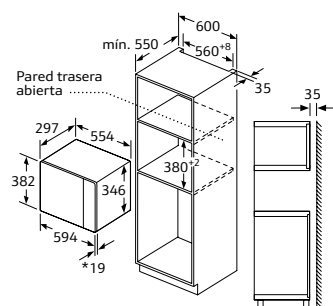

*20 mm para frontal de metal

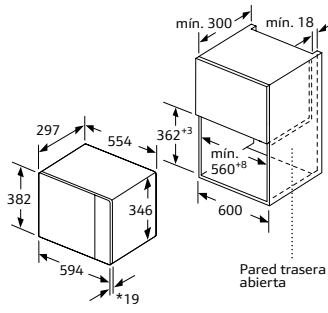

*20 mm para frontal de metal

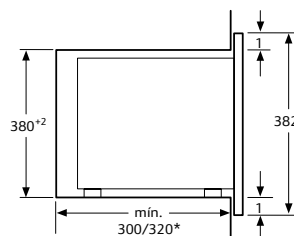

*= Valor válido para un aparato con grill

Microondas
Montaje en esquina

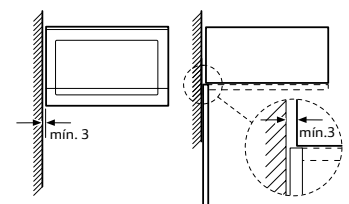

Dimensiones en mm

MÓDULOS. CAFETERA

C17KS61N0

Cafetera

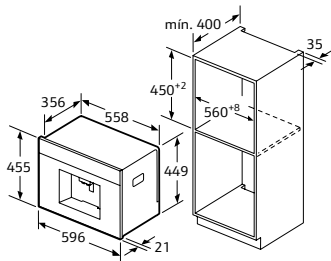

Los recipientes para granos de café y agua se extraen hacia delante. Altura de montaje recomendada: 95-145 cm

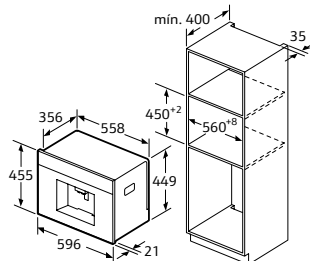

Los recipientes para granos de café y agua se extraen hacia delante. Altura de montaje recomendada: 95-145 cm

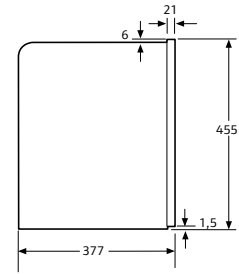
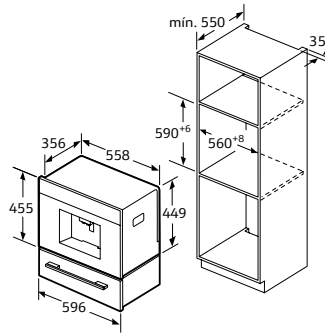

Dimensiones en mm

C17KS61N0 (continuación)

Montaje en esquina, izquierda

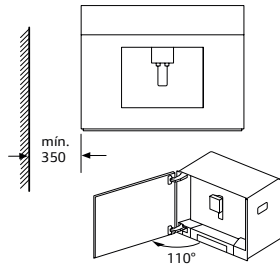

Si se usa el límite de 92° de la bisagra (pieza de recambio n.º 00636455), la distancia mínima hasta la pared es de solo 100 mm.

Dimensiones en mm

N17HH20N0

Módulo profesional de calentamiento

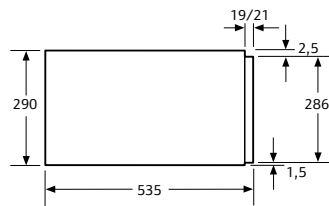
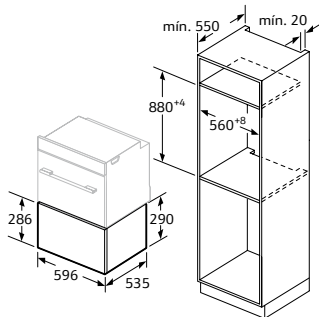

Los hornos compactos con una altura de 455 mm se pueden montar sobre un cajón calentaplatos. No es necesaria una balda intermedia.

Dimensiones en mm

N17HH10N0 y N17ZH10N0

Módulo profesional de calentamiento y
Módulo profesional de almacenaje

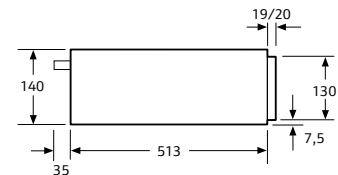
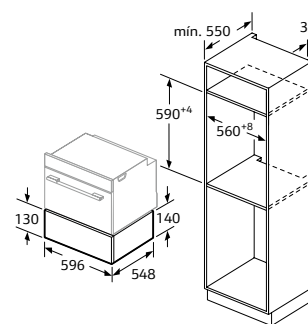

Los hornos compactos con una altura de 455 mm se pueden montar sobre un cajón calentaplatos. No es necesaria una balda intermedia.

Dimensiones en mm

N17XH10N0

Módulo de envasado al vacío

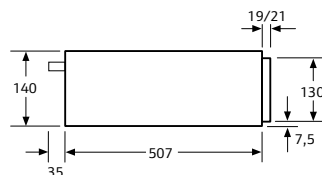
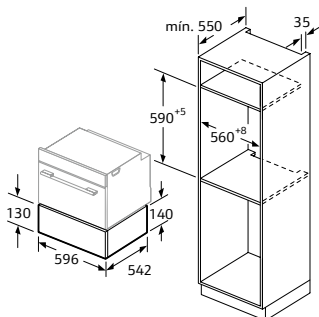

Los hornos compactos con una altura de 455 mm se pueden montar sobre un módulo de envasado al vacío. No es necesaria una balda intermedia.

Dimensiones en mm

N1AHA01N0

Módulo profesional de calentamiento

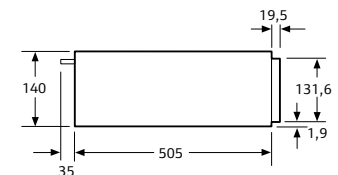
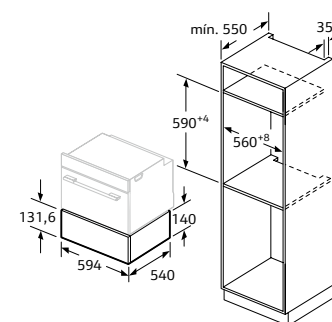

Los hornos compactos con una altura de 455 mm se pueden montar sobre un cajón calentaplatos. No es necesaria una balda intermedia.

Dimensiones en mm

COMBINACIÓN SEAMLESS HORNOS. PLACAS

Z11SZ90X0

Combinación Seamless
60 + 45 cm

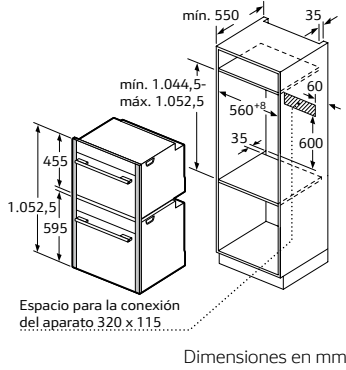

Z11SZ80X0

Combinación Seamless
60 + 29 cm

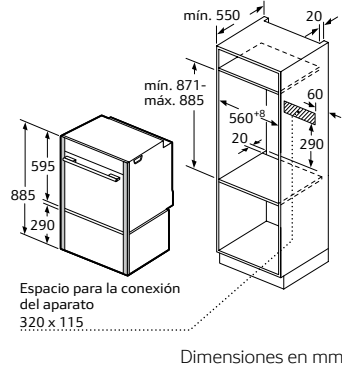

Z11SZ60X0

Combinación Seamless
45 + 14 cm

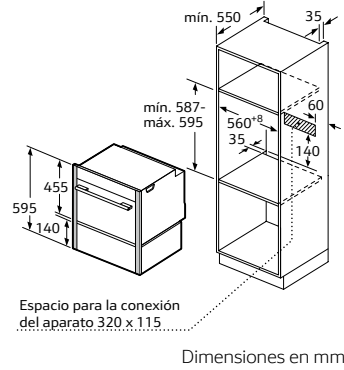

PLACAS DE INDUCCIÓN

Para todas las placas de inducción

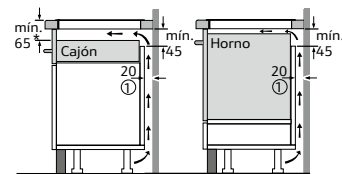

① Espacio de ventilación necesario.
* Mín. 70 para todo tipo de placas de inducción montadas y enrasadas

Dimensiones en mm

INSTALACIÓN DE PLACAS DE INDUCCIÓN SOBRE CAJÓN

Placas de inducción.
Ancho 90 cm

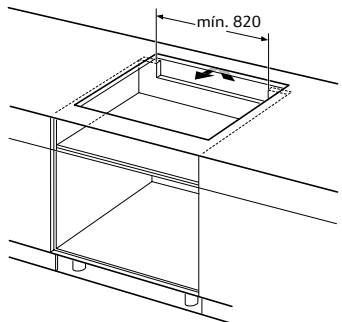

Placas de inducción.
Ancho 80, 70 y 60 cm

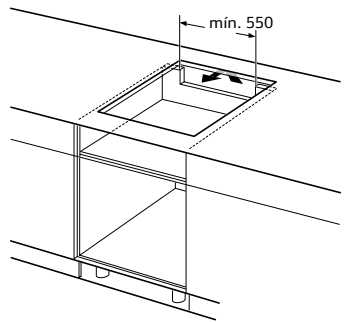

Placas de inducción.
Ancho 30 cm

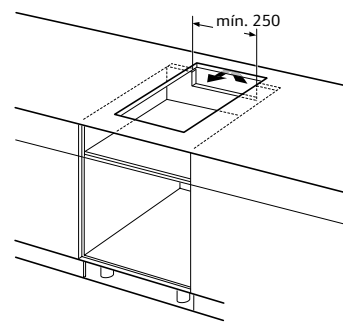

T58TS6BN0

Placa con extractor integrado

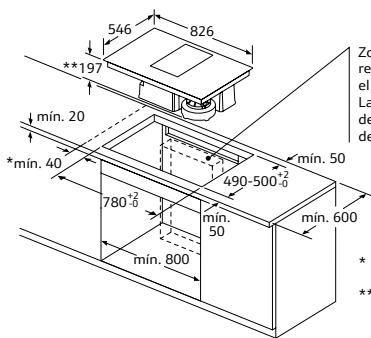

Instalación en recirculación con accesorio Z8200X1

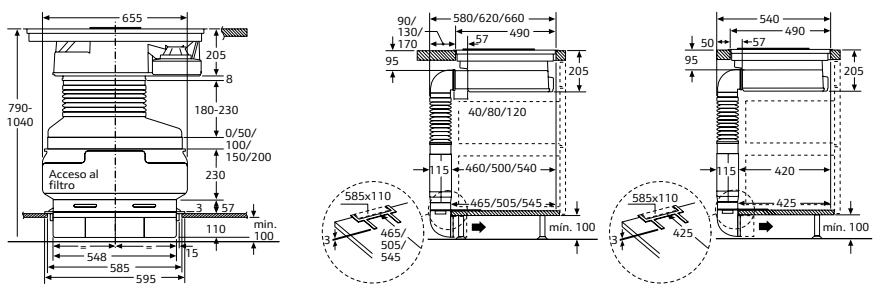

Dimensiones en mm

Instalación en salida de aire al exterior con accesorio Z8100X1

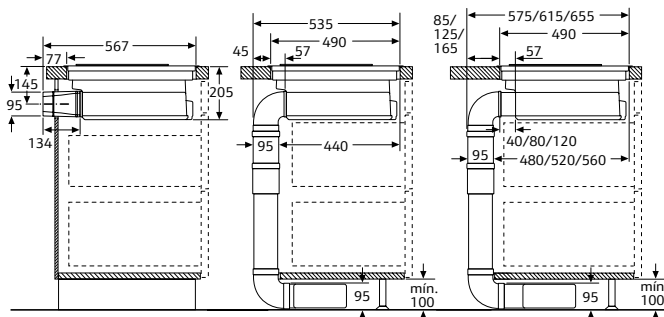
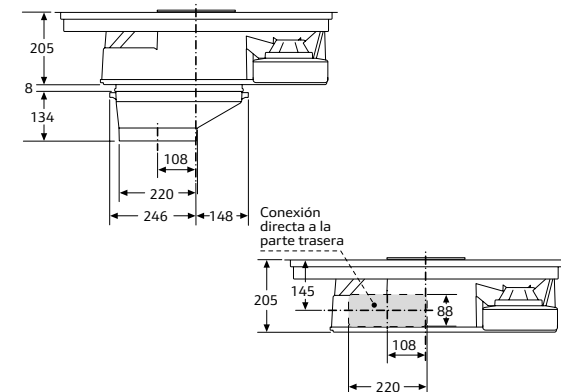

Dimensiones en mm

PLACAS

T74F87N0

Placa inducción total.
Ancho 80 cm

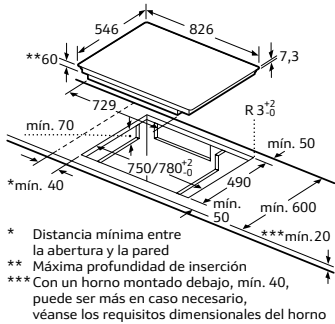

Dimensiones en mm

T68TF6TN0

Placa FlexInducción Plus.
Ancho 80 cm

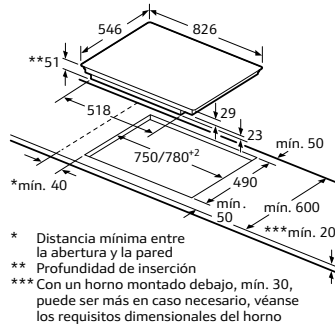

Dimensiones en mm

T66TS61N0, T46TS31N0 Y T46TS31N0

Placa FlexInducción Plus.
Ancho 60 cm

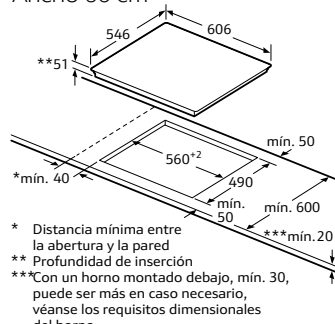

Dimensiones en mm

T59TS51N0

Placa FlexInducción.
Ancho 90 cm

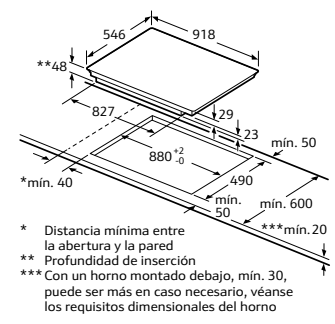

Dimensiones en mm

T66PS61X0

Placa FlexInducción Plus. Ancho 60 cm

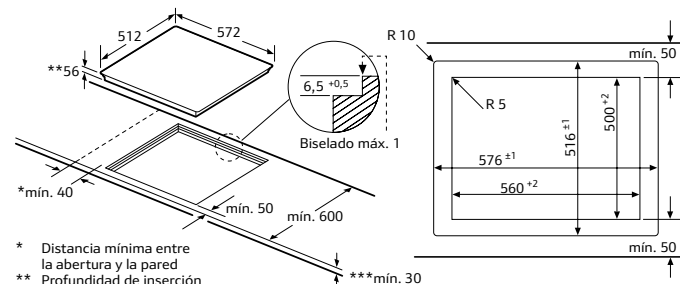

Dimensiones en mm

T59TF6TN0

Placa FlexInducción.
Ancho 90 cm

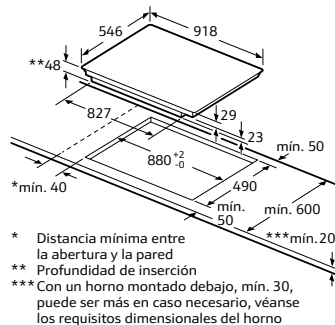

Dimensiones en mm

T50PS31X0

Placa FlexInducción. Ancho 90 cm

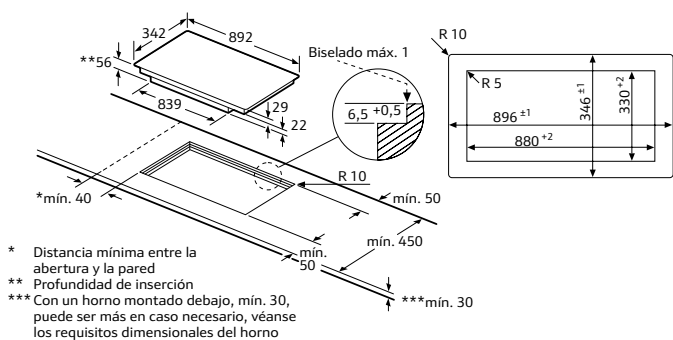

Dimensiones en mm

T58TS11N0

Placa FlexInducción.
Ancho 80 cm

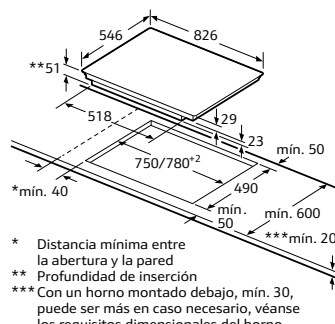

Dimensiones en mm

T58UD10X0

Placa FlexInducción.
Ancho 80 cm

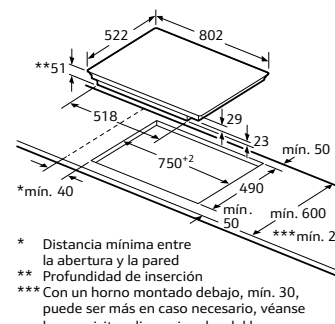

Dimensiones en mm

T57TS61N0

Placa FlexInducción.
Ancho 70 cm

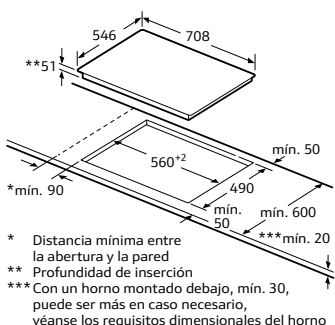

Dimensiones en mm

T56FT30X0, T46UT20X0, T36FB20X0 y T36FB10X0

Placas FlexInducción e inducción. Ancho 60 cm

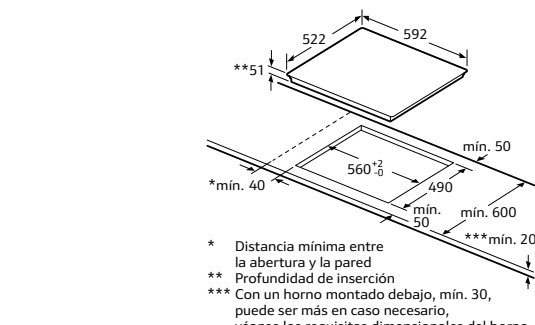

Dimensiones en mm

T11B22X2

Placas Vitrocerámicas.
Ancho 60 cm

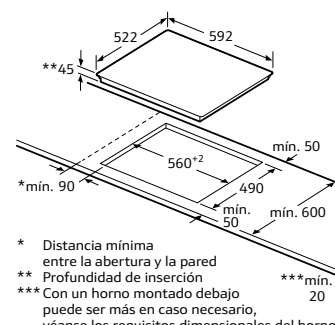

Dimensiones en mm

PLACAS

N74TD00N0

Placa Teppan Yaki.
Ancho 40 cm

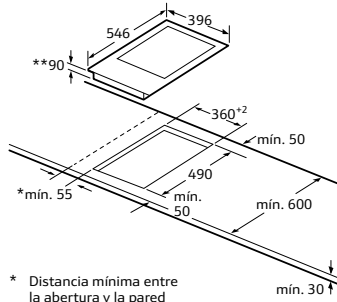

* Distancia mínima entre la abertura y la pared
** Máxima profundidad de inserción

Dimensiones en mm

N53TD40N0 y N43TD20N0

Placa Flexinducción e inducción.
Ancho 30 cm

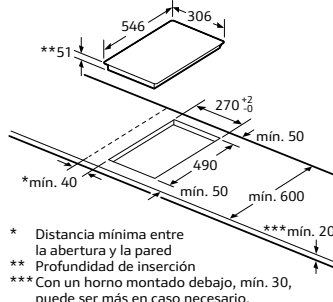

* Distancia mínima entre la abertura y la pared
** Profundidad de inserción
*** Con un horno montado debajo, min. 30, puede ser más en caso necesario, véanse los requisitos dimensionales del horno

Dimensiones en mm

N23TA19N0

Placa de gas. Ancho 30 cm

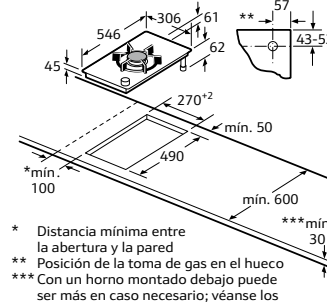

* Distancia mínima entre la abertura y la pared
** Posición de la toma de gas en el hueco
*** Con un horno montado debajo puede ser más en caso necesario; véanse los requisitos dimensionales del horno

Dimensiones en mm

N23TA29N0

Placa de gas. Ancho 30 cm

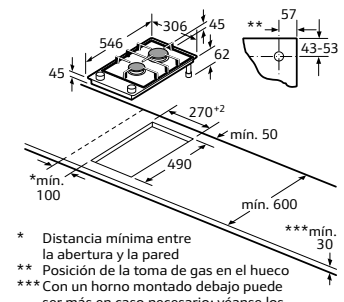

* Distancia mínima entre la abertura y la pared
** Posición de la toma de gas en el hueco
*** Con un horno montado debajo puede ser más en caso necesario; véanse los requisitos dimensionales del horno

Dimensiones en mm

COMBINACIÓN DE PLACAS DOMINÓ

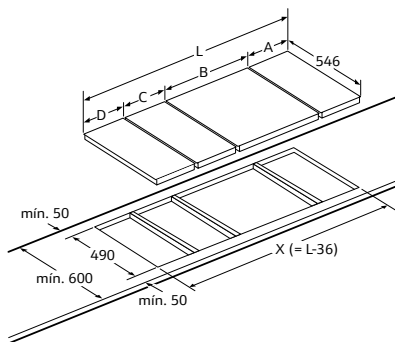

Posibilidad de combinación de encimeras dominó con las correspondientes dimensiones de los aparatos y los huecos (véase tabla).

Para el montaje de varios elementos juntos se requieren también varios juegos de montaje (Z9914X0).

Dimensiones del hueco (X) según combinación (véase tabla).

Dimensiones en mm.

Tipo de anchura cm	30	40	60	70	80	90
Anchura real placa mm	306	396	606	710	816	916
	A	B	C	D	L	X
2 x 30	306	306	-	-	612	576
1 x 30, 1 x 40	306	396	-	-	702	666
1 x 30, 1 x 60	306	606	-	-	912	876
1 x 30, 1 x 70*	306	710	-	-	1.016	980
1 x 30, 1 x 80	306	816	-	-	1.122	1.086
1 x 30, 1 x 90	306	916	-	-	1.222	1.186
2 x 40	396	396	-	-	792	756
1 x 40, 1 x 60	396	606	-	-	1.002	966
1 x 40, 1 x 70*	396	710	-	-	1.106	1.070
1 x 40, 1 x 80	396	816	-	-	1.212	1.176
1 x 40, 1 x 90	396	916	-	-	1.312	1.276
3 x 30	306	306	306	-	918	882
2 x 30, 1 x 40	306	306	396	-	1.008	972
2 x 30, 1 x 60	306	306	606	-	1.218	1.182
2 x 30, 1 x 70*	306	306	710	-	1.322	1.286
2 x 30, 1 x 80	306	306	816	-	1.428	1.392
2 x 30, 1 x 90	306	306	916	-	1.528	1.492
1 x 30, 2 x 40	306	396	396	-	1.098	1.062
1 x 30, 1 x 40, 1 x 60	306	396	606	-	1.308	1.272
1 x 30, 1 x 40, 1 x 70*	306	396	710	-	1.412	1.376
1 x 30, 1 x 40, 1 x 80	306	396	816	-	1.518	1.482
1 x 30, 1 x 40, 1 x 90	306	396	916	-	1.618	1.582
2 x 40, 1 x 60	396	396	606	-	1.398	1.362
4 x 30	306	306	306	306	1.224	1.188
3 x 30, 1 x 40	306	306	306	396	1.314	1.278

T29TA79N0

Placa de gas de cristal.
Ancho 90 cm

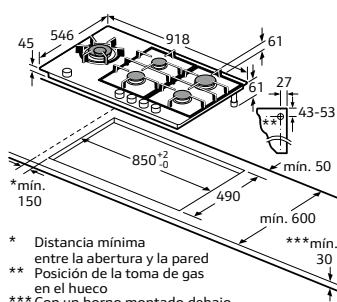

* Distancia mínima entre la abertura y la pared
** Posición de la toma de gas en el hueco
*** Con un horno montado debajo puede ser más en caso necesario; véanse los requisitos dimensionales del horno

Dimensiones en mm

T27TA69N0

Placa de gas de cristal.
Ancho 75 cm

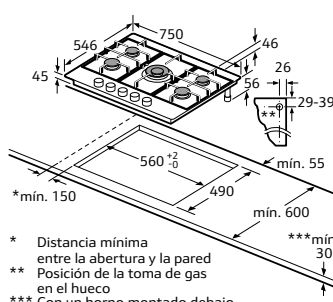

* Distancia mínima entre la abertura y la pared
** Posición de la toma de gas en el hueco
*** Con un horno montado debajo puede ser más en caso necesario; véanse los requisitos dimensionales del horno

Dimensiones en mm

T26CS12S0

Placa de gas de cristal. Ancho 60 cm

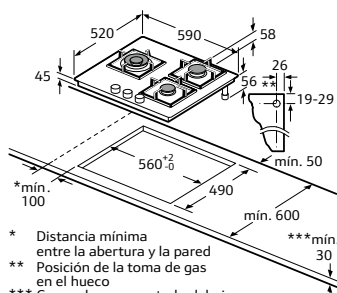

* Distancia mínima entre la abertura y la pared
** Posición de la toma de gas en el hueco
*** Con un horno montado debajo puede ser más en caso necesario; véanse los requisitos dimensionales del horno

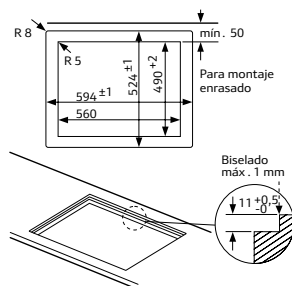

Dimensiones en mm

T26DA49N0

Placa de gas de acero.
Ancho 60 cm

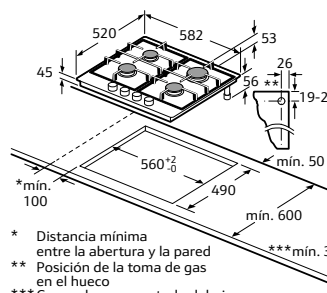

* Distancia mínima entre la abertura y la pared
** Posición de la toma de gas en el hueco
*** Con un horno montado debajo puede ser más en caso necesario; véanse los requisitos dimensionales del horno

Dimensiones en mm

EXTRACCIÓN

T58TS6BN0

Placa con extractor integrado

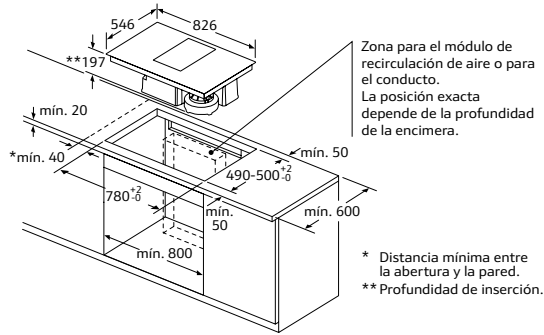

Instalación en recirculación con accesorio Z8200X1

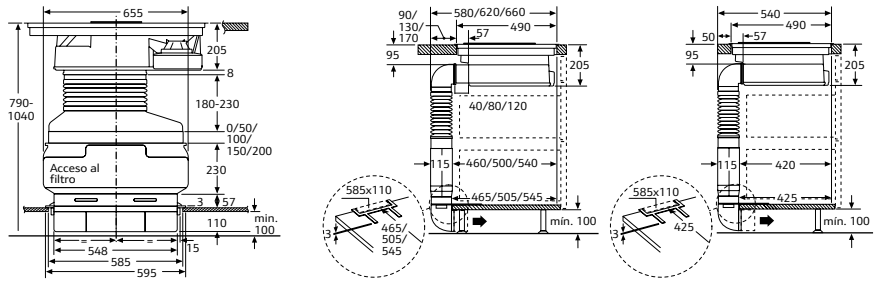

Dimensiones en mm

Instalación en salida de aire al exterior con accesorio Z8100X1

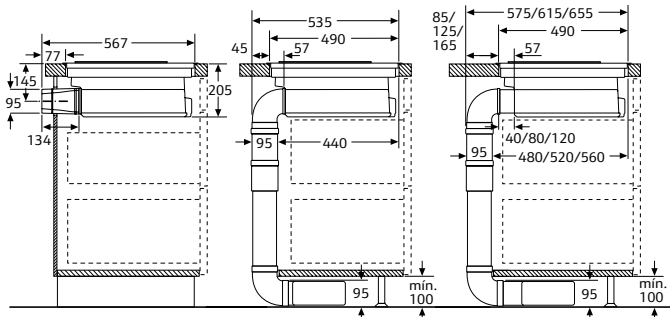
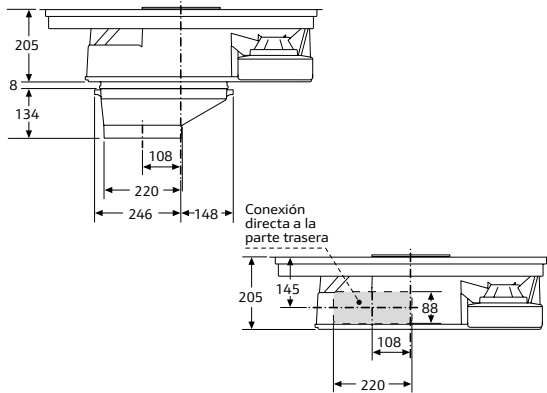

Dimensiones en mm

D95DAP8N0

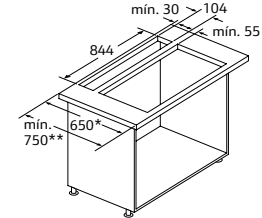
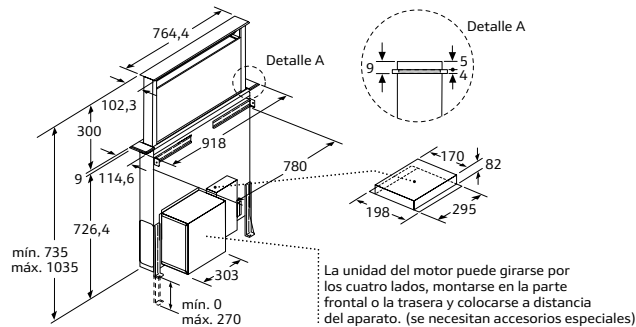
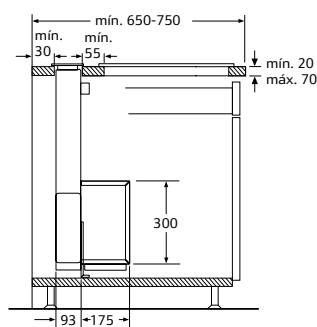

El uso con cocina de gas solo es posible en salida de aire al exterior. Potencia máxima total: 13,4 kW.
 * profundidad de 650 mm solo en combinación con placas estrechas.
 ** mín. 750 mm para placas con 490 mm de profundidad del hueco.

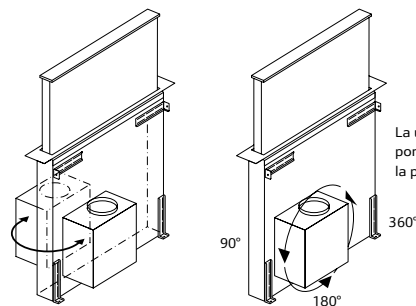
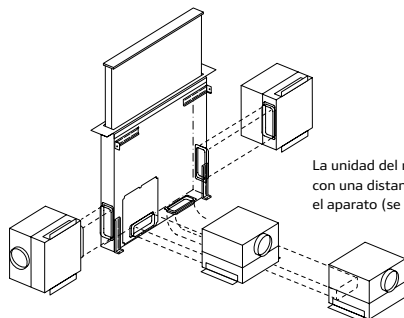

Dimensiones en mm

EXTRACCIÓN

I91VT44N0

Extractor de encimera

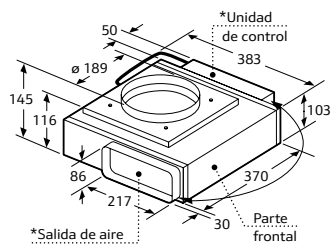
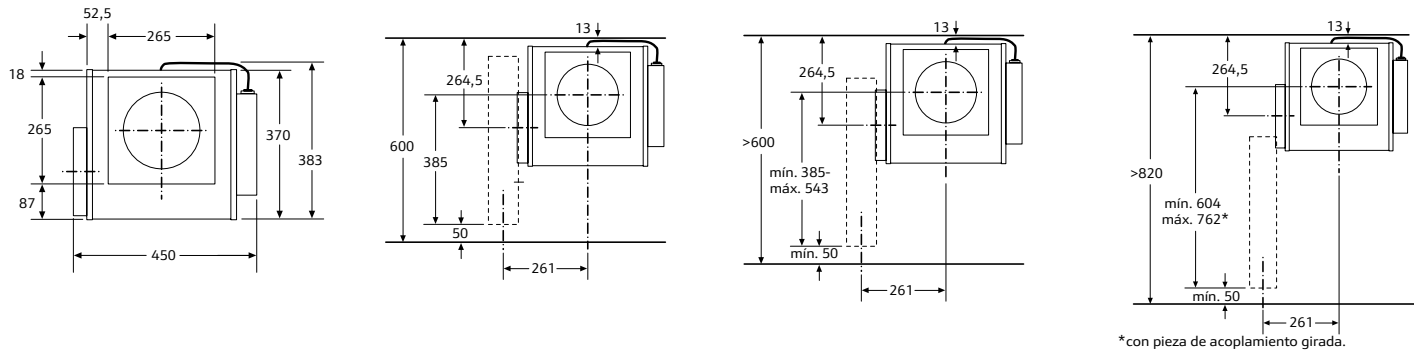

*La salida de aire y la unidad de control son intercambiables. En caso necesario, la unidad de control puede fijarse a la pared del mueble.

Vista unidad de control

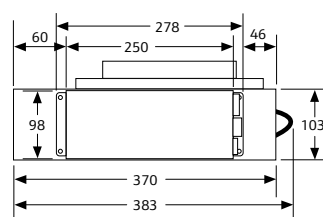

Vista salida de aire

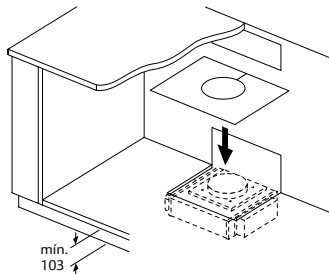
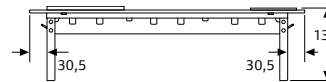
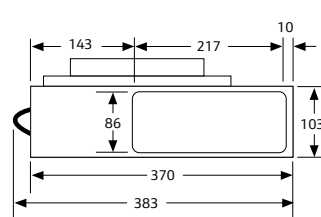

Será necesario un hueco de tamaño adecuado a la altura del zócalo y la posición del ventilador en la base del mueble.

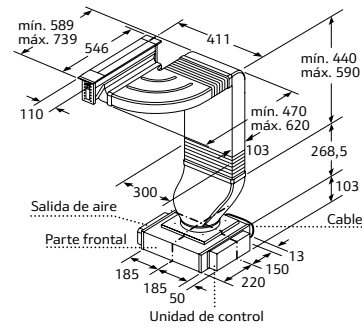
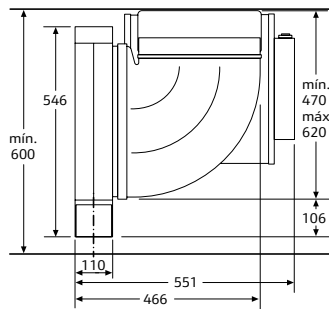

El montaje de los tubos no debe realizarse bajo un grill/freidora/plancha/grill de lava.

La salida de aire y la unidad de control son intercambiables. En caso necesario, la unidad de control puede fijarse a la pared del mueble.

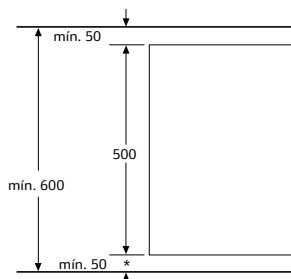

* Con encimeras de 600 mm de profundidad: 50 mm (tener en cuenta la profundidad total del aparato)

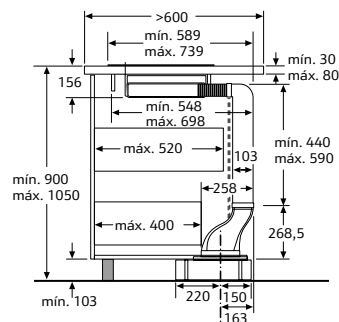

En caso de utilizar 2 unidades de ventilación combinadas con una salida de aire al exterior, tener en cuenta el espacio necesario para las vías de salida de aire.

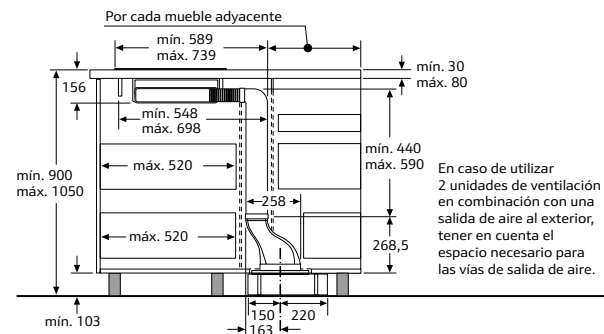

En caso de utilizar 2 unidades de ventilación en combinación con una salida de aire al exterior, tener en cuenta el espacio necesario para las vías de salida de aire.

Dimensiones en mm

EXTRACCIÓN

I91VT44N0 (continuación)

Extractor de encimera

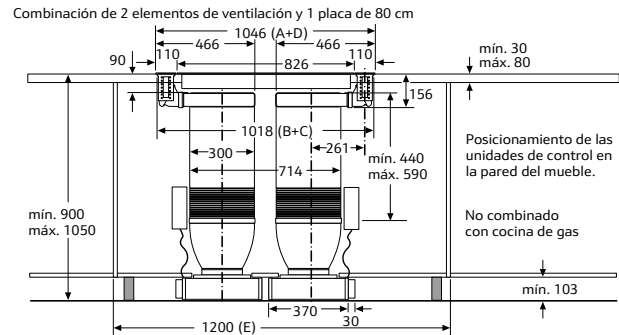
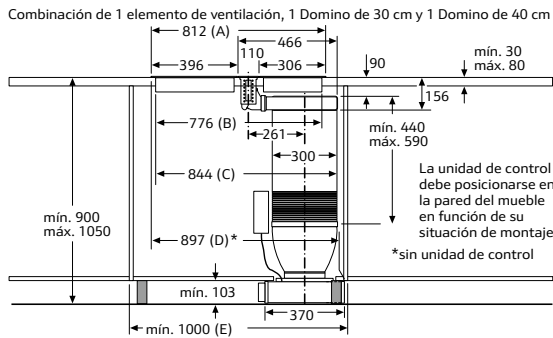
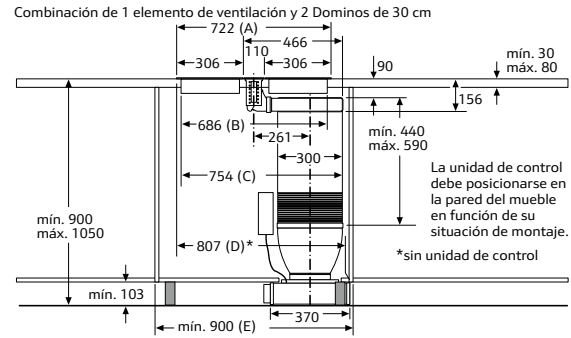
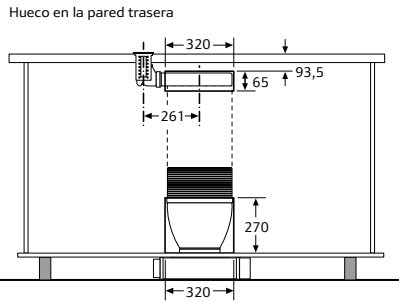

Combinación de 2 elementos de ventilación y 3 Dominos de 30 cm

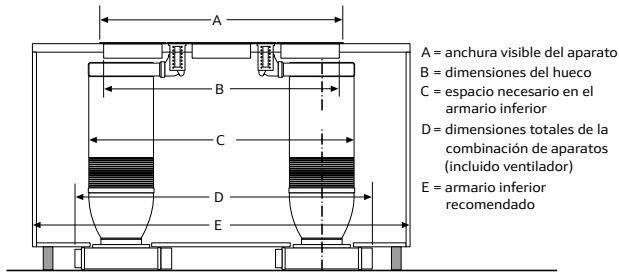

Combinación de 2 elementos de ventilación, 2 Dominos de 30 cm y 1 Domino de 40 cm

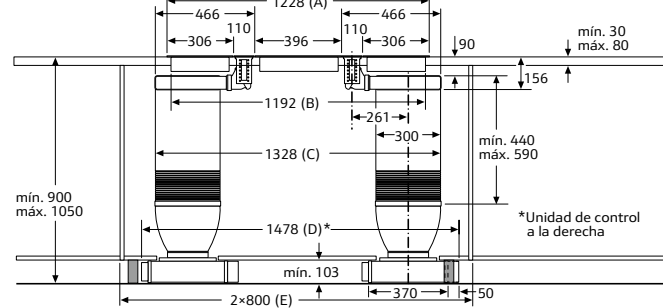

Combinación de 2 elementos de ventilación y 3 Dominos de 30 cm

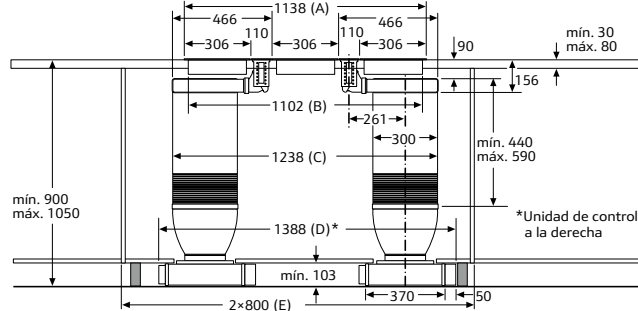

Posibilidades de combinación con las correspondientes dimensiones de los aparatos y los huecos

Elemento de ventilación	Dirección de los tubos de los elementos de ventilación	Placa/Dominio	Tipo de anchura: (cm) 11 30 40 80 Anchura del aparato: 110 306 396 826 (mm)				
			A	B	C	D	E
1x11	izquierda o derecha	2x30	722	686	754	máx. 857*	mín. 900
1x11	izquierda o derecha	1x30, 1x40**	812	776	844	máx. 947*	mín. 1000
		1. 2.					
2x11	izquierda	3x30	1138	1102	1238	máx. 1408*	2x800
2x11	derecha	2x30, 1x40**	1228	1192	1328	máx. 1498*	2x800
2x11	izquierda	1x40**					
2x11	derecha	1x80***	1046	1018	1018	máx. 1046	1200

* Las dimensiones pueden reducirse si la unidad de control está desalineada.

** El montaje de los tubos no debe realizarse bajo un grill/freidora/plancha/grill de lava.

*** Las unidades de control deben posicionarse en la pared del mueble.

Dimensiones en mm

EXTRACCIÓN

I92CM67N0, I99CM67N0

Extractores de techo de cristal

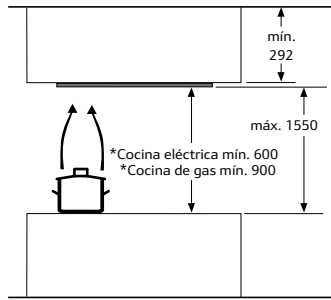

Dimensiones en mm

I92CM67N0

La salida del ventilador puede girarse en las cuatro direcciones

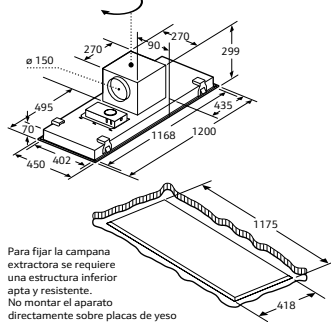

Dimensiones en mm

I99CM67N0

La salida del ventilador puede girarse en las cuatro direcciones

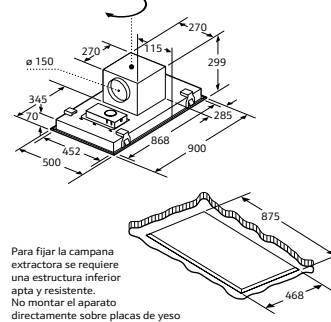

Dimensiones en mm

Z5190X0

Set de recirculación

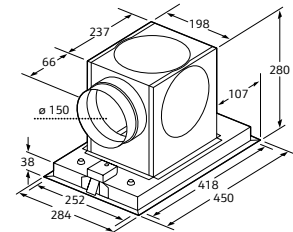

Dimensiones en mm

I92C67N1, I99C68N1

Extractores de techo de acero

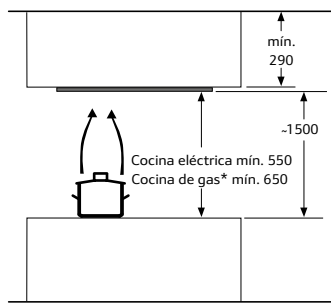

Dimensiones en mm

I92C67N1

La salida del ventilador puede girarse en las cuatro direcciones

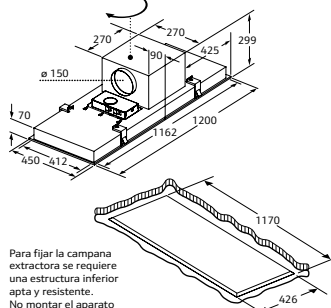

Dimensiones en mm

I99C68N1

La salida del ventilador puede girarse en las cuatro direcciones

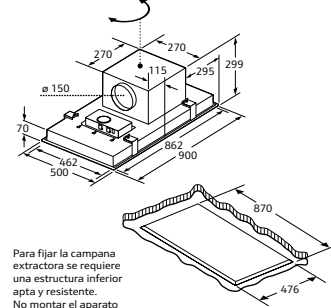

Dimensiones en mm

Z5190X0 (continuación)

Set de recirculación

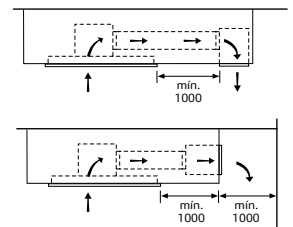

Dimensiones en mm

I90CL46N0

Extractor de techo Plug & Play

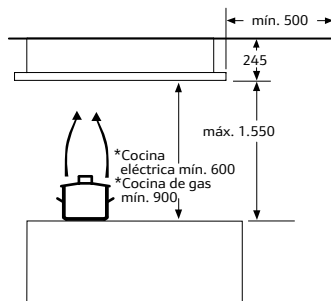

Dimensiones en mm

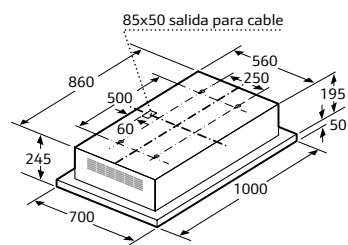

Dimensiones en mm

D58ML66N0

Módulo de integración. Ancho 86 cm

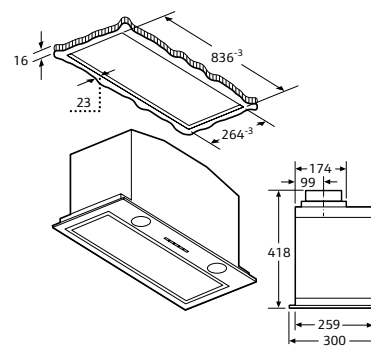

Dimensiones en mm

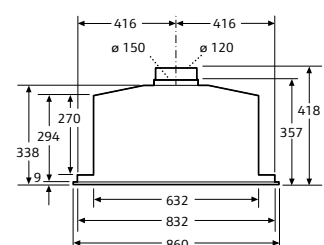

D57ML66N0

Módulo de integración. Ancho 70 cm

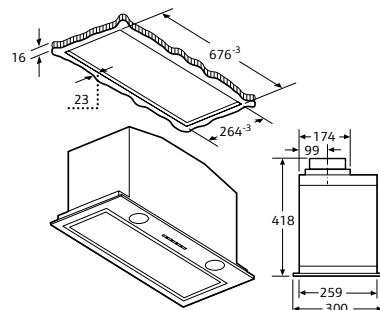

Dimensiones en mm

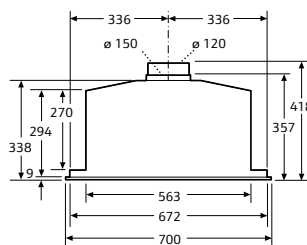

D55MH56N0

Módulo de integración. Ancho 52 cm

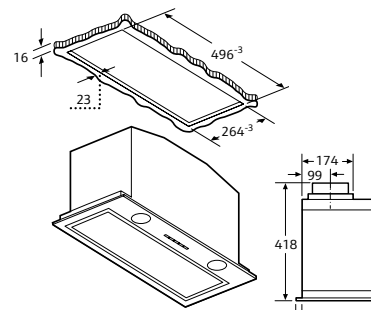

Dimensiones en mm

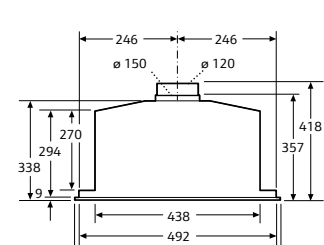

EXTRACCIÓN

D49PU65X3

Campana telescópica. Ancho 90 cm

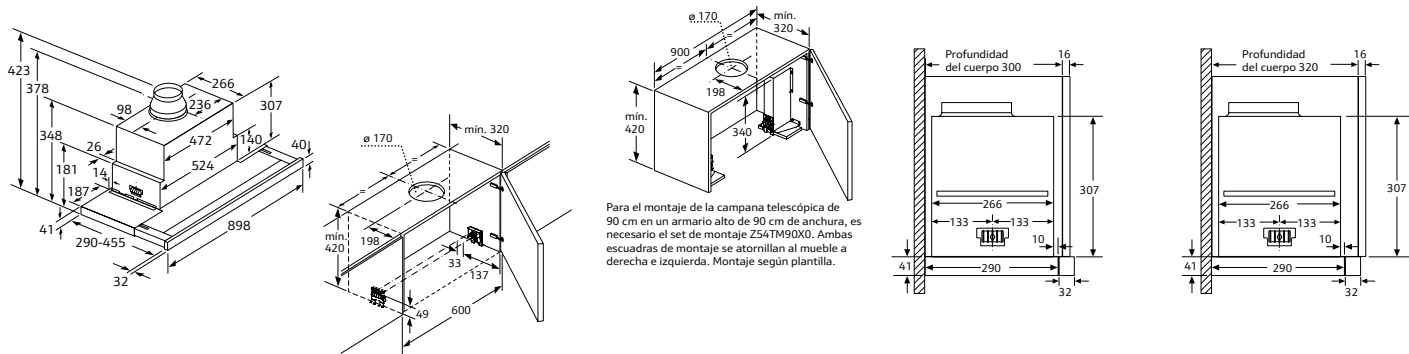

Dimensiones en mm

D46PU65X3

Campana telescópica. Ancho 60 cm

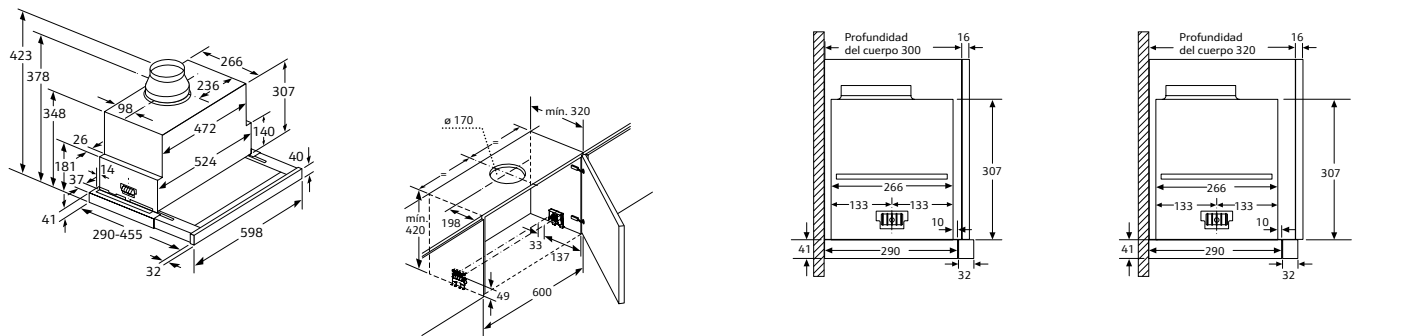

Dimensiones en mm

D49ED52X0

Campana telescópica. Ancho 90 cm

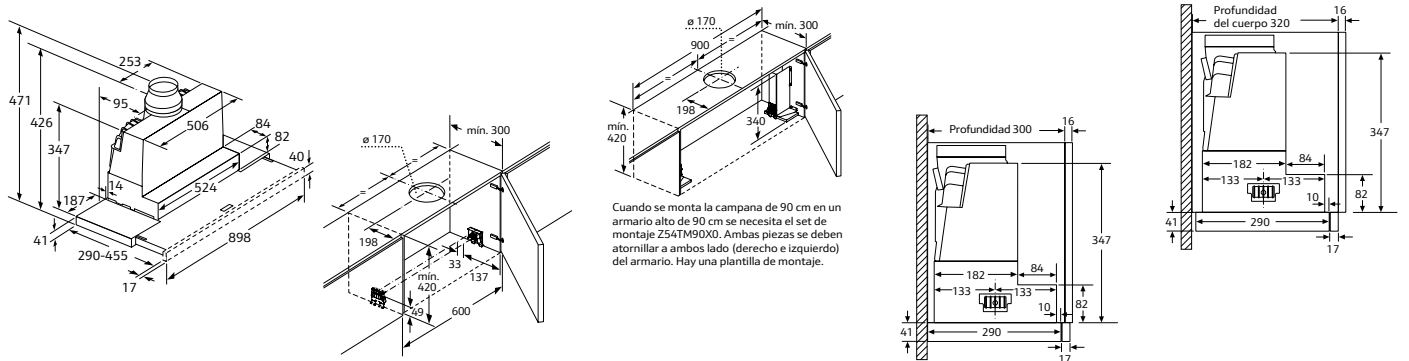

Dimensiones en mm

D46ED52X0

Campana telescópica. Ancho 60 cm

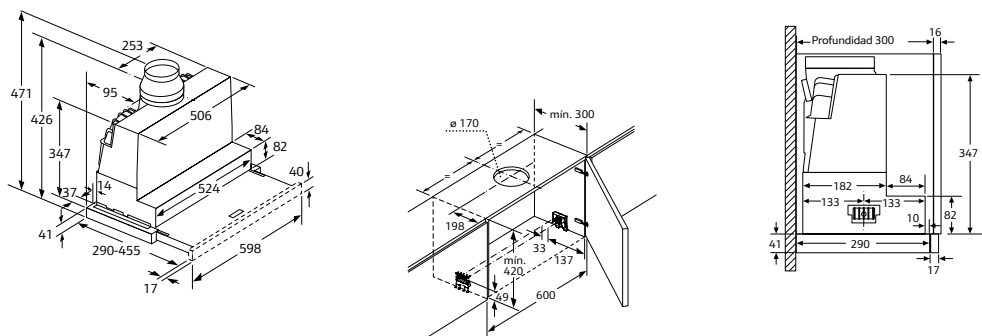

Dimensiones en mm

EXTRACCIÓN

D46BR22X0

Campana telescópica. Ancho 60 cm

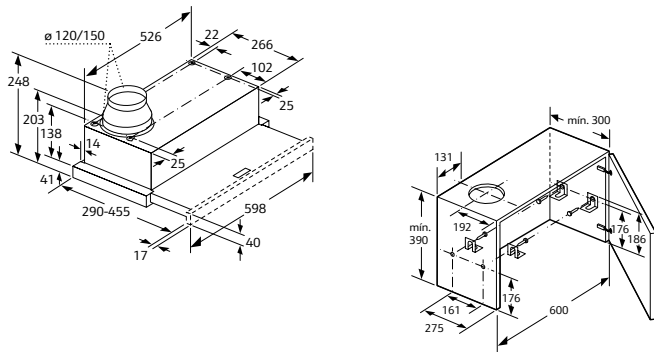

Dimensiones en mm

Z54TL90X0

Tabla de combinaciones para aparatos de 90 cm

Modelo de campana	Profundidad de montaje de aparatos	Profundidad de listón de agarre (X)	Profundidad de montaje total	Profundidad del nicho del mueble
D49PU65X3	301	32	333	mín. 335
D49ED52X0	301	17	318	mín. 320*

*325 mm con frontal Z54TH90D0.

Para la instalación de un revestimiento de hornacina de >5 mm se debe rellenar el bastidor de descenso. La profundidad del cuerpo del mueble se debe adaptar correspondientemente.

Dimensiones en mm

Z54TL60X0

Tabla de combinaciones para aparatos de 60 cm

Modelo de campana	Profundidad de montaje de aparatos	Profundidad de listón de agarre (X)	Profundidad de montaje total	Profundidad del nicho del mueble
D46PU65X3	301	32	333	mín. 335
D46ED52X0	301	17	318	mín. 320*

*325 mm con frontal Z54TH60D0.

Para la instalación de un revestimiento de hornacina de >5 mm se debe rellenar el bastidor de descenso. La profundidad del cuerpo del mueble se debe adaptar correspondientemente.

Dimensiones en mm

I79MT64N1

Campana decorativa isla. Ancho 90 cm

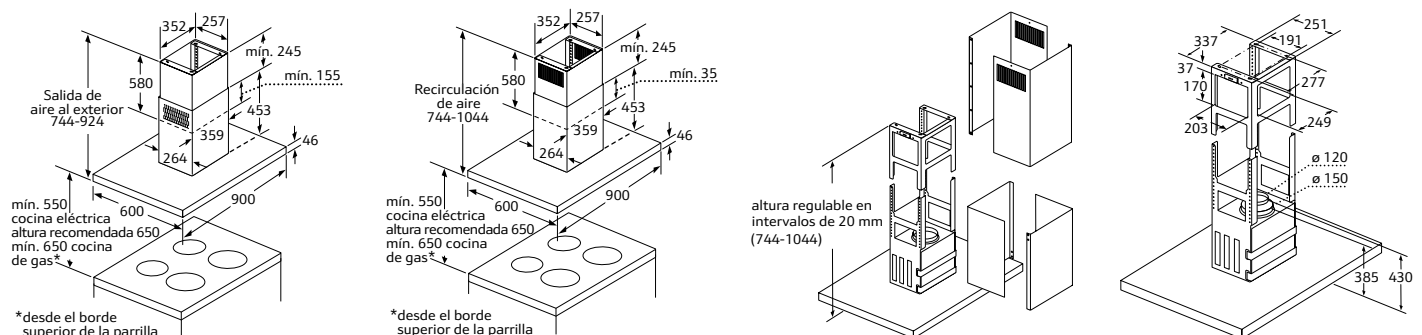

Dimensiones en mm

D95FRW1S0

Campana decorativa pared vertical. Ancho 90 cm

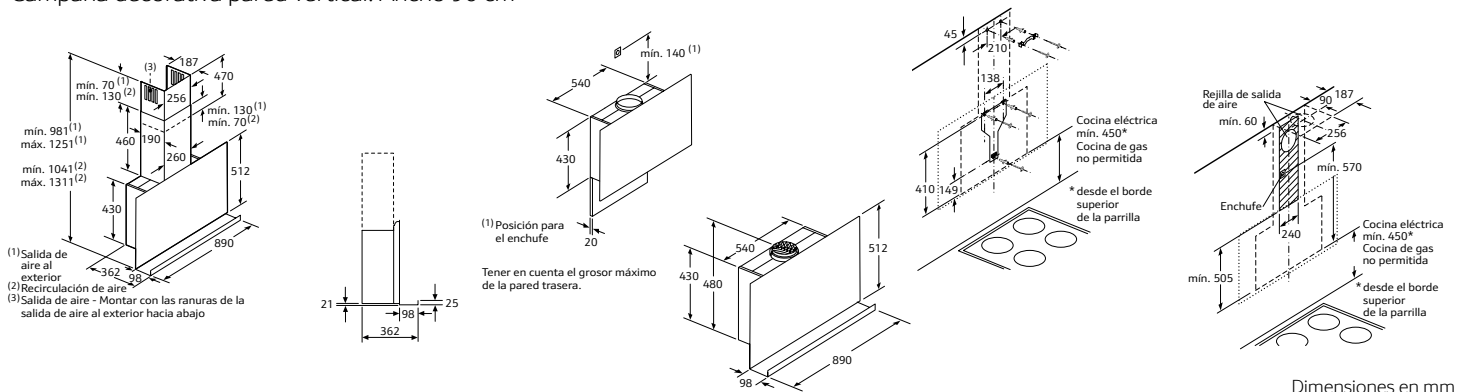

Dimensiones en mm

EXTRACCIÓN

D96IKU1S0

Campana decorativa pared inclinada. Ancho 90 cm

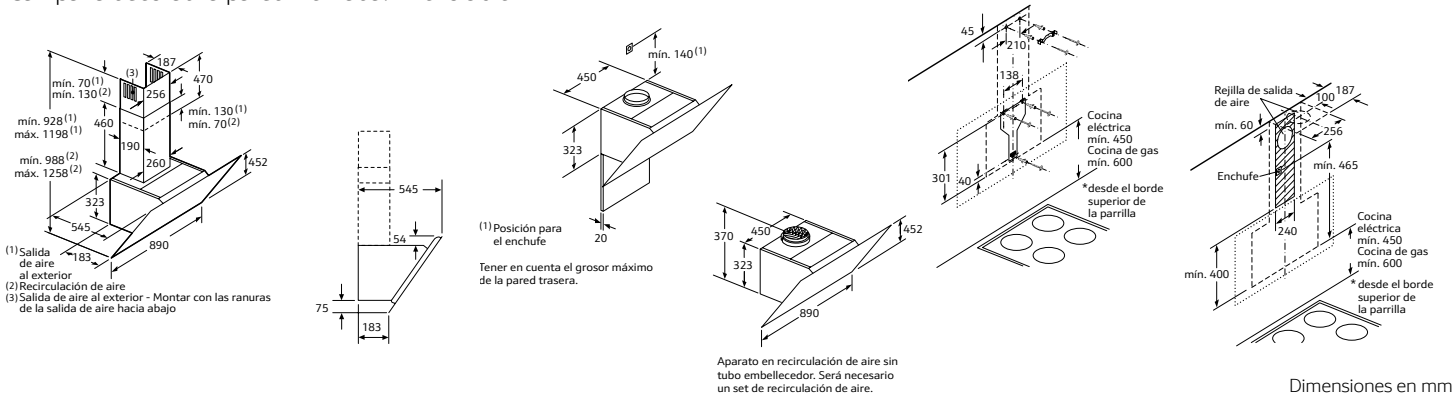

D96IMS1N0

Campana decorativa pared inclinada. Ancho 90 cm

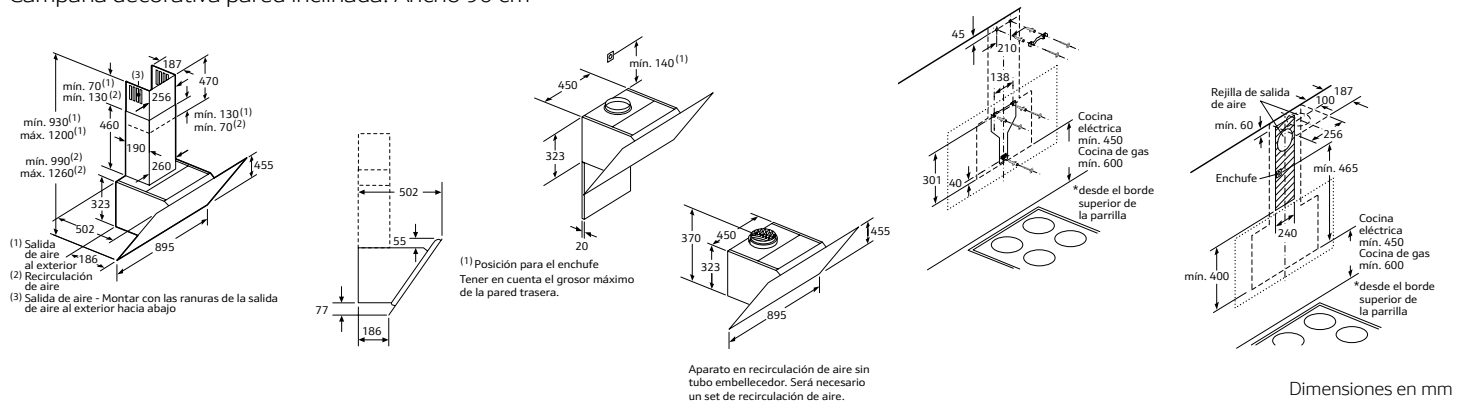

D95IHM1S0

Campana decorativa pared inclinada. Ancho 90 cm

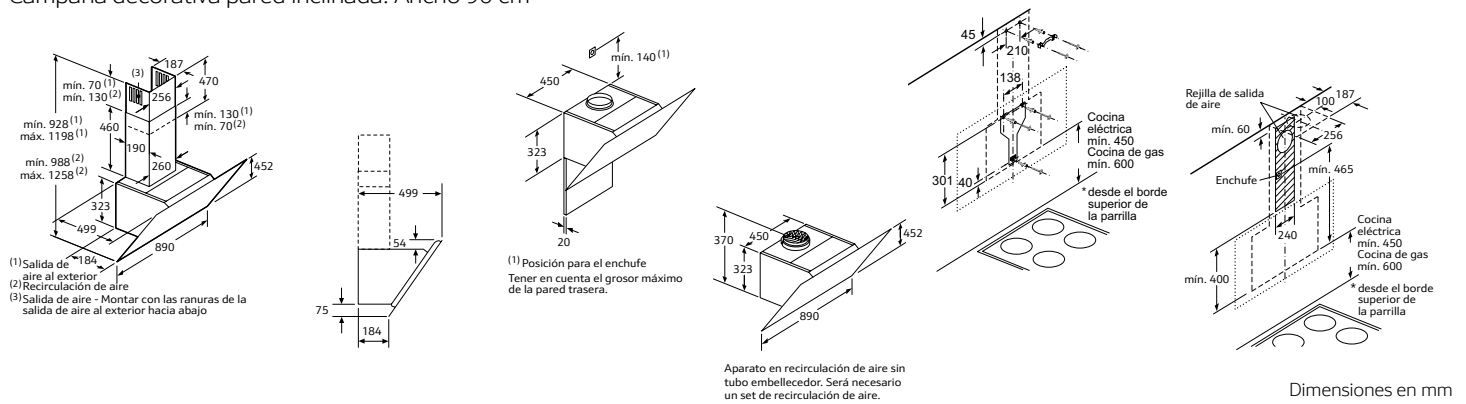

D79FL64N0

Campana decorativa pared. Ancho 90 cm

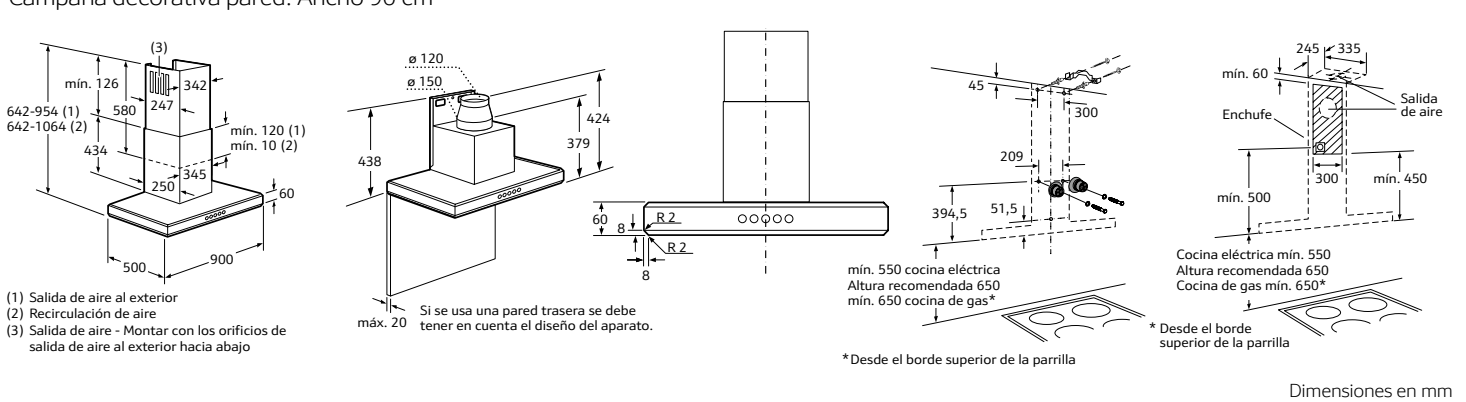

EXTRACCIÓN

D79MT84N1 y D79MH52N1

Campanas decorativas pared. Ancho 90 cm

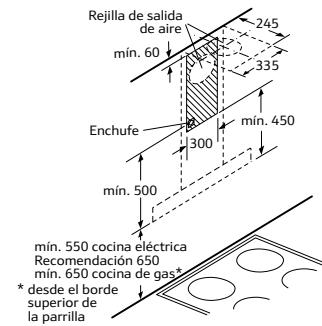
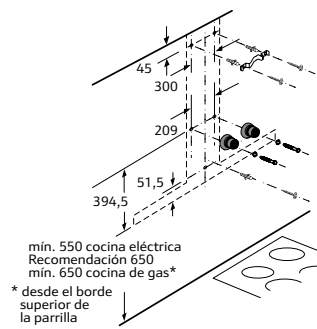
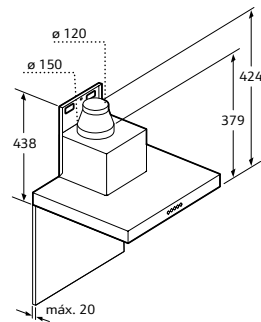
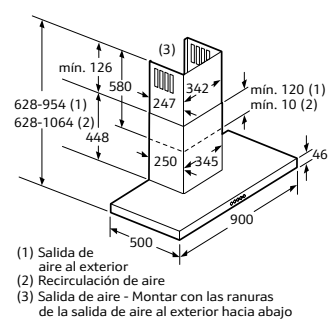

Dimensiones en mm

D95BHM4N0, D94BBE1N0 y D64BBE1N0

Campanas decorativas pared.

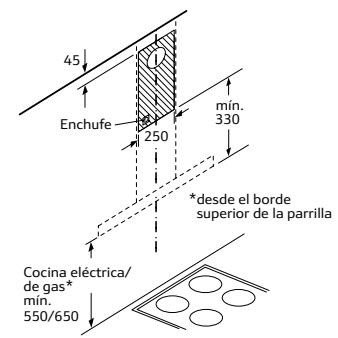
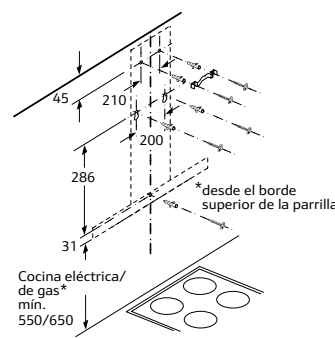
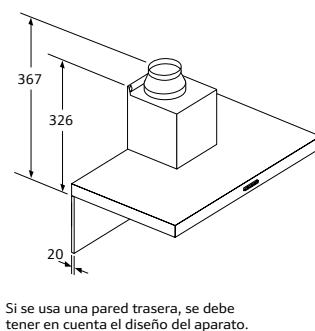
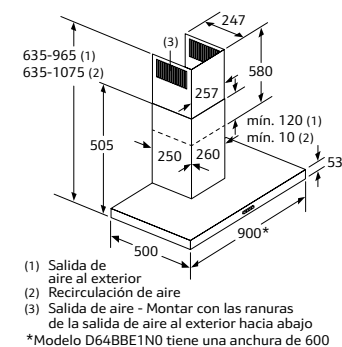

Dimensiones en mm

Z5921N0

Soporte para falso techo

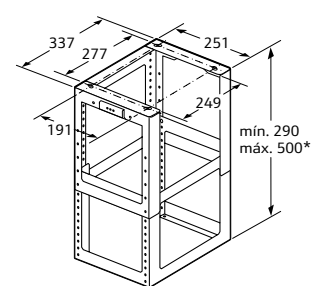

* Altura regulable en intervalos de 10 mm

Dimensiones en mm

Z5923N0

Soporte para falso techo

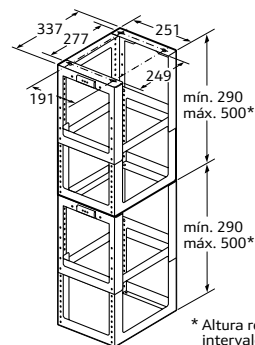

* Altura regulable en intervalos de 10 mm

Dimensiones en mm

Z5276X0

Set para instalación en recirculación de alta eficiencia

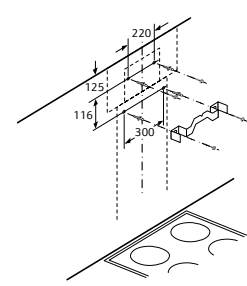
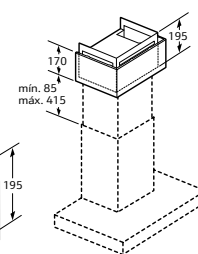
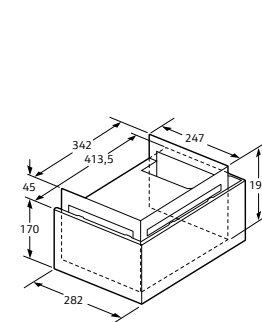

Cuando se instale el set de recirculación se debe tener en cuenta que la altura de la campana aumentará en 35 mm

Dimensiones en mm

Z51FXI0X0

Set para instalación en recirculación de alta eficiencia integrado

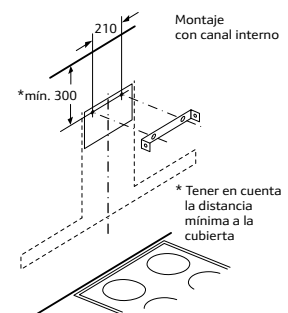
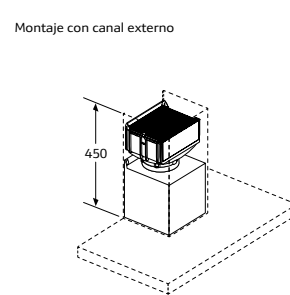
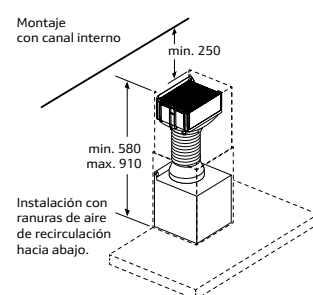
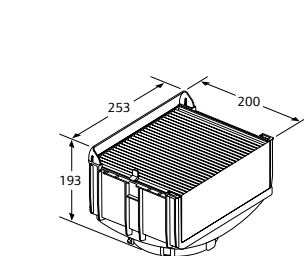

Dimensiones en mm

EXTRACCIÓN

Z5270X0

Set para instalación en recirculación de alta eficiencia

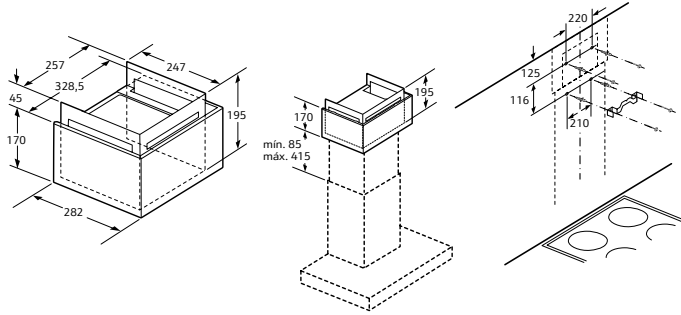

Cuando se instale el set de recirculación se debe tener en cuenta que la altura de la campana aumentará en 35 mm

Dimensiones en mm

Z5286X0

Set para instalación en recirculación de alta eficiencia

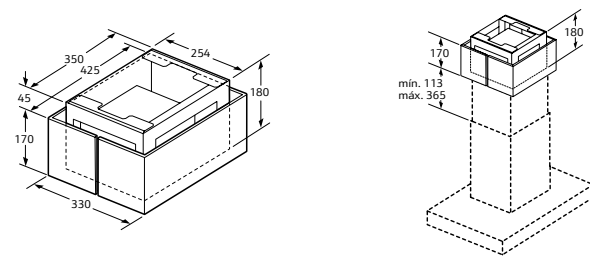

Cuando se instale el set de recirculación se debe tener en cuenta que la altura de la campana aumentará en 12 mm

Dimensiones en mm

Z54TR60X3

Set de recirculación de alta eficiencia

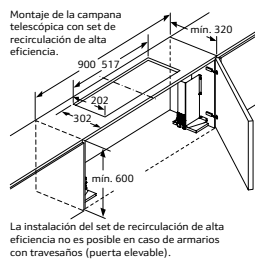

La instalación del set de recirculación de alta eficiencia no es posible en caso de armarios con travesaños (puerta elevable).

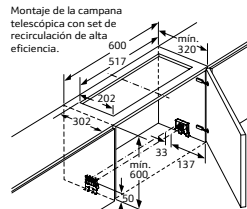

La instalación del set de recirculación de alta eficiencia no es posible en caso de armarios con travesaños (puerta elevable).

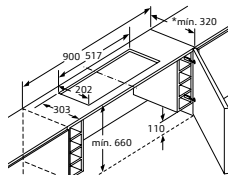

* Ver tabla de combinaciones

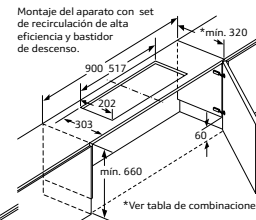

* Ver tabla de combinaciones

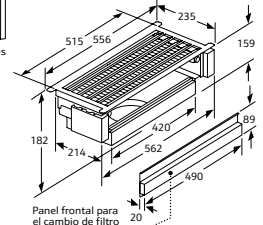
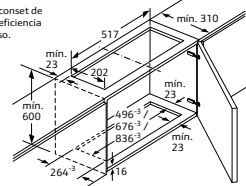

Dimensiones en mm

Z54TR60X3 (continuación)

Set de recirculación de alta eficiencia

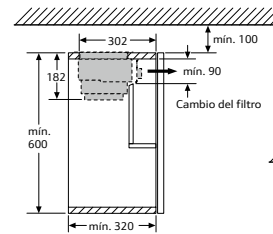

Montaje de la campana telescópica con set de recirculación de alta eficiencia.

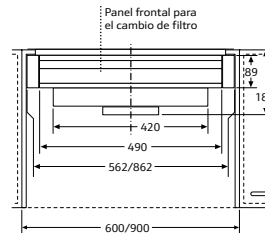
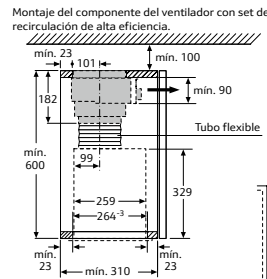
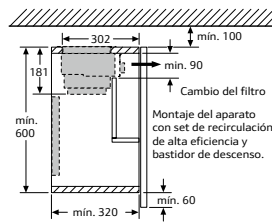

Dimensiones en mm

Z54TM90X0

Set de montaje

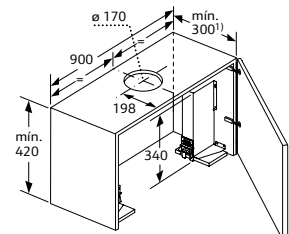

Para el montaje de la campana telescópica de 90 cm en un armario superior de 90 cm de anchura, es necesario un juego de montaje. Ambas escuadras de montaje se atornillan al mueble a derecha e izquierda. Montaje según plantilla. ¹⁾320 para modelo D49PU64X0

Dimensiones en mm

FRÍO

K8345X0

Frigorífico combinado integrable

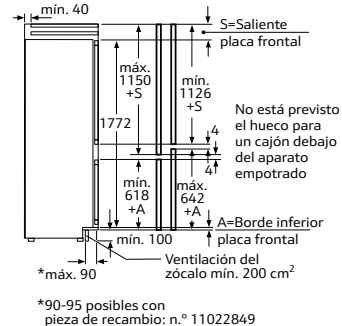
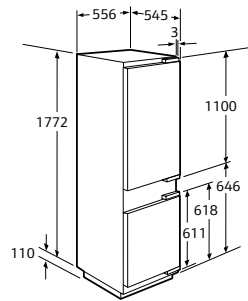
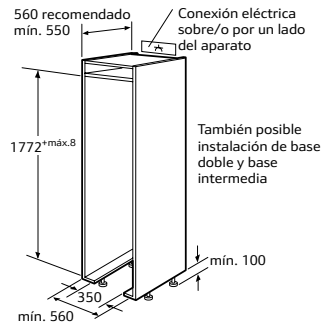

*90-95 posibles con
pieza de recambio: n.º 11022849

Dimensiones en mm

KI6863D40 y KI7863D30

Frigoríficos combinados integrables

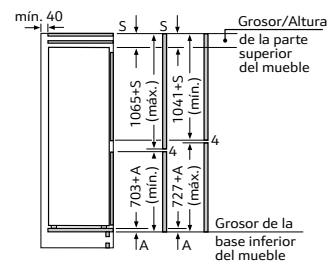
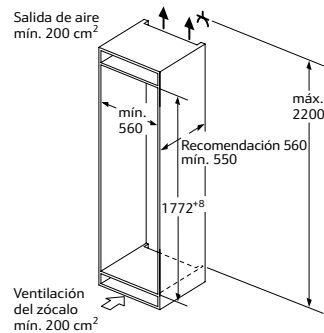
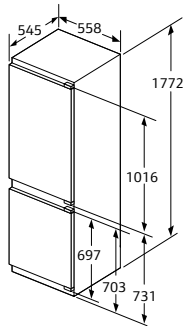

Las dimensiones de la puerta del mueble
corresponden a una junta de puerta de 4 mm.

Dimensiones en mm

KI5862F30

Frigorífico combinado integrable

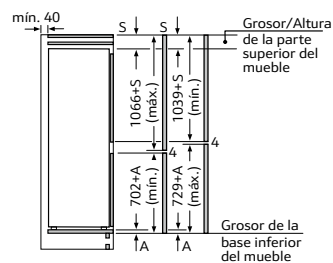
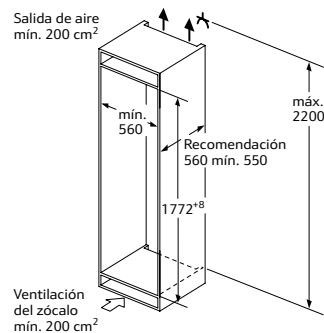
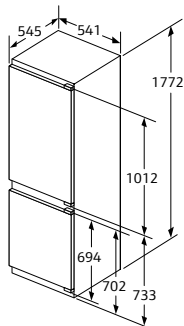

Las dimensiones dadas de la puerta del mueble
corresponden a una junta de puerta de 4 mm.

Dimensiones en mm

FRÍO

KI1413D30

Frigorífico integrable

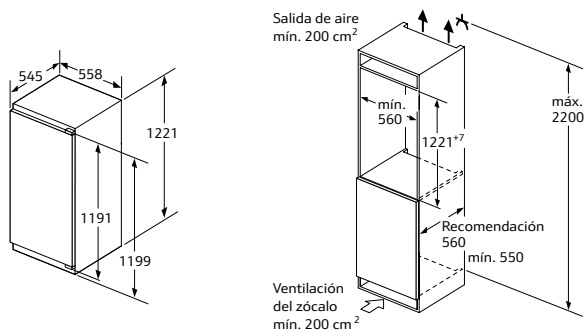

Combinación KI1413D30 + GI1113D30

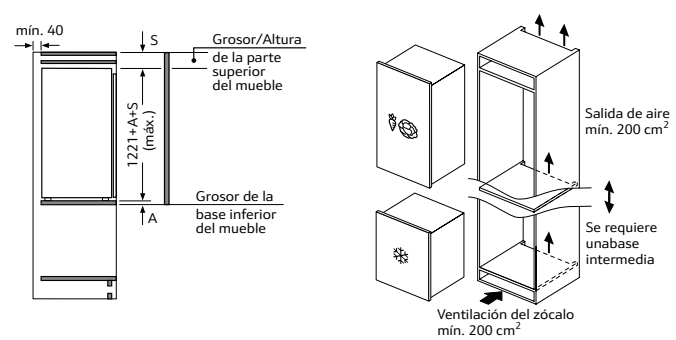

Dimensiones en mm

GI1113D30

Congelador integrable

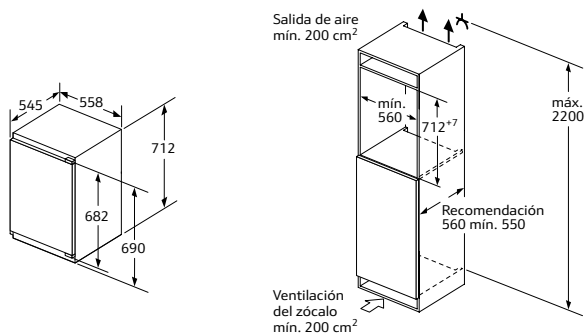

Combinación KI1413D30 / KI1513F30 + GI1113D30

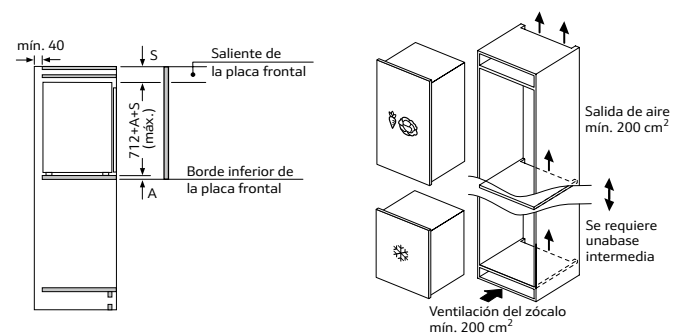

Dimensiones en mm

G8320X0 Y K8315X0

Congelador y frigorífico integrables

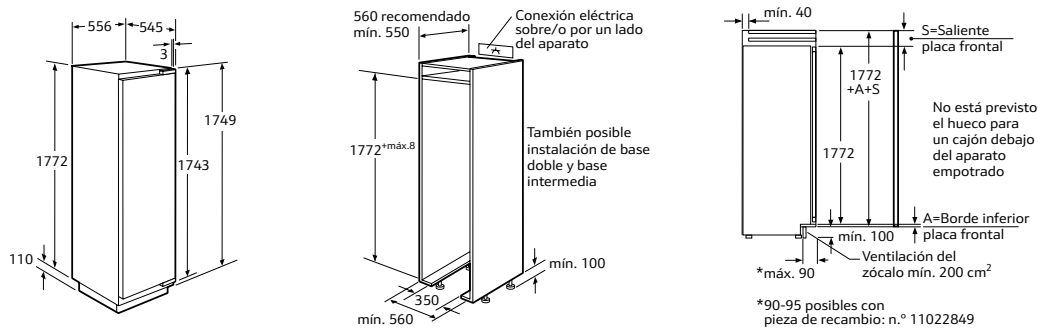

Dimensiones en mm

GI7813C30 y KI1813D30

Congelador y frigorífico integrables

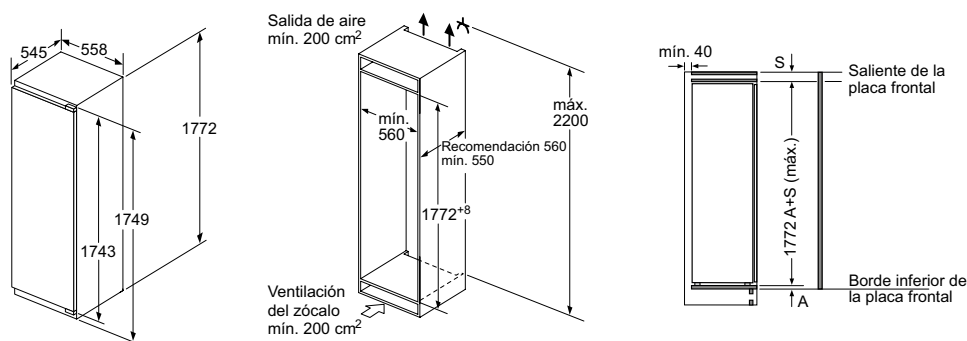

Dimensiones en mm

FRÍO

KI1513F30

Frigorífico integrable

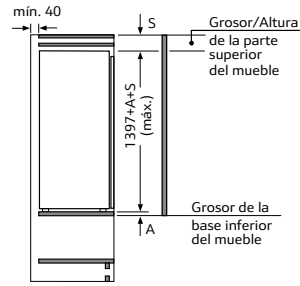
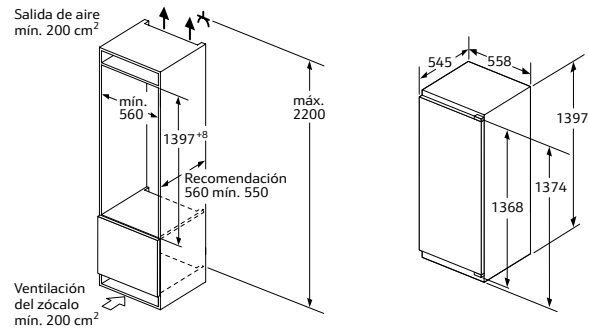

Combinación KI1513F30 + GI1113D30

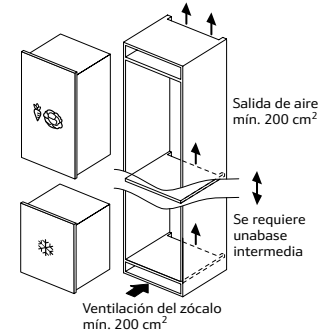

Dimensiones en mm

G8120X0

Congelador integrable

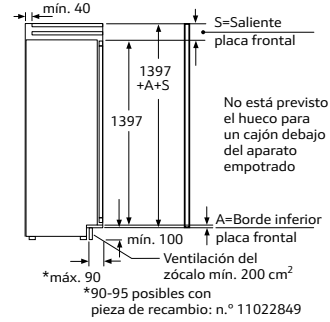
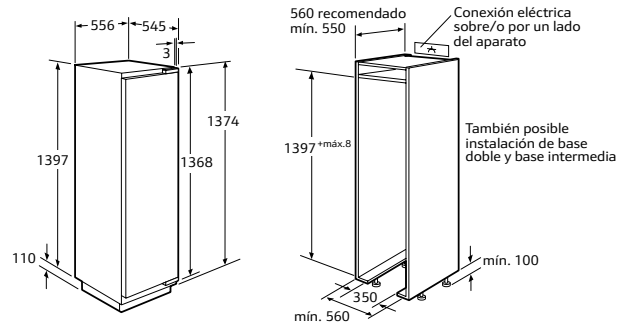

Dimensiones en mm

G4344X8 y K4316X8

Congelador y frigorífico integrables bajo encimera

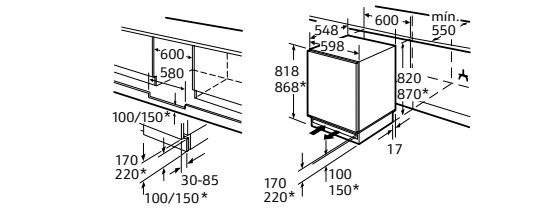

Espacio para conexión eléctrica lado derecho o izquierdo junto al aparato. Ventilación del zócalo.

*Zócalo variable/altura base

Dimensiones en mm

KS8368I3P

Frigorífico de una puerta.

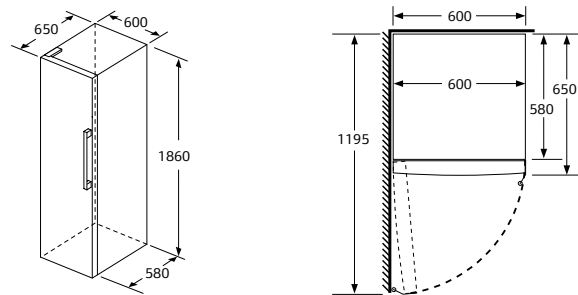

Dimensiones en mm

GS7363I3P

Congelador de una puerta.

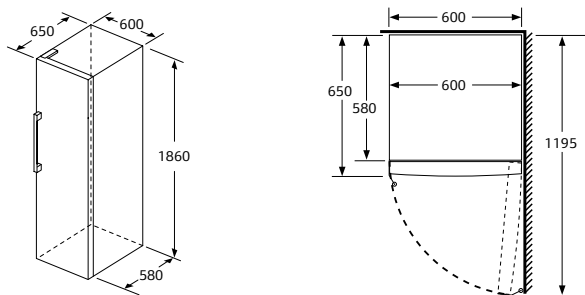

Dimensiones en mm

KS8368I3P y GS7363I3P (continuación)

Instalación combinada de frigorífico y congelador de una puerta. El dibujo incluye el accesorio de unión.

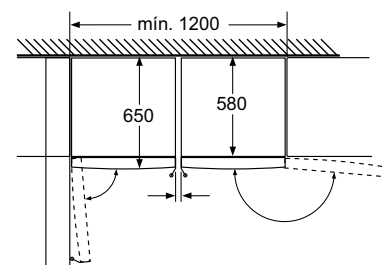

Dimensiones en mm

FRÍO

KA3902120

Frigorífico americano

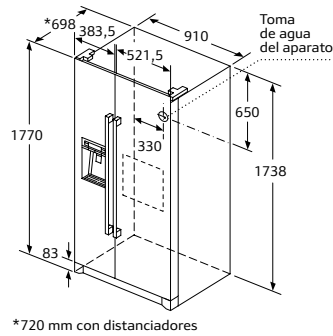

*720 mm con distanciadores

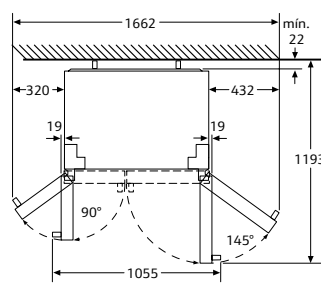
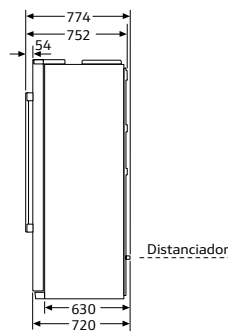

Cajones completamente extraíbles con un ángulo de apertura de la puerta de 145°.

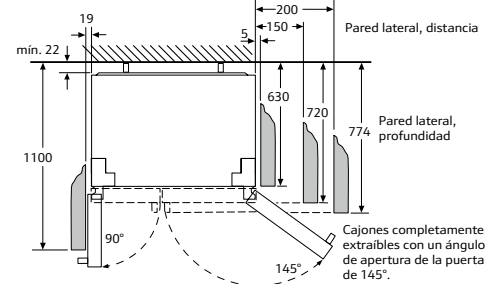

Dimensiones en mm

KG7493B40 y KG7493I40

Frigoríficos combinados

Nombre del aparato	a	b	c	d	e	f	g
KG7493B40/ KG7493I40	2030	700	670	590	710	1310	670

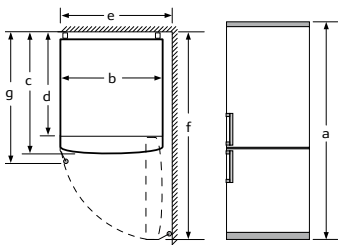

Datos técnicos

- a Altura
- b Ancho
- c Profundidad con la puerta cerrada y sin tirador
- d Profundidad del armario
- e Ancho con una puerta abierta 90°
- f Profundidad con la puerta abierta
- g Profundidad con la puerta cerrada y con tirador

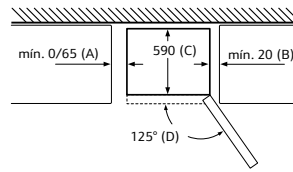

Nombre del aparato	A	B	C	D
KG7493B40/ KG7493I40	0/65	20	590	125

Dimensión A: en modelos con tirador vertical integrado, se requiere una distancia mínima de 65 mm para una apertura sencilla.

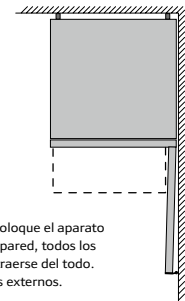

En caso de que se coloque el aparato directamente en la pared, todos los cajones pueden extraerse del todo.
*Con y sin tiradores externos.

Dimensiones en mm

KG7393B40 y KG7393I30

Frigoríficos combinados

Nombre del aparato	a	b	c	d	e	f	g
KG7393B40/ KG7393I30	2030	600	660	590	600	1210	660

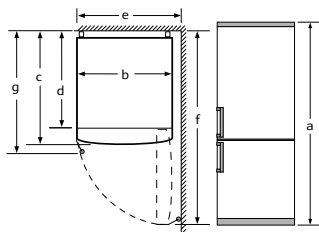

Datos técnicos

- a Altura
- b Ancho
- c Profundidad con la puerta cerrada y sin tirador
- d Profundidad del armario
- e Ancho con una puerta abierta 90°
- f Profundidad con la puerta abierta
- g Profundidad con la puerta cerrada y con tirador

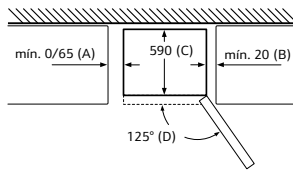

Nombre del aparato	A	B	C	D
KG7393B40/ KG7393I30	0/65	20	590	125

Dimensión A: en modelos con tirador vertical integrado, se requiere una distancia mínima de 65 mm para una apertura sencilla.

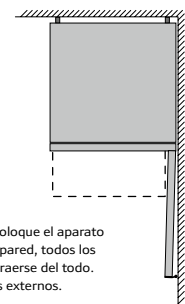

En caso de que se coloque el aparato directamente en la pared, todos los cajones pueden extraerse del todo.
*Con y sin tiradores externos.

Dimensiones en mm

KG7362I30

Frigorífico combinado

Nombre del aparato	a	b	c	d	e	f	g
KG7362I30	1860	600	660	590	600	1210	660

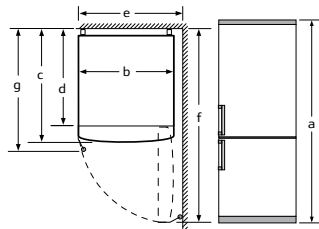

Descripción

- a Altura
- b Anchura
- c Profundidad con la puerta cerrada y sin tirador
- d Profundidad del armario
- e Anchura con la puerta abierta a 90°
- f Profundidad con la puerta abierta
- g Profundidad con la puerta cerrada y con tirador

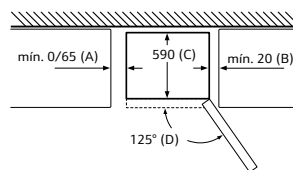

Nombre del aparato	A	B	C	D
KG7362I30	0/65	20	590	125

Dimensión A: en modelos con tirador vertical integrado, se requiere una distancia mínima de 65 mm para una apertura sencilla.

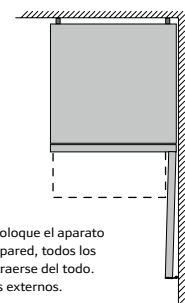

En caso de que se coloque el aparato directamente en la pared, todos los cajones pueden extraerse del todo.
*Con y sin tiradores externos.

Dimensiones en mm

LAVAVAJILLAS

S727P80D0E y S723P60X0E

Lavavajillas totalmente integrables puerta deslizante. Alto 86,5 cm

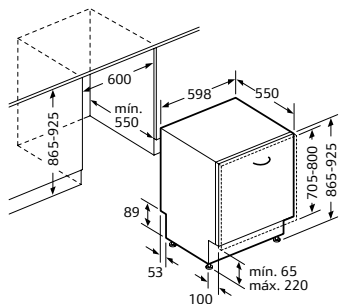

Dimensiones en mm

S517T80X5E, S515P80D0E, S513M60X3E, S513I60X2E, S511C50X0E y S511A50X0E

Lavavajillas totalmente integrables. Alto 81,5 cm

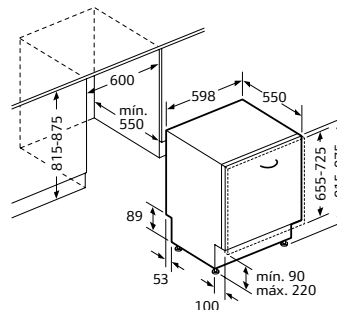

Dimensiones en mm

S715T80D0E y S713P60X0E

Lavavajillas totalmente integrables puerta deslizante. Alto 81,5 cm

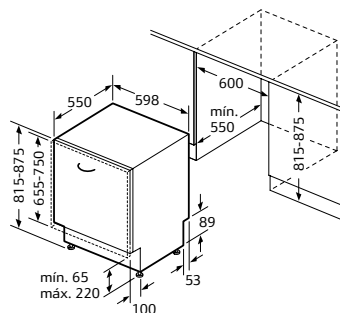

Dimensiones en mm

S523M60X3E

Lavavajillas totalmente integrable. Alto 86,5 cm

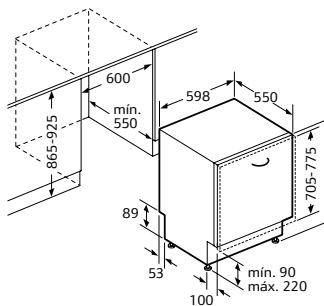

Dimensiones en mm

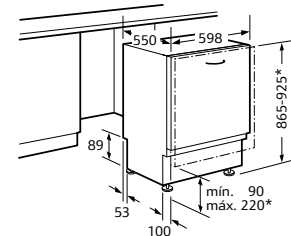

*Mediante patas atornilladas de altura regulable
 Altura del zócalo para altura de aparato 865
 90-160 mm
 Altura del zócalo para altura de aparato 925
 150-220 mm

S727P80D0E, S517T80X5E, S715T80D0E, S723P60X0E, S713P60X0E, S515P80D0E, S523M60X3E, S513M60X3E, S513I60X2E, S511C50X0E y S511A50X0E

Lavavajillas totalmente integrables

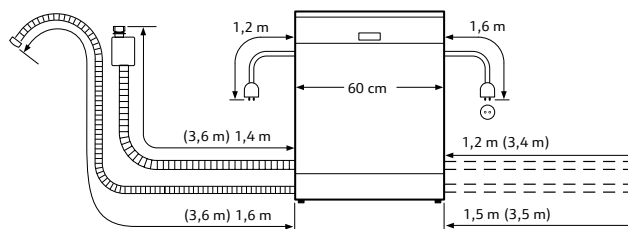

() Valores con juego de prolongación

Dimensiones en mm

S583M50X0E y S581C50X3E

Lavavajillas totalmente integrables. Ancho 45 cm

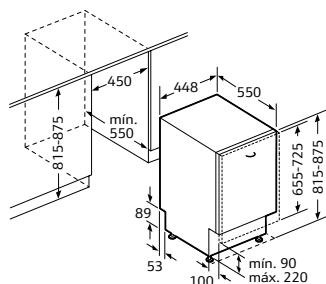

Dimensiones en mm

LAVAVAJILLAS

SEPARACIONES NECESARIAS ENTRE PUERTA Y CAJÓN O ZÓCALO EN INSTALACIONES EN ALTO SIN ACHAFLANADO INTERIOR DEL CAJÓN

INSTALACIÓN EN ALTO LAVAVAJILLAS INTEGRABLES
Instalación en alto sin achaflanado interior del cajón

Altura nicho (mm)	Grosor puerta (mm)	Altura zócalo (mm)																			
		90	100	110	120	130	140	150	160	170											
815	16	10,5	11	12	13	14,5	16,5	19	22,5												
	19	12	12,5	13,5	15	16,5	18,5	22	25,5												
	22	13,5	14,5	15,5	16,5	18,5	21	24,5	28,5												
825	16	10,5	11	12	13	14,5	16,5	19	22,5												
	19	12	12,5	13,5	15	16,5	18,5	22	25,5												
	22	13,5	14,5	15,5	16,5	18,5	21	24,5	28,5												
835	16	10,5	11	12	13	14,5	16,5	19	22,5												
	19	12	12,5	13,5	15	16,5	18,5	22	25,5												
	22	13,5	14,5	15,5	16,5	18,5	21	24,5	28,5												
845	16	10,5	11	12	13	14,5	16,5	19	22,5												
	19	12	12,5	13,5	15	16,5	18,5	22	25,5												
	22	13,5	14,5	15,5	16,5	18,5	21	24,5	28,5												
855	16	10,5	11	12	13	14,5	16,5	19	22,5												
	19	12	12,5	13,5	15	16,5	18,5	22	25,5												
	22	13,5	14,5	15,5	16,5	18,5	21	24,5	28,5												
865	16	10,5	11	12	13	14,5	16,5	19	22,5												
	19	12	12,5	13,5	15	16,5	18,5	22	25,5												
	22	13,5	14,5	15,5	16,5	18,5	21	24,5	28,5												
875	16	10,5	11	12	13	14,5	16,5	19	22,5												
	19	12	12,5	13,5	15	16,5	18,5	22	25,5												
	22	13,5	14,5	15,5	16,5	18,5	21	24,5	28,5												
885	16	10,5	11	12	13	14,5	16,5	19	22,5												
	19	12	12,5	13,5	15	16,5	18,5	22	25,5												
	22	13,5	14,5	15,5	16,5	18,5	21	24,5	28,5												
895	16	10,5	11	12	13	14,5	16,5	19	22,5												
	19	12	12,5	13,5	15	16,5	18,5	22	25,5												
	22	13,5	14,5	15,5	16,5	18,5	21	24,5	28,5												
905	16	10,5	11	12	13	14,5	16,5	19	22,5												
	19	12	12,5	13,5	15	16,5	18,5	22	25,5												
	22	13,5	14,5	15,5	16,5	18,5	21	24,5	28,5												
915	16	10,5	11	12	13	14,5	16,5	19	22,5												
	19	12	12,5	13,5	15	16,5	18,5	22	25,5												
	22	13,5	14,5	15,5	16,5	18,5	21	24,5	28,5												
925	16	10,5	11	12	13	14,5	16,5	19	22,5												
	19	12	12,5	13,5	15	16,5	18,5	22	25,5												
	22	13,5	14,5	15,5	16,5	18,5	21	24,5	28,5												

INSTALACIÓN EN ALTO LAVAVAJILLAS CON PUERTA DESLIZANTE
Instalación en alto sin achaflanado interior del cajón

Altura nicho (mm)	Grosor puerta (mm)	Altura zócalo (mm)																						
		65	70	75	80	85	90	95	100	105	110	115	120	125	130	135	140	145	150	155	160	165	170	
815	16	3,5	3,5	3,5	4	4	4	4	4	4,5	4,5	4,5	5	5	6	6,5	7							
	19	4	4	4,5	4,5	4,5	4,5	5	5	5,5	5,5	6	6	6,5	6,5	7,5	8	9	10	12				
	22	4,5	5	5	5	5,5	5,5	5,5	6	6	6,5	6,5	7,5	8	9	10	12							
820	16	3,5	3,5	3,5	4	4	4	4	4	4,5	4,5	4,5	5	5	6	6,5	7							
	19	4	4	4,5	4,5	4,5	4,5	5	5	5,5	5,5	6	6	6,5	6,5	7,5	8	9	10	12				
	22	4,5	5	5	5	5,5	5,5	5,5	6	6	6,5	6,5	7,5	8	9	10	12							
825	16	3,5	3,5	3,5	3,5	4	4	4	4	4,5	4,5	4,5	5	5	6	6,5	7							
	19	4	4	4,5	4,5	4,5	4,5	5	5	5,5	5,5	6	6	6,5	6,5	7,5	8	9	10	12				
	22	4,5	5	5	5	5,5	5,5	5,5	6	6	6,5	6,5	7,5	8	9	10	12							
830	16	3,5	3,5	3,5	4	4	4	4	4	4,5	4,5	4,5	5	5	6	6,5	7							
	19	4	4	4,5	4,5	4,5	4,5	5	5	5,5	5,5	6	6	6,5	6,5	7,5	8	9	10	12				
	22	4,5	5	5	5	5,5	5,5	5,5	6	6	6,5	6,5	7,5	8	9	10	12							
835	16	3,5	3,5	3,5	3,5	4	4	4	4	4,5	4,5	4,5	5	5	6	6,5	7							
	19	4	4	4,5	4,5	4,5	4,5	5	5	5,5	5,5	6	6	6,5	6,5	7,5	8	9	10	12				
	22	4,5	4,5	5	5	5,5	5,5	5,5	6	6	6,5	6,5	7,5	8	9	10	12							
840	16	3,5	3,5	3,5	4	4	4	4	4	4,5	4,5	4,5	5	5	6	6,5	7							
	19	4	4	4,5	4,5	4,5	4,5	5	5	5,5	5,5	6	6	6,5	6,5	7,5	8	9	10	12				
	22	4,5	5	5	5	5,5	5,5	5,5	6	6	6,5	6,5	7,5	8	9	10	12							
845	16	3,5	3,5	3,5	4	4	4	4	4	4,5	4,5	4,5	5	5	6	6,5	7							
	19	4	4	4,5	4,5	4,5	4,5	5	5	5,5	5,5	6	6	6,5	6,5	7,5	8	9	10	12				
	22	4,5	4,5	5	5	5,5	5,5	5,5	6	6	6,5	6,5	7,5	8	9	10	12							
850	16	3,5	3,5	3,5	4	4	4	4	4	4,5	4,5	4,5	5	5	6	6,5	7							
	19	4	4	4,5	4,5	4,5	4,5	5	5	5,5	5,5	6	6	6,5	6,5	7,5	8	9	10	12				
	22	4,5	5	5	5	5,5	5,5	5,5	6	6	6,5	6,5	7,5	8	9	10	12							
855	16	3,5	3,5	3,5	4	4	4	4	4	4,5	4,5	4,5	5	5	6	6,5	7							
	19	4	4	4,5	4,5	4,5	4,5	5	5	5,5	5,5	6	6	6,5	6,5	7,5	8	9	10	12				
	22	4,5	5	5	5	5,5	5,5	5,5	6	6	6,5	6,5	7,5	8	9	10	12							
860	16	3,5	3,5	3,5	4	4	4	4	4	4,5	4,5	4,5	5	5	6	6,5	7							
	19	4	4	4,5	4,5	4,5	4,5	5	5	5,5	5,5	6	6	6,5	6,5	7,5	8	9	10	12				
	22	4,5	5	5	5	5,5	5,5	5,5	6	6	6,5	6,5	7,5	8	9	10	12							
865	16	3,5	3,5	3,5	4	4	4	4	4	4,5	4,5	4,5	5	5	6	6,5	7							
	19	4	4	4,5	4,5	4,5	4,5	5	5	5,5	5,5	6	6	6,5	6,5	7,5	8	9	10	12				
	22	4,5	5	5	5	5,5	5,5	5,5	6	6	6,5	6,5	7,5	8	9	10	12							
870	16	3,5	3,5	3,5	4	4	4	4	4	4,5	4,5	4,5	5	5	6	6,5	7							
	19	4	4	4,5	4,5	4,5	4,5	5	5	5,5	5,5	6	6	6,5	6,5	7,5	8	9	10	12				
	22	4,5	5	5	5	5,5	5,5	5,5	6	6	6,5	6,5	7,5	8	9	10	12							
875	16	3,5	3,5	3,5	3,5	4	4	4	4	4,5	4,5	4,5	5	5	6	6,5	7							
	19	4	4	4,5	4,5	4,5	4,5	5	5	5,5	5,5	6	6	6,5	6,5	7,5	8	9	10	12				
	22	4,5	5	5	5	5,5	5,5	5,5	6	6	6,5	6,5	7,5	8	9	10	12							
880	16	3,5	3,5	3,5	4	4	4	4	4	4,5	4,5	4,5	5	5	6	6,5	7							
	19	4	4	4,5	4,5	4,5	4,5	5	5	5,5	5,5	6	6	6,5	6,5	7,5	8	9	10	12				
	22	4,5	5	5	5	5,5	5,5	5,5	6	6	6,5	6,5	7,5	8	9	10	12							
885	16	3,5	3,5	3,5	4	4	4	4	4	4,5	4,5	4,5	5	5	6	6,5	7							
	19	4	4	4,5	4,5	4,5	4,5	5	5	5,5	5,5	6	6	6,5	6,5									

LAVAVAJILLAS

ALTURAS MÁXIMAS DE ZÓCALO PARA LAVAVAJILLAS DE ALTO 81,5 CM CON TIMELIGHT®

Lavavajillas alto 81,5 cm			Nicho / aparato + patas (0 mm)	Nicho / aparato + patas (10 mm)	Nicho / aparato + patas (20 mm)	Nicho / aparato + patas (30 mm)	Nicho / aparato + patas (40 mm)	Nicho / aparato + patas (50 mm)	Nicho / aparato + patas (60 mm)
Lavavajillas alto 81,5 cm			815	825	835	845	855	865	875
Altura puerta mueble	Retranqueo de zócalo mueble al lavavajillas (máx. 60)	o Retranqueo de puerta mueble al zócalo	Altura máxima zócalo						
660 (puerta mínima)	20	100	130	140	150	160	170	180	190
	40	80	130	140	150	160	170	180	190
	60	60	125	135	145	155	165	175	185
670	20	100	130	140	150	160	170	180	190
	40	80	125	135	145	155	165	175	185
	60	60	115	125	135	145	155	165	175
680	20	100	125	135	145	155	165	175	185
	40	80	115	125	135	145	155	165	175
	60	60	110	120	130	140	150	160	170
690	20	100	115	125	135	145	155	165	175
	40	80	110	120	130	140	150	160	170
	60	60	105	115	125	135	145	155	165
700	20	100	105	115	125	135	145	155	165
	40	80	100	110	120	130	140	150	160
	60	60	95	105	115	125	135	145	155
710	20	100	95	105	115	125	135	145	155
	40	80	90	100	110	120	130	140	150
	60	60	85	95	105	115	125	135	145
720 (puerta máxima)	20	100	85	95	105	115	125	135	145
	40	80	80	90	100	110	120	130	140
	60	60	80	90	100	110	120	130	140

Retranqueo de zócalo mueble al lavavajillas (máx. 60)

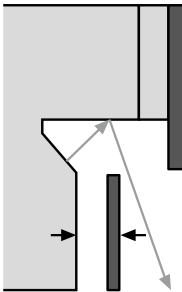

Retranqueo de puerta mueble al zócalo

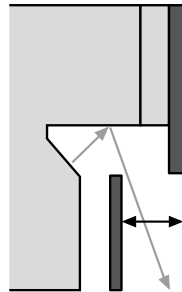

Nota: información de tablas de instalación de lavavajillas con TimeLight válida para un grosor de puerta estándar de 20 mm.

LAVADO Y SECADO

V6540X1EU

Lavadora-secadora totalmente integrable

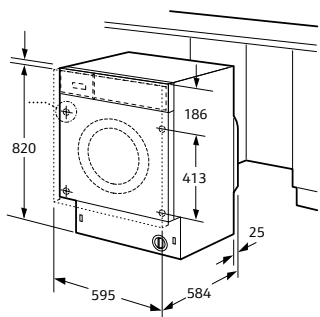

Detalle Z

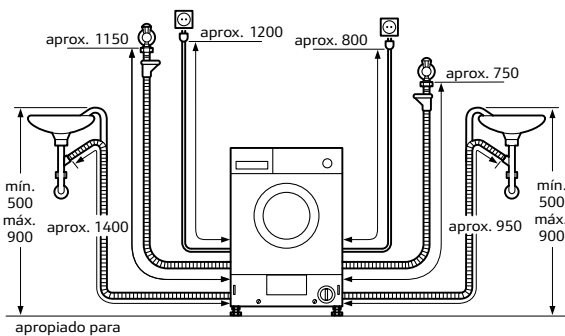
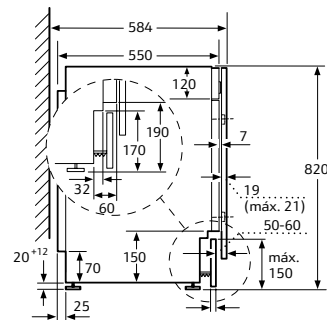
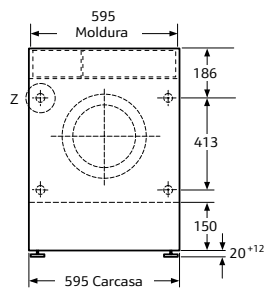
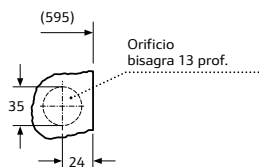

apropiado para

Dimensiones en mm

W6440X2ES y W544BX0ES

Lavadoras totalmente integrables

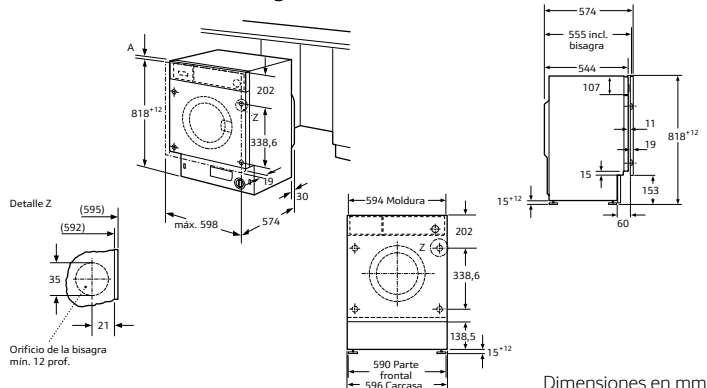

Dimensiones en mm

W746IX0ES

Lavadora de libre instalación con i-DOS

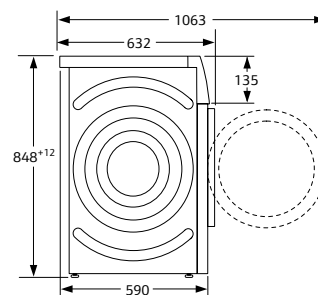
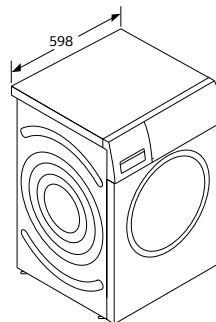

Dimensiones en mm

W746IX2ES

Lavadora de libre instalación

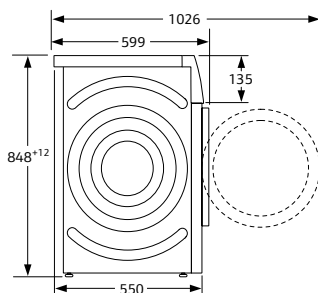
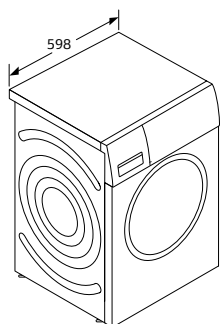

Dimensiones en mm

R8581X3ES

Secadora de libre instalación

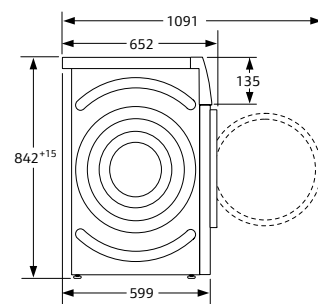
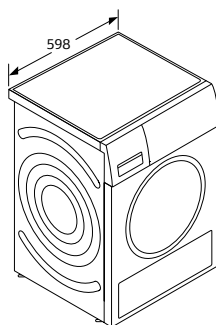

Dimensiones en mm