

N 90, Tischlüfter, 11 cm, Klarglas schwarz bedruckt
191VT44N0



A+

Dieser Kochfeldabzug sorgt dank seinem platzsparenden Einbau in der Arbeitsfläche für mehr Flexibilität und freie Sicht beim Kochen.

- ✓ Volle Flexibilität: dank verschiedener Kombinationsmöglichkeiten mit Dominos und Elektro-Kochfeldern.
- ✓ Hohe Abluftleistung: sorgt für freie Sicht beim Kochen dank effizienter Motortechnologie als Abluft- oder Umluftlösung.
- ✓ Geräuschreduzierung: unser optimierter Motor sorgt für ein leises Kocherlebnis.
- ✓ Platzsparender Einbau: Mehr Stauraum für Schubladenauszüge durch eine clevere Einbau Lösung vom Abluftkanal im Unterschrank.
- ✓ Fettfilter Leistung: filtert das Fett genau dort, wo es entsteht - direkt am Kochfeld.

Ausstattung

Technische Daten

Approbationszertifikate : CE, G-Mark
Länge Anschlusskabel (cm) : 130
Nischenmaße (H x B x T) (mm) : 900-1050mm x 551.0mm x 500mm
Nettogewicht (kg) : 13,770
Steuerung : elektronisch
Max. Gebläseleistung-Abluftbetrieb (m³/h) : 540
Gebläseleistung bei Intensivstufe-Umluftbetrieb : 480.0
Max. Gebläseleistung-Umluftbetrieb (m³/h) : 430
Gebläseleistung bei Intensivstufe-Abluftbetrieb (m³/h) : 600
Schalleistung (dB(A) re 1 pW) : 67
Durchmesser des Abluftstutzens (mm) : 150
Material des Fettfilters : Edelstahl waschbar
EAN-Nummer : 4242004210511
Anschlusswert (W) : 145
Absicherung (A) : 16
Spannung (V) : 220-240
Frequenz (Hz) : 50
Steckerart : Schuko-/Gardy.m.Erdung
Art der Installation : Integrierbar

Sonderzubehör

Z5290X0 Z5290X0 Umluftmodul
Z52VA10X0 Z52VA10X0 Gas Deflektor



N 90, Tischlüfter, 11 cm, Klarglas schwarz bedruckt 191VT44N0

Ausstattung

- Wahlweise Abluft- oder Umluftbetrieb
- Für den Umluftbetrieb wird ein Umluftmodul (Sonderzubehör) benötigt
- Energieeffizienzklasse: A+ (auf einer Energieeffizienzklassen-Skala von A+++ bis D)
- Durchschnittlicher Energieverbrauch: 37.4 kWh/Jahr*
- Lüfter-Effizienzklasse: A*
- Fettfilter-Effizienzklasse: C*
- Geräusch min./max. Normalstufe: 62/67 dB

Design:

- Zur Montage im Unterschrank / Sockel

Ausstattung:

- 3 Leistungsstufen und 1 Intensivstufe
- Hohe, fein dosierbare Luftleistung durch Elektronik-Steuerung über DirectSelect-Bedienung mit 7-Segment-Anzeige
- Intensivstufe mit automatischer Rückstellung
- Automatischer Gebläsenachlauf 15 min.
- BLDC Motor
- Sättigungsanzeige für Fett - und Geruchsfilter
- Metallfettfilter, spülmaschinengeeignet

Technische Information:

- Gerätemaße (BxT): 110 x 546 mm
- Einbaumaße (HxBxT): 900-1050 x 551 x 500 mm
- Eintauchtiefe: 156 mm
- Abluftleistung nach EN 61591: max. Normalbetrieb 540 m³/h
Intensivstufe 600 m³/h
- Geräuschwerte nach EN 60704-2-13 bei Abluftbetrieb: Max.
Normalstufe: 67 dB(A) re 1 pW Intensivstufe: 70 dB(A) re 1 pW
- Länge Anschlusskabel: 1.3 m mit Stecker
- Gesamtanschlusswert: 145 W
- Maße und Einbauhinweise gemäß den technischen Zeichnungen beachten.
- Domino Gaskochfelder mit Wok Brenner Konfiguration dürfen nicht kombiniert werden!

N 90, Tischlüfter, 11 cm, Klarglas schwarz bedruckt
191VT44N0

Maßzeichnungen

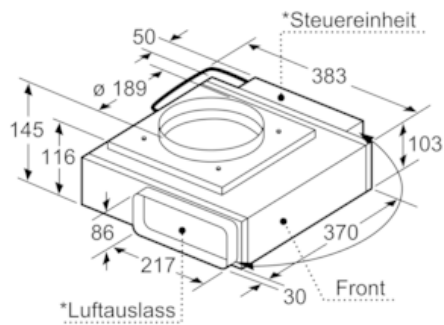

*Luftauslass und Steuereinheit sind gegeneinander austauschbar
Steuereinheit kann bei Bedarf an der Möbelwand befestigt werden
Maße in mm

Ansicht Steuereinheit

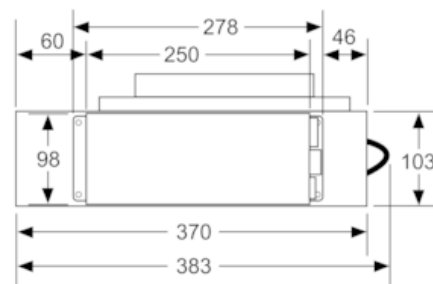

Maße in mm

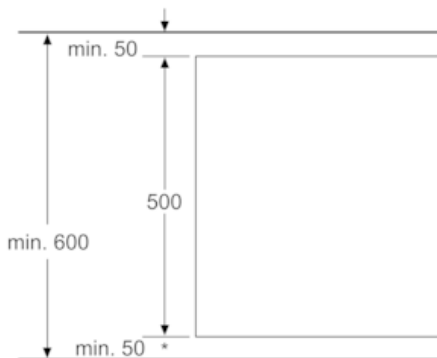

* Bei 600 mm Arbeitsplattentiefe: 50 mm (Gesamtgerätetiefe beachten)
Maße in mm

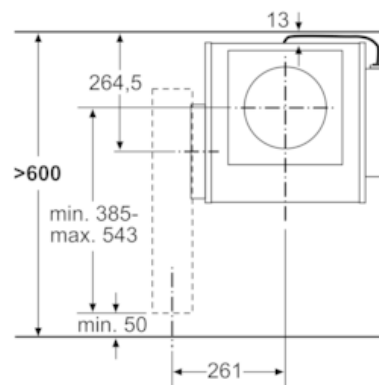

Maße in mm

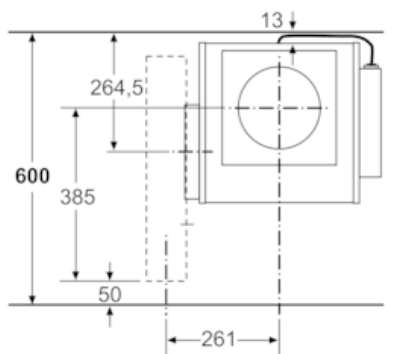

Maße in mm

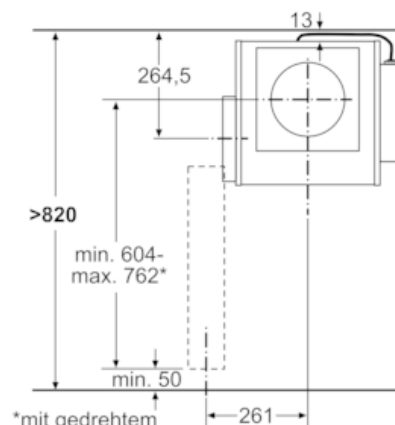

*mit gedrehtem Übergangsstück
Maße in mm

N 90, Tischlüfter, 11 cm, Klarglas schwarz bedruckt 191VT44N0

Maßzeichnungen

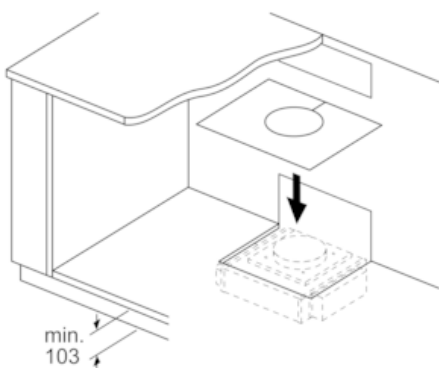
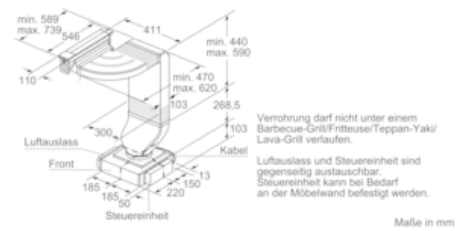
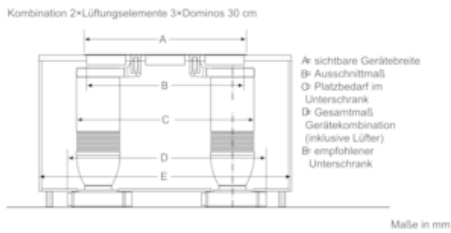

Abhängig von der Sockelhöhe und Position des Lüfters ist ein entsprechender Ausschnitt im Möbelboden erforderlich.

Maße in mm

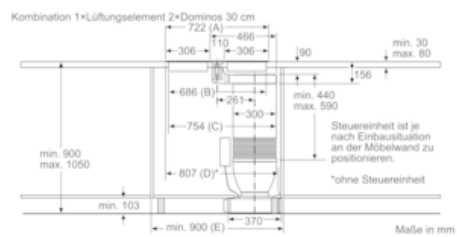

Ansicht Luftauslass

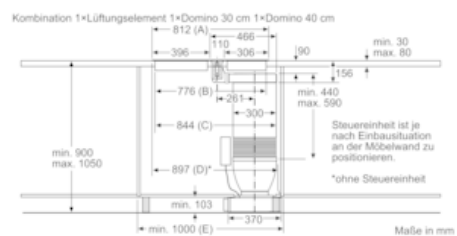
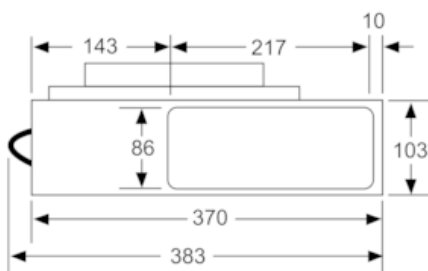

N 90, Tischlüfter, 11 cm, Klarglas schwarz bedruckt
191VT44N0

Maßzeichnungen

Ausschnitt in Rückwand

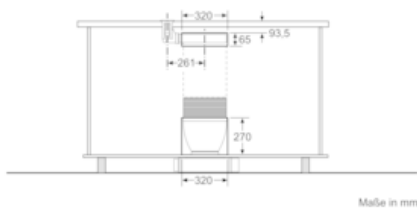

Maße in mm

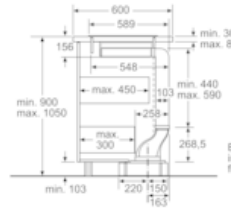

Bei Verwendung von 2 Gebälbsseinheiten in Kombination mit Abluft ist der Platzbedarf für die Abluftführung zu beachten.

Maße in mm

Kombination 2x Lüftungselemente 3x Dominos 30 cm

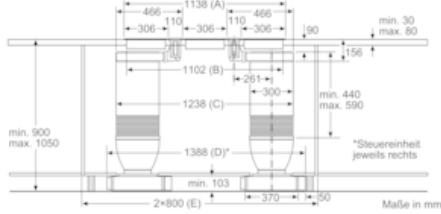

Maße in mm

Kombination 2x Lüftungselemente 1x Kochfeld 80 cm

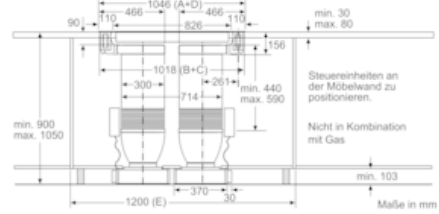

Maße in mm

Kombination 2x Lüftungselemente 2x Dominos 30 cm 1x Domino 40 cm

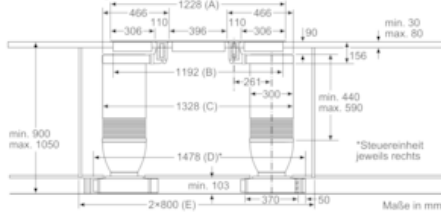

Maße in mm

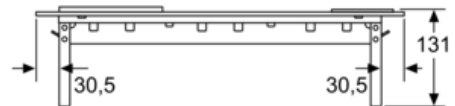

Maße in mm

N 90, Tischlüfter, 11 cm, Klarglas schwarz bedruckt 191VT44N0

Maßzeichnungen

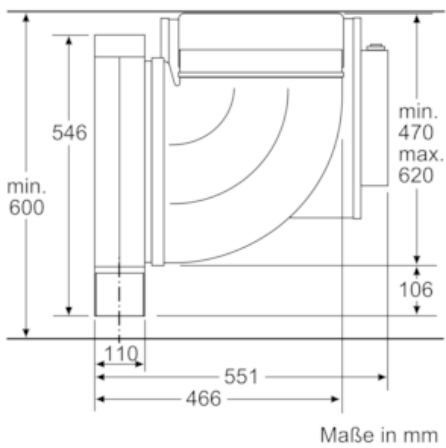

Kombinationsmöglichkeiten mit entsprechenden Geräte- und Ausschnittmaßen
Breitentyp: (cm) 11 | 30 | 40 | 80
Gerätebreite: (mm) 110 | 306 | 396 | 826

Lüftungseinheit	Verbindungsrichtung	Lüftungseinheit	Vorfeld/Donno					
			A	B	C	D	E	
1x11	links oder rechts	2x30	722	686	754	max. 857*	min. 900	
1x11	links oder rechts	1x30	812	776	844	max. 947*	min. 1000	
		1x40**						
	1.	2.						
2x11	links	rechts	3x30	1138	1102	1238	max. 1408*	2x800
			2x30	1228	1192	1328	max. 1498*	2x800
2x11	links	rechts	1x40**					
2x11	rechts	links	1x80***	1046	1018	1018	max. 1046	1200

* Maß kann sich verringern, wenn Steuereinheit versetzt wird.
** Verrohrung darf nicht unter einem Barbecue-Grill/Fritteuse/Teppan-Yaki/Lava-Grill verlaufen.
*** Steuereinheiten müssen an der Möbelwand positioniert werden.

Maße in mm

