

N 30, EINBAU-KÜHLSCHRANK MIT GEFRIERFACH,  
102,5 X 56 CM, SCHLEPPSCHARNIER  
K1535XSFO



Der Einbau-Kühlschrank mit \*\*\*\*Gefrierfach hält Lebensmittel bis zu 2x länger frisch bei besonders niedrigem Energieverbrauch.

- ✓ Fresh Safe – Schublade für flexible Lagermöglichkeiten von Obst und Gemüse.
- ✓ Höhenverstellbare Böden schaffen Platz für alle Größen, Höhen und Formen der Lieblingszutaten.
- ✓ Sicherheitsglas sorgt für sorgenfreies Kühlen von schweren Zutaten
- ✓ LED-Beleuchtung – angenehm helles Licht im gesamten Kühlschrank mit langlebigen LEDs.

#### Ausstattung

##### Technische Daten

Energieeffizienzklasse : .....	F
Durchschnittlicher Energieverbrauch in Kilowattstunden pro Jahr (kWh/a): .....	185 kWh/Jahr
Summe der Volumen der Tiefkühlfächer: .....	17 l
Summe der Volumen der Kaltlagerfächer: .....	142 l
Luftschallemissionen: .....	37 dB(A) re 1 pW
Luftschallemissionsklasse: .....	C
Bauform: .....	Einbau
Dekorrahmen/ - platte: .....	Nicht enthalten
Höhe: .....	1021 mm
Breite: .....	541 mm
Gerätetiefe: .....	542 mm
Min. Nischenmaße für Installation (H x B x T): ..	1025.0 x 560 x 550 mm
Nettogewicht: .....	36.7 kg
Anschlusswert: .....	90 W
Absicherung: .....	10 A
Türanschlag: .....	Rechts wechselbar
Spannung: .....	220-240 V
Frequenz: .....	50 Hz
Länge Anschlusskabel: .....	230.0 cm
Anzahl Verdichter: .....	1
Anzahl unabhängiger Kühlkreisläufe: .....	1
Innenlüfter: .....	Nein
Scharniere wechselbar: .....	Ja
Anzahl verstellbarer Ablagen-Kühlteil (Stck): .....	3
Flaschenregale: .....	Nein
EAN-Nummer: .....	4242004249979
Marke: .....	Neff
Internationale Bestellbezeichnung: .....	K1535XSFO
Produktkategorie: .....	Kühlschrank
Frostfree System: .....	Nein
Gerätetyp: .....	Einbau / Vollintegrierbar
Mitgeliefertes Zubehör: .....	1 x Eierablage, 1 x Eiswürfelschale

#### Integriertes Zubehör

1 x Eierablage, 1 x Eiswürfelschale

#### Sonderzubehör

KSGG0MZ0 Butterdose



4 242004 249979

*N 30, EINBAU-KÜHLSCHRANK MIT GEFRIERFACH,  
102.5 X 56 CM, SCHLEPPSCHARNIER  
K1535XSFO*

## Ausstattung

### Leistung und Verbrauch

- Energieeffizienzklasse: F
- Nutzinhalt gesamt: 159 l
- Nutzinhalt Kühlfächer: 142 l
- Nutzinhalt Tiefkühlfächer: 17 l
- Nutzinhalt 4-Sterne-Gefrierfach: 17 l
- Gefriervermögen in 24 Std.: 3 kg
- Energieverbrauch / Jahr: 185 kWh/a
- Klimaklasse: ST
- SuperGefrieren: ja
- Geräuscheffizienzklasse / Geräusch-Wert: C / 37 dB
- Lagerzeit bei Störung : 8 h

### Design

- Einbau vollintegrierbar, Schlepptür (PK)
- Schlepptscharnier
- Reinigungsfreundlicher, heller Innenraum

### Komfort und Sicherheit

- Elektronische Temperaturregelung über LED ablesbar
- 1 Kompressor /1 Kältekreislauf
- Vollautomatische Abtauung im Kühlraum

### Kühlteil

- 4 Abstellflächen aus Sicherheitsglas, davon 3 x höhenverstellbar
- 4 durchgehender Türabsteller
- LED Beleuchtung

### Frischhaltesystem

- FreshSafe Schublade - Der ideale Ort zur optimalen Lagerung für Ihr Obst und Gemüse.

### Gefrierteil

- 1 Gefrierfach mit Klappe
- Pizza-gerechtes Gefrierfach

### Maße

- Gerätemaße ( H x B x T): 102.1 cm x 54.1 cm x 54.2 cm
- Nischenmaße (H x B x T): 102.5 cm x 56.0 cm x 55.0 cm

### Technische Informationen

- Türanschlag rechts, wechselbar
- Anschlusswert: 90 W
- 220 - 240 V

### Zubehör

- 1 x Eierablage, 1 x Eiswürfelschale

N 30, EINBAU-KÜHLSCHRANK MIT GEFRIERFACH,  
102,5 X 56 CM, SCHLEPPSCHARNIER  
K1535XSFO

## Maßzeichnungen

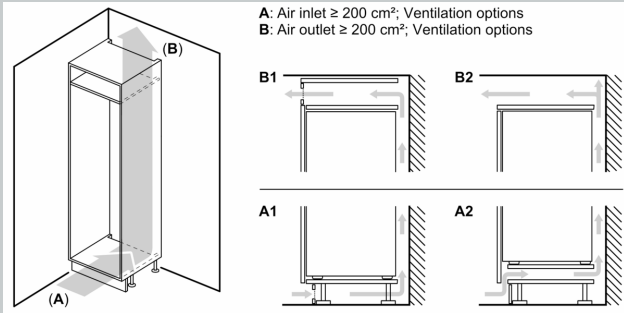
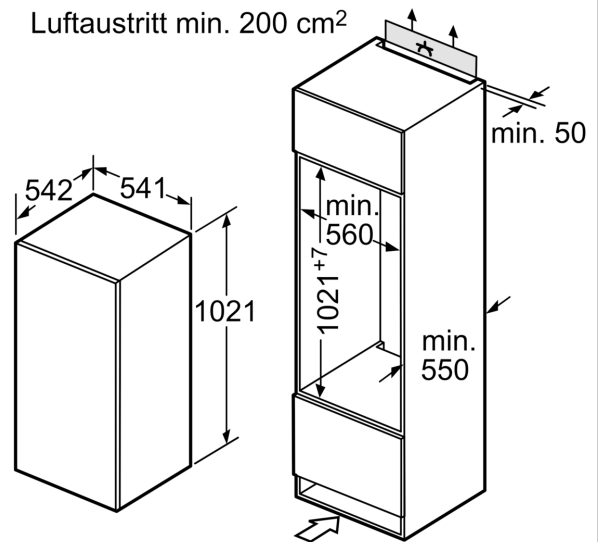
 Luftaustritt min.  $200 \text{ cm}^2$ 

 Belüftung im Sockel  
min.  $200 \text{ cm}^2$ 

Maße in mm

