

INSTALLATIONSZUBEHÖR  
Z54TM90X0



✓ Zur Montage der 90 cm breiten Flachschriruhaube in einen 90 cm breiten Oberschrank

✓ Bestehend aus:

✓ 2 Montagewinkel, Befestigungsmaterial

Abmessungen des verpackten Gerätes: ..... 180 x 260 x 350 mm

Abmessung der Palette: ..... 162.0 x 80.0 x 120.0

Anzahl Geräte pro Palette: ..... 80

Nettogewicht: ..... 2.9 kg

Bruttogewicht: ..... 3.9 kg

EAN-Nummer: ..... 4242004199229



## INSTALLATIONSZUBEHÖR Z54TM90X0

### Sonderzubehör

- Zur Montage der 90 cm breiten Flachschildhaube in einen 90 cm breiten Oberschrank
- Bestehend aus:
- 2 Montagewinkel, Befestigungsmaterial

INSTALLATIONSZUBEHÖR  
Z54TM90X0

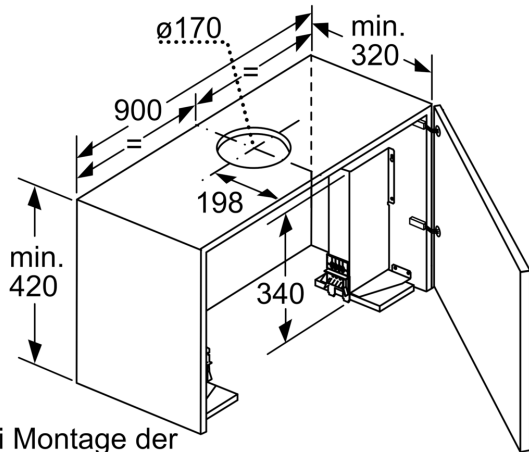

Bei Montage der 90cm Flachschildhaube in einen 90cm breiten Oberschrank ist ein Montage-Set erforderlich. Die beiden Montagewinkel werden rechts und links im Möbel verschraubt. Montage nach Schablone. Maße in mm