

N 90, DOMINO-KOCHFELD, GAS, 30 CM,
GLASKERAMIK
N23TA19N0



Integriertes Zubehör

1 x Wok-Aufsatzring

Sonderzubehör

Z2406X0 Kleintopfing
Z2480X0 Simmer plate
Z9914X0 Verbindungsleiste

Die Gas-Kochstelle mit besonders hitzebeständiger Glaskeramikoberfläche und stufenweise regulierbarem FlameSelect®.

Ausstattung

Technische Daten

Grillfunktion: Vario/Domino
Gas-Schaltermulde
Grillfunktion: Vario/Domino
Gas-Schaltermulde
Bauform: Integrierbar
Bauform: Integrierbar
Beheizungsart: Gas
Beheizungsart: Gas
Anzahl der Kochzonen: 1
Anzahl der Kochzonen: 1
Min. Nischenmaße für Installation (H x B x T): . 45 x 270 x 490-500 mm
Min. Nischenmaße für Installation (H x B x T): . 45 x 270 x 490-500 mm
Breite:306 mm
Breite:306 mm
Abmessungen des Gerätes: 59 x 306 x 546 mm
Abmessungen des Gerätes: 59 x 306 x 546 mm
Abmessungen des verpackten Gerätes: 185 x 397 x 646 mm
Abmessungen des verpackten Gerätes: 185 x 397 x 646 mm
Nettogewicht: 7.9 kg
Nettogewicht: 7.9 kg
Bruttogewicht: 9.0 kg
Bruttogewicht: 9.0 kg
Restwärmeanzeige: Getrennt
Restwärmeanzeige: Getrennt
Lage der Steuerung: Vorne
Lage der Steuerung: Vorne
Oberflächenmaterial: Glaskeramik
Oberflächenmaterial: Glaskeramik
Oberflächenfarbe:Schwarz, Edelstahl
Oberflächenfarbe:Schwarz, Edelstahl
Rahmenfarbe:Schwarz, Edelstahl
Rahmenfarbe: Schwarz, Edelstahl
Länge Netzkabel: 100.0 cm
Länge Netzkabel: 100.0 cm
EAN-Nummer: 4242004203261
EAN-Nummer: 4242004203261
Gasanschlusswert:6000 W
Gasanschlusswert:6000 W
Absicherung: 3 A
Absicherung: 3 A
Spannung: 220-240 V
Spannung: 220-240 V
Frequenz:60; 50 Hz
Frequenz:60; 50 Hz
Mitgeliefertes Zubehör: 1 x Wok-Aufsatzring



4 242004 203261

N 90, DOMINO-KOCHFELD, GAS, 30 CM,
GLASKERAMIK
N23TA19N0

Ausstattung

Design

- Glaskeramik
- Gusseisen schwarz emailliert
- Designrahmen in Edelstahl

Komfort

- Flame Select
- Digitale Anzeige
- Schwertknebel
- Elektrische Einhand-Taktfunkenzündung

Grösse der Kochzonen:

- 1 Dual-Kombi-Wokbrenner
- Mitte: Wokbrenner 6 kW

Umwelt+Sicherheit:

- Züandsicherung
- 1-fach Restwärmeanzeige

Technische Information:

- Voreingestellt auf Erdgas (20mbar)
- Flüssiggas-Düsen beiliegend (28-30/37mbar)
- Anschlusskabel 100 cm

N 90, DOMINO-KOCHFELD, GAS, 30 CM,
GLASKERAMIK
N23TA19N0

Maßzeichnungen

Masse in mm
Domino-Kombinationsmöglichkeiten mit
entsprechenden Geräte- und Ausschnittmassen

Breitentyp:
Gerätebreite:

	A	B	C	D	L	X		
2x30	306	306	-	-			612	576
1x30, 1x40	306	396	-	-			702	666
1x30, 1x60	306	606	-	-			912	876
1x30, 1x70*	306	708	-	-			1014	980
1x30, 1x80	306	826	-	-			1132	1086
1x30, 1x90	306	918	-	-			1224	1186
2x40	396	396	-	-			792	756
1x40, 1x60	396	606	-	-			1002	966
1x40, 1x70*	396	708	-	-			1104	1070
1x40, 1x80	396	826	-	-			1222	1176
1x40, 1x90	396	918	-	-			1314	1276
3x30	306	306	306	-			918	882
2x30, 1x40	306	306	396	-			1008	972
2x30, 1x60	306	306	606	-			1218	1182
2x30, 1x70*	306	306	708	-			1320	1286
2x30, 1x80	306	306	826	-			1438	1392
2x30, 1x90	306	306	918	-			1530	1492
1x30, 2x40	306	396	396	-			1098	1062
1x30, 1x40, 1x60	306	396	606	-			1308	1272
1x30, 1x40, 1x70*	306	396	708	-			1410	1376
1x30, 1x40, 1x80	306	396	826	-			1528	1482
1x30, 1x40, 1x90	306	396	918	-			1620	1582
2x40, 1x60	396	396	606	-			1398	1362
4x30	306	306	306	306			1224	1188
3x30, 1x40	306	306	306	396			1314	1278
1x30, 1x75	306	750	-	-			1056	1020
1x40, 1x75	396	750	-	-			1146	1110
2x30, 1x75	306	306	750	-			1362	1326
1x30, 1x40, 1x75	306	396	750	-			1452	1416

* Nicht möglich mit 70 cm Induktionsmulde

measurements in mm

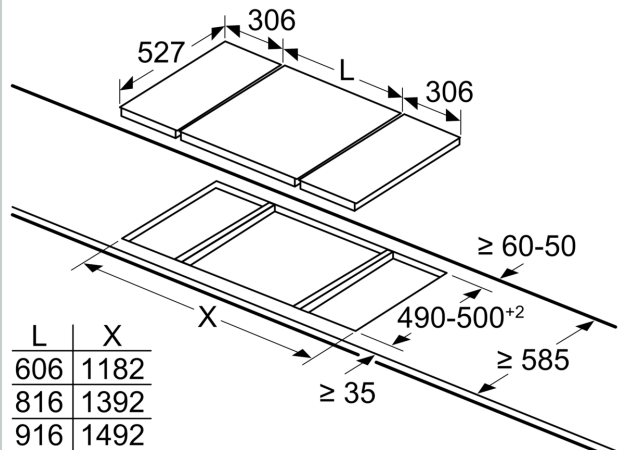

When installing two Domino units right next to a hob, two assembly kits (HEZ394301) are required.

measurements in mm

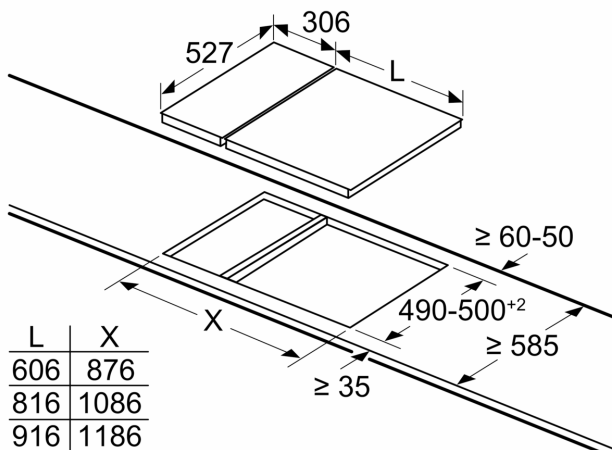

When installing a Domino unit right next to a hob, an assembly kit (HEZ394301) is required.

measurements in mm

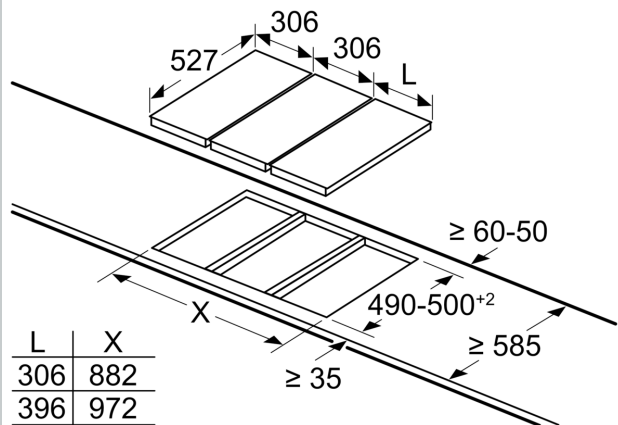

When installing two or more Domino units side-by-side, one or more assembly kits are required (2 units = 1 assembly kit, 3 units = 2 assembly kits, etc.).

Maßzeichnungen

measurements in mm

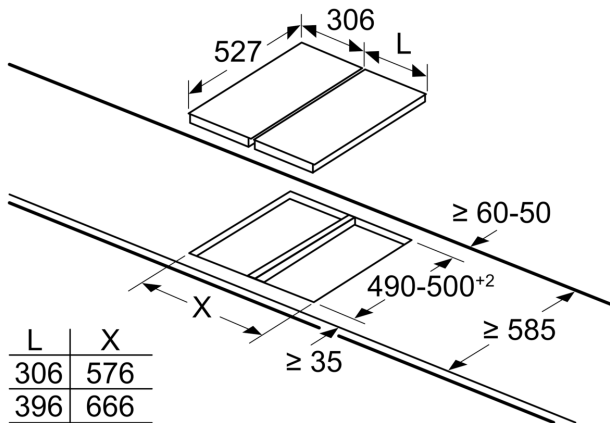

When installing two or more Domino units side-by-side, one or more assembly kits are required (2 units = 1 assembly kit, 3 units = 2 assembly kits, etc.).

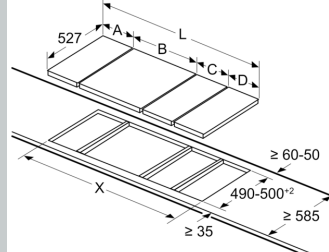
 measurements in mm
 Picture for the table Domino combination possibilities with corresponding devices and cutout dimensions

If two or more elements are installed right next to one another, one or several installation kits are required (2 elements 1 installation kit, 3 elements 2 installation kits, etc.).

Cutout dimension (X) depending on the combination see table:

measurements in mm

Assembly kit (HEZ394301) for Domino

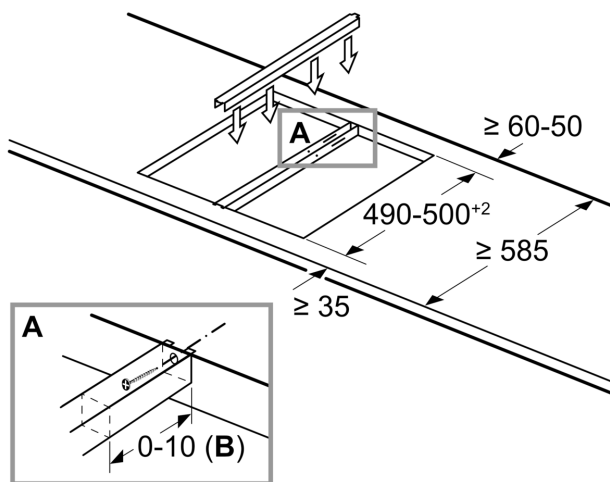

B: Dependent on the cut-out depth

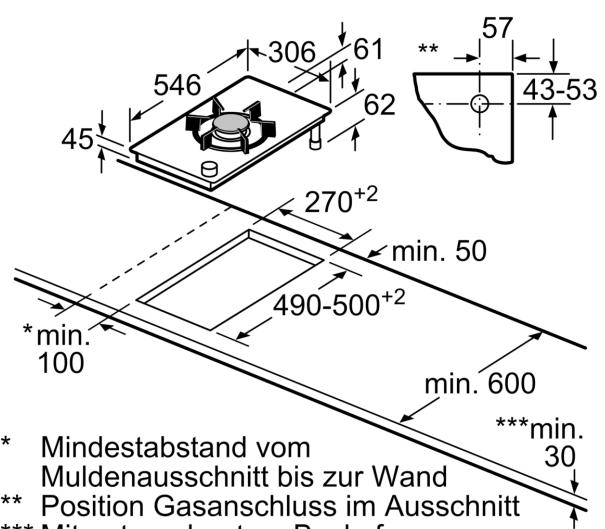

- * Mindestabstand vom Muldenausschnitt bis zur Wand
- ** Position Gasanschluss im Ausschnitt
- *** Mit untergebautem Backofen ggf. mehr; siehe Massanforderungen des Backofens

Masse in mm