

N 90, Einbau-Kompaktdampfbackofen, Edelstahl
C18FT48N1



COOKING PASSION SINCE 1877



A+

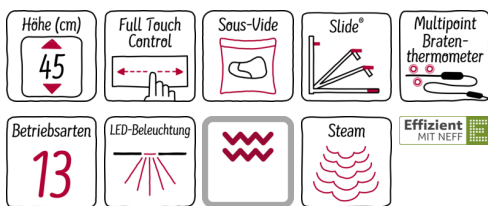

Compact-Einbaubackofen mit FullSteam - die Kombination aller Heizarten und Dampfgaren in einem Backofen auf kleinstem Raum

- ✓ Der neue FullSteam® Backofen vereint CircoTherm®-Backofen und Dampfgarer in nur einem Gerät.
- ✓ FullTouch Control - einfache, präzise Backofen-Bedienung durch Fingertipp auf der glatten Oberfläche des hochauflösenden TFT-Farbdisplays.
- ✓ EasyClean® - diese spezielle Reinigungshilfe ermöglicht die unkomplizierte, energiesparende Reinigung des Backofeninnenraums.
- ✓ Eine umweltschonende Option für die schnelle Reinigung zwischendurch.
- ✓ ComfortFlex® - Die Teleskopschienen lassen sich soweit ausziehen, dass man das heiße Backblech bequem von der Seite greifen kann.
- ✓ Mit dem Multi Point® Bratenthermometer wird die Temperatur reguliert und die Garzeit automatisch angepasst.
- ✓ Klapptür mit Dämpfung beim Öffnen und Schließen.

Ausstattung

Technische Daten

- Frontfarbe : Edelstahl
- Bauform : Eingebaut
- Türöffnung : Klapptür
- Nischenmaße (H x B x T) (mm) : 450-455 x 560-568 x 550
- Abmessungen des Gerätes (mm) : 455 x 596 x 548
- Abmessungen des verpackten Gerätes (mm) : 530 x 660 x 690
- Material der Blende : Edelstahl
- Material der Tür : Glas
- Nettogewicht (kg) : 36,727
- Approbationszertifikate : CE, VDE
- Länge Anschlusskabel (cm) : 150
- EAN-Nummer : 4242004214137
- Absicherung (A) : 16
- Spannung (V) : 220-240
- Frequenz (Hz) : 50; 60
- Steckerart : Schuko-/Gardy.m.Erdung
- Approbationszertifikate : CE, VDE
- Anzahl der Innenräume (2010/30/EC) : 1
- Nutzinhalt (des Innenraums) (2010/30/EC) : 47
- Energieeffizienzklasse (2010/30/EC) : A+
- Energieverbrauch pro Ober-/Unterhitze Zyklus (2010/30/EC) : 0,73
- Energieverbrauch pro Heißluft-Zyklus (2010/30/EC) : 0,61
- Energieeffizienzindex (2010/30/EC) : 81,3

Sonderzubehör

Z11AB15A0 : Backblech, Keramik antihaft , Z11AU15A0 : Universalpfanne, Keramik antihaft , Z11GT10X3 : Glasbräter, 5,4l , Z11GU20X0 : Glaspfanne , Z11SZ00X0 : Montageset , Z11SZ60X0 : SeamlessCombination 45 + 14cm , Z11SZ90X0 : SeamlessCombination 60 + 45cm , Z12CB10A0 : Backblech, emailliert, anthrazit , Z12CM10A0 : Auflaufpfanne, emailliert, anthrazit , Z12CP10A0 : Pizzaform, emailliert, anthrazit , Z12CQ10A0 : Grillblech, emailliert, anthrazit , Z12CU10A0 : Universalpfanne, emailliert, anthrazit , Z13CR10X0 : Back- und Bratrost (Dampf) , Z13CU11X0 : Dampfbehälter gelocht, Größe XL , Z13CU30X0 : Dampfbehälter ungelocht, Größe S , Z13CU31X0 : Dampfbehälter gelocht, Größe S , Z13CV05S0 : Verblendeleiste für Sockel , Z13CV06S0 : Dekorleiste , Z13CX62X0 : Vakuumierbeutel 180 x 280 mm, 100 Stck. , Z13CX64X0 : Vakuumierbeutel 240 x 350 mm, 100 Stck. , Z13TC10X0 : ComfortFlex Auszug für FullSteamBacköfen , Z18F45X0 : Kochbuch , Z99RX70X0 : Anschlusskabel 3m



N 90, Einbau-Kompaktdampfbackofen, Edelstahl C18FT48N1

Ausstattung

Backofentyp und Heizart

- CFT1848NMC Kompaktdampfbackofen mit 13 Beheizungsarten: CircoTherm®, CircoTherm® sanft, Ober-/Unterhitze, Ober-/Unterhitze sanft, Thermogrill, Großflächengrill, Kleinflächengrill, Pizzastufe, Brotbackstufe, Unterhitze, Sanftgaren, Vorwärmen, Warmhalten
- VarioSteam - Zusätzliche Beheizungsarten mit Dampf: Dampfgarstufe, Regenerieren, Gären, Auftauen, Sous-vide-Garen
- Elektronische Temperaturregelung von 40 °C - 250 °C
- Garraumvolumen: 47 l
- SLIDE®, der mitdrehende Türgriff
- Klapptür, SoftClose, SoftOpening

Design

- TFT-Farb- und Grafikdisplay mit FullTouch Control Steuerung
- Backofinnenraum: Diamantschwarz

Reinigung

- EasyClean® Reinigungshilfe
- Ecoclean-Ausstattung: Rückwand
- Vollglas-Innentür

Komfort

- 5,7" - TFT Farb- und Grafik-Display mit FullTouch Control Steuerung
- Multipoint Bratenthermometer
- Back- und Bratassistent, Automatikprogramme
- Anzahl Automatik-Programme: 38 Stck
- Schnellaufheizung
- Wassertank mit 1 l
- Leeranzeige Wassertank
- EasyClock
- LED-Innenbeleuchtung, abschaltbar
- Edelstahl-Lüfterrad
- Kühlgebläse
- Infotaste
- Temperaturvorschlag
Ist-Temperaturkontrolle
Optische Aufheizkontrolle
Automatikprogramme
Sabbatschaltung
- Zusatzfunktionen:
Automatisches Entkalkungsprogramm
Automatischer Siedepunktgleich
Trocknungsfunktion
- Lage des Dampfgenerators außerhalb des Garraumes

Zubehörträger / Auszugssystem:

- Backofen mit Einhängegittern, Comfort-Flex Auszug auf Ebene1, Vollauszug, mit Stoppfunktion

Zubehör

- 1 x Dampfbehälter, gelocht, Größe S, 1 x Dampfbehälter, gelocht, Größe XL, 1 x Dampfbehälter, ungelocht, Größe S, 1 x Rost, 1 x Schwamm, 1 x Universalpfanne

Umwelt und Sicherheit

- Türverriegelung mechanisch
Individuell einstellbare Kindersicherung
Automatische Sicherheitsabschaltung
Restwärmeanzeige
Starttaste
Türkontaktschalter

Technische Info:

- Energieeffizienzklasse (gem. EU Nr. 65/2014): A+
Energieverbrauch pro Zyklus im konventionellen Modus: 0.73 kWh
Energieverbrauch pro Zyklus im Umluft-Modus: 0.61 kWh
Zahl der Garräume: 1
Wärmequelle: elektrisch
Innenraumvolumen: 47 l
- Länge Netzkabel: 150 cm
- Gesamtanschlusswert Elektro: 3.3 kW
- Gerätemaße (HxBxT): 455 x 596 x 548 mm
- Nischenmaße (HxBxT): 455 mm x 560 mm x 550 mm
- „Maße und Einbauhinweise zu diesem Gerät gemäß technischer Zeichnung beachten“

N 90, Einbau-Kompaktdampfbackofen, Edelstahl C18FT48N1

Maßzeichnungen

Einbau mit einem Kochfeld.

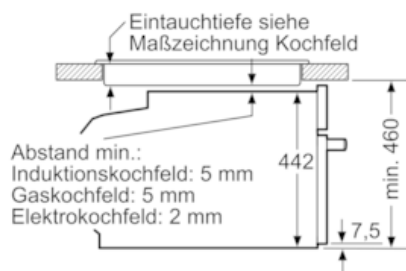

Maße in mm

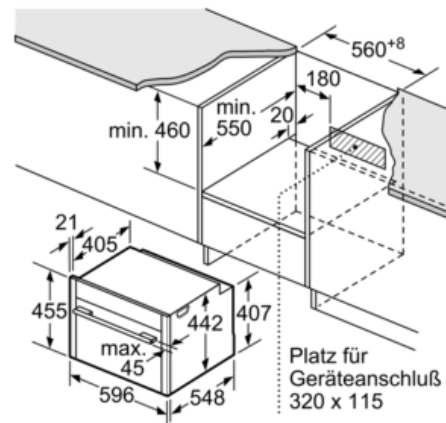

Maße in mm

Wird das Kompaktgerät unter einem Kochfeld eingebaut, muss folgende Arbeitsplattenstärke (ggf. inkl. Unterkonstruktion) beachtet werden.

Kochfeld-Typ	min. Arbeitsplattenstärke	
	aufgesetzt	flächenbündig
Induktionskochfeld	42 mm	43 mm
Vollflächen-Induktionskochfeld	52 mm	53 mm
Gaskochfeld	32 mm	43 mm
Elektrokochfeld	32 mm	35 mm

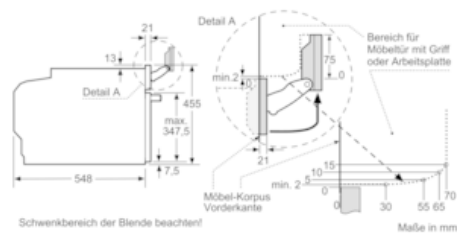

Maße in mm

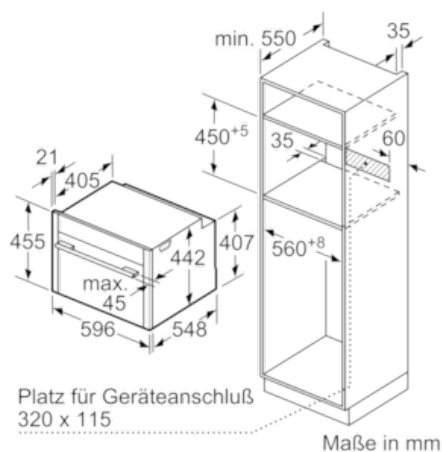

Maße in mm