

N 50, Flachschirmhaube, 90 cm, Silbermetallic
D49ED52X0



COOKING PASSION SINCE 1877



A



- ✓ EfficientDrive Motortechnologie – leiser und energieeffizienter Haubenmotor für mehr Ruhe in der Küche.
- ✓ Intensivstufe: steigert die Lüfterleistung bei starkem Kochdunst
- ✓ LED-Licht – alles erleuchtet beim Kochen.

Ausstattung

Technische Daten

Bauart : Flachschirmhaube
Approbationszertifikate : Australia Standards, CE, VDE
Länge Anschlusskabel : 175 cm
Nischenmaße (H x B x T) : 385mm x 524.0mm x 290mm mm
Mindestabstand zur Kochstelle Elektro : 430 mm
Mindestabstand zur Kochstelle Gas : 650 mm
Nettogewicht : 13,5 kg
Steuerung : elektronisch
Max. Gebläseleistung-Abluftbetrieb : 408 m³/h
Gebläseleistung bei Intensivstufe-Umluftbetrieb : 496 m³/h
Max. Gebläseleistung-Umluftbetrieb : 358 m³/h
Gebläseleistung bei Intensivstufe-Abluftbetrieb : 758 m³/h
Anzahl der Lampen (Stck) : 2
Schalleistung : 54 dB(A) re 1 pW
Durchmesser des Abluftstutzens : 120 / 150 mm
Material des Fettfilters : Aluminium waschbar
EAN-Nummer : 4242004197577
Anschlusswert : 146 W
Absicherung : 10 A
Spannung : 220-240 V
Frequenz : 50; 60 Hz
Steckerart : Schuko-/Gardy.m.Erdung
Art der Installation : Eingebaut

Sonderzubehör

Z51ITD1X1 Long Life Umluftset extern
Z51ITP0X0 Long Life Geruchsfilter (Ersatzbedarf)
Z51IXB1X6 Clean Air Plus Geruchsfilter (Ersatz)
Z51IXC1X6 Clean Air Plus Umluftset extern
Z54TC02X0 Standard Geruchsfilter (Ersatzbedarf)
Z54TM90X0 Z54TM90X0 Montage-Set 90 cm Oberschrank
Z54TS02X0 Standard Umluftset



4 242004 197577

Ausstattung

- Wahlweise Abluft- oder Umluftbetrieb
- Für Umluftbetrieb ist ein Standard Umluftset oder ein Clean Air Plus Umluftset (Sonderzubehör) notwendig
- Energieeffizienzklasse: A (auf einer Energieeffizienzklassen-Skala von A+++ bis D)
- Durchschnittlicher Energieverbrauch: 38,5 kWh/Jahr*
- Lüfter-Effizienzklasse: A*
- Beleuchtungs-Effizienzklasse: A*
- Fettfilter-Effizienzklasse: B*
- Geräusch min./max. Normalstufe: 42/54 dB

Ausstattung:

- Kurzhubtasten (3 Leistungsstufen und 1 Intensivstufe) mit LED-Anzeige
- Intensivstufen mit automatischer Rückstellung
- Automatischer Gebläsenachlauf mit digitaler Anzeige
- ohne Griffleiste (als Sonderzubehör erhältlich)
- 2 einflutig stehend. BLDC Motor
- Metallfettfilter, spülmaschinengeeignet

Technische Information:

- Gerätemaße (HxBxT): 426 x 898 x 290 mm
- Einbaumaße (HxBxT): 385 x 524 x 290 mm
- Einbaufähig in 60 oder 90 cm breiten Oberschrank
- Abluftleistung nach EN 61591:
max. Normalbetrieb 407 m³/h
Intensivstufe 758 m³/h
- Bei Einsatz des separat erhältlichen Clean Air Plus Umluftsets (Sonderzubehör) erreicht ihr Gerät im Umluftbetrieb folgende Werte:
Umluftstufe:
Max. Normalbetrieb: 358 m³/h
Intensivstufe: 496 m³/h
Geräuschwerte Umluft:
Max. Normalstufe: 60 dB(A) re 1 pW
Intensivstufe: 67 dB(A) re 1 pW
- Geräuschwerte nach EN 60704-2-13 bei Abluftbetrieb:
Max. Normalstufe: 54 dB(A) re 1 pW
Intensivstufe: 69 dB(A) re 1 pW
- Arbeitsplatzbeleuchtung mit 2 x 3 W
- Beleuchtungsstärke: 615 lux
- Farbtemperatur: 3500 K
- Abluftstutzen Ø 150 mm (Ø 120 mm beiliegend)
- Gesamtanschlusswert: 146 W
- Länge Anschlusskabel: 1.75 m mit Stecker

* Gemäß EU-Regulierung Nr. 65/2014

Maßzeichnungen

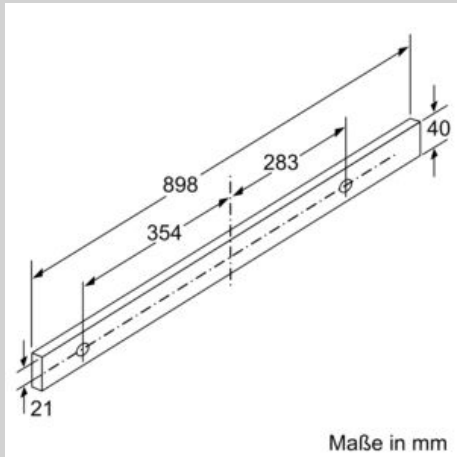
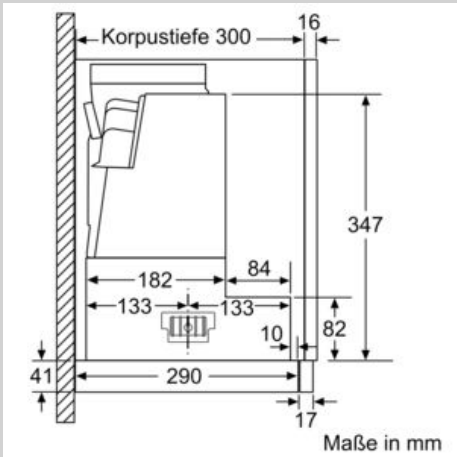
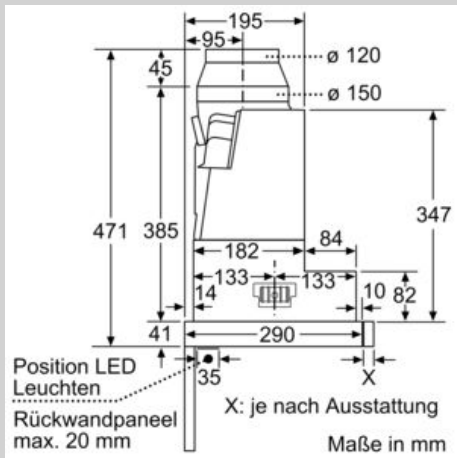
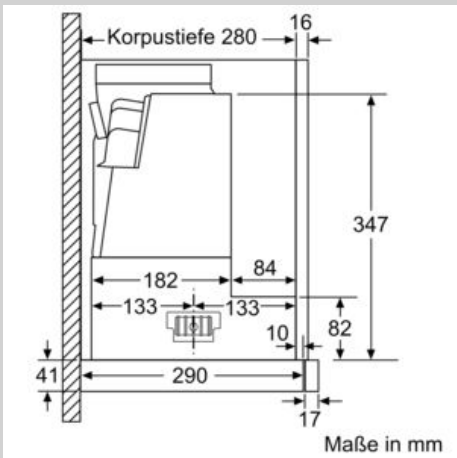
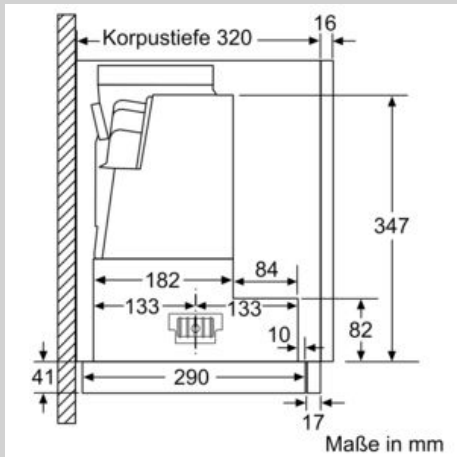
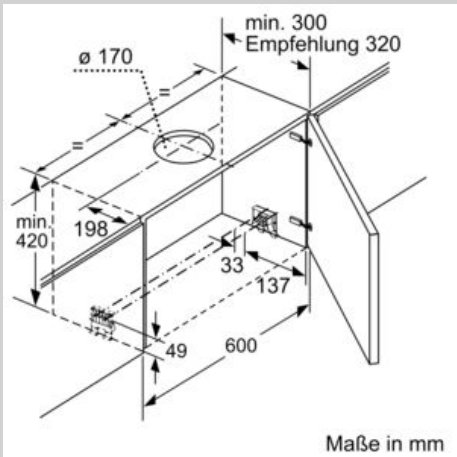

Maßzeichnungen

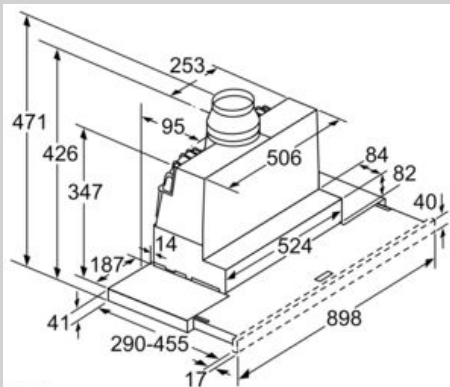

Tiefenanpassung des
Filterauszuges bis 29 mm möglich
Maße in mm

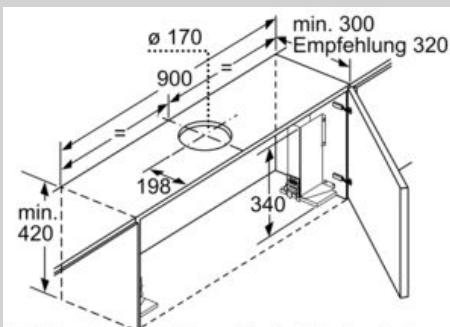

Bei Montage der 90 cm Flachschirmhaube in
einen 90 cm breiten Oberschrank ist ein
Montage-Set erforderlich. Die beiden Montage-
winkel werden links und rechts im Möbel ver-
schraubt. Montage nach Schablone.
Maße in mm