

N 70, LÜFTERBAUSTEIN, 52 CM, EDELSTAHL  
D54NAC1N0



Sonderzubehör

Z5135X1	Standard Geruchsfilter (Ersatzbedarf)
Z5135X3	Standard Umluftset
Z51ITD1X1	Long Life Umluftset extern
Z51ITP0X0	Long Life Geruchsfilter (Ersatzbedarf)
Z51IXB1X6	Clean Air Plus Geruchsfilter (Ersatz)
Z51IXC1X6	Clean Air Plus Umluftset extern

Lüfterbaustein: Der Lüfterbaustein lässt sich für mehr Raumvielfalt diskret im Küchenschrank oder gemauerten Kamin montieren

- ✓ Intensivstufe mit automatischer Rückschaltung: für Spitzenleistung bei starker Dampfentwicklung.
- ✓ LED Beleuchtung: klare Sicht beim Kochen.
- ✓ Druckknopf Steuerung: mühelose Bedienung Ihrer Dunstabzugshaube mit echten Druckknöpfen.
- ✓ Clean Air Plus Geruchsfilter: nimmt Küchengerüche und allergieauslösenden Pollen auf.

Ausstattung

Technische Daten

Bauart:	.....Lüfterbaustein/Zwischen-/Unterbaubauhaube
Länge Anschlusskabel:	..... 150.0 cm
Nischenmaße für Installation mm (HxBxT):	..... 345mm x 496.0mm x 264mm mm
Gerätehöhe:	..... 345 mm
Mindestabstand zur Kochstelle Elektro:	..... 500 mm
Mindestabstand zur Kochstelle Gas:	..... 650 mm
Nettogewicht:	..... 7.9 kg
Steuerung:	..... elektronisch
Anzahl der Leistungsstufen:	..... 3 Lüfterstufen und 1 Intensivstufe
Max. Gebläseleistung-Abluftbetrieb:	..... 570 m <sup>3</sup> /h
Lüfterleistung bei Intensivstufe Umluft:	..... 628 m <sup>3</sup> /h
Max. Gebläseleistung-Umluftbetrieb:	..... 560 m <sup>3</sup> /h
Lüfterleistung bei Intensivstufe Abluft:	..... 645 m <sup>3</sup> /h
Max. Luftmenge:	..... 570 m <sup>3</sup> /h
Anzahl der Lampen (Stck):	..... 2
Geräusch:	..... 66 dB(A) re 1pW
Durchmesser des Abluftstutzens:	..... 150 mm
Material des Fettfilters:	..... Aluminium waschbar
EAN-Nummer:	..... 4242004282624
Anschlusswert:	..... 252 W
Absicherung:	..... 3 A
Spannung:	..... 220-240 V
Frequenz:	..... 60; 50 Hz
Steckerart:	..... Schuko-/Gardy.m.Erdung
Gerätetyp:	..... Integrierbar



## N 70, LÜFTERBAUSTEIN, 52 CM, EDELSTAHL D54NAC1N0

### Ausstattung

#### Design:

- Lüfterbaustein Edelstahl
- Zur Montage in einem Küchenunterschrank
- Flächenbündiger Einbau zur nahtlosen Integration in Hängeschränke.
- Wahlweise Abluft- oder Umluftbetrieb
- Für den Betrieb in Umluft, sind verschiedene Umluftsets als optionales Zubehör erhältlich und notwendig.

#### Wichtigste Eigenschaften:

- Arbeitsplatzbeleuchtung mit 2 x LED Spot 1W
- Farbtemperatur: 4000 K
- Beleuchtungsstärke: 400 lux
- Kondensatormotor
- 1 Metallfettfilter

#### Komfortfunktionen:

- Kurzhubtasten mit Kurzhubtasten und LED-Anzeige
- 3 Leistungsstufen und
- 1 Intensivstufe
- Automatisches Zurücksetzen von Intensiv- auf Normalstufe nach 6 Min.

#### Komfort bei der Reinigung:

- Metallfettfilter, spülmaschinengeeignet
- Die Oberflächen und Materialien sind glatt und leicht zu reinigen.

#### Leistung Abluft:

- Gemäß EN 61591 und EN/IEC 60704-2-13 kann Ihr Gerät im Abluftbetrieb folgende Werte erreichen:
- Leistungsstufe 1: Lüfterleistung 295 m<sup>3</sup>/h; Geräuschwert 50 dB(A) re1pW
- Leistungsstufe 2: Lüfterleistung 445 m<sup>3</sup>/h; Geräuschwert 59 dB (A) re1pW
- Leistungsstufe 3: Lüfterleistung 570 m<sup>3</sup>/h; Geräuschwert 66 dB (A) re1pW
- Intensivstufe 1: Lüfterleistung 645 m<sup>3</sup>/h; Geräuschwert 68 dB (A) re1pW
- Energieeffizienzklasse: B (auf einer Energieeffizienzklassen-Skala von A+++ bis D)
- Durchschnittlicher Energieverbrauch: 75.2 kWh/Jahr\*
- Lüfter-Effizienzklasse: C\*
- Beleuchtungs-Effizienzklasse: A\*
- Fettfilter-Effizienzklasse: D\*

#### Leistung Umluft:

- Gemäß EN 61591 und EN/IEC 60704-2-13 kann Ihr Gerät im Umluftbetrieb mit dem standardmäßigen Umluftset (als optionales Zubehör erhältlich) folgende Werte erreichen:
- Leistungsstufe 1: Lüfterleistung 230 m<sup>3</sup>/h; Geräuschwert 62 dB(A) re1pW
- Leistungsstufe 2: Lüfterleistung 330 m<sup>3</sup>/h; Geräuschwert 69 dB(A) re1pW
- Leistungsstufe 3: Lüfterleistung 400 m<sup>3</sup>/h ; Geräuschwert 72 dB(A) re1pW

- Intensivstufe 1: Lüfterleistung 410 m<sup>3</sup>/h; Geräuschwert 74 dB (A) re1pW
- Gemäß EN 61591 und EN/IEC 60704-2-13 kann Ihr Gerät im Umluftbetrieb mit dem Umluft-Set Clean Air plus, für die kaminlose Installation, folgende Werte erreichen:
- Leistungsstufe 1: Lüfterleistung: 280 m<sup>3</sup>/h; Geräuschwert: 56 dB(A) re1pW
- Leistungsstufe 2: Lüfterleistung: 430 m<sup>3</sup>/h; Geräuschwert: 69 dB(A) re1pW
- Leistungsstufe 3: Lüfterleistung: 560 m<sup>3</sup>/h; Geräuschwert: 69 dB(A) re1pW
- Intensivstufe 1: Lüfterleistung: 628 m<sup>3</sup>/h; Geräuschwert: 72 dB (A) re1pW

#### Technische Daten und Nachhaltigkeit:

- Angaben zum Verbrauch:
- Gesamtanschlusswert: 252 W
- Spannung: 220 - 240 V
- Nachhaltigkeit:
- Umweltfreundliche Verpackung
- Verfügbarer Geruchsfilter als regenerierbarer Long Life Filter mit 10 Jahren Lebensdauer

#### Informationen zur Planung und Installation:

- Gerätemaße (HxBxT): 345 x 520 x 282 mm
- Gerätemaße Umluft (HxBxT): 345-345 x 520 x 282 mm
- Einbaumaße (HxBxT): 345 x 496 x 264 mm
- Maße und Einbauhinweise zu diesem Gerät gemäß technischer Zeichnung beachten
- Länge Anschlusskabel: 1.5 m mit Stecker
- Abluftstutzen Ø 150 mm

N 70, LÜFTERBAUSTEIN, 52 CM, EDELSTAHL  
D54NAC1N0

Maßzeichnungen

Maße in mm

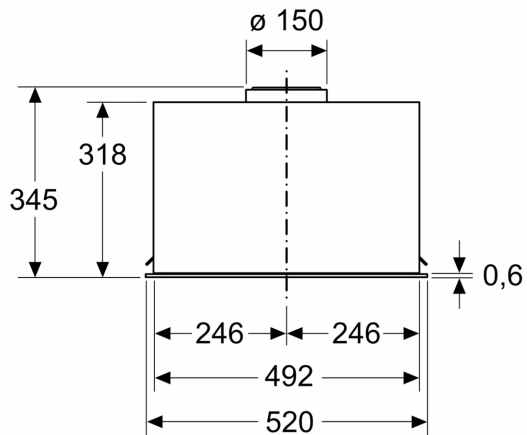

Maße in mm

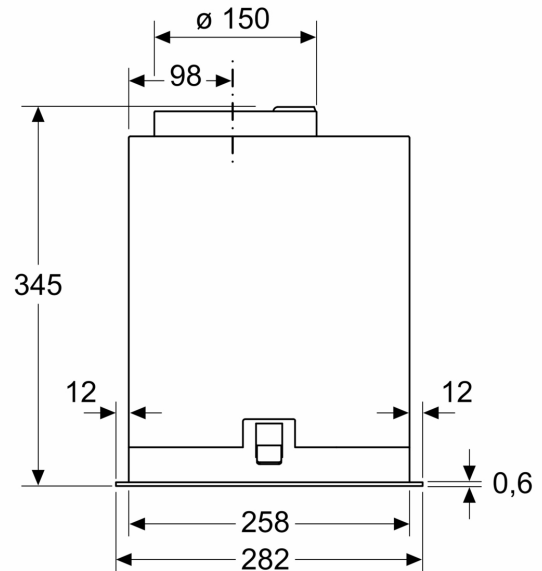

Maße in mm

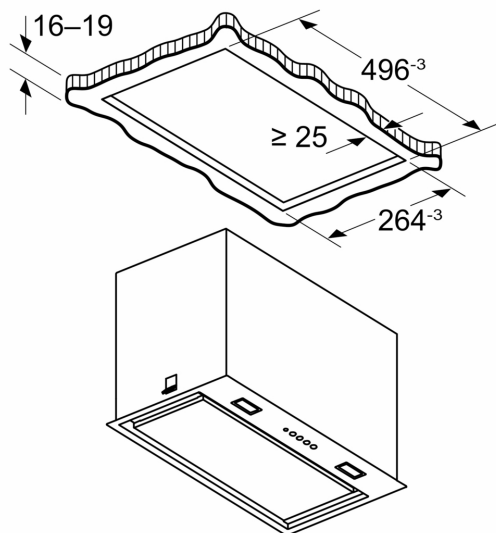

Maße in mm

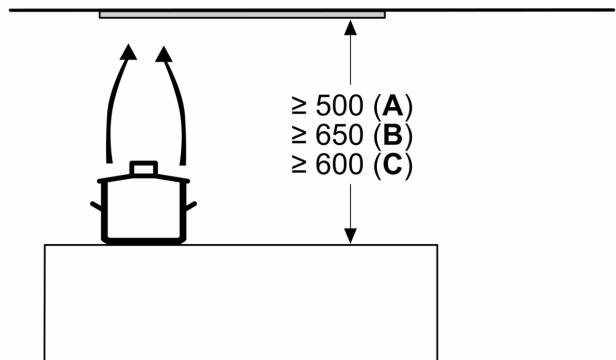

**A:** Elektro

**B:** Gas – ab Oberkante Topfträger

**C:** Elektro – für Australien und Neuseeland