

N 70, KÜHLSCHRANK, 122,5 X 56 CM,
FLACHSCHARNIER MIT SOFTEINZUG
K11413D40



A+++



Der Einbaukühlschrank hält Obst und Gemüse 2x länger frisch und kann dank Tür-Dekorplatte auch individuell gestaltet werden.

- ✓ Fresh Safe 2 – ideal zum Aufbewahren von Obst und Gemüse.
- ✓ EasyAccess Shelf: ausziehbar, damit Sie besser an alles herankommen.
- ✓ Vario Shelf: mit dieser Glasablage gestalten Sie den Innenraum flexibel, indem eine Hälfte unter die andere geschoben wird.
- ✓ Höhenverstellbare Böden schaffen Platz für alle Größen, Höhen und Formen der Lieblingszutaten.
- ✓ Sicherheitsglas sorgt für sorgenfreies Kühlen von schweren Zutaten

Ausstattung

Technische Daten

Bauform:	Einbau
Dekorrahmen/ - platte:	Möglich mit Zubehör
Höhe:	1221 mm
Breite:	558 mm
Gerätetiefe:	545 mm
Min. Nischenmaße für Installation (H x B x T): ..	1225.0 x 560 x 550 mm
Nettogewicht:	44.8 kg
Anschlusswert:	90 W
Absicherung:	10 A
Türanschlag:	Rechts wechselbar
Spannung:	220-240 V
Frequenz:	50 Hz
Länge Anschlusskabel:	230.0 cm
Anzahl Verdichter:	1
Anzahl unabhängiger Kühlkreisläufe:	1
Innenlüfter:	Nein
Scharniere wechselbar:	Ja
Anzahl verstellbarer Ablagen-Kühlteil (Stck):	5
Flaschenregale:	Nein
EAN-Nummer:	4242004172802
Marke:	Neff
Internationale Bestellbezeichnung:	K11413D40
Produktkategorie:	Kühlschrank
Frostfree System:	Nein
Gerätetyp:	Vollintegriert
Integriertes Zubehör:	2 x Eierablage

Zubehör

2 x Eierablage

Sonderzubehör

KF1413S0	Türfront schwarz m Alu-Dekor
KF1413Z0	Türfront weiß m Alu-Dekorrahme
KS9E0FZ0	FlexCooling Nachrüst-Paket
Z10020	Flaschenablage



N 70, KÜHLSCHRANK, 122.5 X 56 CM,
FLACHSCHARNIER MIT SOFTEINZUG
K11413D40

Ausstattung

Ausstattung:

- Flachscharnier, SoftClose (Türschliesshilfe mit Dämpfung und Softeinzug)
- LED Beleuchtung

Kühlteil

- Kühlraum: 211 l Nutzinhalt
- 6 Abstellflächen aus Sicherheitsglas (5 höhenverstellbar), davon ein 1 x VarioShelf (teilbare Glasablage)
- VarioShelf: teilbare Glasplatte zur Nutzung auch für hohe Gefäße
- EasyAccess Shelf: ausziehbare Glasplatte mit erhöhtem Rand für bessere Übersicht und leichten Zugriff
- 4 Türabsteller, davon 1 Butter-/Käsefach
- 1 FreshSafe2 Schublade; Nährstoffe bleiben bei erhöhter Luftfeuchtigkeit bis zu 2x länger erhalten.

Komfort und Sicherheit

- TouchControl - Elektronische Temperaturregelung, exakt digital ablesbar
- VitaControl - Konstante Temperatur durch intelligente Sensortechnik
- Vollautomatische Abtauung im Kühlraum
- Super-Taste: Superkühlen mit automatischer Deaktivierung
- Akustischer Türalarm

Leistung und Verbrauch

- Energie-Effizienz-Klasse: A+++ auf einer Energieeffizienzklassen-Skala von A+++ bis D
- Energieverbrauch: 69 kWh/Jahr
- Nutzinhalt gesamt: 211 l
- Geräuschwert: 34 dB(A) re 1 pW
- Klimaklasse: SN-T

Technische Informationen

- Gerätemaße (H x B x T): 122.1 cm x 55.8 cm x 54.5 cm
- Nischenmaße (H x B x T): 122.5 cm x 56.0 cm x 55.0 cm
- Türanschlag rechts, wechselbar
- Anschlusswert: 90 W
- 220 - 240 V

Zubehör

- 2 x Eierablage
- Flaschenkamm

N 70, KÜHLSCHRANK, 122,5 X 56 CM,
FLACHSCHARNIER MIT SOFTEINZUG
K11413D40

Maßzeichnungen

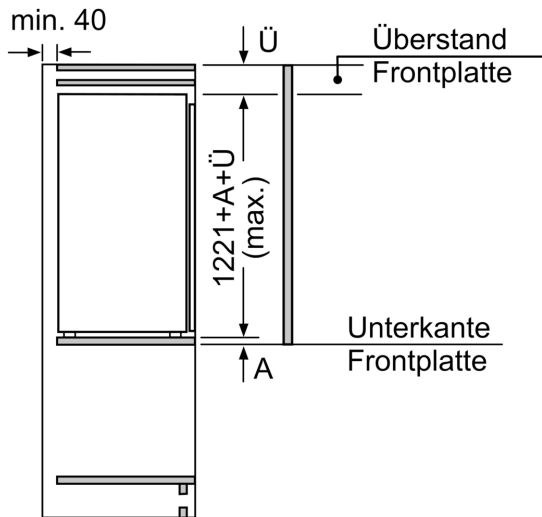

Maße in mm

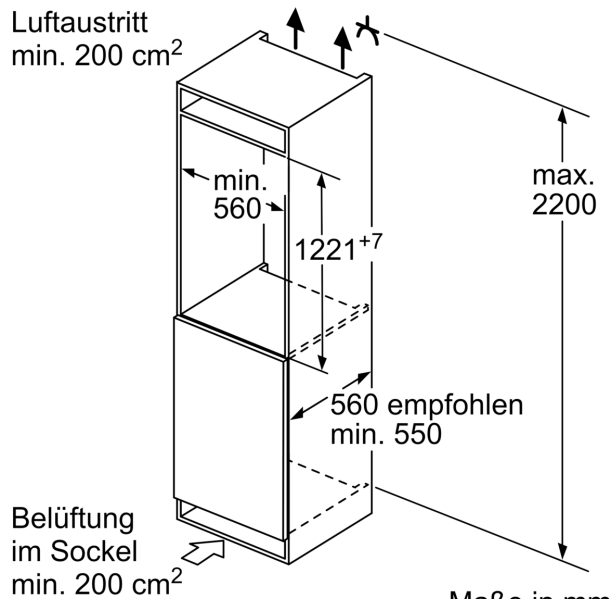

Maße in mm

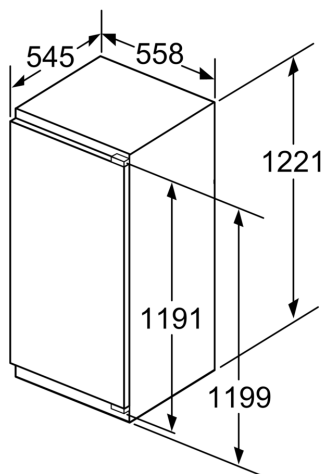

Maße in mm

Maße in mm
Empfehlung Spaltmaße für Flachscharnier

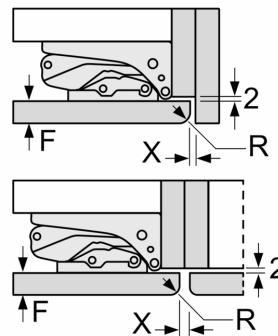

F	R	X
16-19	0-3	2,5
20	0-1	3
	2-3	2,5
21	0-1	3
	2-3	2,5
22	0	4
	1	3,5
	2-3	3

Die in der Tabelle empfohlenen Spaltmasse sind einzuhalten, um eine kollisionsfreie Öffnung der Gerätetüre zu gewährleisten und Beschädigungen am Küchenmöbel zu vermeiden.