

N 90, DOMINO-KOCHFELD, GAS, 30 CM,  
GLASKERAMIK, SCHWARZ  
N23TA29N0D

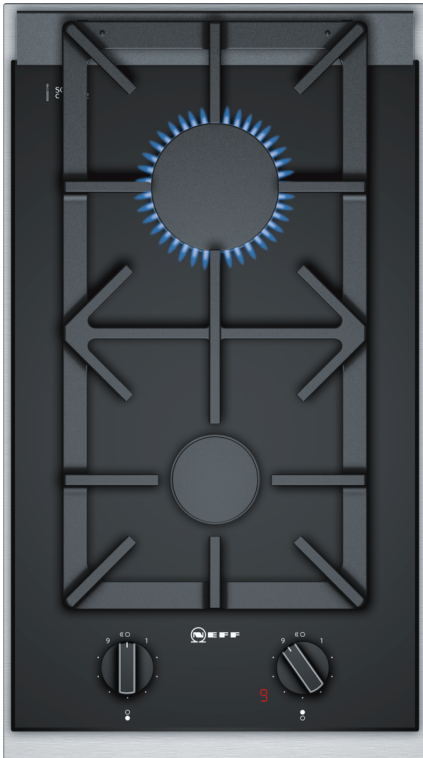

Das Gas-Kochfeld mit besonders hitzebeständiger Glaskeramik Oberfläche und stufenweise regulierbarem FlameSelect.

- ✓ Flame Select – die ultimative Kontrolle über Ihre Flamme.
- ✓ 7-Segment Display - zeigt für jeden Brenner an, welche Leistungsstufe eingestellt wird.

#### Ausstattung

##### Technische Daten

Grillfunktion: .....	Vario/Domino
Gas-Schaltermulde	
Grillfunktion: .....	Vario/Domino
Gas-Schaltermulde	
Bauform: .....	Einbau
Bauform: .....	Einbau
Beheizungsart: .....	Gas
Beheizungsart: .....	Gas
Anzahl der Kochzonen: .....	2
Anzahl der Kochzonen: .....	2
Min. Nischenmaße für Installation (H x B x T):	. 45 x 270 x 490-500 mm
Min. Nischenmaße für Installation (H x B x T):	. 45 x 270 x 490-500 mm
Breite: .....	306 mm
Breite: .....	306 mm
Abmessungen des Gerätes: .....	47 x 306 x 546 mm
Abmessungen des Gerätes: .....	47 x 306 x 546 mm
Abmessungen des verpackten Gerätes: .....	185 x 397 x 646 mm
Abmessungen des verpackten Gerätes: .....	185 x 397 x 646 mm
Nettogewicht: .....	7.0 kg
Nettogewicht: .....	7.0 kg
Bruttogewicht: .....	8.0 kg
Bruttogewicht: .....	8.0 kg
Restwärmeanzeige: .....	Getrennt
Restwärmeanzeige: .....	Getrennt
Lage der Steuerung: .....	Vorne
Lage der Steuerung: .....	Vorne
Oberflächenmaterial: .....	Glaskeramik
Oberflächenmaterial: .....	Glaskeramik
Oberflächenfarbe: .....	Edelstahl, Schwarz
Oberflächenfarbe: .....	Edelstahl, Schwarz
Rahmenfarbe: .....	Edelstahl, Schwarz
Rahmenfarbe: .....	Edelstahl, Schwarz
Länge Anschlusskabel: .....	100.0 cm
Länge Anschlusskabel: .....	100.0 cm
EAN-Nummer: .....	4242004203308
EAN-Nummer: .....	4242004203308
Gasanschlusswert: .....	4700 W
Gasanschlusswert: .....	4700 W
Absicherung: .....	3 A
Absicherung: .....	3 A
Spannung: .....	220-240 V
Spannung: .....	220-240 V
Frequenz: .....	60; 50 Hz
Frequenz: .....	60; 50 Hz

#### Sonderzubehör

Z2402X0	Kleintopfing
Z2480X0	Simmer plate
Z9914X0	Verbindungsleiste



N 90, DOMINO-KOCHFELD, GAS, 30 CM,  
GLASKERAMIK, SCHWARZ  
N23TA29N0D

## Ausstattung

### Design

- Glaskeramik- Oberfläche, schwarz
- Designrahmen, Edelstahl
- Abnehmbare Topfträger, Gusseisen schwarz emailliert
- BSH Flachbrenner: elegantes Brennerdesign mit weniger Teilen

### Benutzerfreundlichkeit

- FlameSelect Technologie - Leistungsregelung in 9 Stufen: Stellen Sie die Flamme in neun definierten Stufen präzise ein.
- Digitale Anzeige der Kochstufen: zeigt die gewählte Leistungsstufe und Restwärme an.
- spülmaschinenfeste Topfträger: Einfach in der Geschirrspülmaschine zu reinigen.
- Integrierte Schalter: leicht zugängliche und bedienbare Knebel im Frontbereich für müheloses Drehen.
- Elektrische Einhand-Taktfunkenzündung: Um die Flamme zu entzünden, drücken und drehen Sie einfach den Knebel.

### Brenner und Leistung

- 2 Gasbrenner
- Vorne Mitte: Normalbrenner bis zu 1.9 kW (abhängig von der Gasart)
- Hinten Mitte: Starkbrenner bis zu 2.8 kW (abhängig von der Gasart)

### Sicherheit

- Thermoelektrische Zündsicherung: verhindert weiteren Gasfluss beim Erlöschen der Flamme.
- Restwärmeanzeige 2-fach: zeigt an, welche Brennerteile und Pfannenträger noch heiß sind.

### Installation (Gasarten & Messungen)

- Verwendbar für: Erdgas L/LL G25/20mbar (DE)
- Erdgas H/E 20mbar, E+ 20/25mbar Erdgas H 25 mbar (HU) Erdgas L 25 mbar (NL) Flüssiggas G30,31 28-30/37mbar Flüssiggas G30 37 mbar (PL) Flüssiggas 50 mbar
- Düsensatz für Flüssiggas-Düsen (50mbar) beiliegend. Düsen für alle anderen Gasarten können über den Kundendienst bestellt werden. Für einen Düsenwechsel wenden Sie sich bitte an den Kundendienst.
- Abmessungen des Gerätes (HxBxT mm): 47 x 306 x 546
- Erforderliche Nischengröße (HxBxT mm): 45 x 270 x (490 - 502)
- Minimale Arbeitsplattenstärke: 30 mm
- Anschlusskabel 1 m mit Stecker: Plug and Play, kein Elektriker für die Installation erforderlich.
- Gesamtanschlusswert: 4.7 kW

N 90, DOMINO-KOCHFELD, GAS, 30 CM,  
GLASKERAMIK, SCHWARZ  
N23TA29N0D

## Maßzeichnungen

measurements in mm

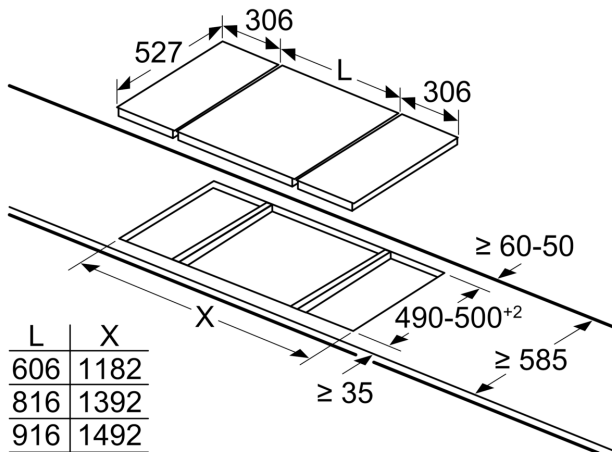

When installing two Domino units right next to a hob, two assembly kits (HEZ394301) are required.

measurements in mm

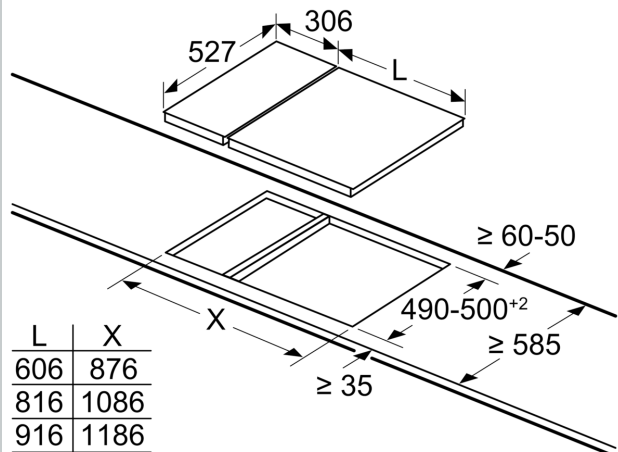

When installing a Domino unit right next to a hob, an assembly kit (HEZ394301) is required.

measurements in mm

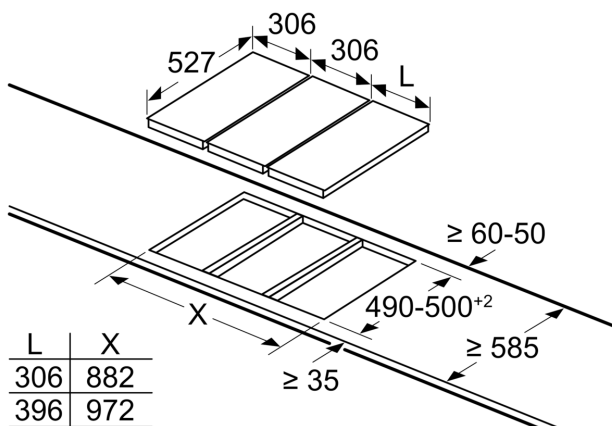

When installing two or more Domino units side-by-side, one or more assembly kits are required (2 units = 1 assembly kit, 3 units = 2 assembly kits, etc.).

measurements in mm

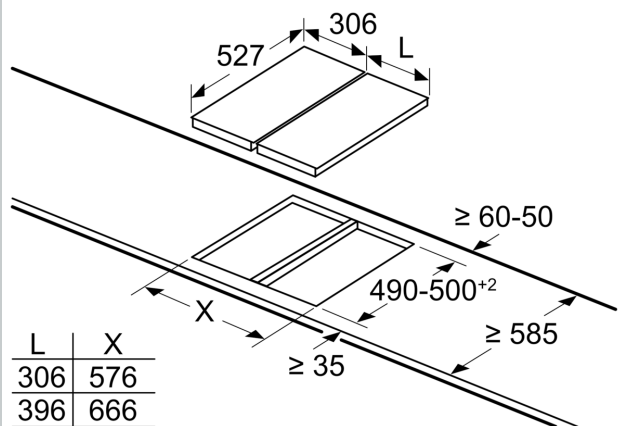

When installing two or more Domino units side-by-side, one or more assembly kits are required (2 units = 1 assembly kit, 3 units = 2 assembly kits, etc.).

## Maßzeichnungen

measurements in mm  
Picture for the table Domino combination possibilities with corresponding devices and cutout dimensions

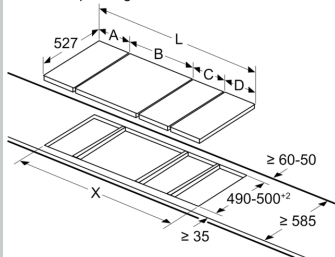

If two or more elements are installed right next to one another, one or several installation kits are required (2 elements 1 installation kit, 3 elements 2 installation kits, etc.).

Cutout dimension (X) depending on the combination see table:

Maße in mm  
Domino-Kombinationsmöglichkeiten mit entsprechenden Geräte- und Ausschnittmaßen

Breitentyp:  
Gerätebreite:

	A	B	C	D	L	X
2x30	306	306	-	-	-	612 576
1x30, 1x40	306	396	-	-	-	702 666
1x30, 1x60	306	606	-	-	-	912 876
1x30, 1x70*	306	710	-	-	-	1016 980
1x30, 1x80	306	816	-	-	-	1122 1086
1x30, 1x90	306	916	-	-	-	1222 1186
2x40	396	396	-	-	-	792 756
1x40, 1x60	396	606	-	-	-	1002 966
1x40, 1x70*	396	710	-	-	-	1106 1070
1x40, 1x80	396	816	-	-	-	1212 1176
1x40, 1x90	396	916	-	-	-	1312 1276
3x30	306	306	306	-	-	918 882
2x30, 1x40	306	306	396	-	-	1008 972
2x30, 1x60	306	306	606	-	-	1218 1182
2x30, 1x70*	306	306	710	-	-	1322 1286
2x30, 1x80	306	306	816	-	-	1428 1392
2x30, 1x90	306	306	916	-	-	1528 1492
1x30, 2x40	306	396	396	-	-	1098 1062
1x30, 1x40, 1x60	306	396	606	-	-	1308 1272
1x30, 1x40, 1x70*	306	396	710	-	-	1412 1376
1x30, 1x40, 1x80	306	396	816	-	-	1518 1482
1x30, 1x40, 1x90	306	396	916	-	-	1618 1582
2x40, 1x60	396	396	606	-	-	1398 1362
4x30	306	306	306	306	-	1224 1188
3x30, 1x40	306	306	306	396	-	1314 1278
1x30, 1x75	306	750	-	-	-	1056 1020
1x40, 1x75	396	750	-	-	-	1146 1110
2x30, 1x75	306	306	750	-	-	1362 1326
1x30, 1x40, 1x75	306	396	750	-	-	1452 1416

\* Nicht möglich mit 70 cm Induktionsmulde

measurements in mm  
Assembly kit (HEZ394301) for Domino

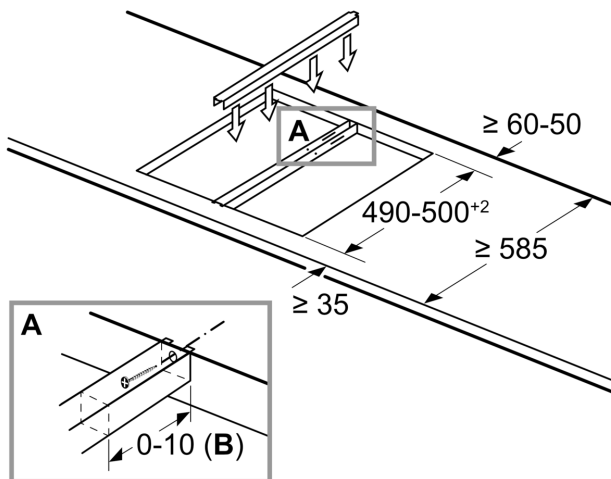

B: Dependent on the cut-out depth

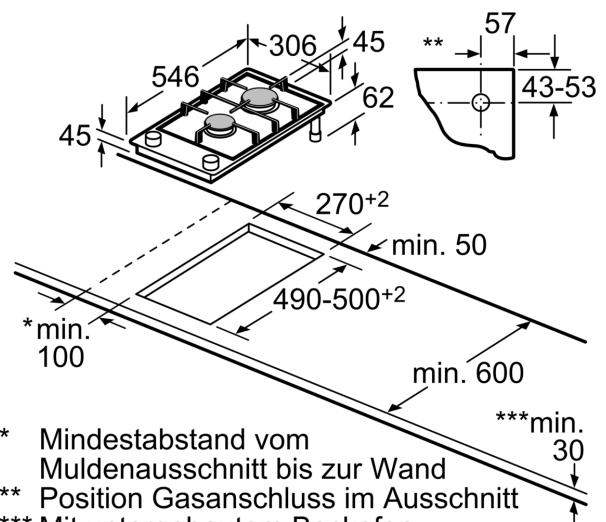

- \* Mindestabstand vom Muldenausschnitt bis zur Wand
- \*\* Position Gasanschluss im Ausschnitt
- \*\*\* Mit untergebautem Backofen ggf. mehr; siehe Maßanforderungen des Backofens

Maße in mm