

N 90, Kochfeld mit Dunstabzug (Induktion), 80 cm
T58TS6BNO

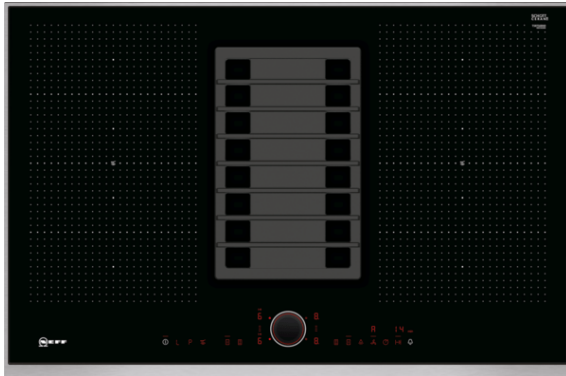

COOKING PASSION SINCE 1877



Dieses Induktionskochfeld mit integriertem Kochfeldabzug vereint 2 Geräte in einem und sorgt so für freie Sicht beim Kochen.

- ✓ TwistPadFire® - magnetisch, abnehmbarer beleuchteter Bedienknopf, mit dem sich alle Kochzonen per Fingertipp aktivieren und regeln lassen.
- ✓ FlexInduktion - erkennt automatisch Größe und Position von Töpfen und Pfannen und erhitzt das Kochgeschirr genau an dieser Stelle.
- ✓ Automatischer Luftsensord - schaltet die Dunstabzugshaube an und passt die Leistung je nach Kochsituation flexibel an
- ✓ PowerMove - das Induktionskochfeld wird in drei Heizzonen aufgeteilt: vorne Kochen, Mitte Köcheln und hinten Warmhalten.
- ✓ PowerTransfer - erkennt, wenn Töpfe und Pfannen verschoben werden und nimmt die Einstellungen mit

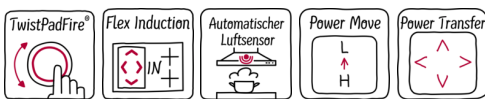

Ausstattung

Technische Daten

Gerätetyp : Kochstelle Glaskeramik
 Bauform : Eingebaut
 Energiequelle : Elektro
 Nischenmaße (H x B x T) (mm) : 197 x 780-780 x 490-490
 Gerätebreite (mm) : 826
 Abmessungen des Gerätes (mm) : 197 x 826 x 546
 Abmessungen des verpackten Gerätes (mm) : 330 x 760 x 940
 Nettogewicht (kg) : 28,444
 Bruttogewicht (kg) : 34,7
 Restwärmeanzeige : Getrennt
 Lage der Steuerung : Vorne
 Hauptoberflächenmaterial : Glaskeramik
 Oberflächenfarbe : Edelstahl, Schwarz
 Rahmenfarbe : Edelstahl
 Approbationszertifikate : Australia Standards, CE, VDE
 Länge Anschlusskabel (cm) : 110
 Material Bedienelemente : Kunststoff
 Abgedichtete Herdplatte : Nein
 Heizungen mit Booster : Alle
 Leistung der 2.Kochzone (kW) : 3.3
 : 3.7
 Max. Gebläseleistung-Abluftbetrieb (m³/h) : 551
 Gebläseleistung bei Intensivstufe-Umluftbetrieb : 618.0
 Max. Gebläseleistung-Umluftbetrieb (m³/h) : 557
 Gebläseleistung bei Intensivstufe-Abluftbetrieb (m³/h) : 684
 Schalleistung (dB(A) re 1 pW) : 70
 Geruchsfilter : Nein
 Art der Luftführung : Umrüstbar
 Delay Shut off modes : 6
 Art des Fettfilters : Kassette
 Elektroanschlusswert (W) : 7400
 Spannung (V) : 220-240
 Frequenz (Hz) : 60; 50
 Gerätefarbe : Schwarz
 Approbationszertifikate : Australia Standards, CE, VDE
 Länge Anschlusskabel (cm) : 110
 Nischenmaße (H x B x T) (mm) : 197 x 780-780 x 490-490
 Abmessungen des Gerätes (mm) : 197 x 826 x 546
 Abmessungen des verpackten Gerätes (mm) : 330 x 760 x 940
 Nettogewicht (kg) : 28,444
 Bruttogewicht (kg) : 34,7

Sonderzubehör

Z8100X1	Abluft Set
Z8200X1	Umluft Set
Z8500X0	Aktivkohlefilter
Z9410X1	Bräter aus Edelstahl mit Glasdeckel
Z9415X1	Dampfeinsatz für Edelstahlbräter
Z9416X2	Grillplatte
Z9417X2	Teppan Yaki (groß)
Z943SE0	3-er Set best aus 2 Töpfen + 1 Pfanne
Z9451X0	Systempfanne für Bratsensor Ø 15cm
Z9453X0	Systempfanne für Bratsensor Ø 21cm
Z9914X0	Verbindungsleiste



Ausstattung

Bedienung:

- TwistPad® Fire

Flexibilität:

- 2 x Flexzone
- 4 Induktionskochzonen

Design:

- 80 cm breit
- Designrahmen in Edelstahl
- Lufteinlassgitter aus Guss (spülmaschinengeeignet)

Ausstattung:

- Powerstufe für Töpfe
- Powerstufe für Pfannen
- PowerMove (3-stufig)
- PowerTransfer
- BratSensor mit 5 Temperaturstufen: Braten mit integriertem Sensor für alle Vario-Zonen
- 17 Leistungsstufen
- Digitale Anzeige der Kochstufen
- 2-stufige Restwärmeanzeige je Kochzone
- CountUp Timer
Kurzzeitwecker
Laufzeitanzeige
- Topferkennung
Powermanagement Funktion
Automatische Sicherheitsabschaltung
Kindersicherung
Wischschutzfunktion
- Restart Funktion
- Quick Start Funktion
- Warmhaltefunktion für alle Kochzonen
- Energieverbrauchsanzeige

Ausstattung Dunstabzug:

- Wahlweise Abluft- oder Umluftbetrieb (Sonderzubehör wird jeweils benötigt)
- Für Abluftbetrieb wird ein Abluftmodul (Sonderzubehör Z8100X1) benötigt
- Für Umluftbetrieb wird ein cleanAir-Umluftmodul (Sonderzubehör Z8200X1) benötigt
- Energie-Effizienzklasse: A (auf einer Energie-Effizienzklassenskala von A++ bis E)
- Durchschnittlicher Energieverbrauch: 50.3 kWh kWh/Jahr
- Lüfter-Effizienzklasse: A
- Fettfilter-Effizienzklasse: B
- Geräusch min./max. Normalstufe: 42/70 dB
- Automatisches Einschalten des Lüftungssystems bei Nutzung einer Kochzone
- PerfectAir Luftgütesensor
- 9 Leistungsstufen und 1 Intensivstufe
- Gebläsenachlauf 30 Minuten
- Gebläsetechnologie mit hocheffizientem, geräuscharmem, bürstenlosem Gleichstrommotor (BLDC). Strömungstechnisch optimierte Luftführung im Innenraum.
- Entnehm- und trennbare Fettfilter- & Überlaufschutzeinheit, spülmaschinengeeignet
- mit integrierten Edelstahlfettfiltern, spülmaschinengeeignet
- Kondensat- und Überlaufschutzbehälter, ca. 200ml Aufnahmekapazität, spülmaschinengeeignet
- Sicherheitsüberlauf tank (spülmaschinengeeignet) mit ca. 2.000ml Aufnahmekapazität und Twist-off Verschluss zur einfachen Entnahme
- Sättigungsanzeige für Edelstahlfettfilter
- Sättigungsanzeige für CleanAir-Geruchsfilter

Ausstattung

Technische Information:

- Gerätemaße: (H/B/T) 197 x 826 x 546 mm
- Einbaumaße: (H/B/T) 197 mm x 780 mm x 490 mm
- Min. Arbeitsplattenstärke: 20 mm
- Kochzonen:
 - 1 x Ø 400 x 240 mm, 3.3 kW (max. Powerstufe 3.7 kW) Induktion oder 2 x Ø 240 mm, 200 mm
 - 1 x Ø 400 x 240 mm, 3.3 kW (max. Powerstufe 3.7 kW) Induktion oder 2 x Ø 200 mm, 240 mm
- Spannung: 220 - 240 V
- Anschlusswert: 7.4 kW
- Anschlusskabel beigelegt in Verpackung
- Länge Anschlusskabel: 110 cm
- Abluftleistung:
 - min. Normalstufe 169 m³/h
 - max. Normalstufe 551 m³/h
 - Boost-/Intensivstufe 684 m³/h
- Geräuschwerte bei Abluftbetrieb:
 - min. Normalstufe 42 dB(A) re 1 pW (31 dB(A) re 20 µPa Schalldruck)
 - max. Normalstufe 70 dB(A) re 1 pW (59 dB(A) re 20 µPa Schalldruck)
 - Boost-/Intensivstufe 75 dB(A) re 1 pW (64 dB(A) re 20 µPa Schalldruck)

Sonderzubehör

- Z8100X1, Z8200X1, Z8500X0, Z9410X1, Z9415X1, Z9416X2, Z9417X2, Z943SE0, Z9451X0, Z9452X0, Z9453X0, Z9914X0
- Großflächige, 12-lagige Edelstahl-Fettfilter für hohe Fettfiltereffizienz (90%)

Leistungsdaten Dunstabzug

- Luftleistungsdaten nach EN 61591
- Schalleistungspegel nach EN 60704-3
- Schalldruckpegel nach EN 60704-2-13
- Geruchsreduktion bei Umluftbetrieb nach EN 63591
- Umluftleistung:
 - min. Normalstufe 139 m³/h
 - max. Normalstufe 557 m³/h
 - Boost-/Intensivstufe 618 m³/h
- Geräuschwerte bei Umluftbetrieb:
 - min. Normalstufe 42 dB(A) re 1 pW (31 dB(A) re 20 µPa Schalldruck)
 - max. Normalstufe 73 dB(A) re 1 pW (62 dB(A) re 20 µPa Schalldruck)
 - Boost-/Intensivstufe 75 dB(A) re 1 pW (62 dB(A) re 20 µPa Schalldruck)
- Fettfiltereffizienz: 90 %
- Geruchsreduktion bei Umluftbetrieb: 85 %

Installationshinweise

- Unterschrankbreite: min. 80 cm.
- Arbeitsplattentiefe: min. 60 cm (mit gekürzten Schubladen), ab 70 cm volle Schubladentiefe nutzbar.
- Eintauchtiefe: 19.7 cm
- Ab- oder Umluft-Verrohrungssystem als Sonderzubehör zu bestellen.
- Gesamtgerätgewicht: 28
- Das Gerät muss von unten frei zugänglich sein.
- Bei Installation einer Luftführung im Abluftbetrieb und einer kamingebundenen Feuerstelle, muss die Stromzuführung mit einer geeigneten Sicherheitsausschaltung versehen werden.
- Die Tragfähigkeit und die Stabilität insbesondere bei dünnen Arbeitsplatten ist durch geeignete Unterkonstruktionen sicherzustellen. Hierbei ist das Gerätegewicht zu berücksichtigen.
- Anschlussstutzen Abluft: Flachkanal NW 150

N 90, Kochfeld mit Dunstabzug (Induktion), 80 cm
T58TS6BN0

Maßzeichnungen

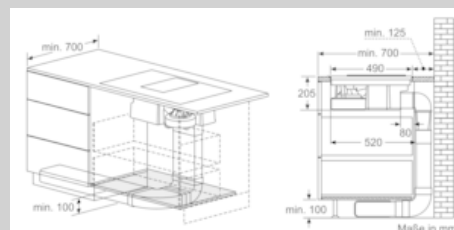
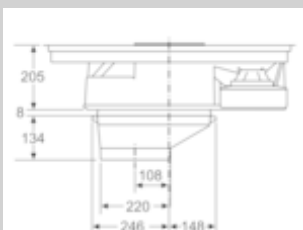
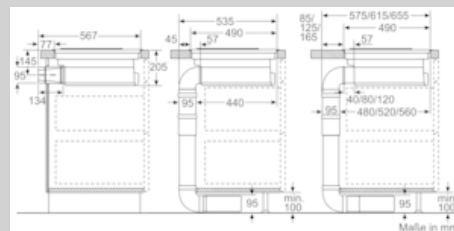
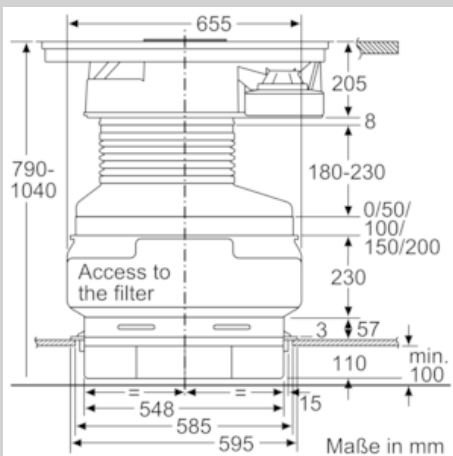
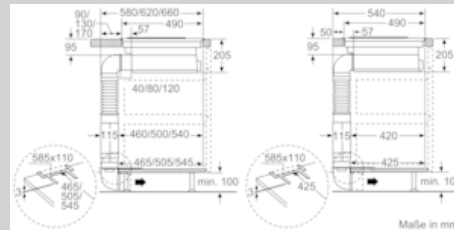
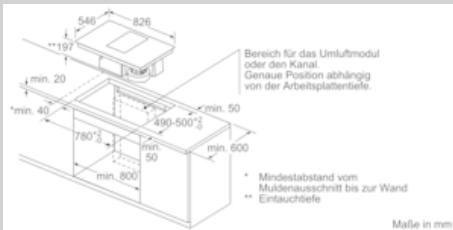

N 90, Kochfeld mit Dunstabzug (Induktion), 80 cm
T58TS6BN0

Maßzeichnungen

