

CLIP-AUSZUG, EDELSTAHL
Z13TC16X0

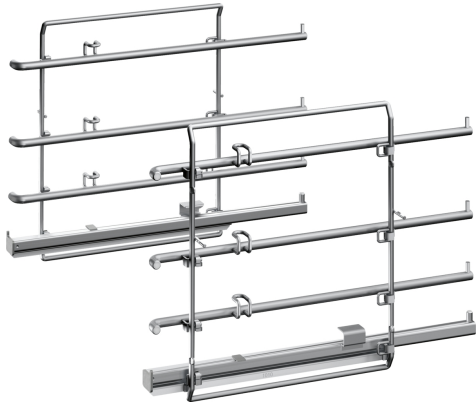

Ausstattung

Technische Daten

Abmessungen des verpackten Gerätes: 90x300x410 mm
Abmessung der Palette: 100.0 x 80.0 x 120.0
Anzahl Geräte pro Palette: 50
Nettogewicht: 2.6 kg
Bruttogewicht: 3.0 kg
EAN-Nummer: 4242004193517



4 242004 193517

CLIP-AUSZUG, EDELSTAHL
Z13TC16X0

Ausstattung

Z13TC16X0

ComfortFlex (1) + Rahmen

FullSteam

- Material: Edelstahl
- Das Zubehör ist für Dampf-Heizarten geeignet.
- Max. Beladung: 16 kg
- Bitte überprüfen Sie vor der Bestellung die Kompatibilität mit Ihrem Gerät.