

N 90, Einbau-Kompaktdampfbackofen, Edelstahl  
C87FS22N0



COOKING PASSION SINCE 1877



A+

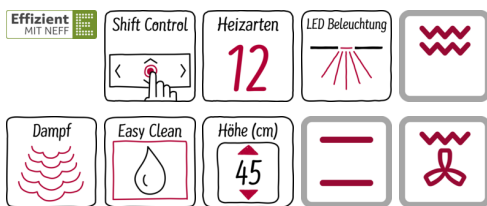

Compact-Einbaubackofen mit FullSteam - die Kombination aller Heizarten und Dampfgaren in einem Backofen auf kleinstem Raum

- ✓ Der neue FullSteam® Backofen vereint CircoTherm®-Backofen und Dampfgarer in nur einem Gerät.
- ✓ ShiftControl - schnelle Navigation durch die Menüs und einfache Bedienung über das große TFT-Display.
- ✓ EcoClean - die selbstreinigende katalytische Beschichtung an Decke und Wänden des Backofens erleichtert die Reinigung.
- ✓ BottomClean - das spezielle Reinigungsprogramm für den Backofenboden.
- ✓ Moderne LED-Beleuchtung für gleichmäßiges, helles Licht
- ✓ Klapptür mit Dämpfung beim Öffnen und Schließen.
- ✓ Flächenbündiger Griff - der Griff integriert sich flächenbündig in die Ofentür und ist somit fast unsichtbar, aber immer zur Hand.

Ausstattung

Technische Daten

- Frontfarbe : Edelstahl
- Bauform : Eingebaut
- Türöffnung : Klapptür
- Nischenmaße (H x B x T) (mm) : 450-455 x 560-568 x 550
- Abmessungen des Gerätes (mm) : 455 x 596 x 548
- Abmessungen des verpackten Gerätes (mm) : 530 x 660 x 690
- Material der Blende : Edelstahl
- Material der Tür : Glas
- Nettogewicht (kg) : 25,105
- Approbationszertifikate : CE, VDE
- Länge Netzkabel (cm) : 150
- Beheizungsarten : 4D-Heißluft, Auftauen, Brotbackstufe, Dampf 100%, Gären, Großflächengrill, Heißluft-Eco, Kleinflächengrill, Ober-/Unterhitze, Ober-/Unterhitze ECO, Pizzastufe, Regenerieren, Sanftgaren, Umluftgrill, Unterhitze, Warmhalten
- Zeitfunktionen : Start und Stopp
- Absicherung (A) : 16
- Spannung (V) : 220-240
- Frequenz (Hz) : 50; 60
- Steckerart : Schuko-/Gardy.m.Erdung
- Approbationszertifikate : CE, VDE
- Frontfarbe : Edelstahl
- Energiequelle : Elektro
- Absicherung (A) : 16
- Spannung (V) : 220-240
- Frequenz (Hz) : 50; 60
- Approbationszertifikate : CE, VDE
- Steckerart : Schuko-/Gardy.m.Erdung
- Nettogewicht (lbs) : 55,000
- Bruttogewicht (lbs) : 60

Sonderzubehör

- Z11AU15A0 : Universalpfanne, Keramik antihaft ,
- Z11GU20X0 : Glaspfanne , Z11SZ00X0 : Montageset ,
- Z11SZ60X0 : SeamlessCombination 45 + 14cm , Z11SZ90X0 : SeamlessCombination 60 + 45cm , Z12CB10A0 : Backblech, emailliert, anthrazit , Z12CM10A0 : Auflaufpfanne, emailliert, anthrazit , Z12CP10A0 : Pizzaform, emailliert, anthrazit , Z12CQ10A0 : Grillblech, emailliert, anthrazit , Z12CU10A0 : Universalpfanne, emailliert, anthrazit , Z13CR10X0 : Back- und Bratrost (Dampf) , Z13CU11X0 : Dampfbehälter gelocht, Größe XL , Z13CU30X0 : Dampfbehälter ungelocht, Größe S , Z13CU31X0 : Dampfbehälter gelocht, Größe S , Z13CV05S0 : Verblendleiste für Sockel , Z13CV06S0 : Dekorleiste , Z13TC10X0 : ComfortFlex Auszug für FullSteamBacköfen , Z13TC14X0 : ComfortFlex (1)+ Rahmen 45cm, FullSteam , Z1665X0 : Porzellan-Behälter-GN1/3-ungelocht , Z1685X0 : Porzellan-Behälter-GN2/3-ungelocht , Z18F45X0 : Kochbuch , Z1913X0 : Backstein , Z19DD10X0 : Dampfset für Backofen



# N 90, Einbau-Kompaktdampfbackofen, Edelstahl

## C87FS22N0

### Ausstattung

#### Backofentyp und Heizart

- CFS8722NMC Kompaktdampfbackofen grifflos mit 12 Beheizungsarten:  
CircoTherm®, CircoTherm® sanft, Ober-/Unterhitze, Ober-/Unterhitze sanft, Thermogrill, Großflächengrill, Kleinflächengrill, Pizzastufe, Brotbackstufe, Unterhitze, Sanftgaren, Warmhalten
- VarioSteam - Zusätzliche Beheizungsarten mit Dampf:  
Dampfgarstufe, Regenerieren, Gären, Auftauen
- Elektronische Temperaturregelung von 40 °C - 250 °C
- Klapptür, SoftClose, SoftOpening
- Garraumvolumen: 47 l

#### Design

- TFT-Farb- und Grafikdisplay
- Backofinnenraum: Diamantschwarz

#### Reinigung

- Ecoclean-Ausstattung: Rückwand
- EasyClean® Reinigungshilfe
- Vollglas-Innentür

#### Komfort

- 4,1" - TFT-Farb- und Grafikdisplay mit ShiftControl Steuerung
- Back- und Bratassistent, Automatikprogramme
- Anzahl Automatik-Programme: 38 Stck
- Schnellaufheizung
- Wassertank mit 1 l
- Leeranzeige Wassertank
- EasyClock
- LED-Innenbeleuchtung, abschaltbar
- Edelstahl-Lüfterrad
- Kühlgebläse
- Infotaste
- Temperaturvorschlag
- Ist-Temperaturkontrolle
- Optische Aufheizkontrolle
- Automatikprogramme
- Sabbatschaltung
- Zusatzfunktionen:  
Automatisches Entkalkungsprogramm  
Automatischer Siedepunktgleich  
Trocknungsfunktion
- Lage des Dampfgenerators außerhalb des Garraumes
- integrierter Griff

#### Zubehörträger / Auszugssystem:

- Backofen mit Einhänggestell, Auszug nachrüstbar

#### Zubehör

- 1 x Dampfbehälter, gelocht, Größe S, 1 x Dampfbehälter, gelocht, Größe XL, 1 x Dampfbehälter, ungelocht, Größe S, 1 x Rost, 1 x Universalpfanne

#### Umwelt und Sicherheit

- Individuell einstellbare Kindersicherung
- Automatische Sicherheitsabschaltung
- Restwärmeanzeige
- Starttaste
- Türkontaktschalter

#### Technische Info:

- Energieeffizienzklasse (gem. EU Nr. 65/2014): A+  
Energieverbrauch pro Zyklus im konventionellen Modus: 0.73 kWh  
Energieverbrauch pro Zyklus im Umluft-Modus: 0.61 kWh  
Zahl der Garräume: 1  
Wärmequelle: elektrisch  
Innenraumvolumen: 47 l
- Länge Netzkabel: 150 cm
- Gesamtanschlusswert Elektro: 3.3 kW
- Gerätemaße (HxBxT): 455 x 596 x 548 mm
- Nischenmaße (HxBxT): 455 mm x 560 mm x 550 mm
- „Maße und Einbauhinweise zu diesem Gerät gemäß technischer Zeichnung beachten“

N 90, Einbau-Kompaktdampfbackofen, Edelstahl  
C87FS22N0

Maßzeichnungen

Installation with a hob.

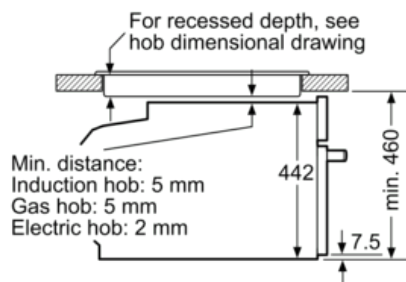

measurements in mm

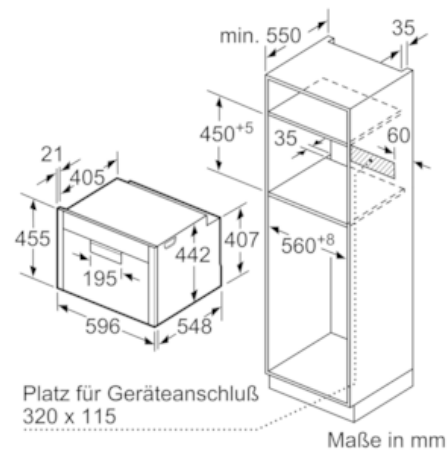

Wird das Kompaktgerät unter einem Kochfeld eingebaut, muss folgende Arbeitsplattenstärke (ggf. inkl. Unterkonstruktion) beachtet werden.

Kochfeld-Typ	min. Arbeitsplattenstärke	
	aufgesetzt	flächenbündig
Induktionskochfeld	42 mm	43 mm
Vollflächen-Induktionskochfeld	52 mm	53 mm
Gaskochfeld	32 mm	43 mm
Elektrokochfeld	32 mm	35 mm

