

N 50, FLACHSCHIRMHAUBE, 60 CM,
SILBERMETALLIC
D46ED52X1



Flachschirmhaube: Die Flachschirmhaube macht sich im Oberschrank praktisch unsichtbar und ist ideal für klare Küchenfronten

- ✓ Griffleiste - wählen Sie das Zubehör in Ihrer gewünschten Farbe aus
- ✓ Hohe Abluftleistung: sorgt für freie Sicht beim Kochen dank effizienter Motortechnologie.
- ✓ Efficient Drive Motortechnologie: leiser und energieeffizienter Motor für mehr Ruhe in der Küche.
- ✓ Intensivstufe: steigert die Lüfterleistung bei starkem Kochdunst.
- ✓ LED-Licht: alles erleuchtet beim Kochen.

Ausstattung

Sonderzubehör

| | |
|-----------|--|
| Z51ITB2X4 | Clean Air Standard Geruchsfilter(Ersatz) |
| Z51ITD1X1 | Long Life Umluftset extern |
| Z51ITI2X4 | Clean Air Standard Umluftset |
| Z51ITPOX0 | Long Life Geruchsfilter (Ersatzbedarf) |
| Z51IXB1X6 | Clean Air Plus Geruchsfilter (Ersatz) |
| Z51IXC1X6 | Clean Air Plus Umluftset extern |
| Z54TH60D1 | Design-Griffleiste |
| Z54TH60N1 | Griffleiste Edelstahl |

.....

Bauart: Flachschriftmaße
 Länge Anschlusskabel: 175 cm
 Nischenmaße für Installation (H x B x T): 385mm x 524.0mm x 290mm mm
 Nettogewicht: 10.2 kg
 Steuerung: elektronisch
 Anzahl der Leistungsstufen: 3-stufig + 1 Intensiv
 Max. Gebläseleistung-Abluftbetrieb: 399 m³/h
 Lüfterleistung bei Intensivstufe Umluft: 628 m³/h
 Max. Gebläseleistung-Umluftbetrieb: 358 m³/h
 Lüfterleistung bei Intensivstufe Abluft: 728 m³/h
 Anzahl der Lampen (Stck): 2
 Geräusch: 53 dB(A) re 1pW
 Durchmesser des Abluftstutzens: 120 / 150 mm
 Material des Fettfilters: Metallfettfilter, waschbar
 Geruchsfilter: Nein
 Art der Luftführung: Abluft, Umluft (Sonderzubehör separat erhältlich)
 Sonderzubehör: Z51ITB2X4, Z51ITD1X1, Z51ITI2X4, Z51ITPOX0, Z51IXB1X6, Z51IXC1X6, Z54TH60D1, Z54TH60N1, Z54TL60X0
 Art der Lampen: LED
 Gesamtleistung der Lampen: 4 W
 Art des Fettfilters: Kassette
 Filterwechsel-Erinnerung: Nein
 Anschlusswert: 144 W
 Absicherung: 10 A
 Spannung: 220-240 V
 Frequenz: 50; 60 Hz
 Steckerart: Schuko-/Gardy.m.Erdung
 Gerätetyp: Integrierbar
 Gehäusematerial: verzinkt
 Steckerart: Schuko-/Gardy.m.Erdung
 Abmessungen des Gerätes, mit Kamin (falls vorhanden) (in): x x
 Abmessungen des verpackten Gerätes: 15.74 x 25.19 x 19.29
 Nettogewicht: 22.000 lbs
 Bruttogewicht: 26.000 lbs
 Lage des Gebläses: Motor im Gehäuse
 Rückstauklappe: Ja
 Länge Anschlusskabel: 175 cm
 Abmessungen des Gerätes: 400 x 600 x 290.0 mm
 Abmessungen des verpackten Gerätes: 400x640x490 mm
 Nettogewicht: 10.2 kg
 Bruttogewicht: 11.9 kg



N 50, FLACHSCHIRMHAUBE, 60 CM,
SILBERMETALLIC
D46ED52X1

Ausstattung

Bauform

- 60 cm
- Einbaufähig in 60 cm breiten Dunstabzugshaubenschrank
- Wahlweise Abluft- oder Umluftbetrieb
- Für Umluftbetrieb wird ein Starterset oder cleanAir-Umluftmodul (Sonderzubehör) benötigt

Design

Komfort

- über Kurzhubtasten mit LED-Anzeige
- Elektronische Steuerung über über Kurzhubtasten mit LED-Anzeige
- Elektronische Steuerung
- über Kurzhubtasten (3 Leistungsstufen und
- 1 Intensivstufe) mit LED-Anzeige
- Easy EE - Flachschirm
- über Kurzhubtasten
- 3 Leistungsstufen und
- 1 Intensivstufe
- Intensivstufen mit automatischer Rückstellung
- Automatischer dreistufiger Gebläsenachlauf mit digitaler Anzeige

Ausstattung

- Gleichmäßige, helle Beleuchtung mit 2 x 1,5W LED-Modul
- Farbtemperatur: 3500 K
- Beleuchtungsstärke: 294 lux
- Kassette mit Edelstahlrahmen
- Metallfettfilter, spülmaschinengeeignet

Betriebsart und Leistung

- Lüfterleistung bei Abluftbetrieb nach EN 61591:
- max. Normalstufe 399 m³/h, Intensivstufe 728 m³/h
- Bei Einsatz des separat erhältlichen Clean Air Plus Umluftsets (Sonderzubehör) erreicht ihr Gerät im Umluftbetrieb folgende Werte:
- Umluftstufe:
- Max. Normalbetrieb: 358m³/h
- Intensivstufe: 628m³/h
- Geräuschwerte Umluft:
- Max. Normalstufe: 60dB(A) re 1 pW
- Intensivstufe: 71 dB(A) re 1 pW
- Geräuschwerte nach EN 60704-2-13 bei Abluftbetrieb:
- Max. Normalstufe: 53dB(A) re 1 pW
- Intensivstufe: 68 dB(A) re 1 pW
- Geräusch min./max. Normalstufe: 41/53 dB
- 2 einflutig stehend. BLDC für Ventilation
- BLDC für Ventilation

Planungs- und Installationsinformation

- Schnellmontagebefestigung
- Gerätemaße (HxBxT): 426 x 598 x 290 mm
- Einbaumaße (HxBxT): 385 x 524 x 290 mm

- Abluftstutzen Ø 150 mm (Ø 120 mm beiliegend)
- mit Rückstauklappe
- Länge Anschlusskabel: 1.75 m mit Stecker
- ohne Griffleiste

Umwelt und Sicherheit

- Energieeffizienzklasse: A (auf einer Energieeffizienzklassen-Skala von A+++ bis D)
- Durchschnittlicher Energieverbrauch: 37.9 kWh/Jahr*
- Lüfter-Effizienzklasse: B*
- Beleuchtungs-Effizienzklasse: A*
- Fettfilter-Effizienzklasse: B*
- Gesamtanschlusswert: 144 W

* Gemäß EU-Regulierung Nr. 65/2014

N 50, FLACHSCHIRMHAUBE, 60 CM,
SILBERMETALLIC
D46ED52X1

Maßzeichnungen

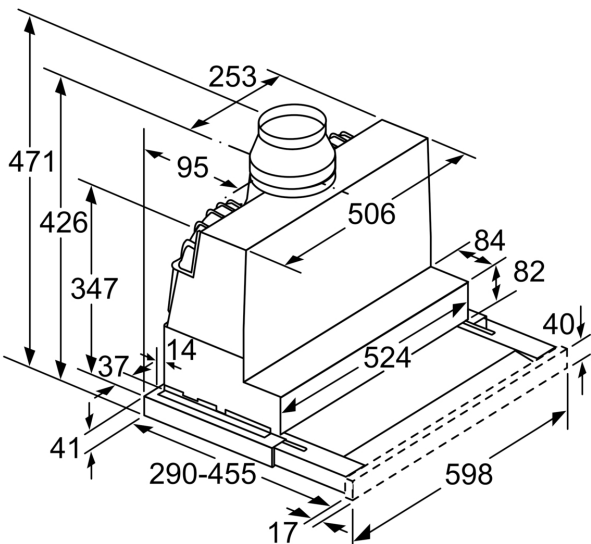

Tiefenanpassung des Filterauszuges bis 29 mm möglich
Maße in mm

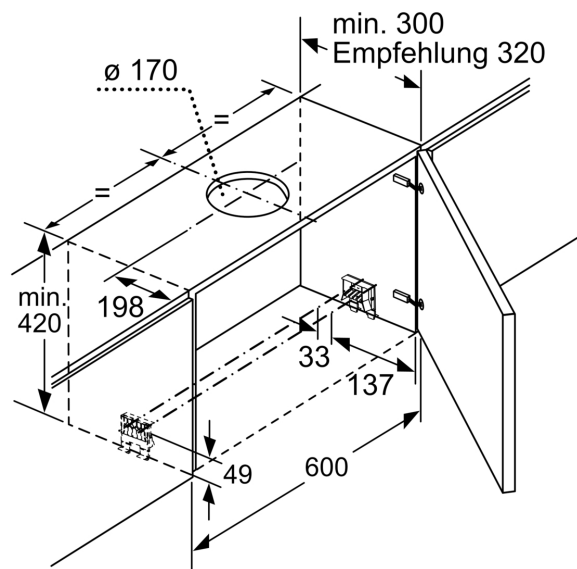

Maße in mm

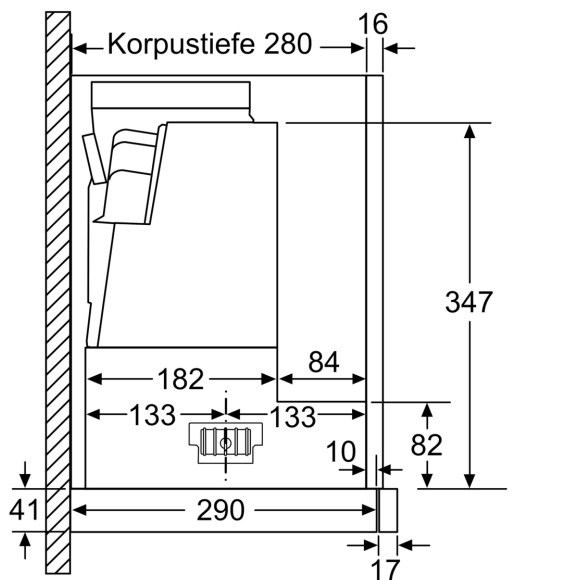

Maße in mm

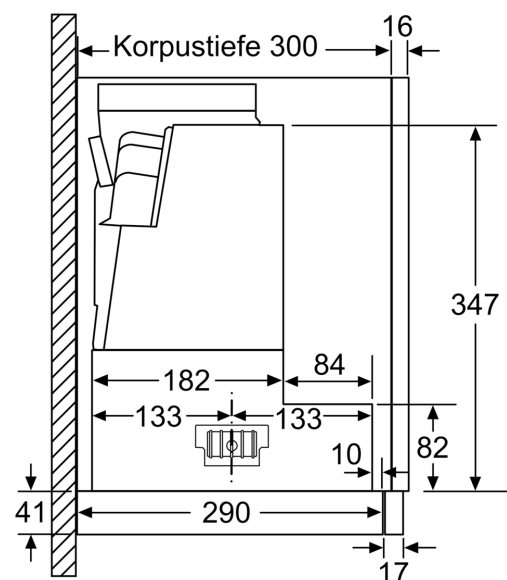

Maße in mm

Maßzeichnungen

