

N 70, INDUCTION HOB WITH INTEGRATED VENTILATION SYSTEM, 80 CM, SURFACE MOUNT WITH FRAME  
T48BD1AN0

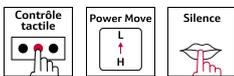
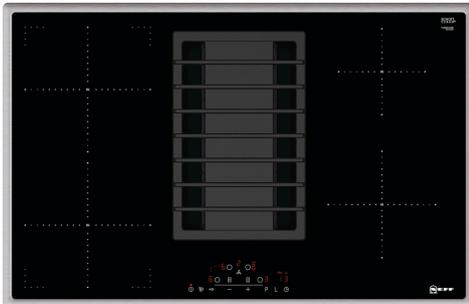

Sonderzubehör

Z8100X1	Abluft Set
Z8200X1	Umluft Set
Z8500X0	Aktivkohlefilter
Z943SE0	3-er Set best aus 2 Töpfen + 1 Pfanne

Dieses Induktionskochfeld mit integriertem Kochfeldabzug vereint 2 Geräte in einem und sorgt so für freie Sicht beim Kochen.

- ✓ TouchControl - ist eine besonders bequeme Steuerung von Kochfeldern. Ein Fingertipp genügt. Ein Timer unterstützt beim Kochen.
- ✓ Power Move – das Induktionskochfeld wird in zwei Heizzonen aufgeteilt: vorne Kochen, hinten Warmhalten
- ✓ Geräuschreduzierung - der optimierte Motor sorgt für ein leises Kocherlebnis.
- ✓ Hohe Abluftleistung - sorgt für freie Sicht beim Kochen dank effizienter Motortechnologie als Abluft- oder Umluftlösung.
- ✓ Platzsparender Einbau - Mehr Stauraum für Schubladenauszüge durch eine clevere Einbau Lösung vom Abluftkanal im Unterschrank.

Ausstattung

Technische Daten

Grillfunktion:	.....	Kochstelle
Glaskeramik		
Bauform:	.....	Einbau
Beheizungsart:	.....	Elektro-Kochfeld
Anzahl der Kochzonen:	.....	4
Nischenmaße für Installation (H x B x T):	198 x 780-780 x 500-500 mm	
Breite:	.....	795 mm
Abmessungen des Gerätes:	.....	198x795x517 mm
Abmessungen des verpackten Gerätes:	.....	330 x 940 x 760 mm
Nettogewicht:	.....	27.3 kg
Bruttogewicht:	.....	31.4 kg
Restwärmanzeige:	.....	Getrennt
Lage der Steuerung:	.....	Vorne
Oberflächenmaterial:	.....	Glaskeramik
Oberflächenfarbe:	.....	Schwarz, Edelstahl
Rahmenfarbe:	.....	Edelstahl
Länge Anschlusskabel:	.....	110.0 cm
Abgedichtete Herdplatte:	.....	Nein
Heizungen mit Booster:	.....	Alle
Leistung der 2.Kochzone (kW):	.....	3.6 kW
Leistung der 5.Kochzone (kW):	.....	1.4 kW
Anzahl der Leistungsstufen:	.....	9-stufig + Intensiv
Max. Gebläseleistung-Abluftbetrieb:	.....	551 m <sup>3</sup> /h
Lüfterleistung bei Intensivstufe Umluft:	.....	618.0 m <sup>3</sup> /h
Max. Gebläseleistung-Umluftbetrieb:	.....	557 m <sup>3</sup> /h
Lüfterleistung bei Intensivstufe Abluft:	.....	684 m <sup>3</sup> /h
Geräusch:	.....	70 dB(A) re 1pW
Geruchsfilter:	.....	Nein
Art der Luftführung:	.....	Abluft, Umluft (Sonderzubehör separat erhältlich)
Art des Fettfilters:	.....	Kassette
Filterwechsel-Erinnerung:	.....	Ja
Spannung:	.....	220-240 V
Frequenz:	.....	50; 60 Hz



N 70, INDUCTION HOB WITH INTEGRATED  
VENTILATION SYSTEM, 80 CM, SURFACE MOUNT  
WITH FRAME  
T48BD1ANO

#### Ausstattung

- TBD481AN Induktionskochfeld m. Dunstabzug

#### Bedienung:

- Touch Control

#### Flexibilität:

- Kombi-Zone
- Zweischritt
- 4 Induktionskochzonen

#### Ausstattung:

- powerBoost-Funktion für alle Induktions-Kochzonen möglich
- 17 Leistungsstufen
- Digitale Anzeige der Kochstufen
- 2-stufige Restwärmeanzeige je Kochzone
- CountUp Timer
- Kurzzeitwecker
- Topferkennung
- Powermanagement Funktion
- Automatische Sicherheitsabschaltung
- Kindersicherung
- Wischschutzfunktion
- Restart Funktion
- Quick Start Funktion
- Warmhaltefunktion für alle Kochzonen
- Energieverbrauchsanzeige

#### Design:

- 80 cm Induktions-Kochfeld
- umlaufender Rahmen

#### Technische Information:

- Gerätemaße: (H/B/T) 198 x 795 x 517 mm
- Einbaumaße: (H/B/T) 198 x 780-780 x 500-500 mm
- 80 cm breit
- Länge Anschlusskabel: 110 cm
- Hauptschalter
- Min. Arbeitsplattenstärke: 20 mm
- Anschlusswert: 6.9 kW
- Spannung: 220 - 240 V
- Anschlusskabel beigelegt in Verpackung

#### Dunstabzug

- Mikrowellen-Backofen mit Dampfunterstützung
- Wahlweise Abluft- oder Umluftbetrieb (Sonderzubehör wird jeweils benötigt)
- Für Abluftbetrieb wird ein Abluftmodul (Sonderzubehör Z8100X1) benötigt
- Für Umluftbetrieb wird ein cleanAir-Umluftmodul (Sonderzubehör Z8200X1) benötigt
- 9 Leistungsstufen und 1 Intensivstufe

- Vollautomatische Lüfterfunktion mit Luftsensord
- Gebläsenachlauf 30 Minuten
- Hochleistungsgebläse. Energiesparender Betrieb durch effiziente BLDC-Technologie
- Großflächige, 12-lagige Edelstahl-Fettfilter für hohe Fettfilterungseffizienz (90%)
- Lufteinlassgitter aus Gusseisen; hitzebeständig, spülmaschinengeeignet
- Entnehm- und trennbare Fettfilter- & Überlaufschutzeinheit, spülmaschinengeeignet
- - mit integrierten Edelstahlfettfiltern, spülmaschinengeeignet
- - Kondensat- und Überlaufschutzbekälter, ca. 200ml Aufnahmekapazität, spülmaschinengeeignet
- Sicherheitsüberlaufbehälter mit ca. 2.000ml Aufnahmekapazität; Twist-off Verschluss, spülmaschinengeeignet
- Sättigungsanzeige für Edelstahlfettfilter
- Sättigungsanzeige für CleanAir-Geruchsfilter

#### Leistungsdaten Dunstabzug

- Luftleistungsdaten nach EN 61591
- Schalleistungspegel nach EN 60704-3
- Schalldruckpegel nach EN 60704-2-13
- Geruchsreduktion bei Umluftbetrieb nach EN 63591
- Abluftleistung nach EN 61591:
  - - min. Normalbetrieb 150 m<sup>3</sup>/h
  - - max. Normalbetrieb 550 m<sup>3</sup>/h
  - - Intensivstufe 690 m<sup>3</sup>/h
- Umluftleistung:
  - - min. Normalbetrieb 139 m<sup>3</sup>/h
  - - max. Normalbetrieb 557 m<sup>3</sup>/h
  - - Boost-/Intensivstufe 618 m<sup>3</sup>/h
- Geräuschwerte nach EN 60704-3 und EN 60704-2-13 bei Abluftbetrieb:
  - - Min. Normalstufe: 39 dB(A) re 1 pW (25 dB(A) re 20 µPa Schalldruck)
  - - Max. Normalstufe: 69 dB(A) re 1 pW (55 dB(A) re 20 µPa Schalldruck)
  - - Intensivstufe: 76 dB(A) re 1 pW (62 dB(A) re 20 µPa Schalldruck)
- Geräuschwerte bei Umluftbetrieb:
  - - min. Normalbetrieb 42 dB(A) re 1 pW (31 dBA re 20 µPa Schalldruck)
  - - max. Normalbetrieb 73 dB(A) re 1 pW (62 dBA re 20 µPa Schalldruck)
  - - Boost-/Intensivstufe 75 dB(A) re 1 pW (64 dBA re 20 µPa Schalldruck)
- Fettfiltereffizienz: 90 %
- Geruchsreduktion bei Umluftbetrieb: 85 %

#### Verbrauchsdaten Dunstabzug

- Energie-Effizienzklasse: A

## Ausstattung

- Durchschnittlicher Energieverbrauch: 53.5 kWh/Jahr
- Lüfter-Effizienzklasse: A
- Fettfilter-Effizienzklasse: B
- Geräusch min./max. Normalstufe: 42/70 dB

### Installationshinweise

- Unterschrankbreite: min. 80 cm.
- Arbeitsplattentiefe: min. 60 cm (mit gekürzten Schubladen), ab 70 cm volle Schubladentiefe nutzbar.
- Eintauchtiefe: 19.8 cm
- Ab- oder Umluft-Verrohrungssystem als Sonderzubehör zu bestellen.
- Gesamtgerätgewicht: 25
- Das Gerät muss von unten frei zugänglich sein.
- Bei Installation einer Luftführung im Abluftbetrieb und einer kamingebundenen Feuerstelle, muss die Stromzuführung mit einer geeigneten Sicherheitsausschaltung versehen werden.
- Die Tragfähigkeit und die Stabilität insbesondere bei dünnen Arbeitsplatten ist durch geeignete Unterkonstruktionen sicherzustellen. Hierbei ist das Gerätegewicht zu berücksichtigen.
- Anschlussstutzen Abluft: Flachkanal NW 150

### Sonderzubehör

- Z8100X1, Z8200X1, Z8500X0, Z943SE0

Ausstattung

N 70, INDUCTION HOB WITH INTEGRATED  
VENTILATION SYSTEM, 80 CM, SURFACE MOUNT  
WITH FRAME  
T48BD1ANO

Maßzeichnungen

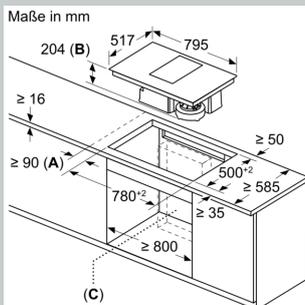
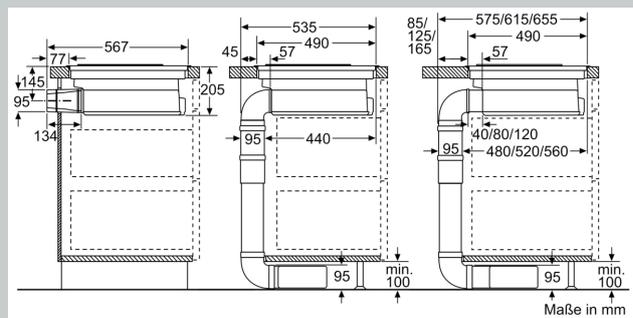
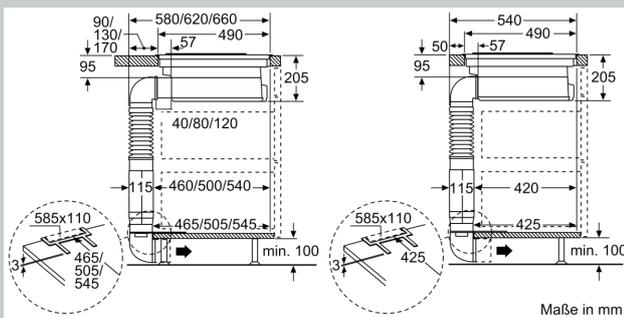
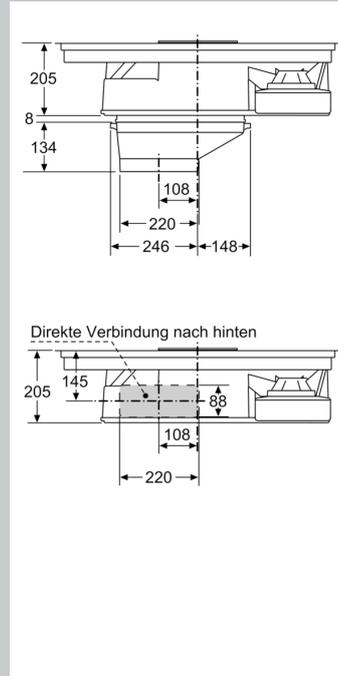
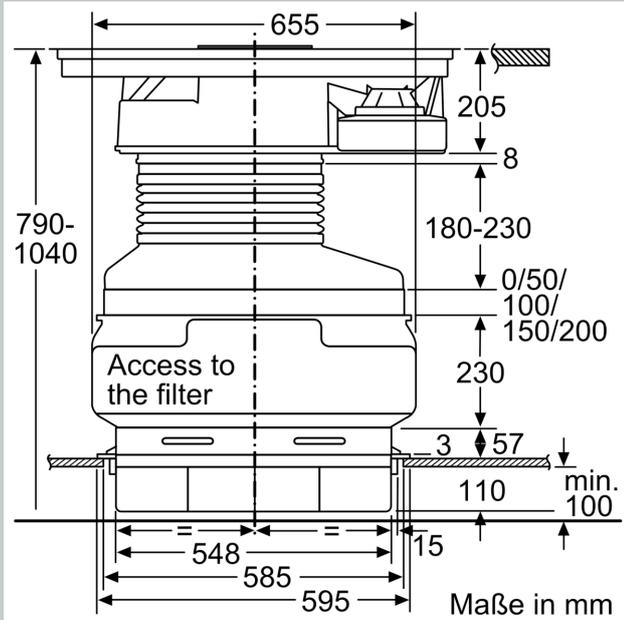

- A: Mindestabstand zwischen Kochfeld und Wand.
- B: Einbautiefe
- C: Bereich für Umluftmodul oder Kanal. Die exakte Position hängt von der Tiefe der Arbeitsplatte ab.

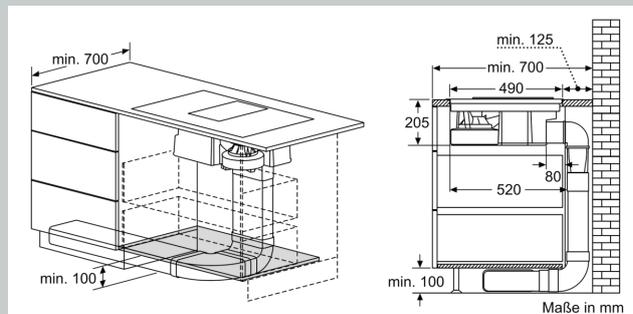

Maßzeichnungen

