

N 70, ΑΠΟΡΡΟΦΗΤΗΡΑΣ ΤΖΑΚΙ, 90 CM, CLEAR
 GLASS BLACK PRINTED
 D95FRM1S0



Z50XXP0X0	ΦΙΛΤΡΟ ΟΣΜΩΝ ΜΑΚΡ.ΔΙΑΡΚΕΙΑΣ Z50XXP0X0
Z51AFB1X6	Φίλτρο Clean Air Plus (αξ. αντικατάστ.)
Z51AF11X6	Clean Air Plus σετ λειτ. ανακύκλωσης
Z51AFR0X0	Σετ λειτ. ανακ. μακ. διάρκ. (χωρίς καμ.)
Z51AFS0X0	Σετ λειτ. ανακύκλωσης, μακράς διάρκειας
Z51AFV1X6	SET AN/ΣΗΣ CLEAN AIR Z51AFV1X6(ΧΩΡΙΣ ΚΑΜ)
Z51AXC1N6	Clean Air Plus σετ ανακύκλ. εξωτερικό
Z51AXK0N0	Κανάλι αερισμού
Z51AXL0N0	Κανάλι αερισμού
Z53XXB1X6	Φίλτρο Clean Air Plus (αξ. αντικατάστ.)
Z91AXE1S1 :	

Ο απορροφητήρας με τον μοντέρνο σχεδιασμό δεν είναι μόνο μεγάλης ισχύος, αλλά είναι επίσης μαγνητικός, μπορεί να γραφτεί και να μπορεί να χρησιμοποιηθεί σαν ράφι

- ✓ Κινητήρας Efficient Drive: αθόρυβος και με υψηλή ενεργειακή απόδοση για μεγαλύτερη ηρεμία στην κουζίνα σας.
- ✓ Touch Control: χάρη στην ενσωματωμένη επίπεδη επιφάνεια του πίνακα ελέγχου, οι ρυθμίσεις μπορεί να γίνουν εύκολα με ένα μόνο δάχτυλο
- ✓ Εντατική ρύθμιση ταχύτητας - αυξάνει το βαθμό εξαγωγής όταν ο ατμός, στο μαγείρεμα είναι έντονος.
- ✓ Φωτισμός LED: ευκρινής φωτισμός στην επιφάνεια που μαγειρεύετε.

Τύπος:	Wall-mounted
Μήκος καλωδίου ηλεκτρικής παροχής:	130.0 cm
Ύψος:	430 mm
Ελάχιστη απόσταση από ηλεκτρικές εστίες:	450 mm
Καθαρό βάρος:	26.4 kg
Έλεγχος συσκευής:	Ηλεκτρονικό
Αριθμός βαθμίδων ταχύτητας:	3-stages + intensive setting
Μέγιστη απόδοση εξαγωγής αέρα:	405 m ³ /h
Απόδοση εντατικής θέσης επανακυκλοφορίας:	404 m ³ /h
Μέγιστη απόδοση επανακυκλοφορίας αέρα:	249 m ³ /h
Εντατική βαθμίδα με εξαγωγή αέρα:	739 m ³ /h
Maximum air flow:	405 m ³ /h
Αριθμός λαμπτήρων:	2
Επίπεδο θορύβου:	58 dB(A) re 1pW
Διάμετρος σωλήνα εξαγωγής αέρα:	120 / 150 mm
Υλικό του φίλτρου για λίπη:	Αλουμίνιο
κατάλληλο για πλυντήριο πιάτων	
Κωδικός EAN:	4242004210160
Ονομαστική ισχύς:	143 W
Ηλεκτρικό ρεύμα:	10 A
Τάση:	220-240 V
Συχνότητα:	60; 50 Hz
Τύπος πρίζας:	Τριζα Gardy με γείωση
Τύπος εγκατάστασης:	Επιτοίχια



N 70, ΑΠΟΡΡΟΦΗΤΗΡΑΣ ΤΖΑΚΙ, 90 CM, CLEAR
GLASS BLACK PRINTED
D95FRM1S0

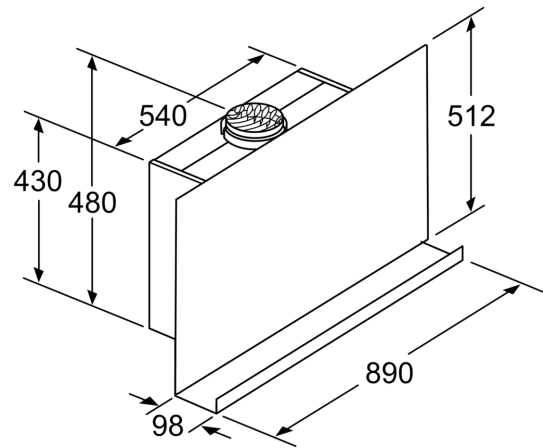
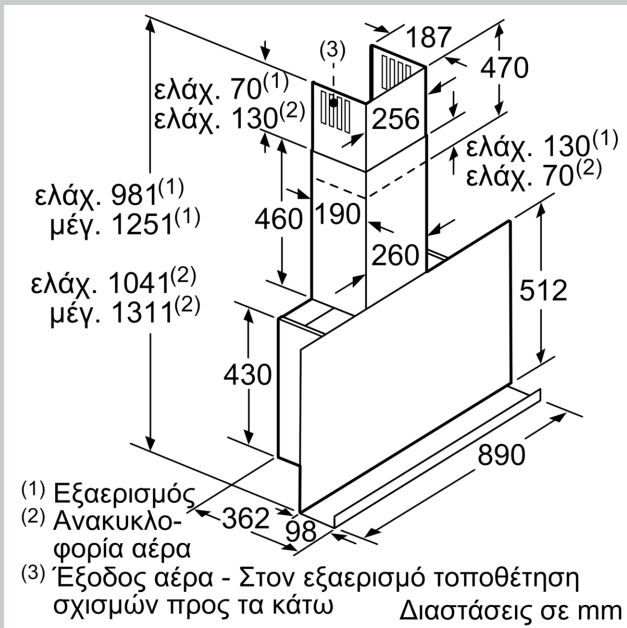

Συσκευή στη λειτουργία ανακυκλοφορίας αέρα χωρίς κανάλι
Απαραίτητο ένα σετ ανακυκλοφορίας αέρα

Διαστάσεις σε mm

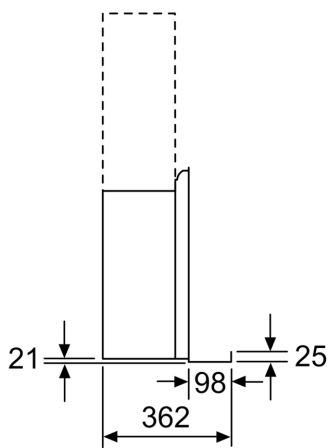

Διαστάσεις σε mm

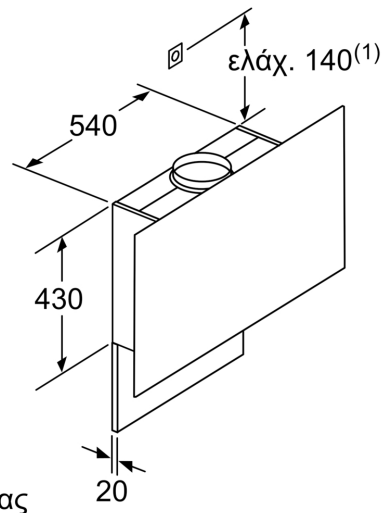

Προσέξτε το μέγιστο πάχος του πίσω τοιχώματος.

Διαστάσεις σε mm

