

## N 70, ΕΝΤΟΙΧΙΖΟΜΕΝΟΣ ΑΠΟΡΡΟΦΗΤΗΡΑΣ BOX, 90 CM, ΜΑΥΡΟ D95XAM2S0



### Προαιρετικά εξαρτήματα

Z51ITD1X1	Σετ λειτ. ανακύκλ. μακ. διάρκ. εξωτερικό
Z51XB1X6	Φίλτρο Clean Air Plus (αξ. αντικατάστ.)
Z51XC1X6	Clean Air Plus σετ ανακύκλ. εξωτερικό
Z51IBB6X4	Φίλτρο Clean Air Standard (αξ. αντικ.)

Ο απορροφητήρας NEFF box εντοιχίζεται τέλεια μέσα στο ντουλάπι της κουζίνας σας και παραμένει κρυφός όταν δεν τον λειτουργείτε. Διαθέτει επιπλέον αποθηκευτικό χώρο για να βάλετε ακόμα και πιο μεγάλα αντικείμενα που χρησιμοποιείτε συχνά, όχι μόνο μπαχαρικά και βότανα.

- ✓ Μειωμένος θόρυβος: ο σύγχρονος και ανανεωμένος κινητήρας μας σας εξασφαλίζει την ησυχία που χρειάζεστε κατά το μαγείρεμα.
- ✓ Comfort Control: Ο απορροφητήρας, καθώς και ο φωτισμός του, ενεργοποιούνται και απενεργοποιούνται αυτόματα, ανάλογα με τη θέση του γυάλινου πάνελ. Έτσι, δεν χρειάζεται να ανοίξετε το ντουλάπι της κουζίνας για να χειριστείτε τον απορροφητήρα σας. Αρκεί μόνο να σηκώσετε το γυάλινο πάνελ του.
- ✓ Εντατική ρύθμιση ταχύτητας: αυξάνει το βαθμό εξαγωγής όταν ο ατμός, στο μαγείρεμα είναι έντονος.
- ✓ Φωτισμός LED: ευκρινής φωτισμός στην επιφάνεια που μαγειρεύετε.
- ✓ Easy Clean: Ο απορροφητήρας διαθέτει εύκολες στον καθαρισμό επιφάνειες χωρίς ορατές βίδες να προεξέχουν εξωτερικά.

### Χαρακτηριστικά

#### Τεχνικά στοιχεία

Τύπος:	Built-in/Built-under
Μήκος καλωδίου ηλεκτρικής παροχής:	130 cm
Διαστάσεις εντοιχισμού (υ x π x β):	340mm x 860.0mm x 300mm mm
Ύψος:	60 mm
Ελάχιστη απόσταση από ηλεκτρικές εστίες:	430 mm
Ελάχιστη απόσταση από εστίες αερίου:	650 mm
Καθαρό βάρος:	14.2 kg
Έλεγχος συσκευής:	Ηλεκτρονικός
Αριθμός βαθμίδων ταχύτητας:	3-stages + intensive setting
Μέγιστη απόδοση εξαγωγής αέρα:	460 m <sup>3</sup> /h
Απόδοση εντατικής θέσης επανακυκλοφορίας:	652 m <sup>3</sup> /h
Μέγιστη απόδοση επανακυκλοφορίας αέρα:	451 m <sup>3</sup> /h
Εντατική βαθμίδα με εξαγωγή αέρα:	749 m <sup>3</sup> /h
Maximum air flow:	460 m <sup>3</sup> /h
Αριθμός λαμπτήρων:	3
Επίπεδο θορύβου:	63 dB(A) re 1pW
Διάμετρος σωλήνα εξαγωγής αέρα:	120 / 150 mm
Υλικό του φίλτρου για λίπη:	Πλενόμονο ανοξείδωτου χάλυβα
Κωδικός EAN:	4242004260097
Ονομαστική ισχύς:	259 W
Τάση:	220-240 V
Συχνότητα:	50 Hz
Τύπος πρίζας:	Πρίζα Gardy με γείωση
Τύπος εγκατάστασης:	Εντοιχισμένη



N 70, ΕΝΤΟΙΧΙΖΟΜΕΝΟΣ ΑΠΟΡΡΟΦΗΤΗΡΑΣ BOX,  
90 CM, ΜΑΥΡΟ  
D95XAM2S0

#### Χαρακτηριστικά

##### Σχεδιασμός

- Σχεδιασμός Box Slim
- Για λειτουργία με εξαγωγή ή ανακύκλωση αέρα

##### Άνεση

- Ηλεκτρονικός χειρισμός με Touch Control - ηλεκτρονική οθόνη
- 3 βαθμίδες κανονικής λειτουργίας και 1 εντατικής
- 3 x 2 W LED φωτισμός
- Σύστημα αυξομείωσης φωτισμού Soft Light
- Ο απορροφητήρας και το φως σβήνουν και ανάβουν αυτόματα όταν ανοίγετε και κλείνετε το γυάλινο πάνελ.
- 2 x Μεταλλικά φίλτρα, με πλαίσιο από αλουμίνιο που πλένονται στο πλυντήριο πιάτων
- Εύκολος καθαρισμός λείων επιφανειών και υλικών.

##### Γενικά χαρακτηριστικά

- Ενεργειακά αποδοτικός κινητήρας Capacity Motor

##### Λειτουργία και απόδοση

- Δυνατότητα απορρόφησης στη λειτουργία εξαγωγής EN 61591 Ø 150mm:
- Μέγιστη βαθμίδα κανονικής λειτουργίας 460m<sup>3</sup>/h
- Εντατική 749 m<sup>3</sup>/h
- Επίπεδα θορύβου min./max. κανονική λειτουργία: 50/63 dB (Σύμφωνα με την Ευρωπαϊκή οδηγία 65/2014)
- Με τη χρήση ενός kit ανακύκλωσης Clean Air Plus (διαθέσιμο σαν προαιρετικό αξεσουάρ) η συσκευή σας έχει τις ακόλουθες τιμές:
- Δυνατότητα απορρόφησης στη λειτουργία ανακύκλωσης:
- Μέγιστη βαθμίδα κανονικής λειτουργίας: 451m<sup>3</sup>/h
- Εντατική: 652m<sup>3</sup>/h
- Επίπεδα θορύβου σε λειτουργία ανακύκλωσης:
- Μέγιστη βαθμίδα κανονικής λειτουργίας: 67dB(A) re 1 pW
- Εντατική: 74 dB(A) re 1 pW
- Ενεργειακή κλάση: B, σε μια κλίμακα ενεργειακών κλάσεων από A+++ έως D
- Μέση ετήσια κατανάλωση ενέργειας : 64.7 kWh/έτος
- Ρευστοδυναμική απόδοση: B
- Απόδοση φωτισμού: A
- Απόδοση κατακράτησης λίπους: B
- Ένταση φωτισμού : 517 lux
- Θερμοκρασία Χρώματος: 3500 K
- Συνολική ισχύς: 259 W
- Καλώδιο σύνδεσης με βύσμα 1.3 m
- Διάμετρος σωλήνα Ø 150 mm, 120 mm

##### Διαστάσεις

- Διαστάσεις εντοιχισμού (ΥxΠxB): 340 x 860 x 300 mm
- Διαστάσεις συσκευής (ΥxΠxB): 340 x 897 x 298 mm

\* Σύμφωνα με την Ευρωπαϊκή οδηγία 65/2014

N 70, ΕΝΤΟΙΧΙΖΟΜΕΝΟΣ ΑΠΟΡΡΟΦΗΤΗΡΑΣ BOX,  
90 CM, ΜΑΥΡΟ  
D95XAM2S0

Σχέδια διαστάσεων

Διαστάσεις σε mm  
Μπροστινή όψη

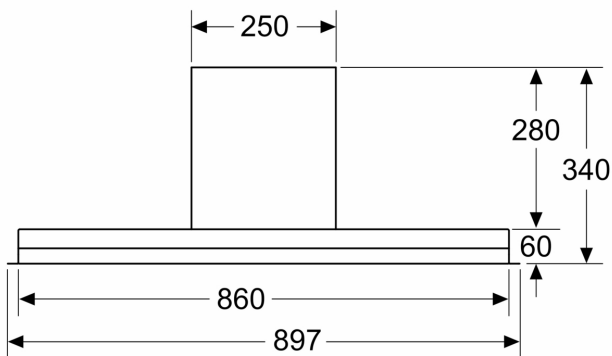

Διαστάσεις σε mm  
Παράδειγμα εγκατάστασης

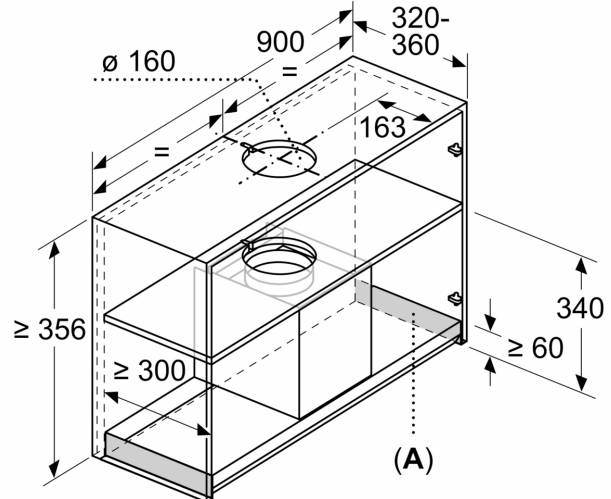

A: Περιοχή χωρίς μεντεσέδες

Διαστάσεις σε mm

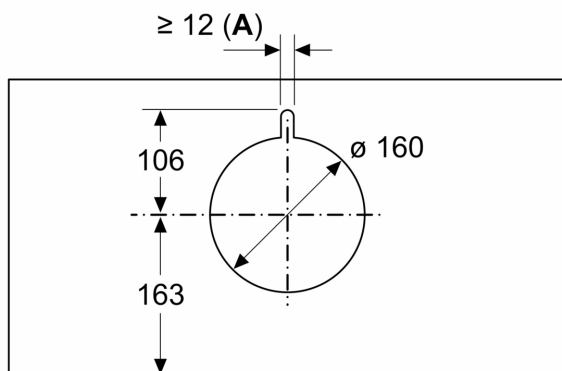

A: Διέλευση καλωδίου

Διαστάσεις σε mm

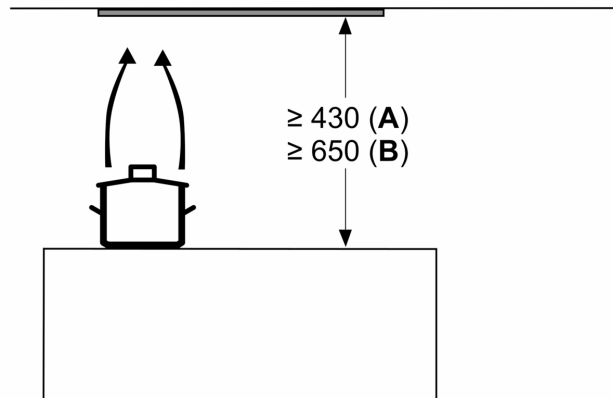

από την επάνω ακμή της σχάρας των  
μαγειρικών σκευών

A: Ηλεκτρική συσκευή ελάχ. 430

B: Συσκευή αερίου ελάχ. 650

Σχέδια διαστάσεων

Διαστάσεις σε mm  
Πλευρική όψη

