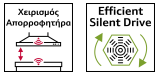

N 90, ΑΠΟΡΡΟΦΗΤΗΡΑΣ ΤΖΑΚΙ, 90 CM, INOX D96BMV5N5

A+

Z50XXP0X0 ΦΙΛΤΡΟ ΟΣΜΩΝ ΜΑΚΡ.ΔΙΑΡΚΕΙΑΣ Z50XXP0X0, Z5102X1 Φίλτρο οσμών (αξεσουάρ αντικατάστασης), Z5102X5 ΣΕΤ ΛΕΙΤΟΥΡΓΙΑΣ ΑΝΑΚΚΛΩΣΗΣ Z5102X5, Z51CB12X4 CLEAN AIR SET ΑΝΑΚΥΚΛΩΣΗΣ Z51CB12X4, Z51CXC2N6 Clean Air Plus SET ΑΝΑΚΥΚΛΩΣΗΣ Z51CXC2N6, Z51CX11X6 Clean Air Plus σετ λειτ. ανακύκλωσης, Z51FXD2N1 Σετ λειτ. ανακύκλ. μακ. διάρκ. εξωτερικό, Z51FXJ0X5 Σετ λειτ. ανακύκλωσης, μακράς διάρκειας, Z53CBB2X4 Φίλτρο Clean Air Standard (αξ. αντικ.), Z53XXB1X6 Φίλτρο Clean Air Plus (αξ. αντικατάστ.), Z5861N0 Ταμπλάδες πίσω τοιχώματος, Z5895N0 Ταμπλάδες πίσω τοιχώματος, Z5906N1 Κανάλι αερισμού, Z5916N1 Κανάλι αερισμού, Z99QX70X0S Προσαρμογέας

Επίπεδη σχεδίαση σε μοντέρνο σχήμα – ο απορροφητήρας με κλασικό σχεδιασμό τύπου 'Box'.

- ✓ Πλήρως αυτόματος απορροφητήρας: αναλαμβάνει δράση αμέσως μόλις ενεργοποιήσετε τις εστίες σας.
- ✓ Χειρισμός απορροφητήρα: προσαρμόστε το επίπεδο εξαερισμού και τον φωτισμό στον απορροφητήρα σας.
- ✓ Κινητήρας Efficient Drive: αθόρυβος και με υψηλή ενεργειακή απόδοση για μεγαλύτερη ηρεμία στην κουζίνα σας.
- ✓ Touch Control: χάρη στην ενσωματωμένη επίπεδη επιφάνεια του πίνακα ελέγχου, οι ρυθμίσεις μπορεί να γίνουν εύκολα με ένα μόνο δάχτυλο

Τύπος: Wall-mounted
 Μήκος καλωδίου ηλεκτρικής παροχής: 130.0 cm
 Ύψος της καμινάδας: 582-908/568-1018 mm
 Ύψος: 46 mm
 Ελάχιστη απόσταση από ηλεκτρικές εστίες: 550 mm
 Ελάχιστη απόσταση από εστίες αερίου: 650 mm
 Καθαρό βάρος: 19.5 kg
 Έλεγχος συσκευής: Ηλεκτρονικό
 Αριθμός βαθμίδων ταχύτητας: 3 βαθμίδες + 2 εντατική
 Μέγιστη απόδοση εξαγωγής αέρα: 430 m³/h
 Απόδοση εντατικής θέσης επανακυκλοφορίας: 457 m³/h
 Μέγιστη απόδοση επανακυκλοφορίας αέρα: 353 m³/h
 Εντατική βαθμίδα με εξαγωγή αέρα: 844 m³/h
 Maximum air flow: 430 m³/h
 Αριθμός λαμπτήρων: 3
 Επίπεδο θορύβου: 55 dB(A) re 1 pW
 Διάμετρος σωλήνα εξαγωγής αέρα: 150 / 120 mm
 Υλικό του φίλτρου για λίπη: Inox κατάλληλο για πλυντήριο πιάτων
 Κωδικός EAN: 4242004232179
 Ονομαστική ισχύς: 169 W
 Ηλεκτρικό ρεύμα: 10 A
 Τάση: 220-240 V
 Συχνότητα: 60; 50 Hz
 Τύπος πρίζας: Πρίζα Gardy με γείωση
 Τύπος εγκατάστασης: Επιτοίχια
 Καθυστέρηση απενεργοποίησης: 10 min



N 90, ΑΠΟΡΡΟΦΗΤΗΡΑΣ ΤΖΑΚΙ, 90 CM, INOX D96BMV5N5

Γενικά Χαρακτηριστικά

- Πλήρως αυτόματος απορροφητήρας
- Για λειτουργία με εξαγωγή ή ανακύκλωση αέρα
- Ηλεκτρονικός χειρισμός με Touch Control - Ψηφιακές ενδείξεις
- 3 βαθμίδες κανονικής λειτουργίας και 2 εντατικής
- Αυτόματος αισθητήρας αέρα - Automatic Air Sensor
- Διακοπτόμενη λειτουργία εξαερισμού Neff Air Fresh
- Αυτόματη παράταση λειτουργίας για 10 λεπτά
- Διακριτικός φωτισμός με 3 ρυθμιζόμενους λαμπτήρες LED των 3W
- Ενεργοποίηση και απενεργοποίηση φωτισμού με Dimmer
- Σύστημα αυξομείωσης φωτισμού Soft Light

Λειτουργία και απόδοση

- Δυνατότητα απορρόφησης στη λειτουργία εξαγωγής βάσει του EN 61591 ø 150 mm:
- Μέγιστη βαθμίδα κανονικής λειτουργίας 430 m³/h, Εντατική 844 m³/h
- Επίπεδα θορύβου min./max. κανονική λειτουργία: 46/55 dB (Σύμφωνα με την Ευρωπαϊκή οδηγία 65/2014)
- Κινητήρας Efficient Drive τεχνολογίας BLDC ,για μέγιστη απόδοση και εξοικονόμηση ενέργειας
- Cook Connect: Έλεγχος απορροφητήρα μέσω εστίας (με εστία που συνδυάζεται)
- Απομακρυσμένη πρόσβαση και χειρισμός της συσκευής μέσω έξυπνης εφαρμογής στο smartphone ή στο tablet (μόνο για χώρες όπου η υπηρεσία Home Connect είναι διαθέσιμη)
- Voice Control ενεργοποιείται μέσω δημοφιλών έξυπνων βοηθών (μόνο σε χώρες όπου αυτή η υπηρεσία είναι διαθέσιμη)
- Λειτουργία μειωμένου θορύβου Silence
- 3 x Μεταλλικά φίλτρα, με πλαίσιο από αλουμίνιο που πλένονται στο πλυντήριο πιάτων
- Ένδειξη κορεσμού μεταλλικών φίλτρων και φίλτρων ενεργού άνθρακα
- Ενεργειακή κλάση: A+ ,σε μια κλίμακα ενεργειακών κλάσεων από A+++ έως D
- Μέση ετήσια κατανάλωση ενέργειας : 33.5 kWh/έτος
- Ρευστοδυναμική απόδοση: A
- Απόδοση φωτισμού: A
- Απόδοση κατακράτησης λίπους: B
- Ένταση φωτισμού : 578 lux
- Επιπρόσθετη ηχομόνωση
- Συνολική ισχύς: 169 W
- Καλώδιο σύνδεσης με βύσμα 1.3 m
- Διάμετρος σωλήνα Ø 150 mm, 120 mm

Διαστάσεις

- Διαστάσεις εντοιχισμού (ΥxΠxΒ): 614-954 x 898 x 500 mm
- Λειτουργία ανακύκλωσης (ΥxΠxΒ): 614-1064 x 898 x 500 mm

* Σύμφωνα με την Ευρωπαϊκή οδηγία 65/2014

N 90, ΑΠΟΡΡΟΦΗΤΗΡΑΣ ΤΖΑΚΙ, 90 CM, INOX
D96BMV5N5

Διαστάσεις σε mm

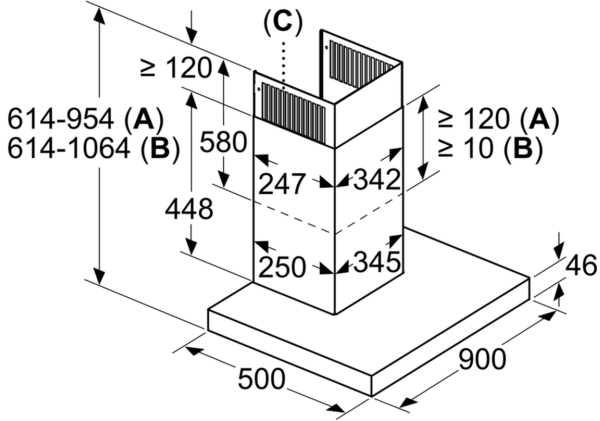

- A:** Εξαερισμός
- B:** Ανακυκλοφορία αέρα
- C:** Έξοδος αέρα - Στον εξαερισμό τοποθέτηση σχισμών προς τα κάτω

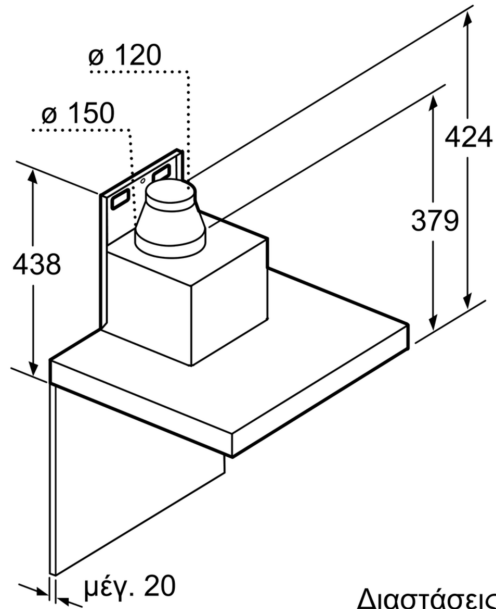

Διαστάσεις σε mm

Διαστάσεις σε mm

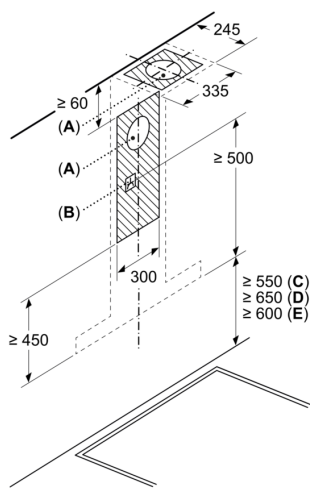

- A:** Έξοδος αέρα απαγωγής
- B:** Πρίζα
- C:** Ηλεκτρικά
- D:** Αέριο - από την επάνω ακμή της σχάρας των μαγειρικών σκευών
- E:** Ηλεκτρικό - για την Αυστραλία και τη Νέα Ζηλανδία

Διαστάσεις σε mm

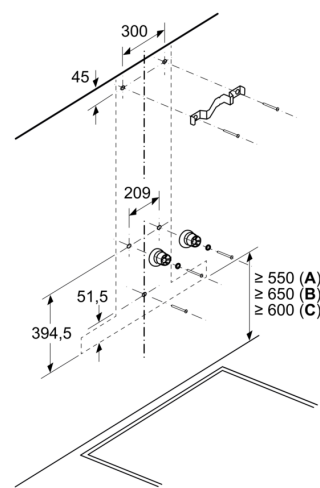

- A:** Ηλεκτρικά
- B:** Αέριο - από την επάνω ακμή της σχάρας των μαγειρικών σκευών
- C:** Ηλεκτρικό - για την Αυστραλία και τη Νέα Ζηλανδία