

N 90, INDUCTION HOB WITH INTEGRATED VENTILATION SYSTEM, 80 CM, SURFACE MOUNT WITH FRAME T58TS6BNO

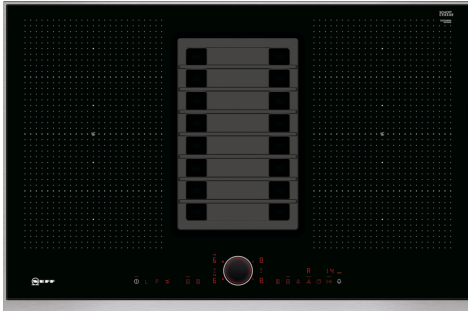

A

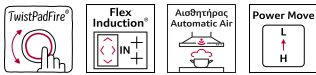

Αυτή η επαγωγική εστία με τον ενσωματωμένο απορροφητήρα συνδυάζει δύο συσκευές σε μία προσφέροντας περισσότερο χώρο καθώς μαγειρεύετε.

- ✓ Το TwistPadFire® είναι ένας αφαιρούμενος μαγνητικός διακόπτης με σύστημα φωτισμού, που σας δίνει ακριβή και άνετο έλεγχο για όλες τις ζώνες μαγειρέματος. Και για να κάνει τα πράγματα ακόμα πιο εύκολα, μόνο οι επιλέξιμες λειτουργίες φωτίζονται.
- ✓ Flex Induction - τοποθετήστε τα τα σκεύη σας οπουδήποτε θέλετε μέσα στην ευέλικτη ζώνη Flex Zone και θερμάνετε τα ακριβώς εκεί που στέκονται.
- ✓ Αυτόματος αισθητήρας αέρα: ρυθμίζει αυτόματα την ταχύτητα απορροφητικότητας ώστε να ταιριάζει με την κατάσταση στην κουζίνα
- ✓ Power Move - Η ευέλικτη ζώνη Flex χωρίζεται σε τρεις ζώνες θέρμανσης: βράσιμο εμπρός, σιγοβράσιμο στο κέντρο και ζέσταμα πίσω.
- ✓ Power Boost – ιδανική λειτουργία ισχύος για πιο ευέλικτο και γρήγορο ζέσταμα της εστίας σας.

Εξαρτήματα που περιλαμβάνονται

1 x ρυθμιστική ταινία 750 - 780 mm

Προαιρετικά εξαρτήματα

Z8100X1	ΣΕΤ ΕΓΚΑΤΑΣΤΑΣΗΣ ΓΙΑ ΕΞΑΓΩΓ. ΑΕΡΑ Z8100X1
Z8200X1	ΣΕΤ ΕΓΚΑΤ.ΓΙΑ ΑΝΑΚΥΚΛΩΣΗ ΑΕΡΑ Z8200X1
Z8500X0	ΦΙΛΤΡΟ ΕΝΕΡΓΟΥ ΑΝΘΡΑΚΑ Z8500X0
Z9410X1	ΕΠΙΛΕΞΙΜΗ ΓΑΣΤΡΑ Z 9410 X1
Z9415X1	ΕΞΑΡΤΗΜΑ ΑΤΜΟΥ ΓΙΑ ΕΠΙΛΕΞΙΜΗ ΓΑΣΤΡΑ Z 9415 X1
Z9416X2	ΠΛΑΚΑ ΓΚΡΙΛΛ Z 9416 X2
Z9417X2	ΤΕΙΠΠΑΝ ΠΙΑΚΙ Z 9417 X2
Z943SE0	ΣΕΤ 3 ΕΠΙΛΕΞΙΜΩΝ ΣΚΕΥΩΝ Z 943SE0
Z9451X0	ΤΗΓΑΝΙ ΓΙΑ ΧΡΗΣΗ ΣΕΝΣΟΡΑ Z 9451 X0(15CM)
Z9452X0	Pan
Z9453X0	ΤΗΓΑΝΙ ΓΙΑ ΧΡΗΣΗ ΣΕΝΣΟΡΑ Z 9453 X0(21CM)
Z9914X0	ΣΕΤ ΣΥΝΑΡΜΟΛΟΓΗΣΗΣ DOMINO Z9914 X0

Αξεσουάρ εγκατάστασης

Z8100X0	ΣΕΤ ΕΓΚΑΤΑΣΤΑΣΗΣ ΓΙΑ ΕΞΑΓΩΓ. ΑΕΡΑ Z8100X0
Z8200X0	ΣΕΤ ΕΓΚΑΤ.ΓΙΑ ΑΝΑΚΥΚΛΩΣΗ ΑΕΡΑ Z8200X0

Χαρακτηριστικά

Τεχνικά στοιχεία

Λειτουργία Γκριλ:	Εστιές μαγειρέματος
Τύπος εγκατάστασης:	Εντοιχιζόμενη συσκευή
Τύπος λειτουργίας:	Ηλεκτρική
Διαστάσεις εντοιχιισμού (u x π x β): ..	197 x 780-780 x 490-490 mm
Πλάτος:	826 mm
Διαστάσεις Εσωτερικής μονάδας: (ΥxΠxΒ):	197 x 826 x 546 mm
Διαστάσεις συσκευασμένου προϊόντος (ΥxΠxΒ):	330 x 760 x 940 mm
Καθαρό βάρος:	28.4 kg
Μεικτό βάρος:	34.7 kg
Ενδεικτική λυχνία εναπομένουσας θερμότητας:	Ξεχωριστή
Θέση πάνελ ελέγχου:	Μπροστινό τμήμα βάσης εστιών
Βασικό υλικό επιφανειών:	Υαλοκεραμική
Χρώμα επιφανειών:	Μαύρο, Ανοξειδωτο
Χρώμα πλαισίου:	Ανοξειδωτο
Μήκος καλωδίου ηλεκτρικής παροχής:	110.0 cm
Υλικό διακόπτη:	πλαστικό
Ζώνες μαγειρέματος:	Όχι
Ταχεία θέρμανση:	Όλα
Ισχύς 2ης ζώνης (kW):	3.3 kW
Αριθμός βαθμίδων ταχύτητας:	9 βαθμίδων + εντατικής
Μέγιστη απόδοση εξαγωγής αέρα:	551 m ³ /h
Απόδοση εντατικής θέσης επανακυκλοφορίας:	618.0 m ³ /h
Μέγιστη απόδοση επανακυκλοφορίας αέρα:	557 m ³ /h
Εντατική βαθμίδα με εξαγωγή αέρα:	684 m ³ /h
Επίπεδο θορύβου:	70 dB(A) re 1 pW
Φίλτρο για οσμές:	Όχι
Τρόπος λειτουργίας:	Εξαγωγή / Ανακύκλωση (Ξεχωριστό εξάρτημα)
Φίλτρα για τα λίπη:	Κασέτα με πολλά στρώματα
Τάση:	220-240 V
Συχνότητα:	60; 50 Hz
Μήκος καλωδίου ηλεκτρικής παροχής:	110.0 cm
Διαστάσεις εντοιχιισμού (u x π x β): ..	197 x 780-780 x 490-490 mm
Διαστάσεις Εσωτερικής μονάδας: (ΥxΠxΒ):	197 x 826 x 546 mm
Διαστάσεις συσκευασμένου προϊόντος (ΥxΠxΒ):	330 x 760 x 940 mm

Καθαρό βάρος: 28.4 kg
Μεικτό βάρος: 34.7 kg
Συμπεριλαμβανόμενα εξαρτήματα: .1 x ρυθμιστική ταινία 750 - 780 mm
Delay Shut off modes: 6 min



N 90, INDUCTION HOB WITH INTEGRATED VENTILATION SYSTEM, 80 CM, SURFACE MOUNT WITH FRAME
T58TS6BN0

Σχέδια διαστάσεων

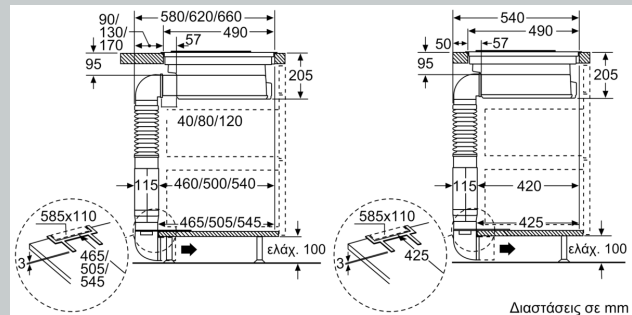
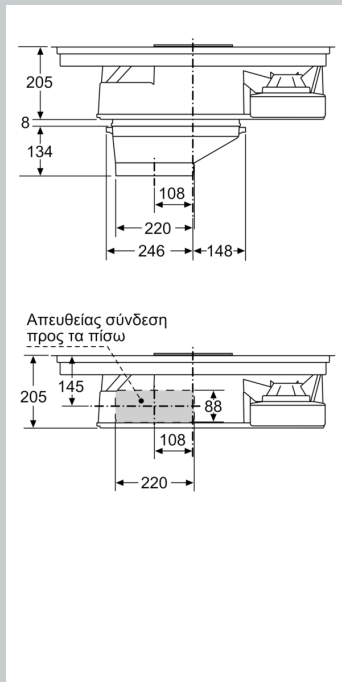
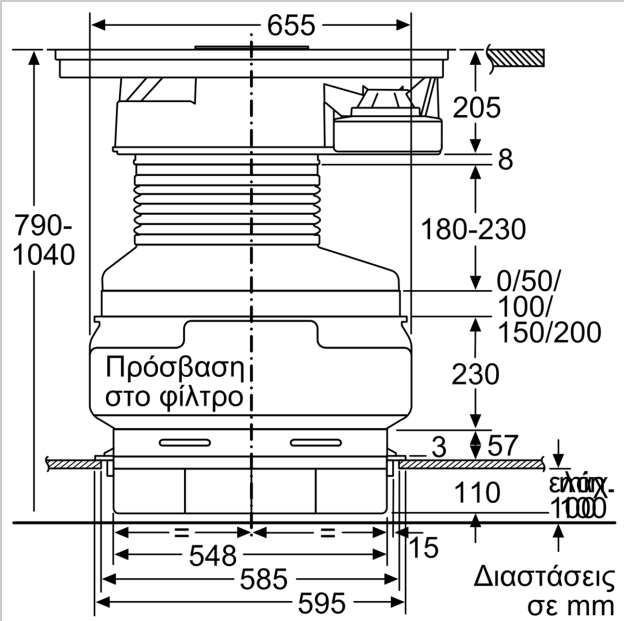
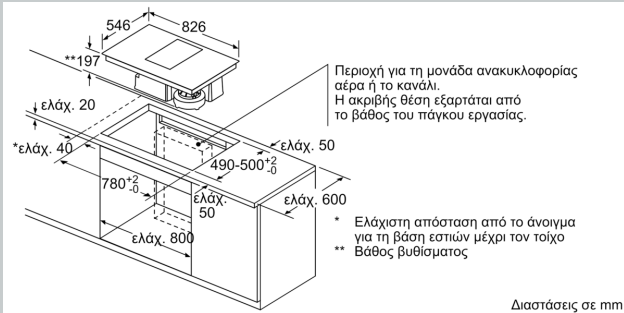

Σχέδια διαστάσεων

