

CAMPANA DECORATIVA DE PARED, 90 CM, ACERO INOXIDABLE
D99L11N0



✓ Funcionamiento a intervalos – ventilación automática cada hora para un ambiente limpio y agradable.

Equipamiento

Datos técnicos

Tipología:Wall-mounted
 Longitud del cable de alimentación eléctrica: 130.0 cm
 Altura del conducto decorativo:618 mm
 Altura:570 mm
 Distancia mínima zona de cocción eléctrica:0 mm
 Distancia mínima zona de cocción de gas:80 mm
 Peso neto:35.1 kg
 Tipo de control: Electrónica
 Máxima extracción de aire en recirculación en nivel intensivo:
 700.0 m³/h
 Máxima extracción de aire en recirculación:500 m³/h
 Número de lámparas: 2
 Nivel acústico:58 dB(A) re 1 pW
 Diámetro de la salida de aire: 150 mm
 Material del filtro antigrasa: Acero inoxidable lavable
 Código EAN: 4242004152729
 Potencia de conexión: 270 W
 Intensidad corriente eléctrica: 10 A
 Tensión: 220-240 V
 Frecuencia: 50 Hz
 Tipo de enchufe: Schuko con conexión a tierra
 Tipo de instalación:Montaje en pared
 Desconexión automática temporizada: 3/6/9 min



Accesorios opcionales

Z5170X1	CleanAir filtro de carbón activo
Z99L10X0	Suspensión lateral
Z99X10X0	Suspensión lateral

CAMPANA DECORATIVA DE PARED, 90 CM, ACERO
INOXIDABLE
D99L11N0

Equipamiento

- AirDeLuxe 110
- Filtros de acero inoxidable. Fácil limpieza.

Sistema de fácil instalación

- Regulación precisa de la extracción a través del control electrónico
- Funcionamiento en recirculación a través de un exclusivo sistema dual de doble filtrado del aire.
- 4 potencias de extracción
- Posición intensiva con retracción automática.
- Potencia máxima de extracción en recirculación: 700 m³/h.
- Potencia de extracción en nivel 3 en recirculación: 500 m³/h.
- Potencia sonora en nivel 3 en recirculación: 62 dB (A).
- Sistema exclusivo de insonorización.
- Desconexión automática temporizada
- Funcionamiento a intervalos
- Iluminación de alta eficiencia mediante LEDs.
- SoftLight®: encendido y apagado gradual de la iluminación
- Dimmer: iluminación regulable en intensidad.
- Filtros de acero inoxidable. Lavables en lavavajillas

Diseño

- Iluminación complementaria a través de LEDs como accesorio opcional.

CAMPANA DECORATIVA DE PARED, 90 CM, ACERO INOXIDABLE
D99L11N0

Dibujos acotados

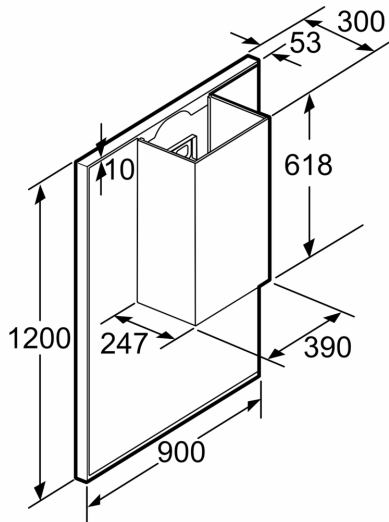

Dimensiones en mm

