

N 90, Lave-vaisselle entièrement intégrable, 60 cm
S517T80X5E



A+++

Le lave-vaisselle avec tiroir à couverts offre une flexibilité de chargement particulièrement grande et affiche le temps restant.

Équipement

Données techniques

Consommation d'eau (l) : 7.5
 Pose-libre,Encastrable : Encastrable
 Hauteur sans top (mm) : 0
 Dimensions du produit(mm) : 815 x 598 x 550
 Taille de la niche d'encastrement (mm) : 815-875 x 600 x 550
 Profondeur porte ouverte à 90° (mm) : 1150
 Pieds réglables : Oui - tout de face
 Réglage maximum de la hauteur des pieds (mm) : 60
 Plinthe réglable : Horizontale et verticale
 Poids net (kg) : 45.830
 Poids brut (kg) : 48.0
 Intensité (A) : 10
 Tension (V) : 220-240
 Fréquence (Hz) : 50; 60
 Longueur du cordon électrique (cm) : 175
 Type de prise : Fiche cont.terre/Gard.fil ter.
 Longueur du tuyau d'alimentation (cm) : 165
 Longueur du tuyau d'évacuation (cm) : 190
 Code EAN : 4242004213635
 Nombre de couverts : 13
 Consommation d'énergie annuelle (kWh/annum) - nouveau (2010/30/EC) : 211.00
 Consommation d'énergie (kWh) : 0.73
 Consommation d'électricité en mode laissé sur marche - NEW (2010/30/EC) : 0.50
 Consommation d'électricité en mode arrêt (W) - NEW (2010/30/EC) : 0.50
 Consommation d'eau annuelle (l/an) - nouveau (2010/30/EC) : 2100
 Classe d'efficacité de séchage : A
 Programme de référence : Eco
 Durée du cycle du programme de référence (min) : 225
 Niveau sonore (dB(A) re 1 pW) : 42
 Type de construction : Intégration total

Accessoires en option

Z7710X0	RALLONGE AQUASTOP
Z7860X0	JEU PROF DE PROTEC INOX BAS
Z7860X3	
Z7863X1	Panier pour verres à long pied
Z7870X0	SET POUR LAVE-VAISSELLE
Z7871X0	Panier à couverts argentés
Z7880X0	CHARNIERE MOBILE INSTALLATION LV HAUTEUR



4 242004 213635

Équipement

Puissance et consommation

- Capacité: 13 couverts
- Classe d'efficacité énergétique : A+++
- Consommation d'électricité : A+++ -10% , 10% moins cher (211 kWh) que la limite (235 kWh / an) pour la classe d'efficacité énergétique A+++
- Consommation d'électricité en programme : Eco 50°C : 211 kWh par an, basé sur 280 cycles standards qui utilise de l'eau froide et le mode basse puissance. La consommation réelle dépend de la manière dont l'appareil est utilisé.
- Consommation d'électricité en programme Eco 50°C : 0.73 kWh
- Consommation en mode éteint / veille : 0.5 W / 0.5 W
- Consommation d'eau en programme Eco 50°C : 2100 litres par an, basé sur 280 cycles standards. La consommation réelle dépend de la façon dont le lave-vaisselle est utilisé.
- Consommation d'eau en programme Eco 50: 7.5 l
- Classe d'efficacité de séchage : A
- Puissance acoustique: 42 DB(A) re 1 pW
- Niveau sonore programme Silence: 40 dB(A) re 1 pW

Programmes et options

- 8 Programmes: Chef 70 °C, Auto, Eco 50 °C, Silence, Court, Verre 40 °C, Rapide 45 °C
- 4 fonctions spéciales: Zone intensive, VarioSpeedPlus, HygiènePlus, Sec brillant
- Easy Clean

Dimensions

- Paniers Flex 3 avec Touchpoints colorés
- Tiroir Pro
- Panier supérieur avec Rackmatic (3 niveaux)
- Rangée de support rabattables dans le panier supérieur (6x)
- Supports pour tasses dans le panier supérieur (2x)
- Rangée de support rabattables dans la partie inférieure (8x)
- Supports pour tasses dans le panier inférieure (2x)
- Panier inférieur avec rack grands verres
- Panier à couverts variable dans panier inférieur

Commande et affichage

- Display TFT couleur haute définition avec symboles et texte
- TouchControl (metallic)
- Opération: Commande sur le bord supérieur de la porte
- TimeLight
- EmotionLight
- Horloge temps réel
- Couleur-LED: blanc
- Signal acoustique à la fin du programme
- Programmation du départ différé: 1 à 24h
- Témoin électronique du niveau de sel
- LED manque produit de rinçage

Technologie lavage

- Economies d'énergie avec le séchage Zeolith®
- Système d'économie d'eau
- Assistant de dosage
- Automatisation de nettoyage
- Filtre autonettoyant incurvé à 3 niveaux
- Élément de chauffage instantané
- EfficientSilentDrive
- AquaSensor®, Capacité variable automatique
- Echangeur thermique qui protège la vaisselle
- Technique de protection des verres
- Conteneur intérieur: Revêtement intérieur: Acier inox

Système de panier

- Neff AquaStop®
- Sécurité enfants

Sécurité

- Dimensions (H x L x P): 81.5 x 59.8 x 55 cm
- Pied arrière réglable par l'avant
- Incl.Support Verres à pied
- Déflecteur de vapeur
- Les informations se rapportent au programme Eco 50°C. Ce programme est indiqué pour le lavage de la vaisselle normalement sale. Il consomme particulièrement peu d'eau et d'électricité.

N 90, Lave-vaisselle entièrement intégrable, 60 cm
S517T80X5E



COOKING PASSION SINCE 1877

Dessins sur mesure

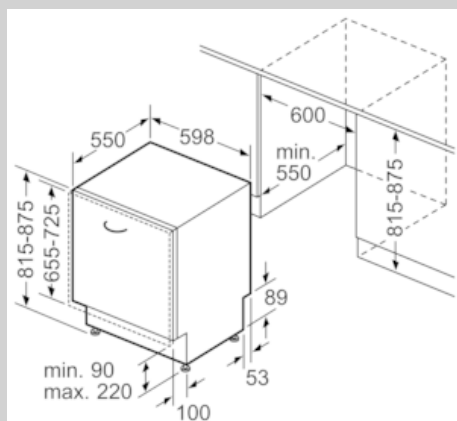

Mesures en mm