

N 70, Lave-vaisselle tout intégrable, 60 cm  
S716T80X1E



PASSIONNÉMENT CUISINE DEPUIS 1877



A+++

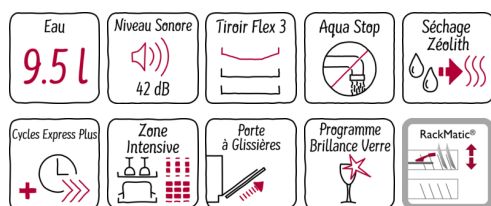

Le lave-vaisselle avec tiroir à couverts est très flexible et indique lorsqu'il est en fonctionnement.

- ✓ Paniers et tiroir Flex 3 pour une flexibilité totale lors du chargement grâce aux nombreux picots rabattables.
- ✓ InfoLight - un point lumineux projeté au sol tant qu'un programme est en cours.
- ✓ Séchage Zéolith : un séchage ultra rapide et performant grâce au minéral naturel "zéolith".
- ✓ Chef 70° – le programme recommandé pour les chefs assure un lavage et un séchage parfait dans toutes les conditions.
- ✓ Très silencieux, seulement 42 dB

### Équipement

#### Données techniques

Couleur de l'appareil : N/A  
 Matériau de la cuve : Inox  
 Top amovible : non  
 Hauteur avec top (mm) : 0  
 Hauteur appareil (mm) : 815  
 Largeur de l'appareil : 598  
 Profondeur appareil (mm) : 550  
 Hauteur produit emballé (mm) : 880  
 Largeur produit emballé (mm) : 660  
 Profondeur produit emballé (mm) : 670  
 Réglage maximum de la hauteur des pieds (mm) : 60  
 Plinthe réglable : Horizontale et verticale  
 Poids net (kg) : 46,777  
 Poids brut (kg) : 49,0  
 Couleur de panneau de commande : Gris  
 Puissance de raccordement (W) : 2400  
 Intensité (A) : 10  
 Tension (V) : 220-240  
 Fréquence (Hz) : 50; 60  
 Longueur du cordon électrique (cm) : 175  
 Type de prise : Fiche cont.terre/Gard.fil ter.  
 Longueur du tuyau d'alimentation (cm) : 165  
 Longueur du tuyau d'évacuation (cm) : 190  
 Certificats de conformité : CE, VDE  
 Marque : Neff  
 Référence Commerciale : S716T80X1E  
 Nombre de couverts : 14  
 Classe énergétique (2010/30/CE) : A+++  
 Consommation énergétique annuelle (kWh/annum) - NOUVEAU (2010/30/CE) : 237,00  
 Consommation énergétique (kWh) : 0,83  
 Consommation énergétique en mode "laissé sur marche" (W) - NOUVEAU (2010/30/CE) : 0,50  
 Consommation d'eau annuelle (l/annum) - NOUVEAU (2010/30/CE) : 2660  
 Classe d'efficacité de séchage : A  
 Programme de référence : Eco  
 Durée du cycle du programme de référence (min) : 195  
 Niveau sonore (dB(A) re 1 pW) : 42  
 Type d'installation : Intégration total

### Accessoires en option

Z7710X0	RALLONGE AQUASTOP
Z7860X0	JEU PROF DE PROTEC INOX BAS
Z7863X0	PANIER A COUVERTS CLASSIQUE MOBILE
Z7863X3	PORTE INOX POUR LV 60CM TT INTEGRABLE
Z7870X0	SET POUR LAVE-VAISSELLE
Z7880X0	CHARNIERE MOBILE INSTALLATION LV HAUTEUR



4 242004 213581

# N 70, Lave-vaisselle tout intégrable, 60 cm

## S716T80X1E

### Équipement

#### Caractéristiques principales

- Classe d'efficacité énergétique : A+++ sur une échelle allant de A++ à D
- Classe d'efficacité de séchage : A
- tiroir à couverts Flex 3
- 14 couverts
- Niveau sonore : 42 dB (A) re 1 pW
- Niveau sonore progr. Silence : 40 dB
- Consommation d'eau en programme Eco 50: 9.5 l
- Consommation d'électricité en programme Eco 50°C : 0.83 kWh
- Consommation d'eau annuelle: 2660 litres
- Consommation électrique annuelle: 237 kWh

#### Programmes/Options

- 8 Programmes : Chef 70 °C, Auto 45-65 °C, Eco 50 °C, Silence 50 °C, Rapide 60 °C, Verre 40 °C, Rapide 45 °C, Prélavage
- 4 options : Zone Intensive, Cycles Express Plus (3 fois plus rapide), hygiène Plus, Séchage Brillance Max

#### Confort/Sécurité

- Technologie de séchage Zéolith®
- Ecran TFT haute définition en couleur avec symboles et texte
- InfoLight®, témoin lumineux de fonctionnement projeté au sol.
- Boîte à produits Maxi Performance
- Moteur EfficientSilentDrive
- AquaSensor® reconnaît le degré de salissure, Capacité variable automatique qui adapte la consommation d'eau à la charge de vaisselle
- Auto 3in1, l'appareil s'adapte automatiquement à toutes les lessives
- Programme Entretien de la machine
- Protection Brillance verre, conserve l'éclat des verres
- Signal sonore de fin de cycle
- Départ différé : 1-24 h
- avec picots rabattables rouges
- Panier supérieur réglable avec RackMatic® (3 niveaux)

#### Caractéristiques techniques

- Echangeur thermique qui protège la vaisselle
- AquaStop : garantie Neff en cas de dégât des eaux - pour toute la durée de vie de l'appareil
- Pied arrière réglable par l'avant, installation facile
- Protection anti vapeur, protège le plan de travail
- Régénération électronique
- Triple filtre autonettoyant

N 70, Lave-vaisselle tout intégrable, 60 cm  
S716T80X1E

Cotes

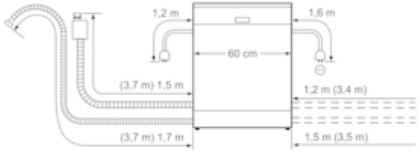

( ) Werte mit Verlängerungssatz

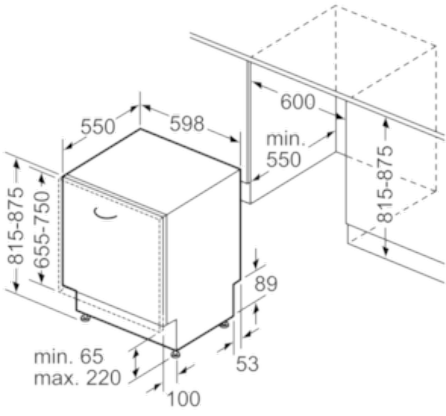

Mesures en mm