

N 50, Lave-vaisselle tout intégrable, 60 cm
S723P60X0E

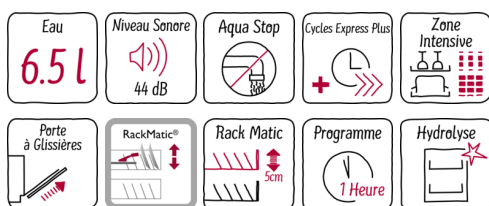

A++



Accessoires en option

Z7710X0	RALLONGE AQUASTOP
Z7863X0	PANIER A COUVERTS CLASSIQUE MOBILE
Z7863X8	SUPPORT VERRES A PIED PANIERS
Z7870X0	SET POUR LAVE-VAISSELLE
Z7880X0	CHARNIERE MOBILE INSTALLATION LV HAUTEUR

Le lave-vaisselle grande hauteur offre une grande flexibilité de chargement et indique lorsqu'il est en fonctionnement.

- ✓ Les paniers Flex 3 avec picots rabattables pour une flexibilité de rangement maximale.
- ✓ InfoLight - un point lumineux projeté au sol tant qu'un programme est en cours.
- ✓ Chef 70° - le programme recommandé pour les chefs assure un lavage et un séchage parfait dans toutes les conditions.
- ✓ Très silencieux, seulement 44 dB
- ✓ Classe d'efficacité énergétique A++ pour une très faible consommation.

Équipement

Données techniques

Couleur de l'appareil : N/A
 Matériau de la cuve : Inox
 Top amovible : non
 Hauteur avec top (mm) : 0
 Hauteur appareil (mm) : 865
 Largeur de l'appareil : 598
 Profondeur appareil (mm) : 550
 Hauteur produit emballé (mm) : 930
 Largeur produit emballé (mm) : 660
 Profondeur produit emballé (mm) : 670
 Réglage maximum de la hauteur des pieds (mm) : 60
 Plinthe réglable : Horizontale et verticale
 Poids net (kg) : 39,246
 Poids brut (kg) : 41,5
 Couleur de panneau de commande : Acier inoxydable
 Puissance de raccordement (W) : 2400
 Intensité (A) : 10
 Tension (V) : 220-240
 Fréquence (Hz) : 50; 60
 Longueur du cordon électrique (cm) : 175
 Type de prise : Fiche cont.terre/Gard.fil ter.
 Longueur du tuyau d'alimentation (cm) : 165
 Longueur du tuyau d'évacuation (cm) : 190
 Certificats de conformité : CE, VDE
 Marque : Neff
 Référence Commerciale : S723P60X0E
 Nombre de couverts : 13
 Classe énergétique (2010/30/CE) : A++
 Consommation énergétique annuelle (kWh/annum) - NOUVEAU (2010/30/CE) : 262,00
 Consommation énergétique (kWh) : 0,92
 Consommation énergétique en mode "laissé sur marche" (W) - NOUVEAU (2010/30/CE) : 0,10
 Consommation d'eau annuelle (l/annum) - NOUVEAU (2010/30/CE) : 1820
 Classe d'efficacité de séchage : A
 Programme de référence : Eco
 Durée du cycle du programme de référence (min) : 195
 Niveau sonore (dB(A) re 1 pW) : 44
 Type d'installation : Intégration total



4 242004 219187

N 50, Lave-vaisselle tout intégrable, 60 cm

S723P60X0E

Équipement

Caractéristiques principales

- Classe d'efficacité énergétique : A++ sur une échelle allant de A++ + à D
- Classe d'efficacité de séchage : A
- 13 couverts
- Niveau sonore : 44 dB (A) re 1 pW
- Consommation d'eau en programme Eco 50: 6.5 l
- Consommation d'électricité en programme Eco 50°C : 0.92 kWh
- Consommation d'eau annuelle: 1820 litres
- Consommation électrique annuelle: 262 kWh

Programmes/Options

- 6 Programmes : Chef 70 °C, Auto 45-65 °C, Eco 50 °C, Verre 40 °C, Programme 1h 65 °C, Prélavage
- 3 options : Cycles Express Plus (3 fois plus rapide), Zone Intensive, Séchage Extra

Confort/Sécurité

- Infolight®, témoin lumineux de fonctionnement projeté au sol.
- Boîte à produits Maxi Performance
- Moteur EfficientSilentDrive
- AquaSensor® reconnaît le degré de salissure, Capacité variable automatique qui adapte la consommation d'eau à la charge de vaisselle
- Auto 3in1, l'appareil s'adapte automatiquement à toutes les lessives
- Programme Entretien de la machine
- Séchage extra
- Protection Brillance verre, conserve l'éclat des verres
- Affichage du temps restant
- Signal sonore de fin de cycle
- Départ différé : 1-24 h
- avec picots rabattables rouges
- Panier supérieur réglable avec RackMatic® (3 niveaux)

Caractéristiques techniques

- Cuve acier inox
- Echangeur thermique qui protège la vaisselle
- AquaStop : garantie Neff en cas de dégât des eaux - pour toute la durée de vie de l'appareil
- Pied arrière réglable par l'avant, installation facile
- Protection anti vapeur, protège le plan de travail
- Régénération électronique
- Triple filtre autonettoyant

N 50, Lave-vaisselle tout intégrable, 60 cm
S723P60X0E

Cotes

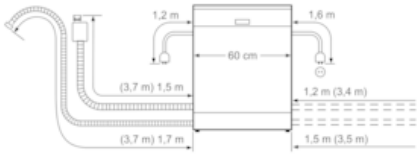

() Werte mit Verlängerungssatz

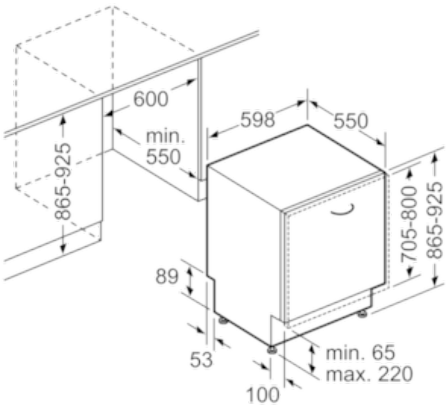

Mesures en mm