

N 50, BUILT-IN COOKER, 60 X 60 CM, INOX
E1CCE2A0



A



- ✓ CircoTherm® : la solution intelligente qui répartit l'air chaud de façon homogène sur trois niveaux à la fois.
- ✓ Hydrolyse - Cette aide à l'entretien permet un nettoyage du four simple et économique. Une option soucieuse de l'environnement pour un nettoyage rapide du four.
- ✓ Ecran LCD - Une lecture simple, efficace et claire des paramètres de cuisson

Équipement

Données techniques

Poids brut:	33.8 kg
Type de construction:	Encastrable
Système de nettoyage intégré:	Hydrolyse
Niche d'encastrement:	600-604 x 560-568 x 550 mm
Dimensions appareil H x L x P:	595 x 594 x 548 mm
Dimensions du produit emballé:	675 x 660 x 690 mm
Matériau du bandeau:	Acier inox
Matériau de la porte:	Verre
Poids net:	31.7 kg
Volume utile du four:	71 l
Modes de cuisson:	Gril grande surface, Chaleur tournante douce, Chaleur tournante, Convection naturelle, Position pizza, Chaleur de sole, Gril chaleur tournante
Nombre de lampe(s):	1
Eclairage intérieur - cavité 1:	1
Rails télescopiques:	Accessoires
Accessoires inclus:	1 x grille, 1 x lèchefrite pour pyrolyse
Puissance de l'élément de grillage du four 1:	2700 W
Puissance de l'élément de convection - four 1:	2300 W
Classe d'efficacité énergétique:	A
Energy consumption per cycle conventional (2010/30/EC):	0.97 kWh/cycle
Energy consumption per cycle forced air convection (2010/30/EC):	0.81 kWh/cycle
Indice de classe énergétique - NOUVEAU (2010/30/CE):	95.3 %
Puissance de raccordement:	11200 W
Intensité:	3*16 A
Tension:	220-240 V
Fréquence:	50; 60 Hz
Type de prise:	sans fiche (raccordement électrique par un électricien), Branchement sans fiche
Type d'énergie:	Electrique
Niche d'encastrement (in):	x
Dimension du produit emballé:	26.57 x 25.98 x 27.16
Poids net:	70.000 lbs
Poids brut:	75.000 lbs
Poids net:	31.7 kg

Accessoires intégrés

1 x grille, 1 x lèchefrite pour pyrolyse

Accessoires en option

Z11AB15A0 ; Z11AU15A0 ; Z11CB10E0 ; Z11CL15E0 Couvercle pour lèchefrite Profi, Z11CN15E0 Plat ultra profond, Z11CR10X0 GRILLE A PATISSERIE ET ROTISSERIE, Z11CU10E0 ; Z11GT10X3 PLAT A FOUR EN VERRE, Z11GU20X0 poêle en verre, Z11TI15X0 VARIOCLIP, Z12CL10A0 Couvercle pour poêle professionnelle, Z12CN10A0 Plat ultra profond, Z1352X0 PLAT A PIZZA, Z13CR10X0 ; Z19DD10X0 ACCESSOIRE VAPEUR, Z13CV05S0 Accessory, Z1608BX0 CLIPRAIL, Z1650BE0 2 DEMI LECHEFRITES, Z1655CA0 Plateau AirFry, Z1913X0 PIERRE A PAIN



N 50, BUILT-IN COOKER, 60 X 60 CM, INOX
E1CCE2ANO

Équipement

Type de four/Modes de cuisson

- Réglage de température : 50 °C - 275 °C
- Volume 71 l
- uniquement avec plaque induction

Design :

- NM52

Nettoyage :

- Nettoyage hydrolyse

Confort/Sécurité

- Programmateur électronique "Easy-clock"
- Préchauffage rapide
- Eclairage halogène
- Ventilateur de refroidissement

Accessoires inclus :

- grille, lèchefrite pour pyrolyse

Confort/Sécurité :

- Sécurité enfants
- Porte froide

Données techniques :

- Tension nominale : 220 - 240 V
- Puissance totale de raccordement : 11,2 kW
- Classe d'efficacité énergétique (selon norme EU 65/2014) : Asur une échelle allant de A+++ à D
- Consommation énergétique chaleur de voûte / de sole : 0.97 kWh
- Consommation énergétique air chaud : 0.81 kWh
- Cavité : 1 Source de chaleur : électrique Volume cavité : 71 l

Dimensions:

- Dimensions appareil (HxLxP): 595 x 594 x 548 mm
- Dimensions d'encastrement (HxLxP): 560 mm - 568 mm x 600 mm - 604 mm x 550 mm
- Merci de consulter les dimensions d'encastrement des schémas d'encastrement

N 50, BUILT-IN COOKER, 60 X 60 CM, INOX
E1CCE2AN0

Cotes

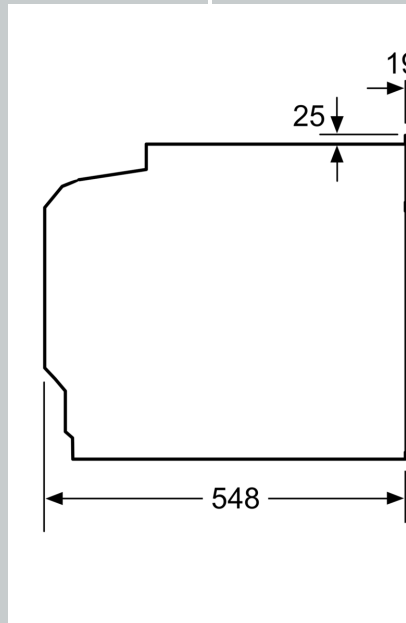
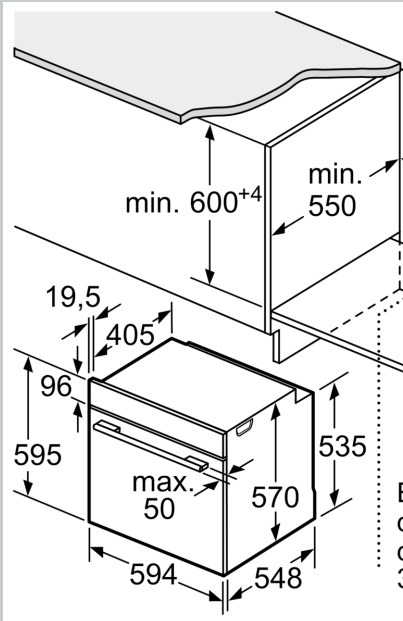

Montage avec une table de cuisson

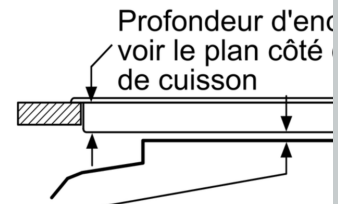

Distance min. :

Table de cuisson à induction : 5 mm

Table de cuisson à gaz : 5 mm

Table de cuisson électrique : 2 mm