

N 70, Table induction aspirante, 80 cm
T48BD1AN0

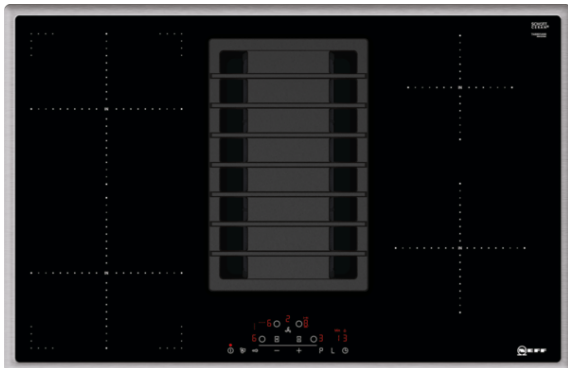

COOKING PASSION SINCE 1877



Cette table de cuisson avec aspiration intégrée réunit deux appareils en un et offre une vue dégagée pendant la cuisson.

- ✓ Commande sensitive - Contrôle des plaques de cuisson avec une touche seulement.
- ✓ Power Move – the combi zone offers two heating zones: boiling in front and warming in the rear.
- ✓ Reduced Noise – our optimized motor guarantees a quiet cooking experience.
- ✓ Taux d'extraction élevé grâce à une technologie de moteur efficace.
- ✓ Space-saving Installation – room for pull-out drawers thanks to an installation of the extractor duct in a lower cabinet.

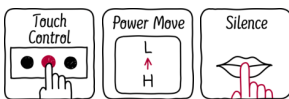

Équipement

Données techniques

Appellation produit/famille : Foyer en vitrocéramique
 Pose-libre / Intégré : Encastrable
 Type d'énergie : Électricité
 Niche d'encastrement (mm) : 198 x 780-780 x 500-500
 Largeur appareil (mm) : 795
 Dimensions du produit (mm) : 198 x 795 x 517
 Dimensions du produit emballé (mm) : 330 x 940 x 760
 Poids net (kg) : 25,144
 Poids brut (kg) : 31,4
 Témoin de chaleur résiduelle : Indépendant
 Emplacement du bandeau de commande : Devant de la table
 Matériau de base de la surface : Vitrocéramique
 Couleur de la surface : Acier inox, Noir
 Couleur du cadre : Acier inox
 Certificats de conformité : CE, VDE
 Longueur du cordon électrique (cm) : 110
 Brûleurs : non
 Booster sur chaque foyer : All
 Puissance du 2nd foyer : 3.6
 Puissance du cinquième foyer : 1.4
 Nombre de vitesses : 9-stage + intensive
 Débit maximum d'aspiration d'air en évacuation : 551
 Débit de l'aspiration en Recyclage d'air position turbo : 618.0
 Débit maximum d'aspiration en recyclage d'air : 557
 Débit Aspiration d'air en évacuation position turbo : 684
 Niveau sonore (dB(A) re 1 pW) : 70
 Filtre anti-odeurs : non
 Mode de fonctionnement : Recyclage ou Évacuation
 Mode d'arrêt différé : 30
 Type de filtre à graisse : Filtre à cassette
 Puissance maximum de raccordement électrique (W) : 6900
 Tension (V) : 220-240
 Fréquence (Hz) : 50; 60
 Couleur de l'appareil : Noir
 Certificats de conformité : CE, VDE
 Longueur du cordon électrique (cm) : 110
 Niche d'encastrement (mm) : 198 x 780-780 x 500-500
 Dimensions du produit (mm) : 198 x 795 x 517
 Dimensions du produit emballé (mm) : 330 x 940 x 760
 Poids net (kg) : 25,144
 Poids brut (kg) : 31,4

Accessoires en option

Z8100X1	KIT INSTALLATION EVACUATION
Z8200X1	KIT INSTALLATION RECYCLAGE
Z8500X0	FILTRE CLEANAIR
Z943SE0	Set de 2 casseroles et 1 poêle à frire



4 242004 223122

Équipement

Utilisation:

- Commande MultiTouch

Flexibilité:

- 1 zone combi.
- powerMove : 2 puissances prédéfinies
- 4 foyers induction

Design :

- Cadre décor

Confort/Sécurité :

- powerBoost sur chaque foyer
- 17 positions de réglage
- Affichage digital
- Indicateur lumineux de chaleur résiduelle H/h sur chaque foyer
- Minuterie coupe-circuit pour chaque foyer
- Reconnaissance automatique casserole
- Fonction powerManagement
- Sécurité anti-surchauffe
- Sécurité enfants
- Touche nettoyage : possibilité de bloquer le bandeau de commande pendant 20 secondes pour nettoyer la table en cas de débordement
- Fonction ReStart : en cas d'arrêt brutal de la table, mémorisation de la température initiale pendant 4 secondes
- Fonction QuickStart : détection automatique des récipients sur la zone de cuisson
- Fonction "maintien au chaud" pour tous les foyers
- Affichage de la consommation énergétique

Aérateur de table

- Four à micro-ondes avec fonction vapeur
- Fonctionnement en mode évacuation ou en mode recyclage (accessoire en option selon le type d'installation)
- Pour le fonctionnement en mode évacuation, prévoir l'accessoire Z8100X1 en option
- Pour le fonctionnement en mode recyclage, prévoir l'accessoire CleanAir Z8200X0 en option
- 9 vitesses et 1 position intensive
- Extraction de l'air entièrement automatisée grâce au sensor AirPur.
- Arrêt différé 30 minutes après la cuisson
- Moteur EcoSilence Drive : moteur induction basse consommation
- Filtres à graisse en acier inoxydable avec 12 couches pour une haute efficacité de filtration des graisses (90%)
- Grille d'aération en fonte, résistante à la chaleur et lavable au lave-vaisselle
- Filtre à graisse et collecteur de liquide amovible et lavables au lave-vaisselle
- Réservoir de sécurité d'une capacité de 2L. pour liquide en débordement
- Témoin de saturation du filtre à graisse
- Témoin de saturation du filtre à odeur cleanAir

Informations techniques :

- Dimensions appareil: (H/L/P) 198 x 795 x 517 mm
- Dimensions d'encastrement: (h/l/p) 198 x 780-780 x 500-500 mm
- Câble de raccordement : 110 cm
- Affichage digital
- Epaisseur min. du plan de travail : 20 mm
- Puissance de raccordement 6900 W
- Tension: 220 - 240 V
- Câble intégré

Équipement

Performance du système de ventilation

- Performances d'extraction selon EN 61591
- Niveau sonore selon EN 60704-3
- Pression du niveau sonore selon EN-60704-2-13
- Réduction d'odeurs en mode recyclage selon EN 63591
- Débit d'air en évacuation selon la norme EN 61591:
 - Fonctionnement normal min. 169 M3H
 - Fonctionnement normal max. 551 M3H
 - Position intensive 684 M3H
- Performance pour une installation en extraction :
 - Puissance normale min. 139 M3H
 - Puissance normale max. 557 M3H
 - Puissance intensive 618 M3H
- Niveau de bruit selon la norme EN 60704-3 et cEN 60704-2-13 en évacuation d'air:
 - Min. normal : 39 dB(A) re 1 pW (25 dB(A) re 20 µPa pression acoustique)
 - Max. normal : 69 dB(A) re 1 pW (55 dB(A) re 20 µPa pression acoustique)
 - Intensive: 76 dB(A) re 1 pW (62 dB(A) re 20 µPa pression acoustique)
- Niveau sonore en mode recyclage :
 - Mode normal min. 42 dB(A) re 1 pW (31 dB(A) re 20 µPA pression sonore)
 - Mode normal max. 73 dB(A) re 1 pW (62 dB(A) re 20 µPA pression sonore)
 - Position Boost/Intensive 75 dB(A) re 1 pW (62 dB(A) re 20 µPA pression sonore)
- Efficacité du filtre à graisse : 90 %
- Élimination d'odeurs en mode recyclage : 85 %

Données de consommation entrée d'air

- Classe d'efficacité énergétique: A
- Consommation énergétique moyenne: 53,5 kWh/an
- Classe d'efficacité ventilateur: A
- Classe d'efficacité filtre à graisse: B
- Niveau sonore en fonctionnement normal (min/max) : 42 DB/70 DB, intensif : 75 DB

Instructions d'installation

- Etage largeur de l'armoire: min. 80 cm.
- Profondeur plan de travail : min. 60 cm (avec tiroirs plus petits), à partir de 70 cm possibilité d'utiliser des tiroirs avec profondeur maximale.
- Profondeur d'encastrement : 19.8 cm
- Les modules pour le mode évacuation ou le mode recyclage doivent être commandés séparément comme accessoires
- Poids de l'appareil : 25
- L'appareil doit être librement accessible par le bas.
- Si vous installez une hotte en mode évacuation et si vous avez un cheminée, l'alimentation de l'appareil exige un interrupteur de sécurité approprié.
- La capacité portante et la stabilité, en particulier dans le cas de plans de travail minces, doivent être supportées avec des sous-structures appropriées. Le poids total de l'appareil doit être pris en compte.
- Pièce de connexion pour conduit d'évacuation : conduit plat NW 150

Accessoire en option

- Z8100X1, Z8200X1, Z8500X0, Z943SE0

N 70, Table induction aspirante, 80 cm
T48BD1AN0

Cotes

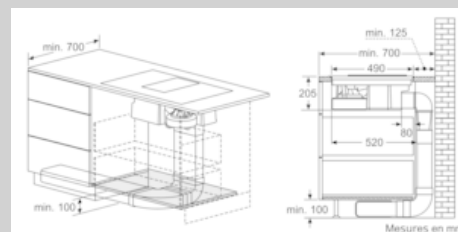
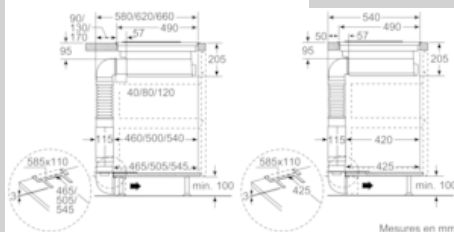
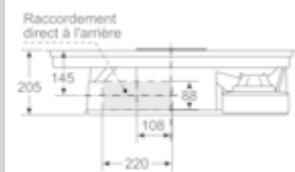
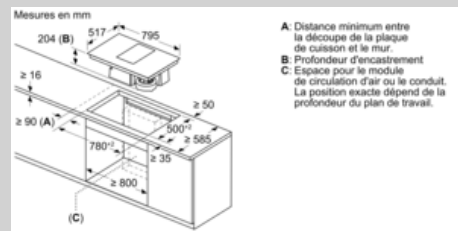
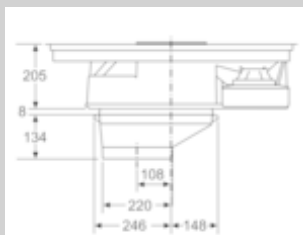
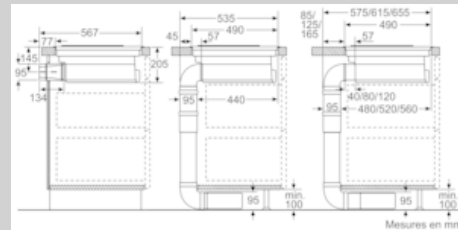
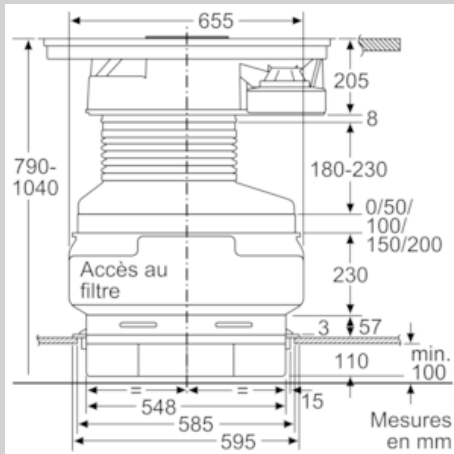

N 70, Table induction aspirante, 80 cm
T48BD1AN0

Cotes

