

Lave-linge front, 8 kg, 1400 trs/min  
W6440X0



COOKING PASSION SINCE 1877



A+++

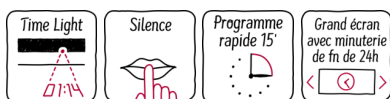

Le lave-linge tout-intégrable silencieux avec une capacité de 8 kg, des programmes spéciaux anti-taches et rapide ainsi qu'une projection du temps restant.

- ✓ TimeLight - Projette au sol le temps restant.
- ✓ Silence - le programme extra silencieux. Idéal pour le linge délicat.
- ✓ Lavage, rinçage et essorage en seulement 15 minutes
- ✓ Moteur à Induction EfficientSilentDrive - silencieux et durable, consomme moins pour la même performance.
- ✓ Grand display pour déroulement du cycle, température, vitesse d'essorage, temps restant et fin différé jusqu'à 24 heures

#### Équipement

##### Données techniques

Pose-libre / Intégré : Encastrable  
Charnières de porte : À gauche  
Couleur / matériau du corps : Blanc  
Longueur du cordon électrique (cm) : 210  
Hauteur sans top : 820,00  
Hauteur appareil (mm) : 818  
Dimensions du produit : 818 x 596 x 544  
Roulettes : non  
Poids net (kg) : 73,274  
Volume du tambour : 53  
Couleur de l'appareil : Blanc  
Cadre de porte : Blanc  
Couleur des boutons : chrome  
Choix de couleurs : chrome-white#  
Niveau sonore au lavage dB(A) re 1 pW : 41  
Puissance de raccordement (W) : 2300  
Intensité (A) : 10  
Tension (V) : 220-240  
Fréquence (Hz) : 50  
Certifié Energy Star : non  
Cable inclus : Oui  
Type de prise : Fiche cont.terre/Gard.fil ter.  
Long. du flexible d'écoulement (in) : 86,61  
Long. du flex. d'arrivée d'eau (in) : 86,61  
Dimensions de l'appareil (h x l x p) (inches) : x x  
Dimension du produit emballé : 34.44 x 25.98 x 25.59  
Poids net (lbs) : 162,000  
Poids brut (lbs) : 164,000  
Long. du flexible d'écoulement : 220,00  
Long. du flex. d'arrivée d'eau : 220,00  
Dimensions du produit emballé (mm) : 875 x 650 x 660  
Poids brut (kg) : 74,4  
Puissance de raccordement (W) : 2300  
Intensité (A) : 10  
Tension (V) : 220-240  
Fréquence (Hz) : 50  
Certificats de conformité : CE, VDE  
Sécurité hydraulique : Aquastop  
Variateur de vitesse d'essorage : Réglable  
Afficheur digital de temps restant : Oui  
Indicateur de déroulement : Ecran LED

#### Accessoires en option

WMZ2381  
Z7080X0 Accessoire



4 242004 212867

## Équipement

### Caractéristiques principales

- Capacité: 1 à 8 kg
- Classe énergétique: A+++ Classe d'efficacité énergétique sur une échelle allant de A+++ à D
- Consommation d'énergie annuelle pondérée : 137 kWh sur la base de 220 cycles de lavage standard pour des cycles Blanc/Couleurs 60°C et 40°C en charge pleine ou en demi-charge ainsi qu'avec la consommation des modes de fonctionnement avec puissance absorbée faible. La consommation d'énergie réelle dépend de l'utilisation de l'appareil.
- Consommation sur le cycle Blanc/Couleurs 60°C 0.78 kWh charge pleine et 0.58 kWh en demi-charge ainsi que 0.38 kWh sur le cycle Blanc/Couleurs 40°C en demi charge
- Consommation électrique à l'arrêt et en veille: 0.12 W / 0.5 W
- Consommation d'eau annuelle pondérée : 9900 litres, sur la base de 220 cycles de lavage standard pour des cycles Blanc/Couleurs 60°C et 40° en charge pleine ou en demi-charge. La consommation réelle dépend de l'utilisation de l'appareil.
- Classe d'essorage: B
- Vitesse d'essorage max.: Vitesse d'essorage max: 1400 tr/min\*\*  
Humidité résiduelle max: 53 %
- Les cycles de références pour l'étiquette et les tableaux techniques sont le Blanc/Couleurs 60°C et Blanc/Couleurs 40°C. Ces cycles sont indiqués pour le nettoyage de textile en coton avec une salissure normale et sont les plus efficaces quant à la consommation d'eau et d'électricité.
- Durée du cycle Blanc/Couleurs 60°C 270 min en charge pleine et 270 min en demi-charge ainsi que 255 min en demi-charge sur le cycle Blanc/Couleurs 40°C
- Niveau sonore lavage en dB(A) re 1 pw: 41
- Niveau sonore essorage en dB(A) re 1 pw: 67
- Entièrement intégrable

### Programmes/Options

#### Options

- FlexPerfect - choisir entre économiser de l'énergie ou du temps
- Touches sensibles: pré lavage, Terminé, Température, Départ/Pause/Rajout de linge, Speed / Eco, Rinçage plus, Essorage variable/Arrêt cuve pleine

### Confort/Sécurité

- Rajout de linge - vous permet d'ajouter du linge même après le démarrage du programme
- Grand display LED pour déroulement de cycle, vitesse d'essorage, température, temps restant et fin différé 24 h et préconisation de chargement.
- TimeLight - Projette au sol le temps restant
- iQdrive : le moteur le plus économique et le plus silencieux
- Aquastop
- Intelligent Stepless Water System : optimise la consommation d'eau pendant le cycle de lavage
- Nettoyage du tambour avec rappel automatique
- Capacité variable automatique en fonction de la charge
- Détection mousse
- Détection antibalourd
- Isolation phonique : tôle de fond
- Clapet intégré pour lessive liquide
- Signal sonore fin de programme
- Hublot 30 cm Blanc, ouverture à 130°
- Porte réversible
- Crochet métal

### Caractéristiques techniques

- Plinthe ajustable en hauteur: 15 cm
- Plinthe ajustable en profondeur: 6.5 cm
- Dimensions : H 81.8 x L 59.6 x P 54.4 cm
- Pieds arrières réglables à l'avant par système à cardan

Lave-linge front, 8 kg, 1400 trs/min  
W6440X0



COOKING PASSION SINCE 1877

Cotes

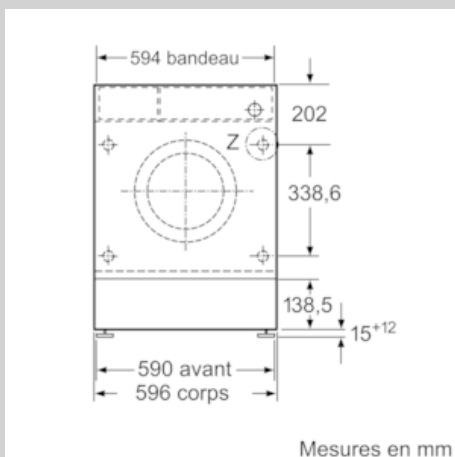

Mesures en mm

Unité Z

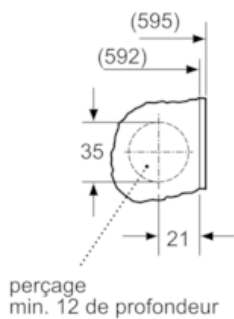

Mesures en mm

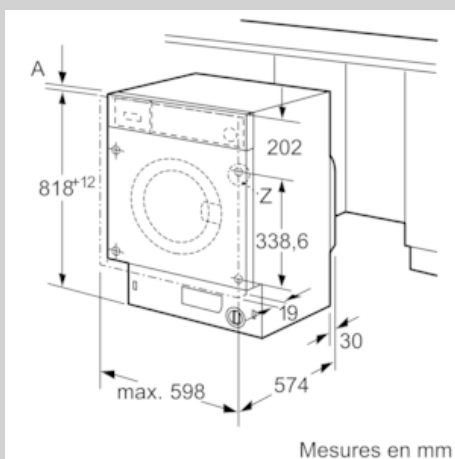

Mesures en mm