

N 90, Lavastoviglie a scomparsa totale, 60 cm
S727P80D0E

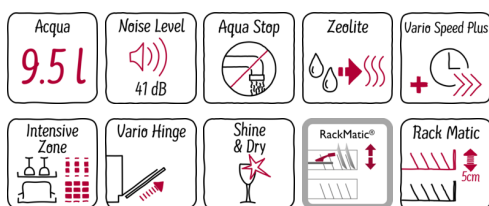

A+++



Accessori speciali

Z7710X0	Prolunga tubo lavastoviglie
Z7861X0	Listello laterale comp.x lvs h.86
Z7861X3	
Z7863X1	Cestello x bicchieri a stelo lungo
Z7863X8	Glass tray per lavastoviglie
Z7863X9	3° cestello lavastoviglie, accessorio
Z7870X0	Set accessori x il lavaggio x lvs
Z7871X0	Cestello posate d'argento

La lavastoviglie extra alta può essere caricata in modo estremamente flessibile e si apre comodamente, anche senza maniglia.

- ✓ 3 cestelli e un cassetto per le posate Flex con elementi ribaltabili adattabili al massimo per caricare l'apparecchio in modo estremamente semplice
- ✓ Apertura sportello tramite sensore – applicando una leggera pressione si può aprire la porta senza maniglia
- ✓ Asciugatura con zeolite per risultati di asciugatura straordinari grazie alla zeolite, un minerale naturale
- ✓ Chef 70° – il programma professionale per rimuovere l'unto più ostinato da padelle e pirofile
- ✓ Lavaggio particolarmente silenzioso con soli 41 dB

Caratteristiche

Dati tecnici

Consumo d'acqua (l) : 9.5
 Da incasso / a libera installazione : Da incasso
 Altezza senza piano di lavoro (mm) : 0
 Dimensioni del vano per l'installazione : 865-925 x 600 x 550
 Profondità con porta aperta a 90 gradi (mm) : 1200
 piedini regolabili : Sì - solo frontale
 Regolazione massima dei piedini (mm) : 60
 Zoccolo regolabile : verticale ed orizzontale
 Peso netto (kg) : 53.264
 Peso lordo (kg) : 55.5
 Dati nominali collegamento elettrico (W) : 2400
 Corrente (A) : 10
 Tensione (V) : 220-240
 Frequenza (Hz) : 50; 60
 Lunghezza del cavo di alimentazione elettrica (cm) : 175
 Tipo di spina : Schuko
 Lunghezza tubo entrata (cm) : 165
 Lunghezza tubo uscita (cm) : 190
 Codice EAN : 4242004216094
 Numero di coperti : 13
 Classe di efficienza energetica (2010/30/EC) : A+++
 Consumo di energia annuale (kWh/annum) - nuovo (2010/30/EC) : 234.00
 Consumo di energia (kWh) : 0.82
 Consumo di energia in stand-by (W) - NEW (2010/30/EC) : 0.50
 Consumo di energia in modo spento (W) - NEW (2010/30/EC) : 0.50
 Consumo d'acqua (l) - nuovo (2010/30/EC) : 2660
 Classe di efficienza di asciugatura : A
 Programma di riferimento : Eco
 Durata totale di un ciclo del programma di riferimento (min) : 195
 Rumorosità (dB(A) re 1 pW) : 41
 Installazione : Totalmente integrato



4 242004 216094

N 90, Lavastoviglie a scomparsa totale, 60 cm

S727P80D0E

Caratteristiche

Prestazioni e consumo

- Capienza: 13 coperti standart
- Classe di Efficienza Energetica: A+++
- Consumo energetico annuale nel programma Eco 50, basato su 280 cicli di lavaggio con acqua fredda ed in modalità basso consumo: 234 kWh/Anno.
- Consumo energetico nel programma Eco 50: 0.82 kWh
- Consumo di elettricità con allacciamento ad acqua calda nel programma Eco 50: 0.6 kWh
- Assorbimento in modalità Spento / Lasciato acceso: 0.5 W / 0.5 W
- Consumo di acqua annuale nel programma Eco 50, basato su 280 cicli di lavaggio: 2660 Litri/Anno.
- Consumo di acqua nel programma Eco 50: 9.5 l
- Classe di Efficacia di Asciugatura: A
- Silenziosità: 41 db(A) re 1 pW
- Livello di rumore programma Silence: 39(A) re 1 pW

Programmi e funzione speciale

- 8 Programmi: Chef 70 °C, Auto 45-65 °C, Eco 50 °C, Silence 50 °C, Corto 60 °C, Vetro 40 °C, Rapido 45 °C, Prelavaggio
- 5 Programmi supplementari: Zona intensiva, VarioSpeedPlus, Mezzo carico, Igiene Plus, Seco brillante
- EasyClean

Systema Carelli

- Carelli VarioFlexPro® con punti di sgancio/aggancio evidenziati
- VarioCestello opzionale
- Carrelli colore silver con maniglia
- Carrello superiore regolabile in altezza con Rackmatic (3 livelli)
- Carrello superiore con griglie abbattibili (6x)
- Carrello superiore con ripiani per tazze (2x)
- Ripiano portaposate cestello superiore
- Carrello inferiore con griglie abbattibili (8x)
- Portaposate Vario posizionabile nel cestello inferiore
- Carrello inferiore con ripiani per tazze (2x)
- Carrello inferiore con supporto per bicchieri con stelo lungo

Indicazione e funzionamento

- TFT display a colori ad alta definizione con simboli e testo
- TouchControl (metallic)
- Comandi a scomparsa
- Sensore di apertura della porta
- InfoLight
- EmotionLight
- Orologio in tempo reale
- Colore-LED: bianco
- Segnalatore acustico di fine programma
- Programmatore inizio lavaggio (1-24 h)
- Indicatore ripristino sale
- Indicatore LED mancanza brillantante

Tecnologia lavaggio e secco

- Risparmio energetico con asciugatura Zeolith®
- Assistenza dosaggio
- Automatismo di pulizia
- Sistema di filtri autopulenti con ondulazione a 3 livelli
- Elemento riscaldante istante
- EfficientSilentDrive
- AquaSensor®, Sensore di carico
- Scambiatore di calore con asciugatura igienica
- Protezione vetro
- Materiale della vasca interna in acciaio inox

Sicurezza

- Neff AquaStop®

Informazioni tecnici e accessori

- Dimensioni del prodotto (HxLxP): 86.5 x 59.8 x 55 cm
- Piedino posteriore regolabile frontalmente
- Incl. protezione anti vapore
- Le informazioni si riferiscono al programma Eco 50. Questo programma è indicato per il lavaggio di stoviglie normalmente sporche ed è il più efficiente in termini di risparmio energetico ed idrico.

N 90, Lavastoviglie a scomparsa totale, 60 cm
S727P80D0E

Disegni quotati

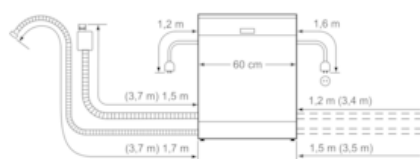

() Werte mit Verlängerungssatz

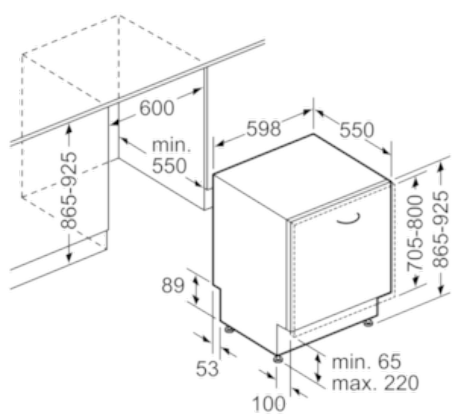

Dimensioni in mm