

N 70, SCALDAVIVANDE, 60 X 14 CM, ACCIAIO INOX  
N17HH10N0

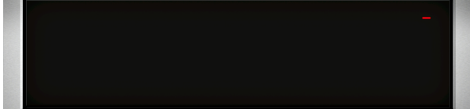

Z11SZ60X0 ACC SEAMLESS 45+14CM

- ✓ Push-Pull: un tocco gentile per aprire e chiudere il cassetto scaldavivande.
- ✓ Installazione con apparecchio compatto - combina il tuo cassetto con un apparecchio da 45 cm

Design: ..... Da incasso  
Capacità max. di carico (piatti con ø 28 cm): ..... 12  
Numero massimo di tazzine del caffè: ..... 64  
Dimensioni (AxLxP): ..... 140x596x548 mm  
Dimensioni del prodotto imballato (AxLxP): .... 210 x 660 x 660 mm  
Dimensioni del vano per l'installazione (AxLxP): .... 140 x 560 x 550 mm  
Codice EAN: ..... 4242004184577  
Corrente: ..... 10 A  
Tensione: ..... 220-240 V  
Frequenza: ..... 60; 50 Hz  
Tipo di spina: ..... Schuko



N 70, SCALDAVIVANDE, 60 X 14 CM, ACCIAIO INOX  
N17HH10N0

- Ripiano riscaldante in vetro
- Capacità fino a 25 kg
- Max. capienza: 64 tazzine da caffè o 12 piatti (26 cm)

**Sistema di controllo**

- Controllo temperatura a 4 livelli: ca. 30°C - 80°C (temperatura superficie vetro )

**Informazioni tecniche**

- Lungh. cavo alimentazione: 150 cm

N 70, SCALDAVIVANDE, 60 X 14 CM, ACCIAIO INOX  
N17HH10N0

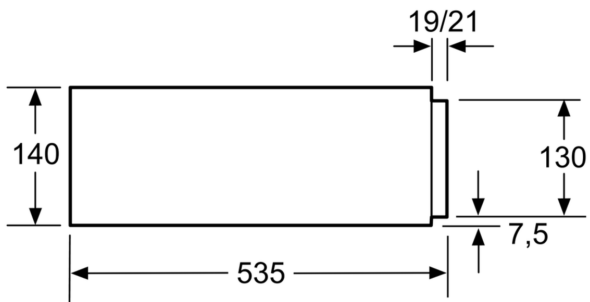

Sopra uno scaldavivande possono essere installati forni compatti con un'altezza apparecchio di 455 mm.  
Non è necessario un ripiano intermedio.

Dimensioni in mm

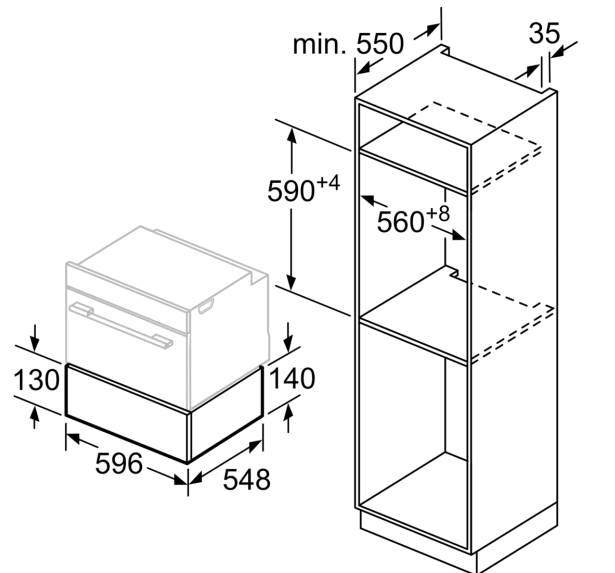

Dimensioni in mm