

N 70, DOMINO, PIANO COTTURA A INDUZIONE, 30
CM, NERO, CON PROFILI
N43TD20N0

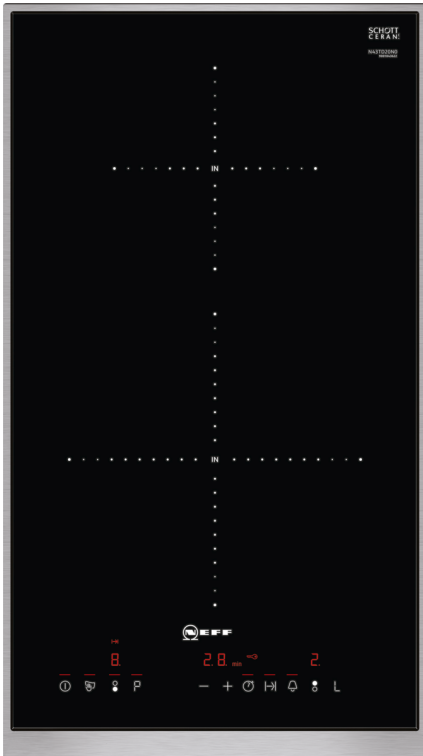

Accessori opzionali

Z9404SE0	SET PENTOLE 4 PEZZI
Z9406SE0	SET PENTOLE 6 PEZZI
Z9410ES0	Accessorio cottura piani
Z9428FE0 :	
Z943SE0	ACCESSORIO PIANO INCASSO (PENTOLE IND)
Z9914X0	Elemento congiunzione domino bi5

Piano a induzione con TouchControl

- ✓ Touch Control: regola il tuo piano cottura con un semplice tocco.
- ✓ Power Boost: massima potenza di riscaldamento quando hai bisogno di risultati rapidi.
- ✓ Induzione: il calore generato in corrispondenza delle pentole garantisce una cottura precisa.

Caratteristiche

Dati tecnici

Tipologia di prodotto:	Vario/Domino zo. cottura vetro
Tipologia di prodotto:	Vario/Domino zo. cottura vetro
Design:	Da incasso
Design:	Da incasso
Tipologia di riscaldamento:	Piano cottura elettrico
Tipologia di riscaldamento:	Piano cottura elettrico
Numero totale di posizioni utilizzabili simultaneamente:	2
Numero totale di posizioni utilizzabili simultaneamente:	2
Dimensioni del vano per l'installazione (AxLxP):	51 x 270 x 490-500 mm
Dimensioni del vano per l'installazione (AxLxP):	51 x 270 x 490-500 mm
Larghezza:	306 mm
Larghezza:	306 mm
Dimensioni (AxLxP):	51 x 306 x 546 mm
Dimensioni (AxLxP):	51 x 306 x 546 mm
Dimensioni del prodotto imballato (AxLxP):	110 x 370 x 573 mm
Dimensioni del prodotto imballato (AxLxP):	110 x 370 x 573 mm
Peso netto:	6.1 kg
Peso netto:	6.1 kg
Peso lordo:	7.3 kg
Peso lordo:	7.3 kg
Indicatore di calore residuo:	Separato
Indicatore di calore residuo:	Separato
Posizione pannello di controllo:	Piano frontale
Posizione pannello di controllo:	Piano frontale
Tipo di cornice:	Vetroceramica
Tipo di cornice:	Vetroceramica
Colore della superficie:	Nero, acciaio inox
Colore della superficie:	Nero, acciaio inox
Colore della cornice:	acciaio inox
Colore della cornice:	acciaio inox
Lunghezza del cavo di alimentazione elettrica:	110.0 cm
Lunghezza del cavo di alimentazione elettrica:	110.0 cm
Codice EAN:	4242004191261
Codice EAN:	4242004191261
Tensione:	220-240 V
Tensione:	220-240 V
Frequenza:	60; 50 Hz
Frequenza:	60; 50 Hz



*N 70, DOMINO, PIANO COTTURA A INDUZIONE, 30
CM, NERO, CON PROFILI
N43TD20N0*

Caratteristiche

Caratteristiche principali

- Cornice
- 2 zone di cottura ad induzione

Sistema di Controllo

- Touch control
- 17 livelli
- PotBoost: funzione booster per Pentole
- Spie di calore residuo a 2 stadi per ogni singola zona di cottura.
- Timer fine cottura per ogni singola zona
- Riconoscimento pentole
- Interruttore di sicurezza Sicurezza bambini Funzione Wipe Protection Funzione powerManagement per limitare l'assorbimento elettrico a partire da 1 kW.

Altre caratteristiche

- Zone cottura:
- - 1 zona di 145 mm di diametro, 1.4 kW (max. livelli potenza 2.2 kW);
- - 1 zona di 210 mm di diametro, 2.2 kW (max. livelli potenza 3.7 kW)
- Lunghezza cavo di connessione: 110 cm
- Cavo incluso

N 70, DOMINO, PIANO COTTURA A INDUZIONE, 30
CM, NERO, CON PROFILI
N43TD20N0

Disegni quotati

Dimensioni in mm
Possibilità di combinazione domino con
le corrispondenti dimensioni dell'apparecchio
e le dimensioni del foro d'incasso

Tipo di larghezza:
Larghezza apparecchio:

	A	B	C	D	L	X	
2x30	306	306	-	-	612	576	
1x30, 1x40	306	396	-	-	702	666	
1x30, 1x60	306	606	-	-	912	876	
1x30, 1x70*	306	708	-	-	1014	980	
1x30, 1x80	306	826	-	-	1132	1086	
1x30, 1x90	306	918	-	-	1224	1186	
2x40	396	396	-	-	792	756	
1x40, 1x60	396	606	-	-	1002	966	
1x40, 1x70*	396	708	-	-	1104	1070	
1x40, 1x80	396	826	-	-	1222	1176	
1x40, 1x90	396	918	-	-	1314	1276	
3x30	306	306	306	-	918	882	
2x30, 1x40	306	306	396	-	1008	972	
2x30, 1x60	306	306	606	-	1218	1182	
2x30, 1x70*	306	306	708	-	1320	1286	
2x30, 1x80	306	306	826	-	1438	1392	
2x30, 1x90	306	306	918	-	1530	1492	
1x30, 2x40	306	396	396	-	1098	1062	
1x30, 1x40, 1x60	306	396	606	-	1308	1272	
1x30, 1x40, 1x70*	306	396	708	-	1410	1376	
1x30, 1x40, 1x80	306	396	826	-	1528	1482	
1x30, 1x40, 1x90	306	396	918	-	1620	1582	
2x40, 1x60	396	396	606	-	1398	1362	
4x30	306	306	306	306	1224	1188	
3x30, 1x40	306	306	306	396	1314	1278	
1x30, 1x75	306	750	-	-	1056	1020	
1x40, 1x75	396	750	-	-	1146	1110	
2x30, 1x75	306	306	750	-	1362	1326	
1x30, 1x40, 1x75	306	396	750	-	1452	1416	

* Non è possibile con un piano di cottura
a induzione di 70 cm

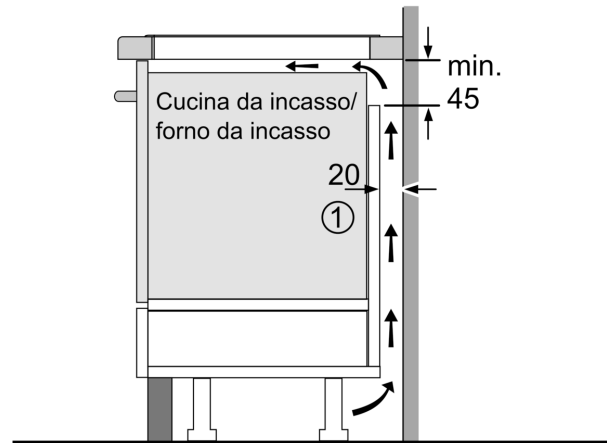

① Deve essere prevista
una fessura di aerazione

Dimensioni in mm

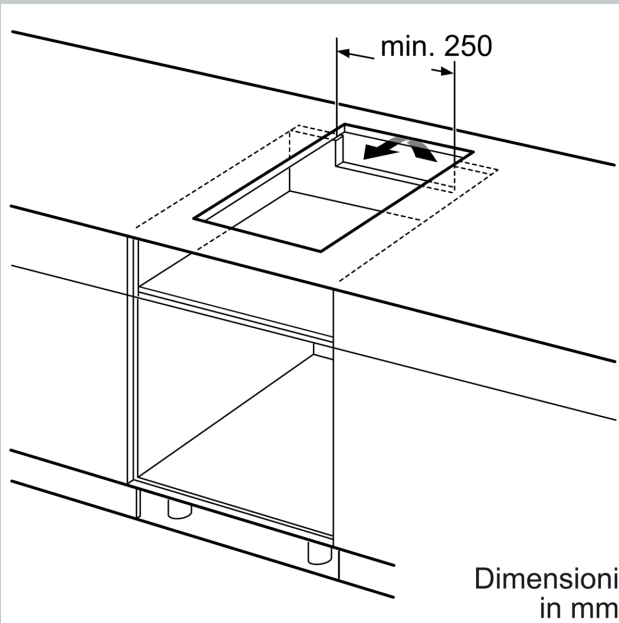

Dimensioni
in mm

Dimensioni in mm

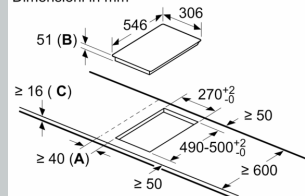

A: distanza minima dall'apertura
per la cucina alla parete.
B: profondità di inserimento
C: lo spazio libero tra la superficie
del piano di lavoro e la parte superiore
del frontale del forno deve essere
di 30 mm. Vedere i requisiti di spazio
per il forno.

Il piano di lavoro nel quale è installata
la cucina deve sostenere carichi di circa
60 kg; se necessario devono essere
utilizzate sottostrutture adatte.

Disegni quotati

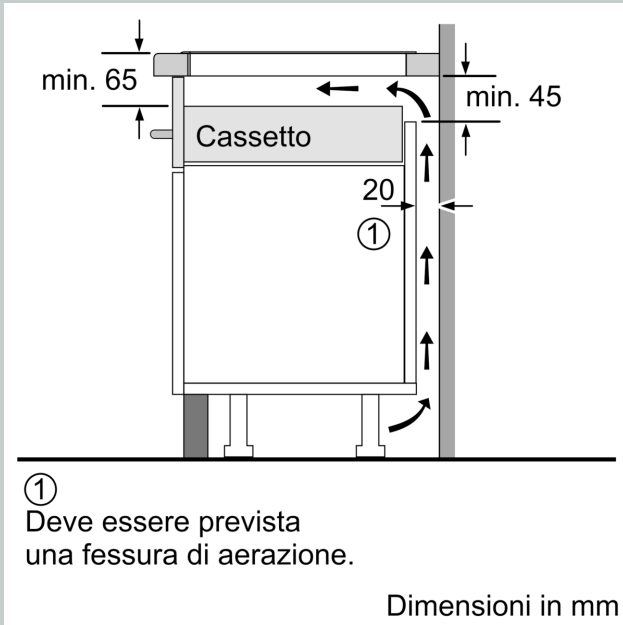

Dimensioni in mm
Opzioni di combinazione domino con relative dimensioni apparecchi e foro d'incasso (vedere tabella)

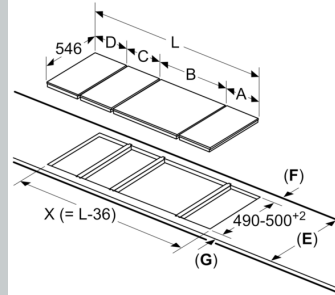

E	F	G
585-600	50	≥ 35
> 600	≥ 50	≥ 50

Quando si installano diversi elementi affiancati, sono richiesti anche diversi kit di montaggio.

Dimensioni foro d'incasso (X) a seconda della combinazione, vedere tabella: