

N 50, Lavastoviglie a scomparsa totale, 60 cm
S513M60X1E

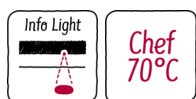

A++



Lavastoviglie con terzo cestello per caricare facilmente le stoviglie.

- ✓ Infolight: un punto luminoso proiettato sul pavimento indica che la lavastoviglie è in funzione.
- ✓ Chef 70° : il programma per togliere lo sporco più ostinato da pentole e padelle

Caratteristiche

Dati tecnici

Consumo d'acqua (l) : 6,5
Tipologia costruttiva del prodotto : Da incasso
Altezza senza piano di lavoro (mm) : 0
Dimensioni (lpx) : 815 x 598 x 550
Dimensioni del vano per l'installazione (AxLxP) (mm) : 815-875 x 600 x 550
Profondità con porta aperta a 90 gradi (mm) : 1150
Piedini regolabili : Sì - solo frontale
Regolazione massima dei piedini (mm) : 60
Zoccolo regolabile : in profondità/in altezza
Peso netto (kg) : 36,812
Peso lordo (kg) : 39,0
Dati nominali collegamento elettrico (W) : 2400
Corrente (A) : 10
Tensione (V) : 220-240
Frequenza (Hz) : 50; 60
Lunghezza del cavo di alimentazione elettrica (cm) : 175
Tipo di spina : Schuko
Lunghezza tubo entrata (cm) : 165
Lunghezza tubo uscita (cm) : 190
Codice EAN : 4242004218852
Numero di coperti : 13
Classe di efficienza energetica (2010/30/EC) : A++
Consumo di energia annuale (kWh/anno) - nuova (2010/30/EC) : 262,00
Consumo di energia (kWh) : 0,92
Consumo in modalità stand-by (W) - Nuova (2010/30/EC) : 0,10
Consumo in modalità spento (W) - Nuova (2010/30/EC) : 0,10
Consumo d'acqua annuo (l/anno) - nuovo (2010/30/EC) : 1820
Classe di efficienza di asciugatura : A
Programma di riferimento : Eco
Durata totale di un ciclo del programma di riferimento (min) : 235
Rumorosità (db(A) re 1 pW) : 46
Tipo di installazione : Totalmente integrato

Accessori opzionali

| | |
|-----------|---|
| Z7710X0 | Prolunga tubo lavastoviglie |
| Z7860X0 | Listello laterale comp.x lvs h.81 |
| Z7863X1 | Cestello x bicchieri a stelo lungo |
| Z7865X1EU | cavo elettrico da 5 m |
| Z7865X6 | Anta acciaio inox x lavastoviglie |
| Z7870X0 | Set accessori x il lavaggio x lvs |
| Z7880X0 | Cerniera x divisione anta lavastoviglie |



4 242004 218852

N 50, Lavastoviglie a scomparsa totale, 60 cm

S513M60X1E

Caratteristiche

Caratteristiche principali

- Motore EfficientSilentDrive
- Protezione cristalli integrata
- AquaSensor, Sensore di carico

Sistema di Controllo

- 6 programmi: Chef 70 °C, Auto 45-65 °C, Eco 50 °C, Glass 40 °C, TurboSpeed 20 min 60 °C, 1h 65 °C
- Programma speciale Easy Clean
- 2 funzioni speciali: VarioSpeedPlus, Asciugatura Extra
- Partenza ritardata 1-24 ore
- Indicatore ripristino sale
- Indicatore ripristino brillantante

Dotazioni interne

- Terzo cestello Neff Flex 2
- Cestelli Flex 2
- Triplo RackMatic regolabile su 3 livelli
- DosageAssist
- infoLight
- Materiale della vasca interna in acciaio inox

Altre Caratteristiche

- Auto 3in1 per riconoscimento automatico detersivo in pastiglia
- Scambiatore di calore
- Sistema di filtri a 3 livelli con microfiltro ondulato
- Piedino posteriore regolabile da davanti
- Dimensioni del prodotto (HxLxP): 81.5 x 59.8 x 55 cm

Sicurezza

- Aquastop®: Sistema di protezione anti-allagamento con garanzia a vita fornita da Neff in caso di danni provocati dall'acqua

Etichetta energetica

- 13 Coperti
- Classe di Efficienza Energetica: A++ (In una scala di classi di efficienza energetica da A+++ a D)
- Consumo energetico annuale nel programma Eco 50, basato su 280 cicli di lavaggio con acqua fredda ed in modalità basso consumo: 262 kWh/Anno
- Consumo energetico nel programma Eco 50: 0.92 kWh
- Assorbimento in modalità Spento / Lasciato acceso: 0.1 W / 0.1 W
- Consumo di acqua annuale nel programma Eco 50, basato su 280 cicli di lavaggio: 1820 Litri/Anno.
- Consumo di acqua nel programma Eco 50: 6.5 l
- Classe di Efficacia di Asciugatura: A in una scala di classi di efficienza di asciugatura da G (meno efficiente) ad A (più efficiente)
- Le informazioni si riferiscono al programma Eco 50. Questo programma è indicato per il lavaggio di stoviglie normalmente sporche ed è il più efficiente in termini di risparmio energetico ed idrico.
- Durata del programma Eco 50: 235 min
- Durata della modalità Lasciato acceso: 0 min
- Livello sonoro: 46 db(A) re 1 pW

N 50, Lavastoviglie a scomparsa totale, 60 cm
S513M60X1E

Disegni quotati

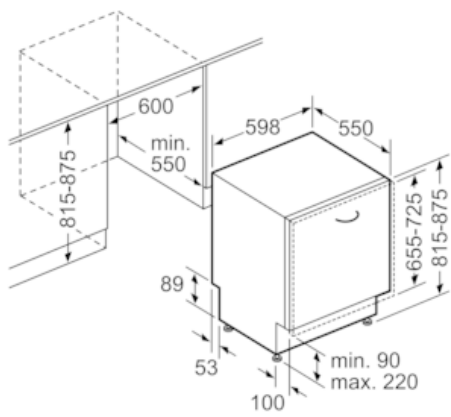

Dimensioni in mm

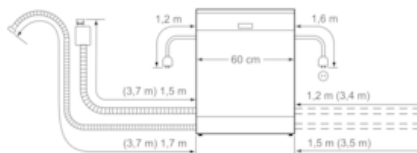

() Werte mit Verlängerungssatz