

N 70, Lavastoviglie a scomparsa totale, 60 cm
S515T80X0E



COOKING PASSION SINCE 1877



La lavastoviglie facile da caricare che proietta sul pavimento le informazioni sul lavaggio in corso.

- ✓ TimeLight: proietta sul pavimento la fase di lavaggio e il tempo residuo
- ✓ Zeolith®: risultati di asciugatura eccellenti.
- ✓ Chef 70°C: il programma che elimina i residui più ostinati.
- ✓ AquaStop: sistema di protezione anti-allagamento con garanzia Neff in caso di danni causati dall'acqua - per tutta la vita dell'apparecchio.
- ✓ Motore senza spazzole EfficientSilent Drive

Caratteristiche

Dati tecnici

Classe di efficienza energetica : D
 Consumo energetico del programma Eco per 100 cicli : 85 kWh
 Numero massimo di coperti : 14
 Consumo di acqua del programma eco in litri per ciclo : 9,5 l
 Durata del programma : 3:15 h
 Emissioni di rumore aereo : 42 dB(A) re 1 pW
 Classe di emissioni di rumore aereo : B
 Tipologia costruttiva del prodotto : Da incasso
 Altezza senza piano di lavoro : 0 mm
 Dimensioni (l x p) : 815 x 598 x 550 mm
 Dimensioni del vano per l'installazione (A x L x P) : 815-875 x 600 x 550 mm
 Certificati di omologazione : CE, VDE
 Profondità con porta aperta a 90 gradi : 1150 mm
 Piedini regolabili : Yes - all from front
 Regolazione massima dei piedini : 60 mm
 Zoccolo regolabile : in profondità/in altezza
 Peso netto : 46,2 kg
 Peso lordo : 48,5 kg
 Dati nominali collegamento elettrico : 2400 W
 Corrente : 10 A
 Tensione : 220-240 V
 Frequenza : 50; 60 Hz
 Lunghezza del cavo di alimentazione elettrica : 175 cm
 Tipo di spina : Schuko
 Lunghezza tubo entrata : 165 cm
 Lunghezza tubo uscita : 190 cm
 Codice EAN : 4242004220022
 Tipo di installazione : A scomparsa totale

Accessori opzionali

Z7710X0	Prolunga tubo lavastoviglie
Z7860X0	Listello laterale comp.x lvs h.81
Z7863X0	Cestello porta posate x lvs
Z7863X1	Cestello x bicchieri a stelo lungo
Z7865X1EU	cavo elettrico da 5 m
Z7865X6	Anta acciaio inox x lavastoviglie
Z7870X0	Set accessori x il lavaggio x lvs
Z7880X0	Cerniera x divisione anta lavastoviglie



4 242004 220022

Caratteristiche

Caratteristiche principali

- Sistema di asciugatura con Zeolite
- Motore senza spazzole EfficientSilentDrive
- Protezione cristalli integrata
- AquaSensor, Sensore di carico

Sistema di Controllo

- 8 Programmi: Chef 70 °C, Auto 45-65 °C, Eco 50 °C, Silence 50 °C, Short 60 °C, Glass 40 °C 40 °C, Rapido 45 °C, Pre risciacquo
- Programma speciale Easy Clean
- 4 Funzioni: Intensive Zone, VarioSpeedPlus, HygienePlus, Glanztrocknen
- Partenza ritardata 1-24 ore
- Indicatore ripristino sale
- Indicatore ripristino brillantante

Dotazioni interne

- Terzo cestello Neff Flex 3
- Cestelli Flex 3 con punti di sgancio/aggancio evidenziati
- Triplo RackMatic regolabile su 3 livelli
- TimeLight
- Materiale della vasca interna in acciaio inox

Altre Caratteristiche

- Livello sonoro nel programma Silence: 40 dB(A) re 1 pW
- Auto 3in1 per riconoscimento automatico detersivo in pastiglia
- Sistema di filtri a tre livelli
- Scambiatore di calore
- Piedino posteriore regolabile da davanti
- Dimensioni del prodotto (HxLxP): 81.5 x 59.8 x 55 cm
- DosageAssist

Sicurezza

- Aquastop: Sistema di protezione anti-allagamento con garanzia a vita fornita da Neff in caso di danni provocati dall'acqua*

Etichetta energetica

N 70, Lavastoviglie a scomparsa totale, 60 cm
S515T80X0E



COOKING PASSION SINCE 1877

Disegni quotati

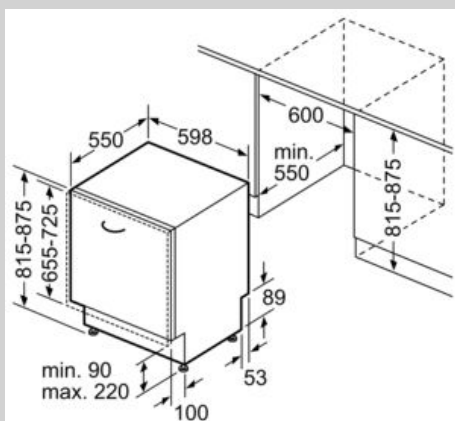

Dimensioni in mm

