

N 30, Lavastoviglie a scomparsa totale, 45 cm
S581C50X3E

NEFF

COOKING PASSION SINCE 1877



La lavastoviglie pratica da caricare e che indica quando è in funzione tramite un punto luminoso proiettato a terra.

- ✓ Infolight: un punto luminoso proiettato sul pavimento indica che la lavastoviglie è in funzione.
- ✓ Chef 70° : il programma per togliere lo sporco più ostinato
- ✓ Motore senza spazzole EfficientSilent Drive

Caratteristiche

Dati tecnici

Classe di efficienza energetica : F
Consumo energetico del programma Eco per 100 cicli : 78 kWh
Numero massimo di coperti : 9
Consumo di acqua del programma eco in litri per ciclo : 8,5 l
Durata del programma : 3:15 h
Emissioni di rumore aereo : 46 dB(A) re 1 pW
Classe di emissioni di rumore aereo : C
Tipologia costruttiva del prodotto : Da incasso
Altezza senza piano di lavoro : 0 mm
Dimensioni (lxp) : 815 x 448 x 550 mm
Dimensioni del vano per l'installazione (AxLxP) : 815-875 x 450 x 550 mm
Certificati di omologazione : CE, VDE
Profondità con porta aperta a 90 gradi : 1150 mm
Piedini regolabili : Yes - all from front
Regolazione massima dei piedini : 60 mm
Zoccolo regolabile : in profondità/in altezza
Peso netto : 30,222 kg
Peso lordo : 32,0 kg
Corrente : 10 A
Tensione : 220-240 V
Frequenza : 50; 60 Hz
Lunghezza del cavo di alimentazione elettrica : 175 cm
Tipo di spina : Schuko
Lunghezza tubo entrata : 165 cm
Lunghezza tubo uscita : 205 cm
Codice EAN : 4242004226093
Tipo di installazione : Totalmente integrato

Accessori opzionali

| | |
|-----------|---|
| Z7710X0 | Prolunga tubo lavastoviglie |
| Z7860X0 | Listello laterale comp.x lvs h.81 |
| Z7865X1EU | cavo elettrico da 5 m |
| Z7870X0 | Set accessori x il lavaggio x lvs |
| Z7880X0 | Cerniera x divisione anta lavastoviglie |



Caratteristiche

Caratteristiche principali

- Motore senza spazzole EfficientSilentDrive
- Protezione cristalli integrata
- AquaSensor, Sensore di carico

Sistema di Controllo

- 5 programmi: Chef 70 °C, Auto 45-65 °C, Eco 50 °C, Glass 40 °C, 1h 65 °C
- 2 funzioni speciali: VarioSpeedPlus, Asciugatura Extra
- Indicatore ripristino sale
- Indicatore ripristino brillantante

Dotazioni interne

- Cestelli Flex 1
- Cestello superiore regolabile in altezza
- DosageAssist
- infoLight
- Sistema di filtri a tre livelli
- Materiale della vasca interna in acciaio inox

Sicurezza

- Aquastop: Sistema di protezione anti-allagamento con garanzia a vita fornita da Neff in caso di danni provocati dall'acqua*

Altre Caratteristiche

- Sistema DuoPower: doppio braccetto nel cestello superiore
- Auto 3in1 per riconoscimento automatico detersivo in pastiglia
- Scambiatore di calore.
- Piedino posteriore regolabile da davanti
- Dimensioni del prodotto (HxLxP): 81.5 x 44.8 x 55 cm

N 30, Lavastoviglie a scomparsa totale, 45 cm
S581C50X3E



COOKING PASSION SINCE 1877

Disegni quotati

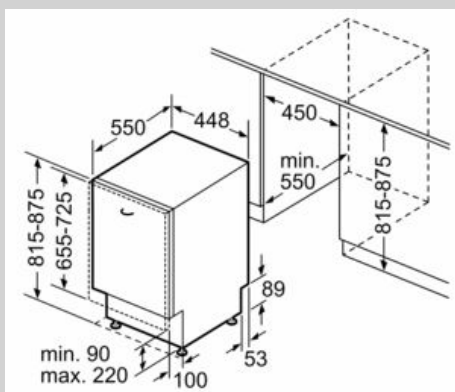

Dimensioni in mm

