

N 90, PIANO COTTURA A INDUZIONE, 90 CM,
NERO,
T59PS5RX0

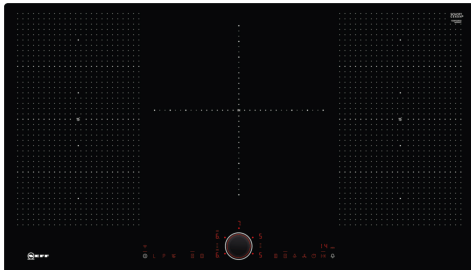

Accessori opzionali

Z9401FF0 ; Z9401TY0 Vassoio TeppanYaki, Z9403FF0 ; Z9404FF0
Set di padelle Flex, 4 pezzi, Z9404SE0 SET PENTOLE 4 PEZZI,
Z9406SE0 SET PENTOLE 6 PEZZI, Z9410ES0 Accessorio cottura
piani, Z9410X1 Casseruola c/coperchio x flex induction, Z9415X1
Cestello per cottura a vapore, Z9416X2 ACCESSORIO PIANO -
GRILL, Z9417X2 Teppan Yaki, Z9428FE0 ; Z943SE0 ACCESSORIO
PIANO INCASSO (PENTOLE IND), Z9451X0 Pan, Z9453X0 Pan,
Z9454X0 Pentola per paella Ø 31 cm

FlexInduction con controllo TwistPad.

- ✓ TwistPadFire® – il nostro disco di controllo rimovibile, magnetico e illuminato che ti permette un controllo preciso su tutte le zone di cottura.
- ✓ Flex Induction: il tuo piano cottura rileva e riscalda ogni singola pentola.
- ✓ Frying Sensor: tiene sotto controllo la temperatura per evitare bruciature.
- ✓ Power Move: sposta semplicemente la pentola per regolare la temperatura.
- ✓ Controllo piano-cappa integrato: attivazione della cappa tramite il piano cottura.

Caratteristiche

Dati tecnici

Tipologia di prodotto: zona di cottura vetroceramica
Design: Da incasso
Tipologia di riscaldamento: Piano cottura elettrico
Numero totale di posizioni utilizzabili simultaneamente:5
Larghezza: 892 mm
Dimensioni (AxLxP): 56 x 892 x 512 mm
Dimensioni del prodotto imballato (AxLxP): .. 130 x 1070 x 610 mm
Peso netto: 19.8 kg
Peso lordo: 23.6 kg
Indicatore di calore residuo: Separato
Posizione pannello di controllo: Piano frontale
Tipo di cornice: Vetroceramica
Colore della superficie: Nero
Lunghezza del cavo di alimentazione elettrica: 110.0 cm
Codice EAN: 4242004223528
Tensione: 220-240 V
Frequenza: 60; 50 Hz



N 90, PIANO COTTURA A INDUZIONE, 90 CM,
NERO,
T59PS5RX0

Caratteristiche

- 90 cm: spazio per 5 pentole o padelle

Flessibilità delle zone cottura

- 2 zone FlexInduction: per utilizzare pentole di qualsiasi forma e dimensione
- Ampia zona centrale a triplo circuito: per utilizzare padelle normali od extra large (ad. es. padella per la paella).

Caratteristiche principali

- Funzione powerManagement per limitare l'assorbimento elettrico a partire da 1 kW.
- TwistPad Fire: controllo diretto della potenza grazie all'esclusivo TwistPad magnetico e retroilluminato.
- 17 livelli: controllo preciso del calore grazie a 17 livelli di potenza
- Funzione per mantenere in caldo
- Timer fine cottura per ogni singola zona
- : spegne le zone cottura alla fine del tempo impostato.
- Timer
- : un suono segnalerà la fine del tempo di cottura impostato.
- Contaminuti indipendente con segnale acustico
- : indica quanto tempo è trascorso dall'avvio della cottura

Risparmio di tempo ed efficienza

- PotBoost: funzione booster per Pentole
- . Più potenza per far bollire l'acqua più velocemente.
- panTurbo: funzione booster per padelle
- PowerMove
- Funzione accensione rapida: all'accensione, il piano cottura seleziona automaticamente la zona cottura dove è stata posizionata la pentola
- Funzione riaccensione: in caso di spegnimento accidentale, è possibile ripristinare le ultime impostazioni di cottura semplicemente riaccendendo il piano entro quattro secondi.
- Consumo effettivo visualizzabile tramite display: per verificare il consumo elettrico dell'ultimo ciclo di cottura.

Cottura assistita

- Frying Sensor a 5 livelli: mai più piatti bruciati grazie alla regolazione automatica della temperatura.
- Dish assistant: attraverso la app Home Connect è possibile individuare velocemente le giuste impostazioni di cottura per molte ricette diverse.

Connettività

- Remote Monitoring and Control: controlla il piano da remoto e approfitta delle ricette e delle funzioni supplementari disponibili nella app Home Connect.
- Controllo cappa integrato: grazie alla connessione WiFi, la cappa (se predisposta) si accenderà automaticamente.

Design

- Montaggio a Filo top

Sicurezza

- Spie di calore residuo a 2 stadi per ogni singola zona di cottura.: indica quali zone cottura sono ancora calde.

- Sicurezza bambini: previene l'accensione accidentale del piano cottura.
- Funzione Wipe Protection: i pulsanti vengono bloccati per 30 sec in modo da facilitare la pulizia del piano cottura.
- Interruttore principale: per spegnere tutte le zone cottura con un solo tocco.

N 90, PIANO COTTURA A INDUZIONE, 90 CM,
NERO,
T59PS5RX0

Disegni quotati

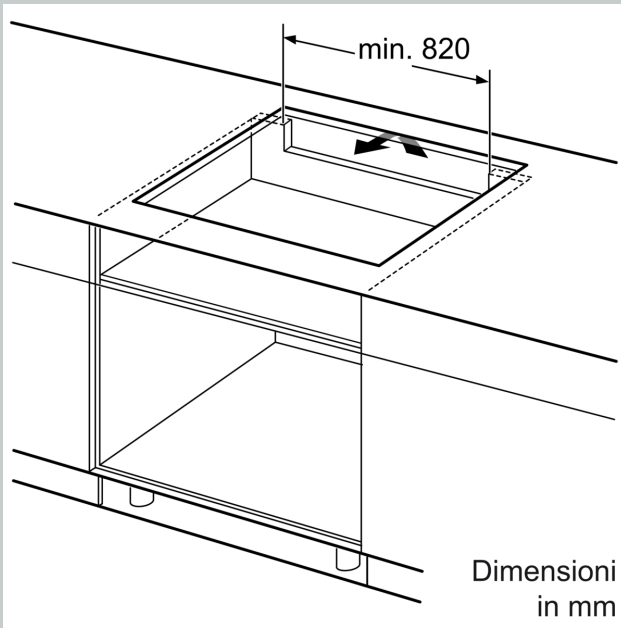

Dimensioni in mm

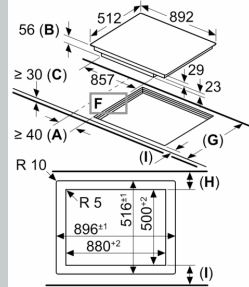

- A:** distanza minima dall'apertura per la cucina alla parete.
- B:** profondità di inserimento
- C:** lo spazio libero tra la superficie del piano di lavoro e la parte superiore del frontale del forno deve essere di 30 mm. Vedere i requisiti di spazio per il forno.
- D:** max. 1 smusso
- E:** 6,5^{±0,5}

Il piano di lavoro nel quale è installata la cucina deve sostenere carichi di circa 60 kg; se necessario devono essere utilizzate sottostrutture adatte.

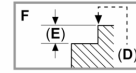

G	H	I
585-600	50	≥ 35
> 600	≥ 50	≥ 50

