

INSTALLATIE TOEBEHOREN  
Z54TM90X0



✓ Voor montage van 90 cm brede vlakscherm afzuigkap in een 90 cm brede bovenkast

✓ Bestaande uit: 2 montagehoeken en bevestigingsmateriaal

Uitrusting

Technische Data

Afmetingen inclusief verpakking (hxbxd): ..... 180 x 260 x 350 mm

Palletafmetingen: ..... 162.0 x 80.0 x 120.0

Standaard aantal units per pallet: ..... 80

Nettogewicht: ..... 2.9 kg

Brutogewicht: ..... 3.9 kg

EAN-code: ..... 4242004199229



## INSTALLATIE TOEBEHOREN Z54TM90X0

### Uitrusting

#### Los verkrijgbare accessoire

- Voor montage van 90 cm brede vlakscherm afzuigkap in een 90 cm brede bovenkast
- Bestaande uit: 2 montagehoeken en bevestigingsmateriaal

INSTALLATIE TOEBEHOREN  
Z54TM90X0

Maatschetsen

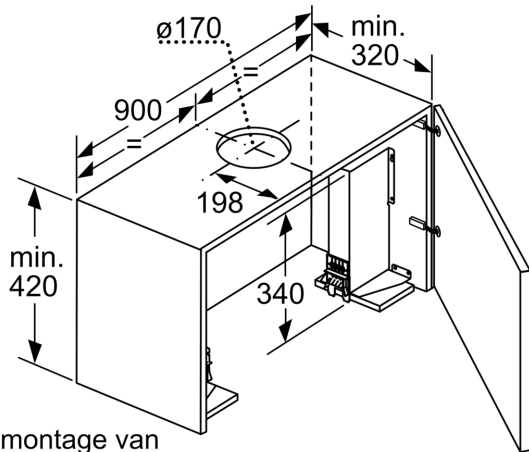

Bij montage van de 90 cm vlakke afzuigkap in een 90 cm brede bovenkast is een montageset noodzakelijk. De beide montagehoeken worden rechts en links in het meubel geschroefd. Montage volgens slabloon. Afmeting in mm