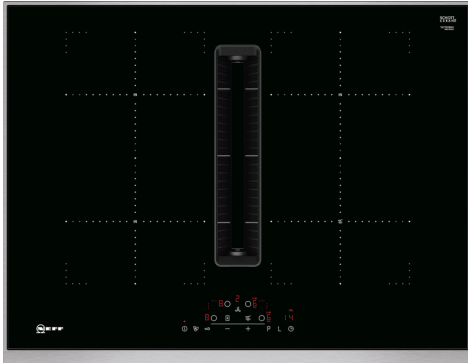

N 70, INDUKSJONSTOPP MED INTEGRERT VENTILATOR, 70 CM, OVERFLATEMONTERING MED RAMME T47TD7BN2

B

Inkludert tilbehør

1 x Skyvebryter for omluft, 1 x Clean Air Plus filter

Ekstra tilbehør

Z811DU0 Acoustics Filter, Z821PD1 Tilbehør til ventilasjon, sort, Z821VR0 cleanAir recirculation replenishment fil, Z821VR1 Clean Air Plus filter, Z861KE1 Tilbehør, Z861KR0 Tilbehør, Z861KR1 Tilbehør, Z861KR2 ; Z861SB1 90° Horizontal/ liggende bend - Hann, Z861SB2 90°Vertikal bend - Min.70cm dybde - Hann, Z861SB3 90°Vertikal bend - Min.65cm dybde - Hann, Z861SB4 90°Vertikal bend - Min.60cm dybde - Hann, Z861SI0 Overgang flat/rund Ø 150mm - Hann, Z861SI1 Overgang flat/rund via 90° bend - Hann, Z861SM1 Flatkanal Ø150mm - 50cm - Hann, Z861SM2 Flatkanal Ø150mm - Hann - 100cm, Z861SS1 Hunn-skjøtedel mellom Hann-rørelementer, Z861SS2 Fleksibel kanal - Hunn, Z9404SE0 4 stycken set, Z9406SE0 6 pieces Set, Z9428FE0 Stekepanne Ø 18 / 28 cm, Z943SE0 ; Z9914X0 Skjøtelist Domino

Induksjonsplatetopp med integrert ventilasjon - to apparater i ett, for optimal oversikt under matlagingen.

- ✓ Touch Control – Kontroller platetoppen din med et enkelt trykk.
- ✓ Combi Induction – Slå sammen to runde induksjonssoner så de passer til store gryter og kar.
- ✓ Redusert støy – vår optimaliserte motor garanterer stille og komfortabel matlaging.
- ✓ Vaskbare filtre - Enkle å ta ut og klare for oppvaskmaskinen.
- ✓ Frying Sensor – Holder temperaturen i stekepannen konstant for å unngå svidd mat.

Beskrivelse

Teknisk data

Modelltype:Kokesone
 glasskeramikk
 Installasjonstype: Integriert
 Vermetype: Elektrisk
 Nisjemål (H x B x D): 223 x 560-560 x 490-490 mm
 Apparatets bredde: 708 mm
 Mål (HxBxD):223 x 708 x 546 mm
 Emballasjemål (H x B x D):431 x 950 x 672 mm
 Nettovekt:23.0 kg
 Bruttovekt:29.4 kg
 Restvarmeindikator: ja
 Plassering av kontrollpanelet:Foran
 Overflatemateriale: Glasskeramikk
 Farge overflate: Sort, rustfritt stål
 Fargen på rammen:rustfritt stål
 Lengden på strømledningen: 110.0 cm
 Sealed Burners: Nei
 Power Boost:Alle kokesoner
 2. varmeelement, effekt,W:3.6 kW
 Antall mulige innstillinger av hastighet:9-trinns + 2 intensiv
 Maks. ytelse utluftsdrift: 500 m³/h
 Intensivinnstilling luftgjennomstrømming omluft: 595.0 m³/h
 Maks. luftgjennomstrømming omluft:487 m³/h
 Utluftsdrift boost:622 m³/h
 Lydnivå: 69 dB(A) re 1 pW
 Kullfilter: Nei
 Driftsmodus:Utluft/resirkulering (tilbehør
 tilgjengelig separat)
 Spenning: 220-240/380-415 V
 Frekvens:50-60 Hz
 Lengden på strømledningen: 110.0 cm
 Nisjemål (H x B x D): 223 x 560-560 x 490-490 mm
 Mål (HxBxD):223 x 708 x 546 mm
 Emballasjemål (H x B x D):431 x 950 x 672 mm
 Nettovekt:23.0 kg
 Bruttovekt:29.4 kg
 Inkluderte tilbehør: 1 x Skyvebryter for omluft, 1 x Clean Air Plus
 filter
 Moduser for forsinket avstengning: 30R_12E min



N 70, INDUKSJONSTOPP MED INTEGRERT VENTILATOR, 70 CM, OVERFLATEMONTERING MED RAMME T47TD7BN2

Beskrivelse

Fleksibilitet

- 70 cm: plass til 4 panner eller kjeler.
- 2 combiZone kokesoner som fungerer enten som to vanlige soner, eller som kan kombineres til en stor sone.
- Kokesone foran venstre: 190 mm, 210 mm, 2.2 kW (maks. effekt 3.7 kW)
- Kokesone venstre bak: 190 mm, 210 mm, 2.2 kW (maks. effekt 3.7 kW)
- Kokesone høyre bak: 190 mm, 210 mm, 2.2 kW (maks. effekt 3.7 kW)
- Kokesone foran høyre: 190 mm, 210 mm, 2.2 kW (maks. effekt 3.7 kW)

Komfort

- touchSlider-kontroll: raskt og enkelt valg av effektnivå ved å enten stryke med fingeren over en skala eller ved å trykke direkte på ønsket effektnivå.
- 17 effekttrinn: tilpass varmen nøyaktig med 17 effektnivåer (9 hovednivåer og 8 mellomnivåer).
- Hold varm-funksjon: holder servise eller maten varm på et forhåndsinnstilt lavt effektnivå.
- Timer med utkoblingsfunksjon for alle kokesoner
- - slår av kokesonen på slutten av den innstilte tiden (f.eks. for kokte egg).
- Varselur
- - en alarm høres på slutten av den innstilte tiden (f.eks. for pasta).

Tidsbesparing og effektivitet

- PowerBoost for alle kokesoner
- : kok vann raskere med 50% mer energi enn på høyeste standardnivå.
- QuickStart-funksjon: når du slår på, velger koketoppen automatisk kokesonen med kokekar (plassert i av-modus).
- reStart-funksjon: i tilfelle utilsiktet utkobling, gjenopprettes alle tidligere innstillinger ved å slå på koketoppen igjen innen 4 sekunder.

Cooking assistance

- fryingSensor med 4 temperaturalternativer og 9 automatiske stekeprogrammer: den integrerte sensoren forhindrer overkoking og brenning med automatisk temperaturregulering .

Design

- DesignFrame

Sikkerhet

- Digital 2-trinns restvarmeindikering: indikerer hvilke kokesoner fortsatt er varme.
- Barnesikring
- Pausefunksjon for enkel rengjøring under tilberedning: tørk bort væske fra overkoking uten å utilsiktet endre innstillingene (blokkerer alle berøringsknapper i 30 sekunder).
- Hovedbryter: slår av alle kokesoner ved å trykke på én knapp.
- sikkerhetsutkobling: av sikkerhetsmessige grunner stopper

oppvarmingen etter en forhåndsinnstilt tid uten interaksjon (kan tilpasses).

- Display som viser energiforbruket: viser energiforbruket under siste kokeprosess.

Installasjon

- Dimensjoner (HxBxD mm): 223 x 708 x 546
- Nødvendig størrelse på nisjen til installasjon (HxBxD mm) : 223 x 560 x (490 - 490)
- Min. tykkelse på benkeplaten: 16 mm
- PowerManagement funksjon: begrenser maks. effekt om nødvendig (avhenger av sikringsbeskyttelse av elektrisk installasjon).
- Ledning: 1.1 m, Kabel medfølger
- Installasjon i 60cm underskap mulig

Integrert ventilasjonssystem

- Induksjonstopp med helt integrert ventilator.
- Passer til omlufts- og utluftsdrift. Ekstra tilbehør behøves:*
- - Z811DU0 for utluftsdrift. - Z821PDO for full utluftsdrift og delvis omluftsdrift med cleanAir filtre. Startsett HEZ9VRUD0 for omluftsdrift med cleanAir luktfiltere.
- Estetisk integrert design med varmebestandig glasskeramikktopp for fri bevegelse og plassering av kokekar.
- Ventilasjonssystem med 9 elektronisk styrte effektnivåer og 2 boost/intensiv settings.
- - Automatisk innkobling av ventilasjonssystemet når en kokesone brukes. - Automatisk forsinket avstengning etter matlaging for å fjerne gjenværende lukt (ekstra stillegående lydnivå, 12 min. ved utluft, 30 minutter ved omluft, kan avsluttes manuelt). - Fullstendig manuell kontroll mulig via touchSlider-kontroll: raskt og enkelt valg av effektnivå ved å enten stryke med fingeren over en skala eller ved å trykke direkte på ønsket effektnivå.
- Ventilatoren aktiveres automatisk når en kokesone er i bruk.
- Automatisk utsatt avstengning ettermatlaging for å fjerne gjenværende lukt (ekstremt lavt støynivå - 12 min ved utluftsdrift, 30 min ved omluftsdrift. Kan slås av manuelt).
- Manuell styring mulig via touchSlider-kontroll: raskt og enkelt valg av effektnivå ved å enten stryke med fingeren over en skala eller ved å trykke direkte på ønsket effektnivå..
- Støysvak og energieffektiv høyttelsesmotor med BLDC-teknologi. Svært trykkbestandig selv med lange og mer komplekse kanaler.
- Store integrerte høyttelses fettfiltere i rustfritt stål med 12 lag og et svart topplag for en estetisk integrering. Fettfiltreringseffektivitet 94 %.
- - Alle deler av enheten er lett å rengjøre, tåler oppvaskmaskin og er varmebestandig.
- Øvre væskebeholder med 200ml kapasitet for utilsiktet søl eller kondensat fra matlaging.
- Ekstra væskebeholder med 700ml kapasitet for situasjoner med mye søl. Tåler oppvaskmaskin. Lett tilgjengelig og avtakbar nedenfra.
- Væskesamlingskapasitet 900ml (200ml + 700ml).
- Vannnett viftesystem

Beskrivelse

- Ytelse ventilasjon:
- - Ekstraksjonsevne utluft (ihht. EN 61591): min. normal setting 154 m³/h , maks. normal setting 500 m³/h, maks. Boost-/Intensiv setting 622 m³/h.
- - Ekstraksjonsevne omluft (ihht. EN 61591): min. normal setting 117 m³/t , maks. normal setting 487 m³/t , maks. Boost-/Intensiv setting 595 m³/t.
- - Lydnivå utluft (ihht. EN 60704-3): min. normal setting 42 dB re 1 pW, maks. normal setting 69 dB re 1 pW, maks. Boost-/Intensiv setting 74 dB re 1 pW.
- - Lydnivå omluft (ihht. EN 60704-3.): min. normal setting 41 dB re 1 pW, maks. normal setting 68 dB re 1 pW, maks. Boost-/Intensiv setting 72 dB re 1 pW.
- - Fettfiltereffektivitet (ihht. EN 61591) 94 %.
- All forbruksdata er foreløpig og basert på seneste testresultater med avanserte prototyper og vil bli oppdatert med tester fra sluttprodukter.
- Fettfilter effektivitet (ihht. EN 61591) 94 %.
- Forbruk og energiklasse ihht Regulation (EU) No 65/2014:
 - - energiklasse: B (på en skala fra A+++ til D).
 - - Fluidynamisk effektivitet: A.
 - - Gjennomsnittlig forbruk: 57.
 - - Fettfiltreringsklasse: B.
- - Lydnivå (min. normal setting & maks. normal setting): 42 dB & 69 dB .
- Passer til omlufts- og utluftsdrift. Ekstra tilbehør behøves:
 - - Z811DU0 for utluftsdrift. - Z821PD0 for full utluftsdrift og delvis omluftsdrift med cleanAir filtre. Startsett HEZ9VRUD0 for omluftsdrift med cleanAir luktfiltere.
- Apparatet må være fullt tilgjengelig nedenfra (f.eks. for å håndtere den nedre væskebeholderen)

Beskrivelse

N 70, INDUKSJONSTOPP MED INTEGRERT
VENTILATOR, 70 CM, OVERFLATEMONTERING MED
RAMME
T47TD7BN2

Måltegninger

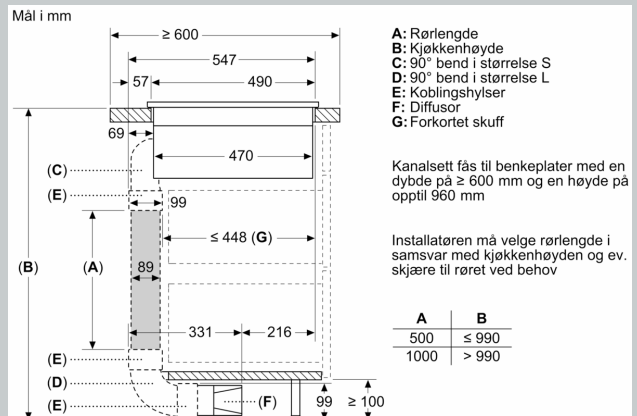
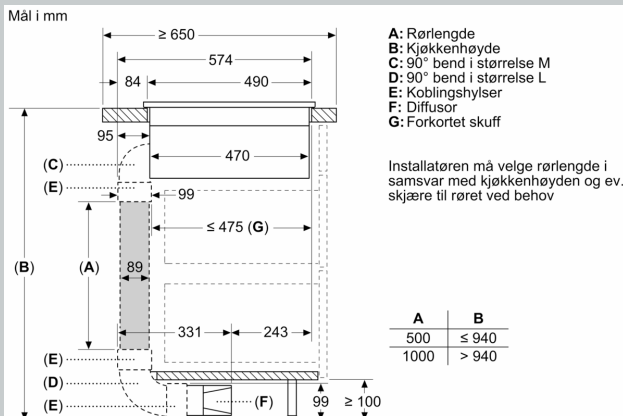
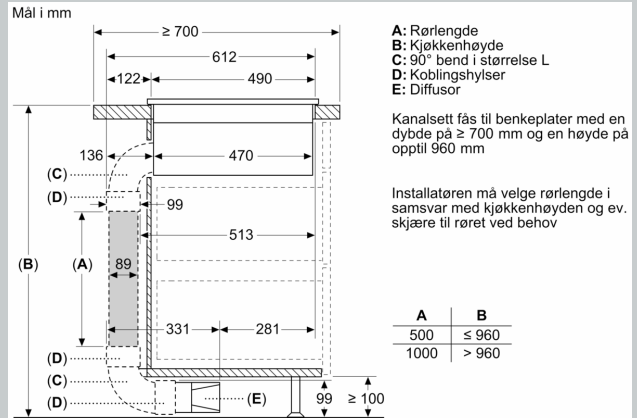
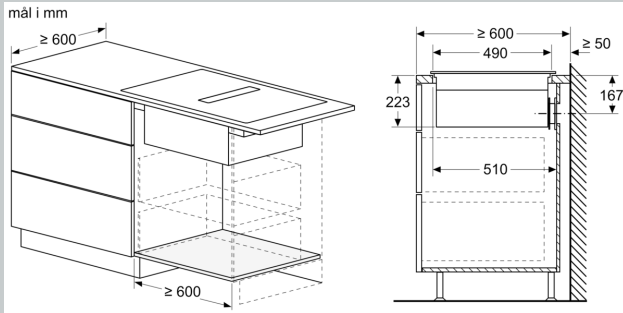

Måltegninger

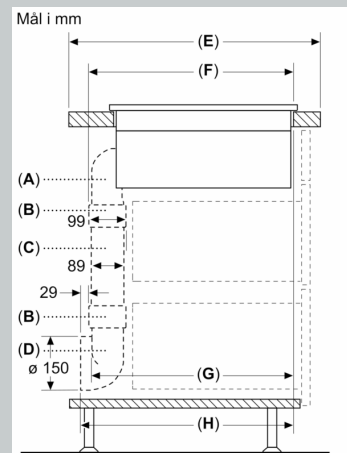
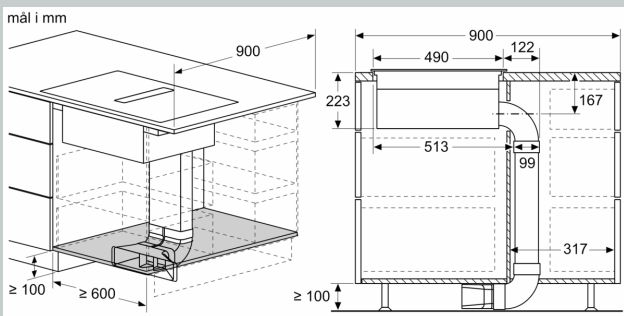
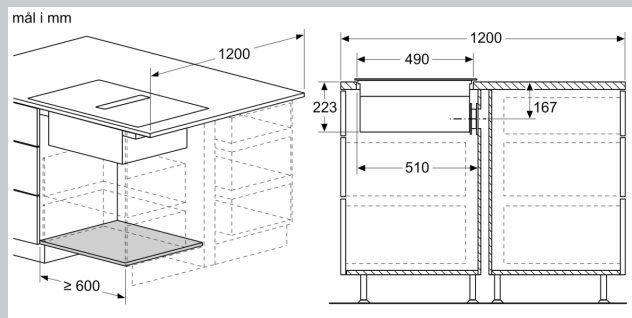
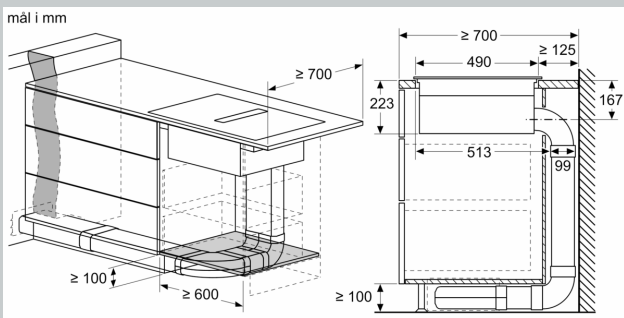
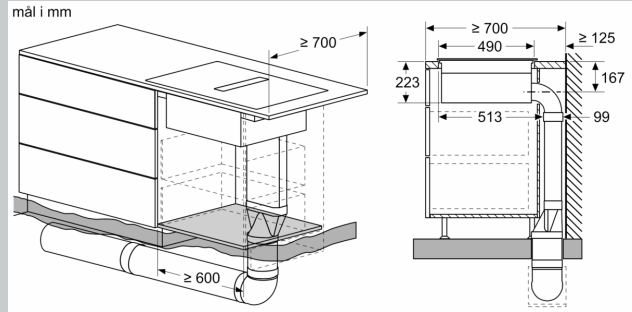
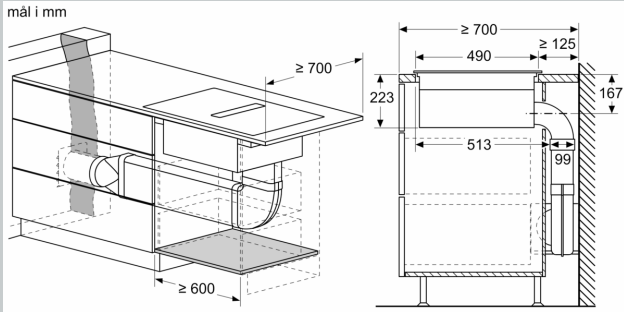

	E	F	G	H
Størrelse S	≥ 600	547	545	579
Størrelse M	≥ 650	574	569	603
Størrelse L	≥ 700	612	609	643

- A: 90° bend
- B: Koblingshylser
- C: Rett rør
- D: 90° adapter rund-flat

Måltegninger

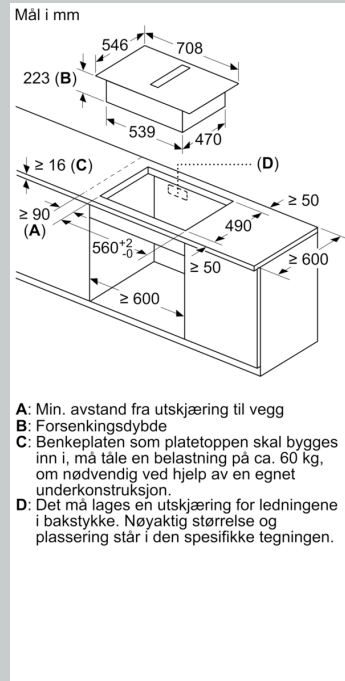
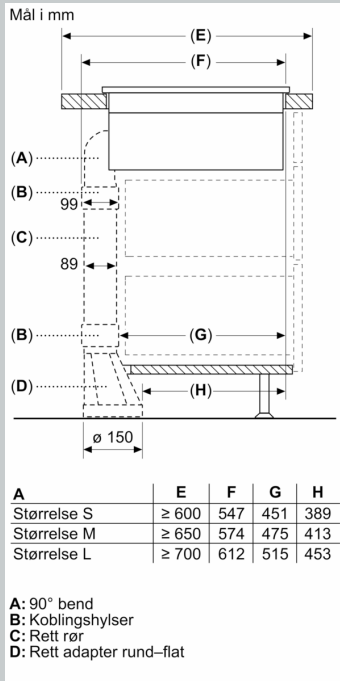

Mål i mm
 Sett forfra

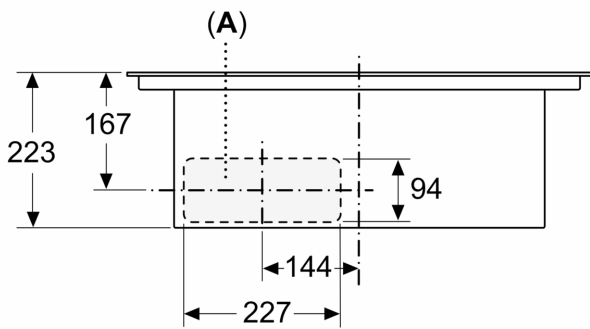

A: Tilkoblet direkte på baksiden

Mål i mm
 Sett fra forfra - møbelutskjæring
 for omluft uten kanal

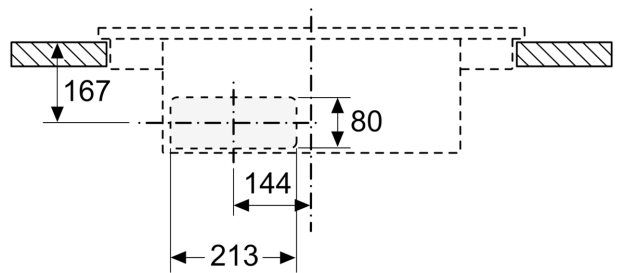

Måltegninger

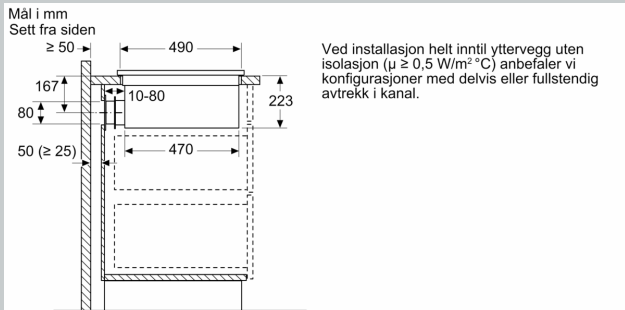

Mål i mm Sett forfra

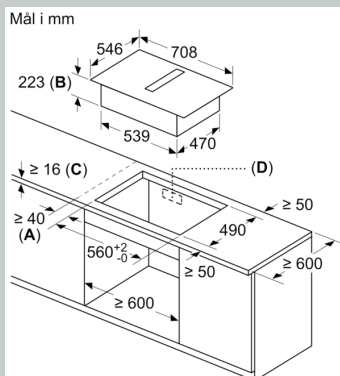
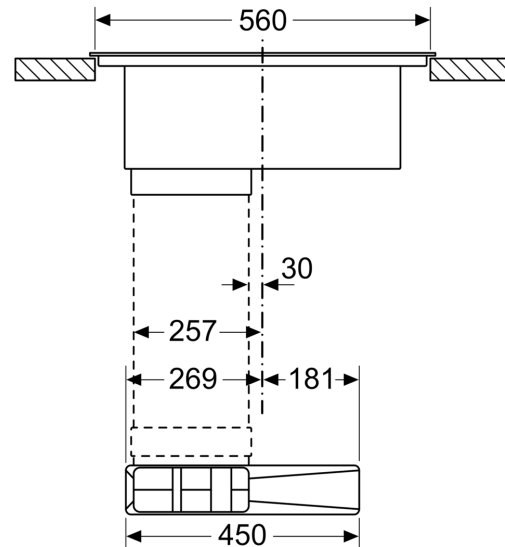

- A:** Min. avstand fra utskjæring til vegg
B: Forsenkingsdybde
C: Benkeplaten som platetoppen skal bygges inn i, må tåle en belastning på ca. 60 kg, om nødvendig ved hjelp av en egnet underkonstruksjon.
D: Det må lages en utskjæring for ledningene i bakstykke. Nøyaktig størrelse og plassering står i den spesifikke tegningen.