

N 70, CUPTOR MULTIFUNCTIONAL, ÎNCORPORABIL,  
60 X 60 CM, STAINLESS STEEL  
B15CR22N1

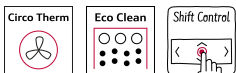

A+



#### Accesorii incluse

1 x tavă de copt emailată, 1 x grătar combi, 1 x tavă universală

#### Accesorii optionale

Z11AB15A0 ; Z11AU15A0 Tava de copt cu invelis antiaderent,  
Z11CG10X0 ; Z11CR10X0 ; Z11GT10X3 Platou de sticlă pentru  
friptură, Z11GU20X0 tigaie de sticlă, Z11TC10X0 ComfortFlex Rail  
(1 level), Z11TC16X0 ComfortFlex Rail (1 level), Z11TF36X0  
Suport. telesc. 3 nivele, compl. extens., Z12CB10A0 ; Z12CL10A0  
Capac tigaie profesională, Z12CM10A0 Moussaka pan, enamelled,  
Z12CN10A0 Tigaie profesională, Z12CP10A0 ; Z12CQ10A0 Tavă  
grill, Z12CU10A0 ; Z13CR10X0 ; Z13CV05S0 Accessory, Z1913X0  
; Z19DD10X0 Steam set for ovens, Z99RX70X0 :

Cuptor încorporabil cu CircoTherm® - sistem uimitor de convecție aer cald de la Neff, cu rezultate uniforme de coacere pe patru niveluri de gătire

- ✓ CircoTherm® – Soluție inteligentă cu aer cald, care îți permite să folosești patru niveluri de coacere în același timp.
- ✓ EcoClean și EasyClean® – curățarea cuptorului este mai ușoară datorită peretelui cu tratament EcoClean și a sistemului de curățare EasyClean®
- ✓ ShiftControl - navigare rapidă prin meniuri și utilizare ușoară cu ajutorul afișajului TFT

#### Echipe

##### Date tehnice

Tip constructiv: ..... incorporat  
Sistem de autocurățare: ..... Program EcoClean de curățare/regenerare, sistem hidrolitic  
Dimensiuni nișă (lxLxA): ..... 585-595 x 560-568 x 550 mm  
Dimensiuni aparat: ..... 595 x 596 x 548 mm  
Dimensiuni aparat ambalat: ..... 670 x 670 x 680 mm  
Material panou de control: ..... Inox  
Material usa: ..... Sticlă  
Greutate netă: ..... 34.0 kg  
Volum net cuptor: ..... 71 l  
Tipuri de încălzire: .... CircoTherm®, Treaptă coacere pâine, Grill cu suprafață mare, Treaptă pentru dospit aluat, Convecție aer Eco, Grill cu suprafață mică, Încălzire superioară/inferioară, Incalzire convențională ECO, Treaptă pentru pizza, Gătire la temperatură redusă, Încălzire inferioară, Grill cu convecție aer  
Controlul temperaturii: ..... electronic  
Numar de lampi interioare: ..... 1  
Lungime cablu de alimentare: ..... 120.0 cm  
Cod EAN: ..... 4242004199410  
Number of cavities (2010/30/EC): ..... 1  
Clasa de eficiență energetică: ..... A+  
Energy consumption per cycle conventional (2010/30/EC): 0.87 kWh/cycle  
Energy consumption per cycle forced air convection (2010/30/EC): ..... 0.69 kWh/cycle  
Energy efficiency index (2010/30/EC): ..... 81.2 %  
Putere de conectare nominală: ..... 3600 W  
Amperaj: ..... 16 A  
Tensiune: ..... 220-240 V  
Frecvență: ..... 50; 60 Hz  
Tip stecher: ..... Schuko-/Gardy cu împământare  
Accesorii incluse: .. 1 x tavă de copt emailată, 1 x grătar combi, 1 x tavă universală



4 242004 199410

N 70, CUPTOR MULTIFUNCTIONAL, ÎNCORPORABIL,  
60 X 60 CM, STAINLESS STEEL  
B15CR22N1

Echipare

**TIP CUPTOR / MODURI DE ÎNCĂLZIRE:**

- Cuptor incorporabil cu 12 funcții de încălzire: CircoTherm®, CircoTherm® Eco, Încălzire superioară / inferioară, Încălzire superioară / inferioară - Eco, Grill cu convecție aer, Grill cu suprafață mare, Grill cu suprafață mică, Pizza, Preparare pâine, Încălzire inferioară, Preparare delicată/ preparare la temperatură scăzută, Treaptă pentru dospit aluat
- Temperatură reglabilă: 40 °C - 275 °C

**DESIGN:**

- Interior emailat, antracit
- Display TFT color 2,5" cu afișaj text și operare prin taste ShiftControl
- Afișaj digital cu programator electronic pentru pornire și oprire automate

**CURĂȚARE ȘI ÎNTREȚINERE:**

- Sistem de autocurățare EcoClean Direct: perete posterior
- Easy Clean - ajutor de curățare prin hidroliză

**CONFORT:**

- Încălzire rapidă automată
- Iluminare interioară cu halogen, Întrerupător pentru iluminare cuptor

**SISTEM DE ACCES CUPTOR:**

**PROTECȚIE ȘI SIGURANȚĂ:**

- Sistem de protecție împotriva accesului copiilor
- Deconectare automată pentru siguranță Indicator de căldură reziduală Tasta Start/Stop Comutator contact ușă
- Ventilator de răcire integrat

**ACCESORII:**

- Accesorii incluse: tavă de copt emailată, grătar combi, 1 x tavă universală

**DETALII TEHNICE**

- Volum interior: 71 l
- Putere maximă consumată: 3.6 kW
- Lungime cablu de alimentare: 120 cm
- Dimensiuni nișă (ÎxLxA): 560 mm - 568 mm x 585 mm - 595 mm x 550 mm
- Dimensiuni (ÎxLxA): 595 mm x 596 mm x 548 mm
- „Va rugăm sa consultați dimensiunile specificate în schița de instalare”

N 70, CUPTOR MULTIFUNCTIONAL, ÎNCORPORABIL,  
60 X 60 CM, STAINLESS STEEL  
B15CR22N1

Schite dimensionale

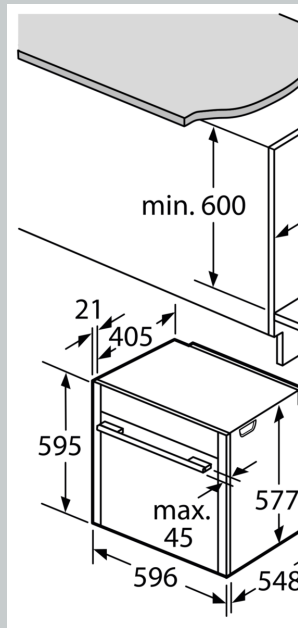
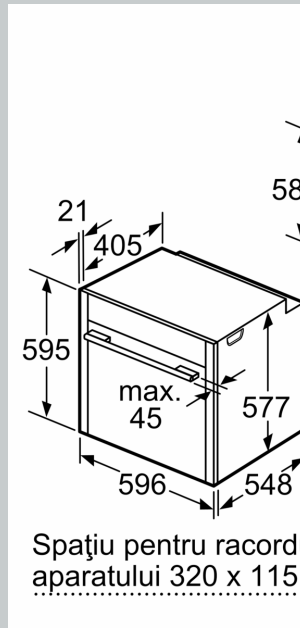
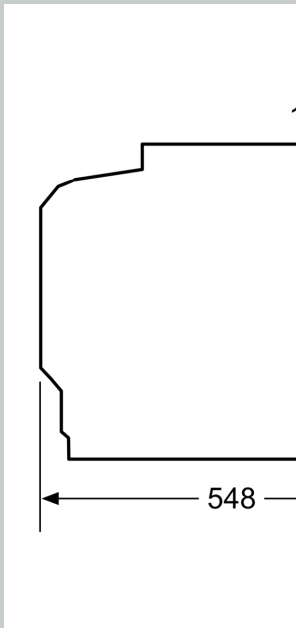

Dacă aparatul este în  
trebuie respectată urm  
blatului de lucru (dacă  
inclusiv substructura).

**Tip de plită**

- Plită cu inducție
- Plită cu inducție  
pe toată suprafața
- Plită pe gaz
- Plită electrică