

N 50, CUPTOR MULTIFUNCȚIONAL, ÎNCORPORABIL,
60 X 60 CM, INOX
B1CCE2A0

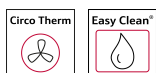

A



1 x grătar combi, 1 x tavă universală

Z11AB15A0 ; Z11AU15A0 Tava de copt cu invelis antiaderent, Z11CR10X0 ; Z11GU20X0 tigaie de sticlă, Z11TI15X0 Sine telescopice Vario Clip, Z12CB10A0 ; Z12CL10A0 Capac tigaie profesională, Z12CN10A0 Tigaie profesională, Z12CP10A0 ; Z12CU10A0 ; Z1365WX0 ; Z13CR10X0 ; Z13CV05S0 Accessory, Z1608BX0 Sistem telescopic ClipRail, standard, Z1650BE0 Set 2 tavi HalfTray, Z1655CA0 Tava Air Fry si grill, Z1913X0 ; Z19DD10X0 Steam set for ovens, Z99RX70X0 :

- ✓ CircoTherm® – Soluție inteligentă cu aer cald care îți permite să folosești trei niveluri de coacere în același timp.
- ✓ EasyClean® - varianta rapidă și economică pentru curățarea cuptorului.

Tip constructiv: incorporat
 Sistem de autocurățare: sistem hidrolitic
 Dimensiuni nișă (IxLxA): 585-595 x 560-568 x 550 mm
 Dimensiuni aparat: 595 x 594 x 548 mm
 Dimensiuni aparat ambalat: 670 x 660 x 690 mm
 Material panou de control: Inox
 Material usa: Sticlă
 Greutate netă: 30.6 kg
 Volum net cuptor: 71 l
 Tipuri de încălzire: Grill cu suprafață mare, Convecție - nivel delicat, Convecție aer fierbinte, Încălzire superioară/inferioară, Treaptă pentru pizza, Încălzire inferioară, Grill cu convecție aer
 Controlul temperaturii: mecanic
 Numar de lampi interioare: 1
 Lungime cablu de alimentare: 120.0 cm
 Cod EAN: 4242004220411
 Number of cavities (2010/30/EC): 1
 Clasa de eficiență energetică: A
 Energy consumption per cycle conventional (2010/30/EC): 0.97 kWh/cycle
 Energy consumption per cycle forced air convection (2010/30/EC): 0.81 kWh/cycle
 Energy efficiency index (2010/30/EC): 95.3 %
 Putere de conectare nominală: 3400 W
 Amperaj: 16 A
 Tensiune: 220-240 V
 Frecvență: 50; 60 Hz
 Tip stecher: Schuko-/Gardy cu împământare
 Accesorii incluse: 1 x grătar combi, 1 x tavă universală



4 242004 220411

N 50, CUPTOR MULTIFUNCȚIONAL, ÎNCORPORABIL,
60 X 60 CM, INOX
BICCE2ANO

TIP CUPTOR / MODURI DE ÎNCĂLZIRE:

- Temperatură reglabilă: 50 °C - 275 °C

DESIGN:

- Interior emailat, antracit
- Volum interior: 71 l
- Afișaj LCD
- Afișaj digital cu programator electronic pentru pornire și oprire automate

CURĂȚARE ȘI ÎNTREȚINERE:

- Easy Clean - ajutor de curățare prin hidroliză

CONFORT:

- Încălzire rapidă
- Iluminare interioară cu halogen

SISTEM DE ACCES CUPTOR:

PROTECȚIE ȘI SIGURANȚĂ:

- Sistem de protecție împotriva accesului copiilor
- Ventilator de răcire integrat

ACCESORII:

- Accesorii incluse: grătar combi, 1 x tavă universală

DETALII TEHNICE / DIMENSIUNI:

- Eficiență energetică (cf. EU Nr. 65/2014): Ape o scară a clasei de eficiență energetică de la A+++ la D
- Consum de energie per ciclu - mod convecție naturală: 0.97 kWh
- Consum de energie per ciclu - mod convecție forțată: 0.81 kWh
- Număr compartimente coacere: 1 Sursă de încălzire: electrică Volum interior: 71 l
- Putere maximă consumată: 3.4 kW
- Lungime cablu de alimentare: 120 cm
- Dimensiuni nișă (ÎxLxA): 560 mm - 568 mm x 585 mm - 595 mm x 550 mm
- Dimensiuni (ÎxLxA): 595 mm x 594 mm x 548 mm
- „Va rugăm să consultați dimensiunile specificate în schița de instalare”
- Suporturi telescopice disponibile ca accesoriu opțional
- Temperatura maximă a geamului: 50 grade C

N 50, CUPTOR MULTIFUNCȚIONAL, ÎNCORPORABIL,
60 X 60 CM, INOX
B1CCE2AN0

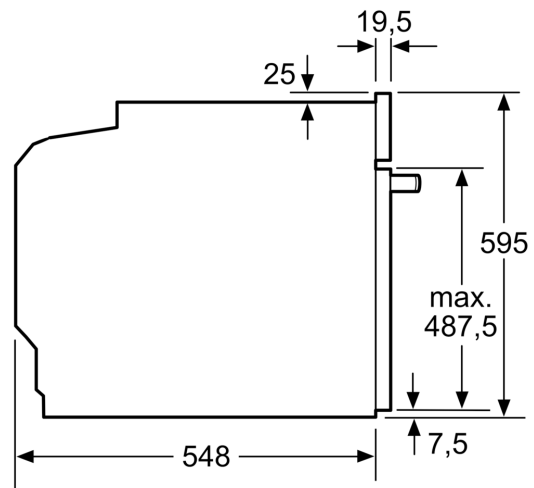
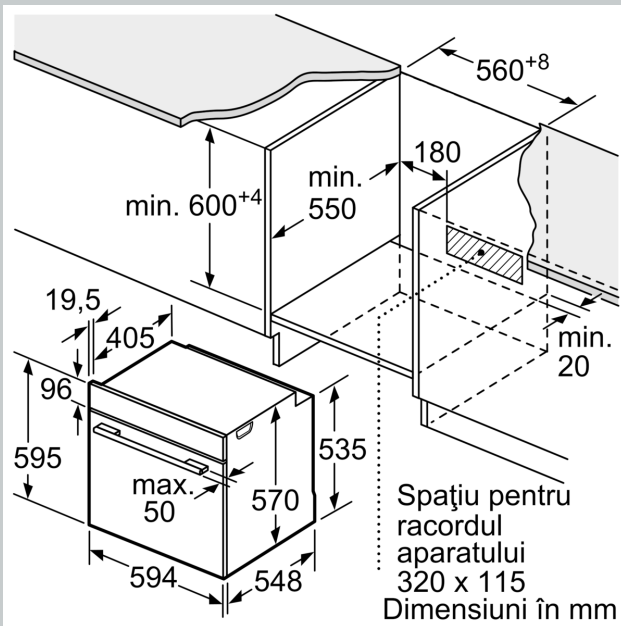

Dimensiuni în mm

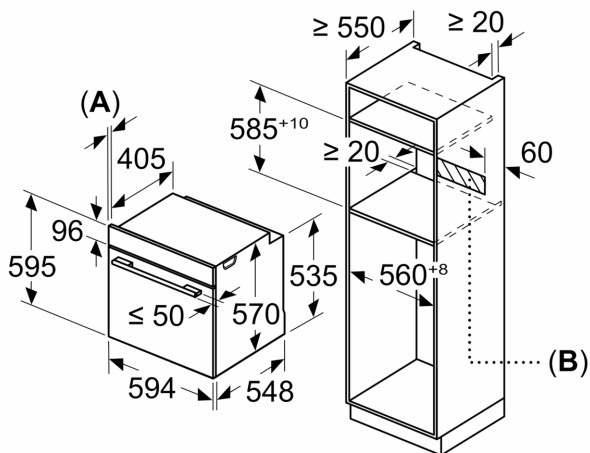

A: 19,5 mm

B: Spațiu pentru racordul aparatului 320 x 115 mm

Montaj cu o plită.

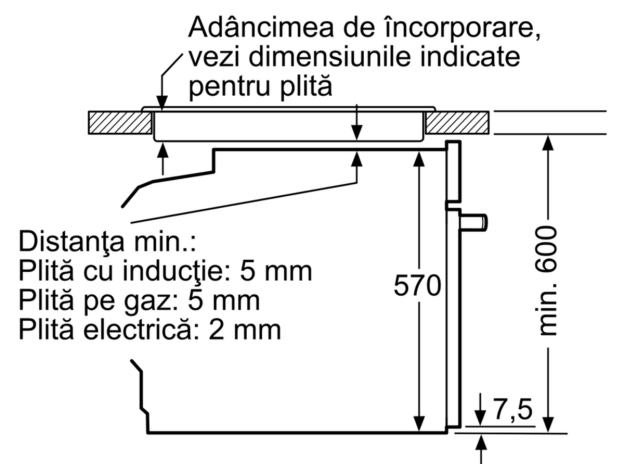

Dimensiuni în mm